



Monitoimilaitteet: MX532, MX632, XM3350

Käyttöopas

April 2023

www.lexmark.com

Laitteen tyyppi:

7020

Mallit:

476, 486, 676, 686, 689

Sisällys

| | |
|--|-----------|
| Turvallisuusohjeet..... | 6 |
| Merkintätavat..... | 6 |
| Tuotelausunnot..... | 6 |
| Tietoja tulostimesta..... | 9 |
| Tulostintietojen etsiminen..... | 9 |
| Tulostimien sarjanumeron etsiminen..... | 10 |
| Tulostinkokoonpanot..... | 11 |
| Ohjauspaneelin käyttäminen..... | 12 |
| Merkkivalon tilan merkitys..... | 12 |
| Paperin valinta..... | 12 |
| Käyttöönotto, asennus ja kokoonpano..... | 19 |
| Tulostimen paikan valitseminen..... | 19 |
| Kaapelien liittäminen..... | 20 |
| Aloitussyönteiden sovellusten asentaminen ja käyttäminen..... | 21 |
| Helppokäyttötoimintojen käyttöönotto ja käyttäminen..... | 27 |
| Tulostimen asentaminen faksamiseksi varten..... | 29 |
| Sähköpostin SMTP-asetusten määrittäminen..... | 37 |
| Paperin ja erikoismateriaalin asettaminen..... | 45 |
| Ohjelmiston, ohjaimien ja laiteohjelmiston asentaminen ja päivittäminen..... | 49 |
| Lisävarusteiden asentaminen..... | 52 |
| Verkkoyhteydet..... | 70 |
| Tulostimen suojaaminen..... | 74 |
| Turvalukon etsiminen..... | 74 |
| Tulostinmuistin tyhjentäminen..... | 74 |
| Tulostimen tallennusaseman tyhjentäminen..... | 74 |
| Oletusasetusten palautus..... | 75 |
| Haihtuvuusjulistus..... | 75 |
| Tulosta..... | 76 |
| Tulostaminen tietokoneella..... | 76 |
| Tulostaminen mobiililaitteesta..... | 76 |
| Tulostaminen flash-asemasta..... | 78 |

| | |
|--|-----------|
| Tuetut flash-asetat ja tiedostotyypit..... | 79 |
| Luottamuksellisten töiden määrittäminen..... | 79 |
| Luottamuksellisten ja muiden pidossa olevien töiden tulostaminen..... | 80 |
| Fonttimalliluettelon tulostaminen..... | 81 |
| Hakemistoluettelon tulostaminen..... | 81 |
| Erotinsivujen lisääminen kopioiden väliin..... | 81 |
| Tulostustyön peruuttaminen..... | 81 |
| Väriaineen tummuuden säätäminen..... | 81 |
| Kopio..... | 82 |
| Automaattisen asiakirjansyöttölaitteen ja skannaustason käyttäminen..... | 82 |
| Kopioiminen..... | 82 |
| Valokuvien kopioiminen..... | 82 |
| Kopioiminen kirjelomakkeelle..... | 83 |
| Paperin molemmille puolille kopioiminen..... | 83 |
| Kopioiden pienentäminen tai suurentaminen..... | 83 |
| Kopioiden lajittelu..... | 83 |
| Erotinsivujen lisääminen kopioiden väliin..... | 83 |
| Useiden sivujen kopioiminen yhdelle arkille..... | 84 |
| Korttien kopioiminen..... | 84 |
| Kopioinnin pikavalinnan luominen..... | 84 |
| Sähköposti..... | 85 |
| Automaattisen asiakirjansyöttölaitteen ja skannaustason käyttäminen..... | 85 |
| Sähköpostin lähettäminen..... | 85 |
| Sähköpostin pikavalinnan luominen..... | 85 |
| Faksa..... | 86 |
| Automaattisen asiakirjansyöttölaitteen ja skannaustason käyttäminen..... | 86 |
| Faksin lähettäminen..... | 86 |
| Faksin ajastaminen..... | 87 |
| Faksin kohdepikavalinnan luominen..... | 87 |
| Faksin tarkkuuden muuttaminen..... | 87 |
| Faksin tummuuden säätäminen..... | 88 |
| Faksilokin tulostaminen..... | 88 |
| Roskafaksien estäminen..... | 88 |
| Faksien pysäyttäminen..... | 88 |

| | |
|--|------------|
| Faksin välittäminen..... | 88 |
| Skannaaminen..... | 90 |
| Automaattisen asiakirjansyöttölaitteen ja skannaustason käyttäminen..... | 90 |
| Skannaaminen tietokoneeseen..... | 90 |
| Skannaaminen FTP-palvelimeen..... | 91 |
| FTP-pikavalintojen luominen..... | 92 |
| Skannaaminen verkkokansioon..... | 92 |
| Verkkokansion pikakuvakkeen luominen..... | 92 |
| Skannaaminen flash-asemaan..... | 93 |
| Tulostinvalikkojen käyttö..... | 94 |
| Valikkokartta..... | 94 |
| Laite..... | 95 |
| Tulosta..... | 108 |
| Paperi..... | 115 |
| Kopio..... | 118 |
| Faksaa..... | 121 |
| Sähköposti..... | 135 |
| FTP..... | 141 |
| USB-asema..... | 145 |
| Network/Ports (Verkko/Portit)..... | 150 |
| Suojaus..... | 163 |
| Cloud-palvelut..... | 170 |
| Raportit..... | 170 |
| Vianmääritys..... | 172 |
| Lomakkeiden yhdistäminen..... | 172 |
| Valikkoasetussivun tulostus..... | 173 |
| Tulostimen ylläpito..... | 174 |
| Tulostimen osien ja tarvikkeiden tilan tarkistaminen..... | 174 |
| Tarvikeilmoitusten määrittäminen..... | 174 |
| Sähköpostihälytysten määrittäminen..... | 174 |
| Raporttien tarkasteleminen..... | 175 |
| Tulostimen osien ja tarvikkeiden tilaaminen..... | 175 |
| Tulostimen osien ja tarvikkeiden vaihtaminen..... | 177 |
| Tulostimen osien puhdistaminen..... | 203 |

| | |
|--|------------|
| Energian ja paperin säästäminen..... | 211 |
| Tulostimen siirtäminen toiseen paikkaan..... | 211 |
| Tulostimen kuljettaminen..... | 212 |
| Vianmääritys..... | 213 |
| Tulostuslaatuongelmat..... | 213 |
| Tulostimen virhekoodit..... | 214 |
| Tulostusongelmat..... | 219 |
| Tulostin ei vastaa..... | 244 |
| Flash-asemaa ei voi lukea..... | 245 |
| USB-portin käyttöönotto..... | 245 |
| Tukosten poistaminen..... | 246 |
| Verkkoyhteysongelmat..... | 257 |
| Lisävarusteongelmat..... | 259 |
| Tarvikeongelmat..... | 260 |
| Paperinsyöttöongelmat..... | 261 |
| Sähköpostiongelmat..... | 264 |
| Faksausongelmat..... | 265 |
| Skannausongelmat..... | 270 |
| Yhteyden ottaminen asiakastukeen..... | 276 |
| Kierrätys ja hävittäminen..... | 277 |
| Lexmark-tuotteiden kierrättäminen..... | 277 |
| Lexmark-pakkauksen kierrättäminen..... | 277 |
| Tiedotteet..... | 278 |
| Hakemisto..... | 286 |

Turvallisuusohjeet





Merkintätavat

Huomautus: *Huomautuksella* osoitetaan sellaista tietoa, josta voi olla apua.







Varoitus: *Varoituksella* osoitetaan jotain sellaista, joka voi vahingoittaa laitetta tai ohjelmistoa.









VAARA: *Muistutus* osoittaa mahdollisen vaaratilanteen, joka saattaa johtaa loukkaantumiseen.

Eri tyyppisiä huomautuksia ovat esimerkiksi seuraavat:

-  **HUOMIO – TAPATURMAN MAHDOLLISUUS:** osoittaa loukkaantumisvaaraa.
-  **HUOMIO – SÄHKÖISKUN VAARA:** osoittaa sähköiskun vaaraa.
-  **HUOMIO – KUUMA PINTA:** osoittaa palovamman vaaraa kosketuksessa.
-  **HUOMIO – KAATUMISVAARA:** osoittaa puristumisvaaraa.
-  **HUOMIO – VARO SORMIASI:** osoittaa liikkuvien osien väliin tarttumisen vaaraa.

Tuotelausunnot

-  **HUOMIO – TAPATURMAN MAHDOLLISUUS:** Tulipalo- tai sähköiskuriskin välttämiseksi kytke virtajohto suoraan asianmukaiseen maadoitettuun sähköpistokkeeseen, joka on lähellä ja helposti saatavilla.
-  **HUOMIO – TAPATURMAN MAHDOLLISUUS:** Vältä tulipalon tai sähköiskun vaara: käytä vain tämän tuotteen mukana toimitettua tai valmistajan hyväksymää virtajohtoa.
-  **HUOMIO – TAPATURMAN MAHDOLLISUUS:** Älä kytke laitteen virtajohtoa jatkojohtoihin, virranjakajiin, muihin jakolaitteisiin tai UPS-varavirtalaitteisiin. Lasertulostimen virrankulutus voi ylittää näiden lisävarusteiden kapasiteetin, mikä voi aiheuttaa tulipalovaaran, omaisuusvahinkoja tai heikon tulostustehon.
-  **HUOMIO – TAPATURMAN MAHDOLLISUUS:** Tämän tuotteen kanssa saa käyttää ainoastaan Lexmarkin omaa ylijännitesuojaa. Se on liitettävä oikealla tavalla tulostimen ja tulostimen mukana toimitetun virtajohdon välille. Muiden kuin Lexmarkin omien ylijännitesuojalaitteiden käyttäminen saattaa johtaa tulipalovaaraan, omaisuusvahinkoihin tai heikkoon tulostustehoon.
-  **HUOMIO – TAPATURMAN MAHDOLLISUUS:** Kun liität tämän tuotteen yleiseen valintaiseen puhelinverkkoon, voit vähentää tulipalon vaaraa käyttämällä vähintään 26 AWG:n tietoliikennejohtoa (RJ-11). Australia: johdon on oltava ACMA:n (Australian Communications and Media Authority) hyväksymä.
-  **HUOMIO – SÄHKÖISKUN VAARA:** Sähköiskuvaaran välttämiseksi älä sijoita tätä tuotetta veden äärelle tai märkään paikkaan, äläkä myöskään käytä sitä sellaisissa paikoissa.
-  **HUOMIO – SÄHKÖISKUN VAARA:** Sähköiskuvaaran välttämiseksi älä asenna laitetta tai tee sähkö- tai kaapeliliitännät (esimerkiksi virtajohto, faksi tai puhelin) ukkosmyrskyn aikana.

-  **HUOMIO – TAPATURMAN MAHDOLLISUUS:** Älä leikkaa, kierrä, solmi tai rusenna virtajohtoa äläkä aseta sen päälle painavia esineitä. Älä altista virtajohtoa hiertymiselle tai paineelle. Älä jätä virtajohtoa puristukseen esimerkiksi huonekalujen ja seinän väliin. Jos jokin näistä tapahtuu, siitä voi seurata tulipalon tai sähköiskun vaara. Tutki virtajohto säännöllisesti tällaisten ongelmien varalta. Irrota virtajohto pistorasiasta ennen tutkimusta.
-  **HUOMIO – SÄHKÖISKUN VAARA:** Sähköiskuvaaran välttämiseksi varmista, että kaikki ulkoisten liitäntöjen liittimet (kuten Ethernet- ja puhelinliittimet) on kytketty niille varattuihin liitäntäportteihin.
-  **HUOMIO – SÄHKÖISKUN VAARA:** Jos käsittelet ohjainlevyä tai asennat lisävarusteita tai muistilaitteita tulostimen käyttöönoton jälkeen, sähköiskuvaaran välttämiseksi katkaise tulostimesta virta ja irrota virtajohto pistorasiasta ennen toimenpiteiden tekemistä. Jos tulostimeen on kytketty muita laitteita, katkaise niidenkin virta ja irrota kaikki tulostimeen kytketyt kaapelit.
-  **HUOMIO – SÄHKÖISKUN VAARA:** Sähköiskuvaaran välttämiseksi älä käytä faksitoimintoa ukkosmyrskyn aikana.
-  **HUOMIO – SÄHKÖISKUN VAARA:** Voit välttää sähköiskun vaaran tulostimen ulkopintaa puhdistettaessa irrottamalla virtajohdon pistorasiasta ja irrottamalla kaikki tulostimeen johtavat kaapelit.
-  **HUOMIO – TAPATURMAN MAHDOLLISUUS:** Jos tulostin painaa yli 20 kg, sen turvallinen siirtäminen edellyttää kahta tai useampaa henkilöä.
-  **HUOMIO – TAPATURMAN MAHDOLLISUUS:** Ennen kuin siirrät tulostinta, tutustu seuraaviin ohjeisiin, jotta kukaan ei loukkaantuisi eikä tulostin vahingoittuisi:
- Varmista, että tulostimen kaikki luukut ja lokerot ovat kiinni.
 - Sammuta tulostin ja irrota virtajohto pistorasiasta.
 - Irrota kaikki kaapelit tulostimesta.
 - Jos tulostimeen on liitetty erillisiä lattialle sijoitettavia valinnaisia lokeroita tai tulostuslisävarusteita, irrota ne, ennen kuin siirrät tulostinta.
 - Jos tulostimessa on tulostintuki, rullaa se varovasti uuteen paikkaan. Ylitä kynnykset ja lattian epätasaisuudet varovasti.
 - Jos tulostimessa ei ole tulostintukea mutta siinä on lisälokeroja tai tulostuslisävarusteita, irrota tulostuslisävarusteet nosta tulostin pois lokeroilta. Älä yritä nostaa tulostinta ja lisävarusteita samanaikaisesti.
 - Nosta tulostinta aina sen sivuilla olevista kädensijoista.
 - Tulostimen siirtämiseen käytettävien kärryjen on oltava senkokoiset, että ne tukevat tulostimen koko jalustaa.
 - Laitteiden siirtämiseen käytettävien kärryjen on oltava niin suuret, että laitteet mahtuvat niihin kokonaan.
 - Pidä tulostin pystyasennossa.
 - Vältä erittäin äkkinäisiä liikkeitä.
 - Varmista, että sormesi eivät ole tulostimen alla, kun lasket tulostimen alas.
 - Varmista, että tulostimen ympärillä on riittävästi tilaa.
-  **HUOMIO – KAATUMISVAARA:** Yhden tai useamman vaihtoehdon asentaminen tulostimeen tai monitoimilaitteeseen saattaa vaatia tulostintuen, huonekalun tai muun ominaisuuden epävakauden ja loukkaantumisvaaran estämiseksi. Lisätietoja tuetuista kokoonpanoista on osoitteessa www.lexmark.com/multifunctionprinters.
-  **HUOMIO – KAATUMISVAARA:** Voit vähentää laitteen epävakauden riskiä lisäämällä jokaisen alustan erikseen. Pidä kaikki muut alustat suljettuina, kunnes niitä tarvitaan.

 **HUOMIO – KUUMA PINTA:** Tulostimen sisäosat voivat olla kuumat. Välttyäksesi palovammoilta kosketa osia vasta, kun ne ovat jäähtyneet.

 **HUOMIO – VARO SORMIASI:** Vältä sormiin kohdistuva puristusvaara noudattamalla erityistä varovaisuutta tällä tarralla merkityillä alueilla. Sormiin voi kohdistua vaara liikkuvien osien, esimerkiksi rattaiden, luukkujen, lokeroiden ja kansien, lähellä.

 **HUOMIO – TAPATURMAN MAHDOLLISUUS:** Tuotteessa käytetään laseria. Muiden kuin *Käyttöoppaassa* mainittujen ohjausten tai säätöjen käyttäminen tai toimenpiteiden suorittaminen voi altistaa vaaralliselle säteilylle.

 **HUOMIO – TAPATURMAN MAHDOLLISUUS:** Tuotteessa olevaa litiumakkua ei ole tarkoitettu vaihdettavaksi. Litiumakun poistaminen väärin aiheuttaa räjähdysvaaran. Älä lataa, pura tai polta litiumparistoa. Hävitä käytetyt litiumakut valmistajan ohjeiden ja paikallisten säädösten mukaisesti.

Tuote täyttää kansainväliset turvamääräykset, kun siinä käytetään tietyn valmistajan osia. Joidenkin osien turvapiirteet eivät aina ole ilmeisiä. Valmistaja ei vastaa vaihto-osien käytöstä

Kun tarvitset huolto- tai korjauspalveluja, ota yhteyttä huoltoedustajaan.

SÄILYTÄ NÄMÄ OHJEET.

Tietoja tulostimesta

Tulostintietojen etsiminen

| Mitä tietoa etsit? | Etsi vastaus täältä |
|---|---|
| Käyttöönotto-ohjeet. | Katso ohjelman mukana toimitettua asennusohjetta. |
| <ul style="list-style-type: none"> Tulostinohjelmisto Tulostin- tai faksiohjain Tulostimen laiteohjelmisto Apuohjelma | Siirry osoitteeseen www.lexmark.com/downloads , etsi tulostinmallisi ja valitse Tyyppi-valikosta haluamasi ohjain, laiteohjelmisto tai apuohjelma. |
| <ul style="list-style-type: none"> Paperin ja erikoismateriaalin valitseminen ja varastoiminen Paperin lisääminen Tulostimen asetusten määrittäminen Asiakirjojen ja valokuvien katseleminen ja tulostaminen Tulostimen määrittäminen verkossa Tulostimen huoltaminen ja ylläpitäminen Vianmääritys ja ongelmien ratkaiseminen | Tietokeskus – siirry osoitteeseen http://infoserve.lexmark.com . Opasvideot – siirry osoitteeseen https://infoserve.lexmark.com/idv/ . |
| Tulostinohjelmiston ohjetietojen käyttäminen. | Microsoft Windows- tai Macintosh-käyttöjärjestelmien ohje – avaa tulostinohjelmiston ohjelma tai sovellus ja valitse Ohje . Napsauta  niin saat tilannekohtaista tietoa. Huomautuksia: <ul style="list-style-type: none"> Ohje asennetaan automaattisesti tulostinohjelmiston ohessa. Tulostinohjelmisto on tulostimen ohjelmakansiossa tai työpöydällä sen mukaan, mikä käyttöjärjestelmä on käytössä. |
| <ul style="list-style-type: none"> Ohjeet Live chat -tuki Sähköpostituki Äänituki | Siirry osoitteeseen https://support.lexmark.com . Huomautus: Valitse ensin maa tai alue ja sitten tuote, niin saat näkyviin asianomaisen tukisivuston. Omaa maatasi tai aluettasi koskevat tuen yhteystiedot ovat tuen sivustossa tai tulostimen mukana toimitetussa takuuasiakirjassa. Pidä seuraavat tiedot käsillä ottaessasi yhteyttä asiakastukeen: <ul style="list-style-type: none"> ostopaikka ja -aika laitteen tyyppi ja sarjanumero Lisätietoja on kohdassa " Tulostimien sarjanumeron etsiminen " sivulla 10. |

| Mitä tietoja etsit? | Etsi vastaus täältä |
|---|---|
| <ul style="list-style-type: none"> • Turvallisuusohjeet • Säädökset • Takuu • Ympäristötiedot | <p>Takuutiedot vaihtelevat maittain tai alueittain:</p> <ul style="list-style-type: none"> • USA – Katso tulostimen mukana toimitetut rajoitetun takuun tiedot (Statement of Limited Warranty). Takuutiedot voi tarkastaa myös osoitteesta https://support.lexmark.com. • Muut maat ja alueet – katso tulostimen mukana toimitettu painettu takuuasiakirja. <i>Tuotetieto-opas</i> – lisätietoja on tulostimen mukana toimitetuissa oppaissa tai osoitteessa https://support.lexmark.com. |
| Tietoja Lexmarkin digitaalisesta passista | Siirry osoitteeseen https://csr.lexmark.com/digital-passport.php . |

Tulostimien sarjanumeron etsiminen

1 Avaa luukku A.

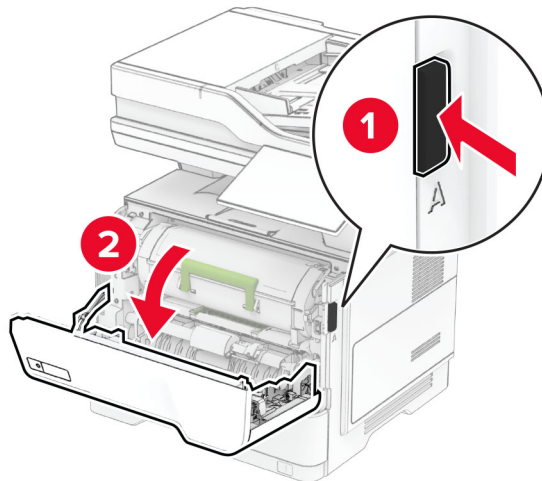

2 Etsi sarjanumero.

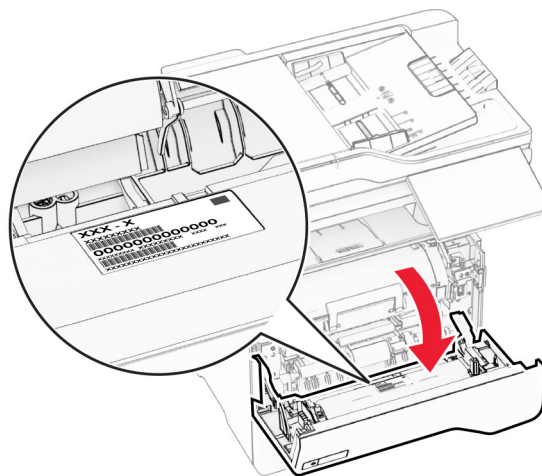

Tulostinkokoonpanot

⚠ HUOMIO – KAATUMISVAARA: Yhden tai useamman vaihtoehdon asentaminen tulostimeen tai monitoimilaitteeseen saattaa vaatia tulostintuen, huonekalun tai muun ominaisuuden epävakauden ja loukkaantumisvaaran estämiseksi. Lisätietoja tuetuista kokoonpanoista on osoitteessa www.lexmark.com/multifunctionprinters.

⚠ HUOMIO – KAATUMISVAARA: Voit vähentää laitteen epävakauden riskiä lisäämällä jokaisen lokeron erikseen. Pidä kaikki muut alustat suljettuina, kunnes niitä tarvitaan.

Voit lisätä tulostimeen enintään kolme valinnaista 250 tai 550 arkin lokeroa. Lisätietoja on kohdassa "[Lisälokeroiden asentaminen](#)" sivulla 52.

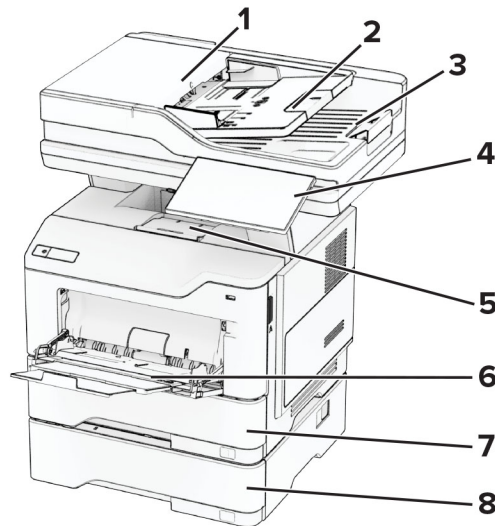

| | |
|---|--------------------------------------|
| 1 | Automaattinen asiakirjansyöttölaite |
| 2 | Asiakirjansyöttölaitteen lokero |
| 3 | Asiakirjansyöttölaitteen alusta |
| 4 | Ohjauspaneeli |
| 5 | Vakioalusta |
| 6 | Monikäyttösyöttöaukko |
| 7 | 550 arkin vakiolokero |
| 8 | Valinnainen 250 tai 550 arkin lokero |

Ohjauspaneelin käyttäminen

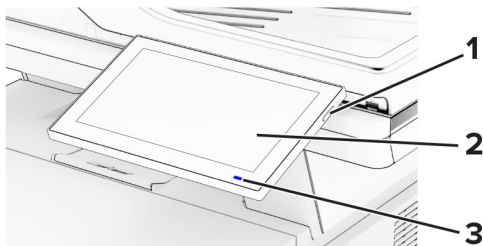

| | Ohjauspaneelin osa | Toiminto |
|---|--------------------|---|
| 1 | Virtapainike | <ul style="list-style-type: none"> Tulostimen virran kytkeminen ja katkaiseminen. <p>Huomautus: Sammuta tulostin painamalla virtapainiketta viisi sekuntia.</p> <ul style="list-style-type: none"> Tulostimen siirtäminen lepotilaan. Tulostimen herättäminen lepo- tai valmiustilasta. |
| 2 | Näyttö | <ul style="list-style-type: none"> Tulostimen ilmoitusten ja tarvikkeen tilan tarkastelu. Tulostimen asentaminen ja käyttäminen. |
| 3 | Merkkivalo | Tulostimen tilan tarkistaminen. |

Merkkivalon tilan merkitys

| Merkkivalo | Tulostimen tila |
|--------------------|---|
| Ei käytössä | Tulostin on sammutettu. |
| Palaa sinisenä | Tulostin on valmis. |
| Vilkkuu sinisenä | Tulostin tulostaa tai käsittelee tietoja. |
| Vilkkuu punaisena | Tulostimessa vaaditaan käyttäjän toimia. |
| Tasainen keltainen | Tulostin on lepotilassa. |
| Vilkkuu keltaisena | Tulostin on syvässä lepotilassa tai valmiustilassa. |

Paperin valinta

Paperiohjeet

Käyttämällä asianmukaista paperia voit estää tukoksia ja varmistaa häiriöttömän tulostuksen.

- Käytä aina uutta, vahingoittumatonta paperia.
- Paperia lisättäessä on tiedettävä paperin suositeltava tulostuspuoli. Tämä tieto löytyy yleensä paperipakkauksesta.
- Älä käytä käsin leikattua tai rajattua materiaalia.
- Älä lisää samaan lokeroon erikokoisia, -painoisia tai -lajisia papereita, sillä seurauksena voi olla tukos.
- Älä käytä muuta kuin elektrofotografiseen tulostukseen tarkoitettua päällystettyä paperia.

Lisätietoja on *Paperi- ja erikoismateriaalioppaassa*.

Paperin ominaisuudet

Seuraavat paperin ominaisuudet vaikuttavat tulostuslaatuun ja -varmuuteen. Ota huomioon seuraavat seikat ennen kuin tulostat näille papereille.

Paino

Lokeroihin voi lisätä monen painoista paperia. Alle 60 g/m²:n paperi ei välttämättä ole riittävän tukevaa, ja se voi aiheuttaa tukoksia. Lisätietoja on ohjeaiheessa Tuetut paperien painot.

Käpristyminen

Käpristymisellä tarkoitetaan paperin reunojen taipumista. Liiallinen käpristyminen voi aiheuttaa paperinsyöttöhäiriöitä. Käpristymistä esiintyy yleensä, kun paperi kulkee tulostimen läpi, sillä tulostimessa paperi on alttiina korkeille lämpötiloille. Paperin säilyttäminen suojaamattomana kuumissa, kosteissa, kylmissä ja kuivissa tiloissa voi lisätä paperin käpristymistä ennen tulostusta ja aiheuttaa syöttöhäiriöitä.

Tasaisuus

Paperin tasaisuus vaikuttaa tulostuslaatuun suoraan. Jos paperi on liian karkeaa, väriaine ei kiinnity siihen oikein. Liian sileä paperi voi aiheuttaa syöttöhäiriöitä tai tulostuslaatuongelmia. Suosittelemme käyttämään 50 Sheffield-pisteen paperia.

Kosteuspitoisuus

Paperin kosteuspitoisuus vaikuttaa sekä tulostuslaatuun että paperinsyöttöön. Säilytä paperia alkuperäisessä pakkauksessaan, kunnes otat sen käyttöön. Paperin altistuminen kosteuspitoisuuden muutoksille voi huonontaa paperin ominaisuuksia.

Säilytä paperia ennen tulostamista alkuperäisessä pakkauksessaan 24–48 tunnin ajan. Paperia on säilytettävä samassa ympäristössä, jossa tulostin on. Pidennä valmisteluaikaa useita vuorokausia, jos säilytys- tai kuljetusympäristö poikkeaa tulostimen ympäristöstä huomattavasti. Lisäksi paksun paperin valmisteleminen voi kestää tavallista kauemmin.

Syisyys

Syisyys viittaa paperin kuitujen suuntaan paperiarkissa. Syyt ovat joko *pitkiä*, jolloin ne kulkevat paperin pituussuunnassa, tai *lyhyitä*, jolloin ne kulkevat paperin leveyssuunnassa. Tarkista suositeltavat syiden suunnat ohjeaiheesta Tuetut paperien painot.

Kuitupitoisuus

Useimmat hyvälaatuiset kopiopaperit on tehty 100-prosenttisesta sellukuidusta. Tällainen paperi on tasalaatuista, jolloin paperinsyöttöhäiriöitä on vähän ja tulostuslaatu on hyvä. Jos paperissa on esimerkiksi puuvillakuituja, paperinkäsittelyominaisuudet voivat huonontua.

Ei-hyväksyttävät paperit

Seuraavanlaisia papereita ei suositella käytettäväksi tulostimessa:

- Kemiallisesti käsitellyt paperit, joilla voi tehdä kopioita ilman hiilipaperia. Niitä kutsutaan myös itsejäljentäviksi papereiksi, itsejäljentäviksi kopiopapereiksi (CCP) tai ilman hiiltä kopioiviksi (NCR) papereiksi.
 - esipainetut paperit, joiden valmistuksessa on käytetty kemikaaleja, jotka voivat vahingoittaa tulostinta
 - esipainetut paperit, joihin voi vaikuttaa tulostimen kiinnitysyksikön lämpötila
 - esipainetut paperit, jotka edellyttävät kohdistustarkkuutta (tarkkaa tulostuskohtaa sivulla), joka on yli $\pm 2,3$ mm, kuten OCR-lomakkeet
- Joissakin tapauksissa kohdistusta voi säätää sovelluksessa, jolloin näiden lomakkeiden tulostus onnistuu.
- pinnoitetut paperit, synteettiset paperit, lämpöpaperit
 - karkeareunaiset tai käpristyneet paperit tai paperit, joiden pinta on karkea tai paljon kuvioitu
 - uusiopaperit, jotka eivät ole EN12281:2002-standardin (Eurooppa) mukaisia
 - paperi, jonka paino on alle 60g/m^2
 - moniosaisia lomakkeita tai asiakirjoja.

Paperin varastointi

Noudattamalla paperin säilytysohjeita voit estää tukoksia ja epätasaista tulostuslaatua:

- Säilytä paperia samassa lämpötilassa kuin tulostinta 24–48 tuntia ennen tulostamista.
- Pidennä valmistelu-aikaa useita vuorokausia, jos säilytys- tai kuljetusympäristö poikkeaa tulostimen ympäristöstä huomattavasti. Lisäksi paksun paperin valmistelemisen voi kestää tavallista kauemmin.
- Saat parhaan tuloksen säilyttämällä paperia tilassa, jonka lämpötila on $21\text{ }^\circ\text{C}$ ja suhteellinen ilmankosteus 40 %.
- Useimmat tarrojen valmistajat suosittelevat, että tulostusympäristön lämpötila on $18\text{--}24\text{ }^\circ\text{C}$ ja suhteellinen kosteus 40–60 %.
- Säilytä paperia sen omassa laatikossa, mieluummin kuljetuslavalla tai hyllyllä kuin lattialla.
- Säilytä yksittäisiä pakkauksia tasaisella alustalla.
- Älä aseta mitään paperipakettien päälle.
- Poista paperi laatikosta tai pakkauksesta vasta, kun olet valmis lisäämään sen tulostimeen. Laatikko ja pakkaus auttavat pitämään paperin puhtaana, kuivana ja suorana.

Esipainettujen lomakkeiden ja kirjelomakkeiden valinta

- Käytä pitkäsyistä paperia.
- Käytä vain sellaisia lomakkeita ja kirjelomakkeita, jotka on painettu kivipainossa tai kaiverretulla telalla.
- Vältä paperia, jossa on karkea tai hyvin kuvioitu pinta.
- Käytä vain sellaista mustetta, johon väriaineen sisältämä hartsi ei vaikuta. Hapetettu tai öljypohjainen muste tavallisesti täyttää nämä vaatimukset, lateksimuste yleensä ei.
- Kokeile esipainettujen lomakkeiden tulostamista, ennen kuin ostat niitä suuria määriä. Näin voit määrittää, vaikuttaako esipainettujen lomakkeiden tai kirjelomakkeiden muste tulostuslaatuun.
- Jos olet epävarma, ota yhteys paperin toimittajaan.
- Kun tulostat kirjelomakkeelle, lisää paperi tulostimeen oikeassa suunnassa. Lisätietoja on *Paperi- ja erikoismateriaalioppaassa*.

Tuetut paperikoot

| Paperikoko | 550 arkin vakiolokero | Valinnainen 250 tai 550 arkin lokero | Monikäyttösyöttöaukko | Kaksipuolinen tulostus | Skannaustaso | Automaattinen asiakirjansyöttölaite |
|---|-----------------------|--------------------------------------|-----------------------|------------------------|--------------|-------------------------------------|
| A4 210 x 297 mm (8,27 x 11,7 tuumaa) | ✓ | ✓ | ✓ | ✓ | ✓ | ✓ |
| A5-pystysuunta (SEF) 148 x 210 mm (5,83 x 8,27 tuumaa) | ✓ | ✓ | ✓ | x | ✓ | ✓ |
| A5-vaakasuunta (LEF)¹ 210 x 148 mm (8,27 x 5,83 tuumaa) | ✓ | x | ✓ | x | ✓ | ✓ |
| A6 105 x 148 mm (4,13 x 5,83 tuumaa) | ✓ | x | ✓ | x | ✓ | ✓ |
| JIS B5 182 x 257 mm (7,17 x 10,1 tuumaa) | ✓ | ✓ | ✓ | x | ✓ | ✓ |
| Oficio (Meksiko) 216 x 340 mm (8,5 x 13,4 tuumaa) | ✓ | ✓ | ✓ | ✓ | ✓ | ✓ |
| Hagaki 100 x 148 mm (3,93 x 5,83 tuumaa) | x | x | ✓ | x | ✓ | x |
| Statement 139,7 x 215,9 mm (5,5 x 8,5 tuumaa) | ✓ | ✓ | ✓ | x | ✓ | ✓ |
| Executive 184,2 x 266,7 mm (7,25 x 10,5 tuumaa) | ✓ | ✓ | ✓ | x | ✓ | ✓ |
| Letter 215,9 x 279,4 mm (8,5 x 11 tuumaa) | ✓ | ✓ | ✓ | ✓ | ✓ | ✓ |

¹ Oletustuki on lyhyen reunan syöttäminen.

² Kun valittuna on Universal, sivu muotoillaan 215,90 x 355,60 mm:n (8,5 x 14 tuumaa) kokoiseksi, ellei sitä ole määritetty sovelluksessa.

³ Kaksipuolisessa tulostuksessa paperin leveyden on oltava vähintään 210 mm (8,27 tuumaa) ja pituuden 279,4 mm (11 tuumaa).

| Paperikoko | 550 arkin vakiolokero | Valinnainen 250 tai 550 arkin lokero | Monikäyttö-syöttöaukko | Kaksipuolinen tulostus | Skannaustaso | Automaattinen asiakirjansyöttölaite |
|---|-----------------------|--------------------------------------|------------------------|------------------------|--------------|-------------------------------------|
| Legal 215,9 x 355,6 mm (8,5 x 14 tuumaa) | ✓ | ✓ | ✓ | ✓ | ✓ | ✓ |
| Folio 215,9 x 330,2 mm (8,5 x 13 tuumaa) | ✓ | ✓ | ✓ | ✓ | ✓ | ✓ |
| Universal² 105 x 148 mm–215,9 x 359,92 mm (4,13 x 5,83– 8,5 x 14,17 tuumaa) | ✓ | ✓ | x | ✓ ₃ | x | ✓ |
| Universal² 76,2 x 127 mm–215,9 x 359,92 mm (3 x 5,83– 8,5 x 14,17 tuumaa) | x | x | ✓ | x | x | x |
| Universal² 25,4 x 25,4 mm–215,9 x 355,6 mm (1 x 1– 8,5 x 14 tuumaa) | x | x | x | x | ✓ | x |
| 7 3/4 -kirjekuori 98,4 x 190,5 mm (3,875 x 7,5 tuumaa) | x | x | ✓ | x | ✓ | x |
| 9-kirjekuori 98,4 x 225,4 mm (3,875 x 8,9 tuumaa) | x | x | ✓ | x | ✓ | x |
| 10-kirjekuori 104,8 x 241,3 mm (4,12 x 9,5 tuumaa) | x | x | ✓ | x | ✓ | x |
| DL-kirjekuori 110 x 220 mm (4,33 x 8,66 tuumaa) | x | x | ✓ | x | ✓ | x |
| C5-kirjekuori 162 x 229 mm (6,38 x 9,01 tuumaa) | x | x | ✓ | x | ✓ | x |

¹ Oletustuki on lyhyen reunan syöttäminen.

² Kun valittuna on Universal, sivu muotoillaan 215,90 x 355,60 mm:n (8,5 x 14 tuumaa) kokoiseksi, ellei sitä ole määritetty sovelluksessa.

³ Kaksipuolisessa tulostuksessa paperin leveyden on oltava vähintään 210 mm (8,27 tuumaa) ja pituuden 279,4 mm (11 tuumaa).

| Paperikoko | 550 arkin vakiolokero | Valinnainen 250 tai 550 arkin lokero | Monikäyttösyöttöaukko | Kaksipuolinen tulostus | Skannaustaso | Automaattinen asiakirjansyöttölaite |
|--|-----------------------|--------------------------------------|-----------------------|------------------------|--------------|-------------------------------------|
| B5-kirjekuori 176 x 250 mm (6,93 x 9,84 tuumaa) | X | X | ✓ | X | ✓ | X |
| Muu kirjekuori 76,2 x 127 mm–215,9 x 359,92 mm (3,9 x 5,83– 8,5 x 14,17 tuumaa) | X | X | ✓ | X | ✓ | X |

¹ Oletustuki on lyhyen reunan syöttäminen.

² Kun valittuna on Universal, sivu muotoillaan 215,90 x 355,60 mm:n (8,5 x 14 tuumaa) kokoiseksi, ellei sitä ole määritetty sovelluksessa.

³ Kaksipuolisessa tulostuksessa paperin leveyden on oltava vähintään 210 mm (8,27 tuumaa) ja pituuden 279,4 mm (11 tuumaa).

Tuetut paperilajit

| Paperilaji | 550 arkin vakiolokero | Valinnainen 250 tai 550 arkin lokero | Monikäyttösyöttöaukko | Kaksipuolinen tulostus | Automaattinen asiakirjansyöttölaite |
|--------------------------|-----------------------|--------------------------------------|-----------------------|------------------------|-------------------------------------|
| Tavallinen paperi | ✓ | ✓ | ✓ | ✓ | ✓ |
| Kartonki | X | X | ✓ | X | X |
| Uusiopaperi | ✓ | ✓ | ✓ | ✓ | ✓ |
| Paperitarrat* | ✓ | ✓ | ✓ | X | X |
| Sido | ✓ | ✓ | ✓ | ✓ | ✓ |
| Kirjelomake | ✓ | ✓ | ✓ | ✓ | ✓ |
| Esipainettu | ✓ | ✓ | ✓ | ✓ | ✓ |
| Värillinen paperi | ✓ | ✓ | ✓ | ✓ | ✓ |
| Kevyt paperi | ✓ | ✓ | ✓ | ✓ | ✓ |
| Painava paperi | ✓ | ✓ | ✓ | ✓ | ✓ |
| Karkea/puuvilla | ✓ | ✓ | ✓ | ✓ | ✓ |

* Yksipuolisia paperitarra-arkkeja tuetaan satunnaisessa käytössä, kun niitä tulostetaan alle 20 sivua kuukaudessa. Vinyylä, lääketarroja tai kaksipuolisia tarroja ei saa käyttää.

| Paperilaji | 550 arkin vakiolokero | Valinnainen 250 tai 550 arkin lokero | Monikäyttösyöttö-aukko | Kaksipuolinen tulostus | Automaattinen asiakirjansyöttölaite |
|--------------------------|-----------------------|--------------------------------------|------------------------|------------------------|-------------------------------------|
| Kirjekuori | X | X | ✓ | X | X |
| Karkea kirjekuori | X | X | ✓ | X | X |

* Yksipuolisia paperitarra-arkkeja tuetaan satunnaisessa käytössä, kun niitä tulostetaan alle 20 sivua kuukaudessa. Vinyyliä, lääketarroja tai kaksipuolisia tarroja ei saa käyttää.

Tuetut paperien painot

| 550 arkin vakiolokero | Valinnainen 250 tai 550 arkin lokero | Monikäyttösyöttö-aukko | Kaksipuolinen tulostus* | Automaattinen asiakirjansyöttölaite |
|--|--|--|---|--|
| 60–120 g/m ² (16–32 paunan bond) | 60–120 g/m ² (16–32 paunan bond) | 60–216 g/m ² (16–58 paunan bond) | 60–90 g/m ² (16–24 paunan bond) | 52–120 g/m ² (14–32 paunan bond) |

* Ei tue kartonkia, tarroja tai kirjekuoria.

Käyttöönotto, asennus ja kokoonpano

Tulostimen paikan valitseminen

- Jätä tarpeeksi tilaa lokeroiden, kansien ja luukkujen avaamista ja lisävarusteiden asentamista varten.
- Asenna tulostin pistorasian lähelle.

⚠ HUOMIO – TAPATURMAN MAHDOLLISUUS: Tulipalo- tai sähköiskuriskin välttämiseksi liitä virtajohto suoraan asianmukaiseen maadoitettuun sähköpistokkeeseen, joka on lähellä ja helposti saatavilla.

⚡ HUOMIO – SÄHKÖISKUN VAARA: Sähköiskuvaaran välttämiseksi älä sijoita tätä tuotetta veden äärelle tai märkään paikkaan, äläkä myöskään käytä sitä sellaisissa paikoissa.

- Tarkista, että huoneen ilmavirta täyttää ASHRAE 62- tai CEN Technical Committee 156 -standardin uusimmat vaatimukset.
- Sijoita tulostin tasaiselle, vakaalle alustalle.
- Tulostimen sijoituspaikan on oltava
 - puhdas, kuiva ja pölytön.
 - kaukana irtonaisista niiteistä ja paperiliittimistä.
 - sellainen, ettei ilmastointilaitteista, lämmittimistä tai tuulettimista tuleva ilmavirta suuntaudu suoraan sinne.
 - kosteusolosuhteiltaan vakaa sekä sellainen, että siihen ei osu suora auringonvalo.
- Ota huomioon suositellut lämpötilat ja vältä lämpötilavaihteluja:

| | |
|----------------------|-----------------------------|
| Ympäristön lämpötila | 10 to 32.2°C (50 to 90°F) |
| Varastointilämpötila | 15.6 to 32.2°C (60 to 90°F) |

- Jätä tulostimen ympärille vapaata tuuletustilaa vähintään seuraavien suositusten mukaisesti:

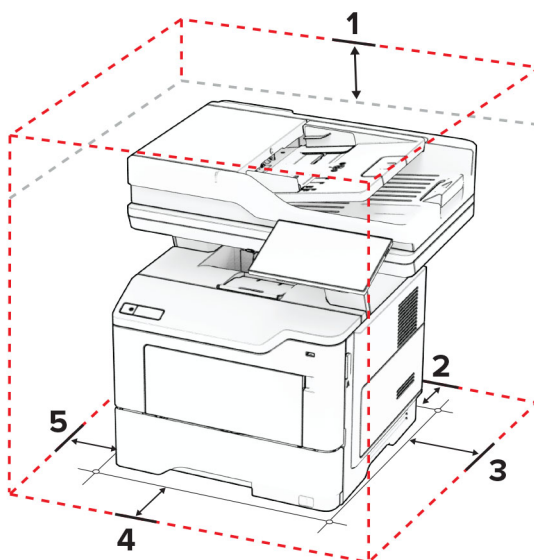

| | | |
|---|------|-------------------|
| 1 | Ylös | 305 mm (12 in.) |
| 2 | Taka | 100 mm (3.94 in.) |

| | | |
|---|-------------|---|
| 3 | oikea reuna | 76.2 mm (3 in.) |
| 4 | Etupuoli | 305 mm (12 in.) Huomautus: The minimum space needed in front of the printer is 76 mm (3 in.). |
| 5 | vasen reuna | 110 mm (4.33 in.) |

Kaapelien liittäminen

⚡ HUOMIO – SÄHKÖISKUN VAARA: Sähköiskuvaaran välttämiseksi älä asenna laitetta tai tee sähkö- tai kaapeliiliitäntöjä (esimerkiksi virtajohto, faksi tai puhelin) ukkosmyrskyn aikana.

⚠ HUOMIO – TAPATURMAN MAHDOLLISUUS: Tulipalo- tai sähköiskuriskin välttämiseksi liitä virtajohto suoraan asianmukaiseen maadoitettuun sähköpistokkeeseen, joka on lähellä ja helposti saatavilla.

⚠ HUOMIO – TAPATURMAN MAHDOLLISUUS: Tulipalon tai sähköiskun vaaran välttämiseksi käytä vain tämän tuotteen mukana toimitettua tai valmistajan hyväksymää virtajohtoa.

⚠ HUOMIO – TAPATURMAN MAHDOLLISUUS: Kun liität tämän tuotteen yleiseen valintaiseen puhelinverkkoon, voit vähentää tulipalon vaaraa käyttämällä vähintään 26 AWG:n tietoliikennejohtoa (RJ-11). Australia: johdon on oltava ACMA (Australian Communications and Media Authority) hyväksymä.

Varoitus – vauriot mahdollisia: Vältä tietojen menetys tai tulostimen toimintahäiriö olemalla koskettamatta tulostamisen aikana USB-kaapeliin, langattomaan verkkosovittimeen tai tulostimen osoitettua aluetta.

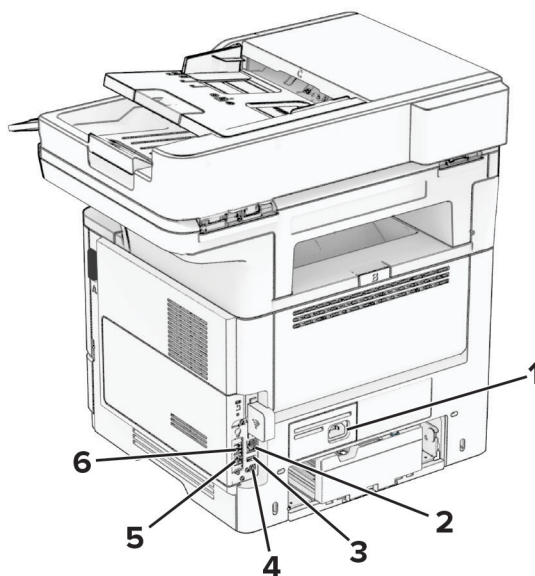

| | Tulostimen portti | Toiminto |
|---|-----------------------|---|
| 1 | Virtajohdon liitin | Liitä tulostin maadoitettuun pistorasiaan. |
| 2 | Ethernet-liitäntä | Tulostimen liittäminen verkkoon. |
| 3 | USB-portti | Liitä näppäimistö tai muu yhteensopiva lisävaruste. |
| 4 | Tulostimen USB-portti | Yhdistä tulostin tietokoneeseen. |
| 5 | EXT-liitäntä | Lisälaitteiden (puhelimien tai vastaajan) liittäminen tulostimeen ja puhelinlinjaan. Käytä tätä liitintä, jos tulostimelle ei ole varattu erillistä faksilinjaa ja tätä liitäntätapaa tuetaan käyttömaassa tai -alueella. |

| | Tulostimen portti | Toiminto |
|---|-------------------|---|
| 6 | Linjaliitettä | Tulostimen liittäminen aktiiviseen puhelinlinjaan tavallisen puhelinpistorasian (RJ-11), DSL-suodattimen, VoIP-sovittimen tai minkä tahansa muun sovittimen kautta faksien lähettämistä ja vastaanottamista varten. |

Aloituspäätön sovellusten asentaminen ja käyttäminen

Aloituspäätön käyttäminen

Huomautus: Aloitusnäyttö voi vaihdella aloitusnäytön ja järjestelmävalvojan tekemien asetusten sekä aktiivisten upotettujen ratkaisujen mukaan.

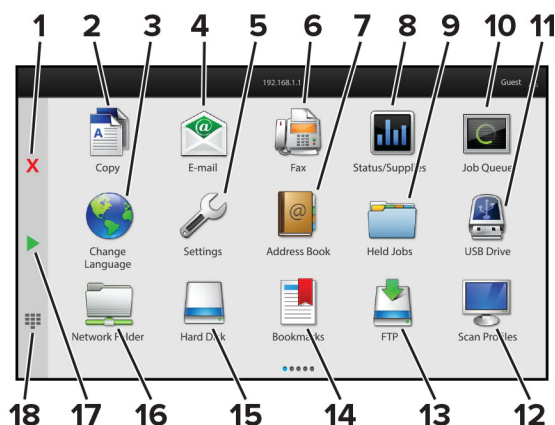

| # | Kuvake | Toiminto |
|----|---------------------------|--|
| 1 | Seis- tai Peruuta-painike | Nykyisen työn pysäyttäminen. |
| 2 | Kopio | Ota kopioita. |
| 3 | Vaihda kieli | Vaihda tulostimen näytön kieli. |
| 4 | Sähköposti | Lähetä sähköposteja. |
| 5 | Asetukset | Käytä tulostinvalikkoja. |
| 6 | Faksaa | Lähetä faksi. |
| 7 | Osoitteisto | Käytä, luo ja järjestele yhteystietoja. |
| 8 | Tila/Tarvikkeet | <ul style="list-style-type: none"> Näyttää tulostimen varoituksia tai virheilmoituksia, kun tulostin edellyttää toimenpiteitä, jotta työn käsittelemistä voidaan jatkaa. Katso lisätietoja tulostimen varoituksesta tai ilmoituksesta sekä sen poistamisesta. Huomautus: Voit avata tämän asetuksen myös koskettamalla aloitusnäytön yläosaa. |
| 9 | Pidossa olevat työt | Näytä kaikki tällä hetkellä pidossa olevat tulostustyöt. |
| 10 | Työjono | Näytä kaikki nykyiset tulostustyöt. Huomautus: Voit avata tämän asetuksen myös koskettamalla aloitusnäytön yläosaa. |
| 11 | USB-asema | Katsele, valitse tai tulosta valokuvia ja asiakirjoja flash-asemasta. |
| 12 | Skannausprofiilit | Skannaa ja tallenna asiakirjoja suoraan tietokoneeseen. |

| # | Kuvake | Toiminto |
|----|-------------------|--|
| 13 | FTP | Skannaa ja tallenna asiakirjoja suoraan FTP-palvelimeen. |
| 14 | Kirjanmerkit | Järjestä kaikki kirjanmerkit. |
| 15 | Kiintolevy | Tarkastele, valitse ja hallitse kiintolevyllä tai älykkäässä tallennusasemassa olevia asiakirjoja. |
| 16 | Verkkokansio | Skannaa verkkokansioon tai -sijaintiin. |
| 17 | Aloita-painike | Työn aloittaminen sen mukaan, mikä tila on valittuna. |
| 18 | Näyttönäppäimistö | Numerojen tai muiden merkkien lisääminen syöttökenttään. |

Aloituspainikkeen mukauttaminen

1 Avaa selain ja kirjoita tulostimen IP-osoite selaimen osoitekenttään.

Huomautuksia:

- Tulostimen IP-osoite näkyy sen tulostimen päänäytössä. IP-osoite on neljä pisteillä erotettua numerosarjaa, kuten 123.123.123.123.
- Jos käytät välityspalvelinta, poista se tilapäisesti käytöstä, jotta verkkosivu latautuu oikein.

2 Valitse **Asetukset > Laite > Aloitusnäytön mukautus**.

3 Suorita jokin seuraavista toiminnoista:

- Lisää kuvake aloitusnäyttöön valitsemalla **+**, sovelluksen nimi ja sitten **Lisää**.
- Poista aloitusnäytön kuvake valitsemalla sovelluksen nimi ja valitsemalla **Poista**.
- Mukauta sovelluksen nimeä valitsemalla se, valitsemalla sitten **Muokkaa** ja määrittämällä nimi.
- Palauta sovelluksen nimi valitsemalla se, valitsemalla **Muokkaa** ja sitten **Palauta sovelluksen nimi**.
- Lisää väli sovellusten väliin valitsemalla **+**, **TYHJÄ TILA** ja sitten **Lisää**.
- Voit järjestää sovellukset vetämällä niiden nimet haluamaasi järjestykseen.
- Jos haluat palauttaa oletusarvoisen aloitusnäytön, valitse **Palauta aloitusnäyttö**.

4 Ota muutokset käyttöön.

Tuetut sovellukset

| Sovellus | Tulostinmallit |
|------------------|----------------------|
| Skannauskeskus | MX532, MX632, XM3350 |
| Pikakuvakekeskus | MX532, MX632, XM3350 |
| Korttikopiointi | MX532, MX632, XM3350 |
| Näytön mukautus | MX532, MX632, XM3350 |
| Asiakastuki | XM3350 |
| laitekiintiöt | XM3350 |

Skannauskeskuksen määrittäminen

- 1 Valitse aloitusnäytössä **Skannauskeskus**.
- 2 Valitse ja luo kohdesijainti ja määritä asetukset.

Huomautuksia:

- Kun luot verkkokohteen, tarkista aina asetukset ja säädä niitä, kunnes virheitä ei tapahdu.
- Vain Embedded Web Server -palvelimessa luodut kohteet tallennetaan. Lisätietoja on tuotteen käyttöohjeissa.

- 3 Ota muutokset käyttöön.

Pikavalinnan luominen

- 1 Valitse aloitusnäytössä **Pikavalintakeskus**.

Huomautus: Kuvake ja nimi ovat voineet muuttua. Pyydä lisätietoja järjestelmänvalvojalta.

- 2 Valitse tulostimen toiminto ja sitten **Luo pikavalinta**.

Huomautus: Suojattua sähköpostitoimintoa ei tueta.

- 3 Määritä asetukset ja valitse sitten **Tallenna**.

- 4 Kirjoita pikavalinnalle yksilöivä nimi.

Huomautus: Vältä nimien katkeaminen aloitusnäytössä käyttämällä enintään 25 merkkiä.

- 5 Valitse **OK**.

Sovellus luo pikavalinnalle yksilöivän numeron automaattisesti.

Huomautus: Avaa pikavalinta painamalla -painiketta, valitsemalla # ja lopuksi pikavalintanumero.

Korttikopiointitoiminnon määrittäminen

- 1 Avaa selain ja kirjoita tulostimen IP-osoite selaimen osoitekenttään.

Huomautuksia:

- Tulostimen IP-osoite näkyy sen tulostimen päänäytössä. IP-osoite on neljä pisteillä erotettua numerosarjaa, kuten 123.123.123.123.
- Jos käytät välityspalvelinta, poista se tilapäisesti käytöstä, jotta verkkosivu latautuu oikein.

- 2 Valitse **Sovellukset > Korttikopiointi > Määritä**.

Huomautuksia:

- Varmista, että Näyttökuvake on käytössä
- Varmista, että Sähköpostiasetukset ja Verkkojakoasetukset on määritetty.
- Varmista yhtä korttia skannatessasi, että värikuvien skannaustarkkuus on enintään 200 dpi ja mustavalkokuvien enintään 400 dpi.
- Varmista useita kortteja skannatessasi, että värikuvien skannaustarkkuus on enintään 150 dpi ja mustavalkokuvien enintään 300 dpi.

- 3 Ota muutokset käyttöön.

Huomautus: Useiden korttien skannaaminen edellyttää tulostimen kiintolevyä tai älykästä tallennusasemaa.

Näytön mukauttaminen

Varmista ennen sovelluksen käyttöä, että olet ottanut käyttöön ja määrittänyt näytönsäästäjän, diaesityksen ja taustakuvan asetukset Embedded Web Serverissä.

Näytönsäästäjän ja diaesityksen kuvien hallinta

- 1 Valitse Embedded Web Server -palvelimessa **Sovellukset** > **Näytön mukautus** > **Määritä**.
- 2 Lisää tai poista kuva tai muokkaa kuvaa Näytönsäästäjän ja diaesityksen kuvat -osassa.

Huomautuksia:

- Voit lisätä enintään kymmenen kuvaa.
- Kun tämä on käytössä, tilakuvakkeet näytetään näytönsäästäjässä vain virhe- ja varoitustilanteissa tai kun tarjolla on pilvipohjaisia ilmoituksia.

- 3 Ota muutokset käyttöön.

Taustakuvan vaihtaminen

- 1 Valitse aloitusnäytössä **Vaihda taustakuva**.
- 2 Valitse käytettävä kuva.
- 3 Ota muutokset käyttöön.

Diaesityksen käynnistäminen flash-asemasta

- 1 Aseta flash-asema etupaneelin USB-porttiin.
- 2 Valitse aloitusnäytössä **Diaesitys**.

Huomautus: Voit irrottaa flash-aseman, kun diaesitys on alkanut, mutta kuvia ei tallenneta tulostimeen. Jos diaesitys pysähtyy, aseta flash-asema uudelleen paikalleen kuvien katselua varten.

Asiakastuen käyttäminen

Huomautuksia:

- Tätä sovellusta tuetaan vain joissakin tulostinmalleissa. Lisätietoja on kohdassa "[Tuetut sovellukset](#)" [sivulla 22](#).
- Lisätietoja sovelluksen asetusten määrittämisestä on *asiakastuen järjestelmänvalvojan oppaassa*.

- 1 Valitse aloitusnäytössä **Asiakastuki**.
- 2 Tulosta tiedot tai lähetä ne sähköpostitse.

Laitekiintiöiden määrittäminen

Huomautuksia:

- Tätä sovellusta tuetaan vain joissakin tulostinmalleissa. Lisätietoja on kohdassa "[Tuetut sovellukset](#) sivulla 22.
- Lisätietoja sovelluksen asetusten määrittämisestä on *laitekiintiöiden järjestelmänvalvojan oppaassa*.

1 Avaa selain ja kirjoita tulostimen IP-osoite selaimen osoitekenttään.

Huomautuksia:

- Tulostimen IP-osoite näkyy sen tulostimen päänäytössä. IP-osoite on neljä pisteillä erotettua numerosarjaa, kuten 123.123.123.123.
- Jos käytät välityspalvelinta, poista se tilapäisesti käytöstä, jotta verkkosivu latautuu oikein.

2 Valitse **Sovellukset > Laitekiintiöt > Määritä**.

3 Lisää Käyttäjätilit-osassa käyttäjä tai muokkaa käyttäjää ja määritä sitten käyttäjäkiintiö.

4 Ota muutokset käyttöön.

Kirjanmerkkien hallinta

Kirjanmerkkien luominen

Käytä kirjanmerkkejä tulostaessasi usein käytettyjä asiakirjoja, jotka on tallennettu palvelimiin tai verkkoon.

1 Avaa selain ja kirjoita tulostimen IP-osoite selaimen osoitekenttään.

Huomautuksia:

- Tulostimen IP-osoite näkyy sen tulostimen päänäytössä. IP-osoite on neljä pisteillä erotettua numerosarjaa, kuten 123.123.123.123.
- Jos käytät välityspalvelinta, poista se tilapäisesti käytöstä, jotta verkkosivu latautuu oikein.

2 Valitse **Kirjanmerkit > Lisää kirjanmerkki** ja kirjoita kirjanmerkin nimi.

3 Valitse osoiteyhteyksikäytännön tyyppi ja tee jokin seuraavista toiminnoista:

- HTTP ja HTTPS: kirjoita URL-osoite, jonka haluat lisätä kirjanmerkkeihin.
- HTTPS: varmista, että käytät isännänimeä IP-osoitteen sijaan. Kirjoita esimerkiksi **omasivusto.com/malli.pdf** sen sijaan, että kirjoittaisit **123.123.123.123/malli.pdf**. Varmista, että isännänimi vastaa myös palvelinsertifikaattia kutsumanimeä (CN). Lisätietoja kutsumanimen hakemisesta on selaimen ohjetiedoissa.
- FTP: kirjoita FTP-osoite. Esimerkki: **omapalvelin/omahakemisto**. Kirjoita FTP-portti. Komentojen lähetyksen oletusportti on portti 21.
- SMB: kirjoita verkkokansion osoite. Esimerkiksi **omapalvelin/omajako/omatiedosto.pdf**. Kirjoita verkon toimialueen nimi.
- Valitse tarvittaessa todennustyyppi FTP:lle ja SMB:lle.

Jos haluat rajoittaa kirjanmerkin käyttöä, lisää PIN-koodi.

Huomautus: Sovellus tukee seuraavia tiedostotyyppisiä: PDF, JPEG, TIFF ja HTML-pohjaisia verkkosivuja. Muita tiedostotyyppisiä, kuten DOCX ja XLXS, tuetaan joissain tulostinmalleissa.

4 Valitse **Tallenna**.

Kansioiden luominen

1 Avaa selain ja kirjoita tulostimen IP-osoite selaimen osoitekenttään.

Huomautuksia:

- Tulostimen IP-osoite näkyy sen tulostimen päänäytössä. IP-osoite on neljä pisteillä erotettua numerosarjaa, kuten 123.123.123.123.
- Jos käytät välityspalvelinta, poista se tilapäisesti käytöstä, jotta verkkosivu latautuu oikein.

2 Valitse **Kirjanmerkit > Lisää kansio** ja kirjoita kansion nimi.

Huomautus: Jos haluat rajoittaa kansion käyttöä, lisää PIN-koodi.

3 Valitse **Tallenna**.

Huomautus: Voit luoda kansioita tai kirjanmerkkejä kansion sisään. Ohjeita kirjanmerkin luomiseen on kohdassa "[Kirjanmerkkien luominen](#)" sivulla 25.

Yhteystietojen hallinta

1 Valitse aloitusnäytössä **Osoitekirja**.

2 Suorita jokin seuraavista toiminnoista:

- Lisää yhteystieto valitsemalla näytön yläreunassa **+** ja valitsemalla **Luo yhteystieto**. Anna tarvittaessa sovelluksen käyttöoikeus määrittämällä kirjautumismenetelmä.
- Poista yhteystieto valitsemalla näytön yläreunassa **-**, valitsemalla **Poista yhteystietoja** ja sitten yhteystieto.
- Muokkaa yhteystietoa valitsemalla yhteyshenkilön nimi.
- Luo ryhmä valitsemalla näytön yläreunassa **+** ja valitsemalla **Luo ryhmä**. Anna tarvittaessa sovelluksen käyttöoikeus määrittämällä kirjautumismenetelmä.
- Poista ryhmä valitsemalla näytön yläreunassa **-**, valitsemalla **Poista ryhmiä** ja sitten ryhmä.
- Muokkaa yhteystietoryhmää valitsemalla **RYHMÄT >** valitse ryhmän nimi **> + >** valitsemalla haluamasi toiminto.

3 Ota muutokset käyttöön.

Helppokäyttötoimintojen käyttöönotto ja käyttäminen

Ääniohjauksen aktivoiminen

aloitusnäytössä

- 1 Pyyhkäise näyttöä hitaasti vasemmalle ja sitten ylös yhdellä liikkeellä ja yhdellä sormella, kunnes kuulet ilmoituksen.

Huomautus: Jos tulostimessa ei ole sisäisiä kaiuttimia, voit kuunnella ilmoituksen kuulokkeilla.

- 2 Valitse kahdella sormella **OK**.

Huomautus: Jos ele ei toimi, paina kovemmin.

Näppäimistöllä

- 1 Paina **5**-näppäintä, kunnes kuulet ääniviestin.

Huomautus: Jos tulostimessa ei ole sisäisiä kaiuttimia, voit kuunnella ilmoituksen kuulokkeilla.

- 2 Siirrä kohdistin OK-painikkeeseen painamalla **sarkainta** ja paina sitten **Enter**-näppäintä.

Huomautuksia:

- Kun ääniohjaus on käytössä, valitse kohteita näytössä kahdella sormella.
- Ääniohjaus ei tue kaikkia kieliä.

Ääniohjauksen poistaminen käytöstä

- 1 Pyyhkäise näyttöä hitaasti vasemmalle ja sitten ylös yhdellä liikkeellä ja yhdellä sormella, kunnes kuulet ilmoituksen.

Huomautus: Jos tulostimessa ei ole sisäisiä kaiuttimia, voit kuunnella ilmoituksen kuulokkeilla.

- 2 Tee kahdella sormella jompikumpi seuraavista:

- Valitse **Ääniohjaus** ja **OK**.
- Valitse **Peruuta**.

Huomautus: Jos ele ei toimi, paina kovemmin.

Ääniohjauksen voi poistaa käytöstä myös seuraavilla tavoilla:

- kaksoisnapauta aloitusnäyttöä kahdella sormella
- siirrä tulostin lepo- tai valmiustilaan painamalla virtapainiketta.

Siirtyminen näytössä eleillä

Huomautuksia:

- Useimpia eleitä voi käyttää vain, kun ääniohjaus on käytössä.
- Ota käyttöön Suurennus, jotta voit käyttää lähennys- ja panorointitoimintoja.

- Käytä fyysistä näppäimistöä merkkien kirjoittamiseen ja tiettyjen asetusten säätämiseen.

| Ele | Toiminto |
|--|---|
| Pyyhkäisy vasemmalle ja sitten ylös yhdellä sormella | Käynnistä helppokäyttötila. Voit sulkea helppokäyttötilan samalla eleellä. Huomautus: Ele toimii myös, kun tulostin on normaalitilassa. |
| Kaksoisnapautus yhdellä sormella | Kohteen valitseminen näytössä. |
| Aloituskuvakkeen kaksoisnapautus kahdella sormella | Poistuminen helppokäyttötilasta. |
| Kolmoisnapautus yhdellä sormella | Tekstin ja kuvien lähentäminen tai loitontaminen. |
| Pyyhkäisy oikealle tai alas yhdellä sormella | Siirtyminen seuraavaan kohteeseen näytössä. |
| Pyyhkäisy vasemmalle tai ylös yhdellä sormella | Siirtyminen edelliseen kohteeseen näytössä. |
| Pyyhkäisy ylös ja sitten alas yhdellä sormella | Siirtyminen ensimmäiseen kohteeseen näytössä. |
| Panorointi | Zoomatun kuvan näytön ulkopuolella olevien osien käyttäminen. Huomautus: Vedä zoomattua kuvaa kahdella sormella. |
| Pyyhkäisy ylös ja sitten oikealle yhdellä sormella | Lisää äänenvoimakkuutta. Huomautus: Ele toimii myös, kun tulostin on normaalitilassa. |
| Pyyhkäisy alas ja sitten oikealle yhdellä sormella | Vähennä äänenvoimakkuutta. Huomautus: Ele toimii myös, kun tulostin on normaalitilassa. |
| Pyyhkäisy ylös ja sitten vasemmalle yhdellä sormella | Sovelluksen lopetus ja palaaminen aloitusnäyttöön. |
| Pyyhkäisy alas ja sitten vasemmalle yhdellä sormella | Palaaminen edelliseen asetukseen. |

Näyttönäppäimistön käyttäminen

Kun näyttönäppäimistö on näytössä, tee yksi tai useampi seuraavista:

- lisää ja kirjoita merkki kenttään koskettamalla näppäintä
- lisää ja kirjoita merkki kenttään vetämällä sormeja merkkien päällä
- lisää merkit kenttään koskettamalla tekstiruutua kahdella sormella
- poista merkkejä **askelpalauttimella**.

Suurenustilan ottaminen käyttöön

1 Pyyhkäise näyttöä hitaasti vasemmalle ja sitten ylös yhdellä liikkeellä ja yhdellä sormella, kunnes kuulet ilmoituksen.

Huomautus: Jos tulostimessa ei ole sisäisiä kaiuttimia, voit kuunnella ilmoituksen kuulokkeilla.

2 Tee kahdella sormella seuraavasti:

a Valitse **Suurenustila**.

b Valitse **OK**.

Huomautus: Jos ele ei toimi, paina kovemmin.

Lisätietoja siirtymisestä suurennustilaan näytössä on kohdassa ["Siirtyminen näytössä eleillä" sivulla 27](#).

Ääniohjauksen puhenopeuden säätäminen

- 1 Valitse aloitusnäytössä **Asetukset > Laite > Helppokäyttö > Puhenopeus**.
- 2 Valitse puhenopeus.

Kuulokkeiden oletusäänenvoimakkuuden säätäminen

- 1 Valitse aloitusnäytössä **Asetukset > Laite > Helppokäyttö**.
- 2 Säädä kuulokkeiden äänenvoimakkuutta.

Huomautus: Äänenvoimakkuus palautuu oletusarvoon, kun käyttäjä poistuu helppokäyttötilasta tai kun tulostin herää lepo- tai valmiustilasta.

Sisäisen kaiuttimen oletusäänenvoimakkuuden säätäminen

- 1 Kosketa päänäytössä -kuvaketta.
- 2 Säädä äänenvoimakkuus.

Huomautuksia:

- Jos Hiljainen tila on käytössä, ääni-ilmoitukset eivät ole käytössä. Tämä asetus hidastaa tulostimen toimintaa.
- Äänenvoimakkuus palautuu oletusarvoon, kun käyttäjä poistuu helppokäyttötilasta tai kun tulostin herää lepo- tai valmiustilasta.

Luettujen salasanojen tai henkilökohtaisten PIN-koodien ottaminen käyttöön

- 1 Valitse aloitusnäytössä **Asetukset > Laite > Helppokäyttö > Lue salasanat/PIN-koodit**.
- 2 Ota asetus käyttöön.

Tulostimen asentaminen faksaamista varten

Tuettu faksi

| Tulostimen malli | Analoginen faksi | etherFAX ¹ | Faksipalvelin | FoIP (Fax over IP) ² |
|------------------|------------------|-----------------------|---------------|---------------------------------|
| MX532adwe | ✓ | ✓ | ✓ | ✓ |
| MX632adwe | ✓ | ✓ | ✓ | ✓ |
| XM3350 | ✓ | ✓ | ✓ | ✓ |

¹ Edellyttää tilausta. Lisätietoja on osoitteessa <https://www.etherfax.net/lexmark>. Voit myös ottaa yhteyden tulostimen ostopaikkaan.

² Edellyttää asennettua käyttöoikeutta. Kysy lisätietoja tulostimen ostopaikasta.

Faksitoiminnon määrittäminen analogisen faksin avulla

Huomautuksia:

- Kaikki yhteydenmuodostusmenetelmät eivät ole käytettävissä kaikissa maissa tai kaikilla alueilla.
- Jos faksitoiminto on otettu käyttöön mutta sitä ei ole asennettu kokonaan, merkkivalo saattaa vilkkua punaisena.
- Jos käytössä ei ole TCP/IP-ympäristöä, määritä faksin asetukset ohjauspaneelin avulla.

Varoitus – vauriot mahdollisia: Vältä tietojen menetys tai tulostimen toimintahäiriö olemalla koskettamatta kaapeleita tai kuvassa näkyvää tulostimen osaa faksin lähettämisen tai vastaanottamisen aikana.



Ohjauspaneelin käyttäminen

- 1 Valitse aloitusnäytössä **Asetukset > Faksi > Faksiasetukset > Yleiset faksiasetukset**.
- 2 Määritä asetukset.

Embedded Web Serverin käyttäminen

- 1 Avaa selain ja kirjoita tulostimen IP-osoite selaimen osoitekenttään.

Huomautuksia:

- Tulostimen IP-osoite näkyy päänäytössä. IP-osoite on neljä pisteillä erotettua numerosarjaa, kuten 123.123.123.123.
- Jos käytät välityspalvelinta, poista se tilapäisesti käytöstä, jotta verkkosivu latautuu oikein.

- 2 Valitse **Asetukset > Faksi > Faksiasetukset > Yleiset faksiasetukset**.
- 3 Määritä asetukset.
- 4 Ota muutokset käyttöön.

Faksitoiminnon määrittäminen etherFAXin avulla

Huomautuksia:

- Tulostimen laiteohjelmisto on päivitettävä uusimpaan versioon. Lisätietoja on kohdassa "[Laiteohjelmiston päivittäminen](#)" sivulla 50.
- Tulostimeen on asennettava oikea käyttöoikeuspaketti. Voit pyytää lisätietoja ottamalla yhteyttä etherFAXiin.
- Varmista, että olet rekisteröinyt tulostimesi etherFAX-portaaliin. Lisätietoja on osoitteessa <https://www.etherfax.net/lexmark>.
- Rekisteröinnissä tarvitaan tulostimen sarjanumero. Lisätietoja sarjanumeron sijainnista on kohdassa "[Tulostimien sarjanumeron etsiminen](#)" sivulla 10.

1 Avaa selain ja kirjoita tulostimen IP-osoite selaimen osoitekenttään.

Huomautuksia:

- Tulostimen IP-osoite näkyy päänäytössä. IP-osoite on neljä pisteillä erotettua numerosarjaa, kuten 123.123.123.123.
- Jos käytät välityspalvelinta, poista se tilapäisesti käytöstä, jotta verkkosivu latautuu oikein.

2 Valitse **Asetukset > Faksi > Faksiasetukset > Yleiset faksiasetukset**.

Huomautus: Faksiasetukset näkyy vain, jos Faksitila-asetuksena on Faksi.

3 Kirjoita Faksinimi-kenttään yksilöivä nimi.

4 Kirjoita Faksinumero-kenttään etherFAXin antama faksinumero.

5 Valitse Faksin siirtoyksikkö -valikosta **etherFAX**.

Huomautuksia:

- Tämä valikko näkyy vain, kun käytettävissä on useita faksin siirtoyksikköjä.
- Jos tulostimeen on asennettu vain etherFAX, määrittäminen on automaattinen.

6 Ota muutokset käyttöön.

Faksitoiminnon määrittäminen faksipalvelimen avulla

Huomautuksia:

- Tällä toiminnolla voit lähettää faksiviestejä faksipalveluntarjoajalle, joka tukee vastaanottoa sähköpostiin.
- Toiminto tukee ainoastaan lähteviä faksiviestejä. Jotta voit vastaanottaa fakseja, varmista että tulostimeen on määritetty laitepohjainen faksi, kuten analoginen faksi, etherFAX tai FoIP (Fax over IP).

1 Avaa selain ja kirjoita tulostimen IP-osoite selaimen osoitekenttään.

Huomautuksia:

- Tulostimen IP-osoite näkyy päänäytössä. IP-osoite on neljä pisteillä erotettua numerosarjaa, kuten 123.123.123.123.
- Jos käytät välityspalvelinta, poista se tilapäisesti käytöstä, jotta verkkosivu latautuu oikein.

2 Valitse **Asetukset > Faksi**.

3 Valitse Faksitila-valikosta **Faksipalvelin** ja valitse **Tallenna**.

4 Valitse **Faksin pikavalintamääritykset**.

5 Kirjoita Vastaanottomuoto-kenttään **[#]@myfax.com**, missä **[#]** on faksinumero ja **myfax.com** faksipalveluntarjoajan toimialue.

Huomautuksia:

- Määritä tarvittaessa Vastausosoite-, Aihe- tai Viesti-kentät.
- Jotta tulostin voi vastaanottaa faksiviestejä, ota käyttöön laitepohjaisten faksien vastaanottoasetus. Varmista, että laitepohjainen faksi on määritetty.

6 Valitse **Tallenna**.

7 Valitse **Faksipalvelimen sähköpostiasetukset** ja tee jokin seuraavista:

- Ota käyttöön **Käytä SMTP-sähköpostipalvelinta**.

Huomautus: Jos sähköpostin SMTP-asetuksia ei ole määritetty, katso lisätietoja kohdasta ["Sähköpostin SMTP-asetusten määrittäminen" sivulla 37](#).

- Määritä SMTP-asetukset. Lisätietoja saa sähköpostipalvelun toimittajalta.

8 Ota muutokset käyttöön.

Tavallista puhelinlinjaa käyttävän faksin määrittäminen

Huomautus: Nämä ohjeet koskevat vain tulostimia, jotka tukevat analogista faksia. Lisätietoja on kohdassa ["Tuettu faksi" sivulla 29](#).

 **HUOMIO – SÄHKÖISKUN VAARA:** Sähköiskuvaaran välttämiseksi älä asenna laitetta tai tee sähkö- tai kaapeliliitännöitä (esimerkiksi virtajohto, faksi tai puhelin) ukkosmyrskyn aikana.

 **HUOMIO – SÄHKÖISKUN VAARA:** Sähköiskuvaaran välttämiseksi älä käytä faksitoimintoa ukkosmyrskyn aikana.

 **HUOMIO – TAPATURMAN MAHDOLLISUUS:** Kun liität tämän tuotteen yleiseen valintaiseen puhelinverkkoon, voit vähentää tulipalon vaaraa käyttämällä vähintään 26 AWG:n tietoliikennejohtoa (RJ-11). Australia: johdon on oltava ACMA:n (Australian Communications and Media Authority) hyväksymä.

Asennus 1: Tulostin on liitetty erilliseen faksilinjaan.

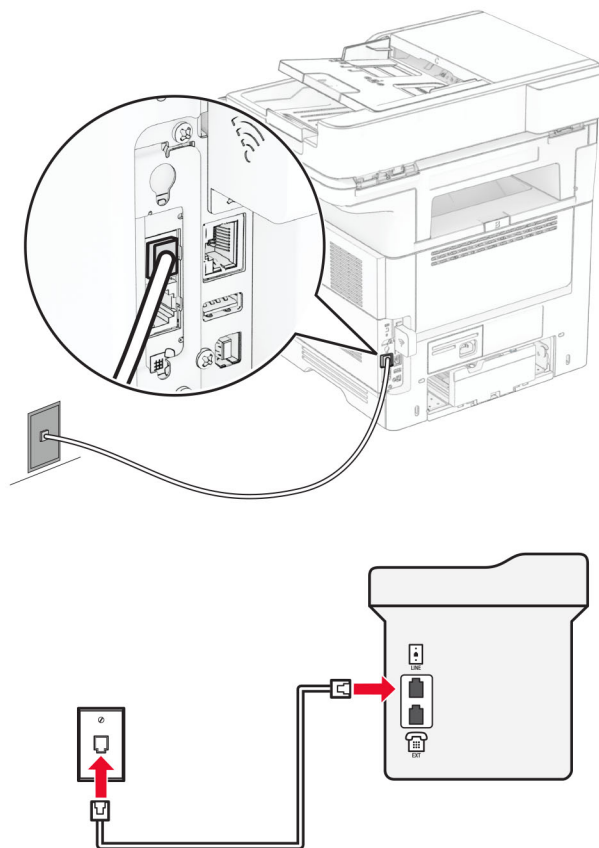

- 1 Liitä puhelinjohdon toinen pää tulostimen linjaporttiin.
- 2 Liitä johdon toinen pää toimivaan analogiseen pistorasiaan.

Huomautuksia:

- Tulostimen voi asettaa vastaanottamaan faksit automaattisesti (Automaattivastaus-asetus on **Käytössä**) tai manuaalisesti (Automaattivastaus-asetus on **Ei käytössä**).
- Jos haluat vastaanottaa faksit automaattisesti, tulostimen voi asettaa vastaamaan soittoon tietyllä soittomäärällä.

Asennus 2: Tulostin on samassa linjassa vastaajan kanssa.

Huomautus: Jos tilaat tunnistesoitto palvelun, varmista, että tulostimeen asetetaan oikea tunnistesoitto kuvio. Muutoin tulostin ei vastaanota fakseja, vaikka se olisi asetettu vastaanottamaan ne automaattisesti.

Liitettynä eri puhelinpistorasioihin

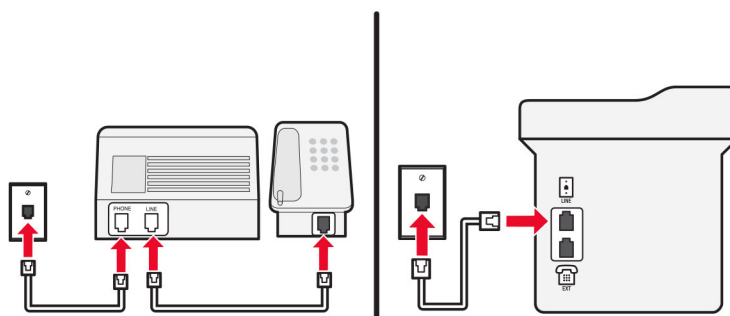
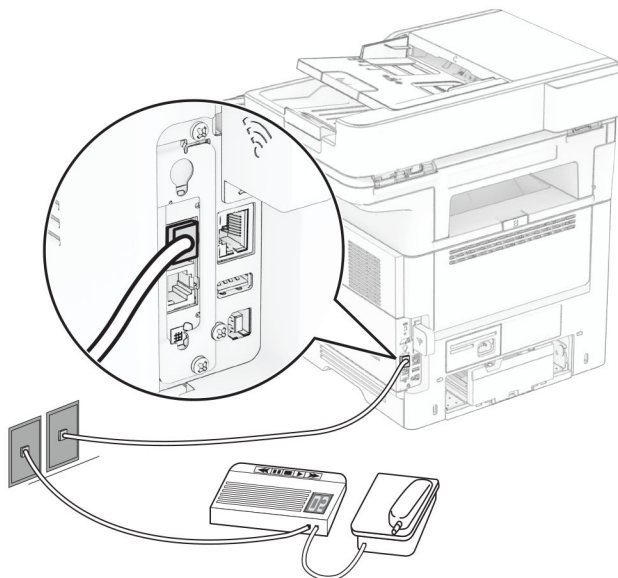

- 1 Liitä puhelinjohdon toinen pää tulostimen linjaporttiin.
- 2 Liitä johdon toinen pää toimivaan analogiseen pistorasiaan.

Huomautuksia:

- Jos linjassa on vain yksi puhelinnumero, aseta tulostin vastaanottamaan faksit automaattisesti.
- Aseta tulostin vastaamaan soittoihin kaksi soittoa puhelinvastaajan jälkeen. Jos puhelinvastaaja vastaa esimerkiksi neljän soiton jälkeen, määritä tulostimen Hälytykset ennen vastaamista -asetukseksi **6**.

Faksin määrittäminen maassa ja alueella, jossa on erilaiset pistorasiat ja liittimet

Huomautus: Nämä ohjeet koskevat vain tulostimia, jotka tukevat analogista faksia. Lisätietoja on kohdassa ["Tuettu faksi" sivulla 29](#).

⚡ HUOMIO – SÄHKÖISKUN VAARA: Sähköiskuvaaran välttämiseksi älä asenna laitetta tai tee sähkö- tai kaapeliliitännöitä (esimerkiksi virtajohto, faksi tai puhelin) ukkosmyrskyn aikana.

 **HUOMIO – SÄHKÖISKUN VAARA:** Sähköiskuvaaran välttämiseksi älä käytä faksitoimintoa ukkosmyrskyn aikana.

 **HUOMIO – TAPATURMAN MAHDOLLISUUS:** Kun liität tämän tuotteen yleiseen valintaiseen puhelinverkkoon, voit vähentää tulipalon vaaraa käyttämällä vähintään 26 AWG:n tietoliikennejohtoa (RJ-11). Australia: johdon on oltava ACMA:n (Australian Communications and Media Authority) hyväksymä.

Vakiopistorasiamalli useimmissa maissa ja alueilla on RJ-11. Jos rakennuksessa oleva pistorasia tai laite ei ole yhteensopiva tällaisen liitännän kanssa, käytä puhelinsovitinta. Maassasi tai alueellasi käytettävää sovitinta ei ehkä toimiteta tulostimen mukana. Siinä tapauksessa joudut ostamaan sen erikseen.

Tulostimen puhelinportissa saattaa olla sovitinliitin asennettuna. Älä irrota sovitinliitintä tulostimen puhelinportista, jos teet muodostat yhteyttä jaettuun tai sarjassa olevaan puhelinjärjestelmään.

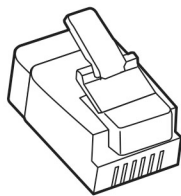

| Tuotteen nimi | Tuotenumero |
|-----------------------|-------------|
| Lexmark-sovitinliitin | 40X8519 |

Tulostimen liittäminen muuhun kuin RJ-11-pistorasiaan

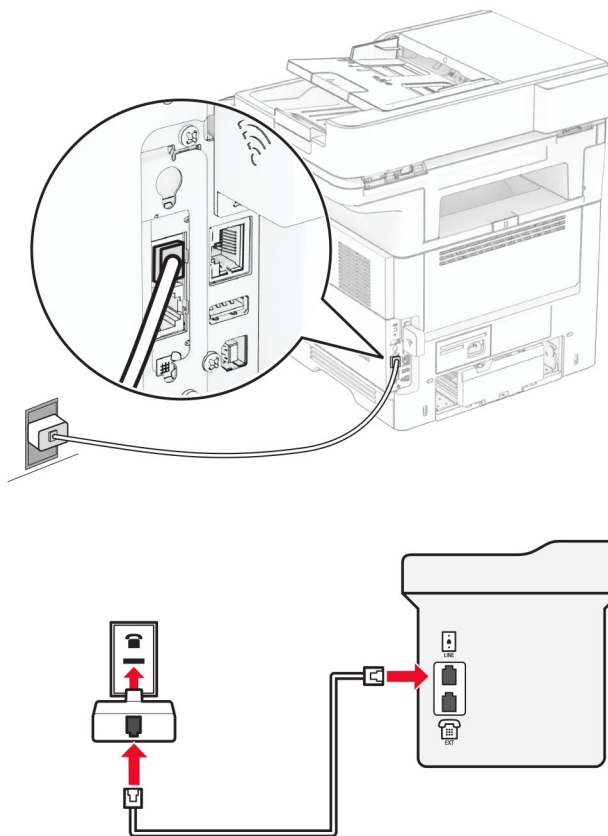

- 1 Liitä puhelinjohdon toinen pää tulostimen linjaporttiin.
- 2 Kytke johdon toinen pää RJ-11-sovittimeen ja kytke sovitin sitten seinäpistorasiaan.
- 3 Jos haluat liittää samaan pistorasiaan laitteen, jossa on muu kuin RJ-11-liitäntä, liitä se suoraan puhelinsovittimeen.

Tunnusäänipalvelun käyttöönotto

Tunnusäänipalvelun avulla samassa puhelinlinjassa voi olla useita puhelinnumeroita. Kullekin puhelinnumerolle määritetään erilainen soittokuvio.

Huomautus: Nämä ohjeet koskevat vain tulostimia, jotka tukevat analogista faksia. Lisätietoja on kohdassa ["Tuettu faksi" sivulla 29](#).

- 1 Valitse aloitusnäytössä **Asetukset > Faksi > Faksiasetukset > Faksin vastaanottoasetukset > Järjestelmänvalvojan asetukset > Vastaus käytössä**.
- 2 Valitse soittokuvio.

Faksin päivämäärän ja ajan määrittäminen

Huomautus: Varmista, että faksi on määritetty. Lisätietoja on kohdassa [Tulostimen asentaminen faksamista varten](#).

- 1 Valitse aloitusnäytössä **Asetukset > Laite > Määritykset > Päivämäärä ja aika > Määritä**.
- 2 Määritä asetukset.

Kesäajan määrittäminen

Huomautus: Varmista, että faksi on määritetty. Lisätietoja on kohdassa [Tulostimen asentaminen faksamista varten](#).

- 1 Valitse aloitusnäytössä **Asetukset > Laite > Määritykset > Päivämäärä ja aika > Määritä**.
- 2 Valitse Aikavyöhyke-valikossa **(UTC+käyttäjä) Mukautettu**.
- 3 Valitse **UTC (GMT) -siirtymä** ja määritä asetukset.

Faksin kaiutinasetusten määrittäminen

Huomautus: Varmista, että faksi on määritetty. Lisätietoja on kohdassa [Tulostimen asentaminen faksamista varten](#).

- 1 Valitse aloitusnäytössä **Asetukset > Faksi > Faksiasetukset > Kaiutinasetukset**.
- 2 Toimi seuraavasti:
 - Aseta kaiutintilaksi **Aina käytössä**.
 - Aseta Kaiuttimen äänenvoimakkuudeksi **Korkea**.
 - Ota Soittoäänän voimakkuus käyttöön.

Sähköpostin SMTP-asetusten määrittäminen

Määritä SMTP (Simple Mail Transfer Protocol) -asetukset, jotta voit lähettää skannatun asiakirjan sähköpostitse. Asetukset vaihtelevat sähköpostipalveluntarjoajan mukaan.

Ennen kuin aloitat, varmista että tulostin on yhteydessä verkkoon ja verkko on yhteydessä Internetiin.

Embedded Web Serverin käyttäminen

- 1 Avaa selain ja kirjoita tulostimen IP-osoite selaimen osoitekenttään.

Huomautuksia:

- Tulostimen IP-osoite näkyy sen tulostimen päänäytössä. IP-osoite on neljä pisteillä erotettua numerosarjaa, kuten 123.123.123.123.
- Jos käytät välityspalvelinta, poista se tilapäisesti käytöstä, jotta verkkosivu latautuu oikein.

- 2 Valitse **Asetukset > Sähköposti**.
- 3 Määritä asetukset Sähköpostiasetukset-osassa.

Huomautuksia:

- Lisätietoja on [sähköpostipalveluntarjoajien luettelossa](#).
- Jos sähköpostipalveluntarjoaja ei ole luettelossa, kysy asetukset suoraan palveluntarjoajalta.

4 Valitse **Tallenna**.**Tulostimen Asetukset-valikon käyttäminen**

1 Kosketa aloitusnäytössä valintaa **Asetukset > Sähköposti > Sähköpostiasetukset**.

2 Määritä asetukset.

Huomautuksia:

- Lisätietoja on [sähköpostipalveluntarjoajien luettelossa](#).
- Jos sähköpostipalveluntarjoaja ei ole luettelossa, kysy asetukset suoraan palveluntarjoajalta.

Sähköpostipalveluntarjoajat

- [AOL Mail](#)
- [Comcast Mail](#)
- [Gmail](#)
- [iCloud Mail](#)
- [Mail.com](#)
- [NetEase Mail \(mail.126.com\)](#)
- [NetEase Mail \(mail.163.com\)](#)
- [NetEase Mail \(mail.yeah.net\)](#)
- [Outlook Live tai Microsoft 365](#)
- [QQ Mail](#)
- [Sina Mail](#)
- [Sohu Mail](#)
- [Yahoo! Mail](#)
- [Zoho Mail](#)

Huomautuksia:

- Jos havaitset virheitä käyttäessäsi tässä mainittuja asetuksia, ota yhteys sähköpostipalveluntarjoajaan.
- Jos sähköpostipalveluntarjoaja ei ole luettelossa, ota yhteys suoraan palveluntarjoajaan.

AOL Mail

| Asetus | Arvo |
|--|--------------|
| Primary SMTP Gateway (Ensisijainen SMTP-yhdyskäytävä) | smtp.aol.com |
| Primary SMTP Gateway Port (Ensisijaisen SMTP-yhdyskäytävän portti) | 587 |
| Käytä SSL- tai TLS-suojasta | Pakollinen |
| Edellytä luotettua varmennetta | Ei käytössä |

| Asetus | Arvo |
|---|--|
| Reply Address (Vastausosoite) | Sähköpostiosoitteesi |
| SMTP Server Authentication (SMTP-palvelimen todennus) | Kirjautuminen/tavallinen |
| Laitteeseen perustuva sähköposti | Käytä laitteen SMTP-valtuuksia |
| Laitekäyttäjätunnus | Sähköpostiosoitteesi |
| Laitesalasana | Sovelluksen salasana Huomautus: Luo sovelluksen salasana siirtymällä AOL Account Security -sivulle, kirjautumalla tilillesi ja valitsemalla Generate app password . |

Comcast Mail

| Asetus | Arvo |
|--|--------------------------------|
| Primary SMTP Gateway (Ensisijainen SMTP-yhdyskäytävä) | smtp.comcast.net |
| Primary SMTP Gateway Port (Ensisijaisen SMTP-yhdyskäytävän portti) | 587 |
| Käytä SSL- tai TLS-suojasta | Pakollinen |
| Edellytä luotettua varmennetta | Ei käytössä |
| Reply Address (Vastausosoite) | Sähköpostiosoitteesi |
| SMTP Server Authentication (SMTP-palvelimen todennus) | Kirjautuminen/tavallinen |
| Laitteeseen perustuva sähköposti | Käytä laitteen SMTP-valtuuksia |
| Laitekäyttäjätunnus | Sähköpostiosoitteesi |
| Laitesalasana | Tilin salasana |

Huomautus: Varmista, että muiden valmistajien käytön suojausasetus on käytössä tililläsi. Lisätietoja on [Comcast Xfinity Connect -ohjesivulla](#).

Gmail™

Huomautus: Varmista, että kaksivaiheinen vahvistus on käytössä Google-tililläsi. Ota kaksivaiheinen vahvistus käyttöön siirtymällä [Google Account Security](#) -tilille, kirjautumalla tilillesi ja valitsemalla Signing in to Google -osassa **2-Step Verification**.

| Asetus | Arvo |
|--|--------------------------------|
| Primary SMTP Gateway (Ensisijainen SMTP-yhdyskäytävä) | smtp.gmail.com |
| Primary SMTP Gateway Port (Ensisijaisen SMTP-yhdyskäytävän portti) | 587 |
| Käytä SSL- tai TLS-suojasta | Pakollinen |
| Edellytä luotettua varmennetta | Ei käytössä |
| Reply Address (Vastausosoite) | Sähköpostiosoitteesi |
| SMTP Server Authentication (SMTP-palvelimen todennus) | Kirjautuminen/tavallinen |
| Laitteeseen perustuva sähköposti | Käytä laitteen SMTP-valtuuksia |

| Asetus | Arvo |
|---------------------|---|
| Laitekäyttäjätunnus | Sähköpostiosoitteesi |
| Laitesalasana | Sovelluksen salasana Huomautuksia: <ul style="list-style-type: none"> Luo sovelluksen salasana siirtymällä Google Account Security -tilille, kirjautumalla tilillesi ja valitsemalla Signing in to Google -kohdassa App passwords. App passwords näkyy ainoastaan, jos kaksiosainen vahvistus on käytössä. |

iCloud Mail

Huomautus: Varmista, että kaksivaiheinen vahvistus on käytössä tililläsi.

| Asetus | Arvo |
|--|---|
| Primary SMTP Gateway (Ensisijainen SMTP-yhdyskäytävä) | smtp.mail.me.com |
| Primary SMTP Gateway Port (Ensisijaisen SMTP-yhdyskäytävän portti) | 587 |
| Käytä SSL- tai TLS-suojasta | Pakollinen |
| Edellytä luotettua varmennetta | Ei käytössä |
| Reply Address (Vastausosoite) | Sähköpostiosoitteesi |
| SMTP Server Authentication (SMTP-palvelimen todennus) | Kirjautuminen/tavallinen |
| Laitteeseen perustuva sähköposti | Käytä laitteen SMTP-valtuuksia |
| Laitekäyttäjätunnus | Sähköpostiosoitteesi |
| Laitesalasana | Sovelluksen salasana Huomautus: Luo sovelluksen salasana siirtymällä iCloud Account Management -sivulle, kirjautumalla tilillesi ja valitsemalla Security-kohdassa Generate Password . |

Mail.com

| Asetus | Arvo |
|--|--------------------------------|
| Primary SMTP Gateway (Ensisijainen SMTP-yhdyskäytävä) | smtp.mail.com |
| Primary SMTP Gateway Port (Ensisijaisen SMTP-yhdyskäytävän portti) | 587 |
| Käytä SSL- tai TLS-suojasta | Pakollinen |
| Edellytä luotettua varmennetta | Ei käytössä |
| Reply Address (Vastausosoite) | Sähköpostiosoitteesi |
| SMTP Server Authentication (SMTP-palvelimen todennus) | Kirjautuminen/tavallinen |
| Laitteeseen perustuva sähköposti | Käytä laitteen SMTP-valtuuksia |
| Laitekäyttäjätunnus | Sähköpostiosoitteesi |
| Laitesalasana | Tilin salasana |

NetEase Mail (mail.126.com)

Huomautus: Varmista, että SMTP-palvelu on käytössä tililläsi. Ota palvelu käyttöön valitsemalla NetEase Mail -aloitussivulla **Asetukset > POP3/SMTP/IMAP**, ja ota sitten käyttöön joko **IMAP/SMTP-palvelu** tai **POP3/SMTP-palvelu**.

| Asetus | Arvo |
|--|--|
| Primary SMTP Gateway (Ensisijainen SMTP-yhdyskäytävä) | smtp.126.com |
| Primary SMTP Gateway Port (Ensisijaisen SMTP-yhdyskäytävän portti) | 465 |
| Käytä SSL- tai TLS-suojasta | Pakollinen |
| Edellytä luotettua varmennetta | Ei käytössä |
| Reply Address (Vastausosoite) | Sähköpostiosoitteesi |
| SMTP Server Authentication (SMTP-palvelimen todennus) | Kirjautuminen/tavallinen |
| Laitteeseen perustuva sähköposti | Käytä laitteen SMTP-valtuuksia |
| Laitekäyttäjätunnus | Sähköpostiosoitteesi |
| Laitesalasana | Valtuutussalasana Huomautus: Saat valtuutussalasanan, kun IMAP/SMTP service tai POP3/SMTP service on käytössä. |

NetEase Mail (mail.163.com)

Huomautus: Varmista, että SMTP-palvelu on käytössä tililläsi. Ota palvelu käyttöön valitsemalla NetEase Mail -aloitussivulla **Asetukset > POP3/SMTP/IMAP**, ja ota sitten käyttöön joko **IMAP/SMTP-palvelu** tai **POP3/SMTP-palvelu**.

| Asetus | Arvo |
|--|--|
| Primary SMTP Gateway (Ensisijainen SMTP-yhdyskäytävä) | smtp.163.com |
| Primary SMTP Gateway Port (Ensisijaisen SMTP-yhdyskäytävän portti) | 465 |
| Käytä SSL- tai TLS-suojasta | Pakollinen |
| Edellytä luotettua varmennetta | Ei käytössä |
| Reply Address (Vastausosoite) | Sähköpostiosoitteesi |
| SMTP Server Authentication (SMTP-palvelimen todennus) | Kirjautuminen/tavallinen |
| Laitteeseen perustuva sähköposti | Käytä laitteen SMTP-valtuuksia |
| Laitekäyttäjätunnus | Sähköpostiosoitteesi |
| Laitesalasana | Valtuutussalasana Huomautus: Saat valtuutussalasanan, kun IMAP/SMTP service tai POP3/SMTP service on käytössä. |

NetEase Mail (mail.yeah.net)

Huomautus: Varmista, että SMTP-palvelu on käytössä tililläsi. Ota palvelu käyttöön valitsemalla NetEase Mail -aloitussivulla **Asetukset > POP3/SMTP/IMAP**, ja ota sitten käyttöön joko **IMAP/SMTP-palvelu** tai **POP3/SMTP-palvelu**.

| Asetus | Arvo |
|--|--|
| Primary SMTP Gateway (Ensisijainen SMTP-yhdyskäytävä) | smtp.yeah.net |
| Primary SMTP Gateway Port (Ensisijaisen SMTP-yhdyskäytävän portti) | 465 |
| Käytä SSL- tai TLS-suojasta | Pakollinen |
| Edellytä luotettua varmennetta | Ei käytössä |
| Reply Address (Vastausosoite) | Sähköpostiosoitteesi |
| SMTP Server Authentication (SMTP-palvelimen todennus) | Kirjautuminen/tavallinen |
| Laitteeseen perustuva sähköposti | Käytä laitteen SMTP-valtuuksia |
| Laitekäyttäjätunnus | Sähköpostiosoitteesi |
| Laitesalasana | Valtuutussalasana Huomautus: Saat valtuutussalasanan, kun IMAP/SMTP service tai POP3/SMTP service on käytössä. |

Outlook Live tai Microsoft 365

Nämä asetukset koskevat sähköpostitoimialueita outlook.com ja hotmail.com e-mail sekä Microsoft 365 -tilejä.

| Asetus | Arvo |
|--|---|
| Primary SMTP Gateway (Ensisijainen SMTP-yhdyskäytävä) | smtp.office365.com |
| Primary SMTP Gateway Port (Ensisijaisen SMTP-yhdyskäytävän portti) | 587 |
| Käytä SSL- tai TLS-suojasta | Pakollinen |
| Edellytä luotettua varmennetta | Ei käytössä |
| Reply Address (Vastausosoite) | Sähköpostiosoitteesi |
| SMTP Server Authentication (SMTP-palvelimen todennus) | Kirjautuminen/tavallinen |
| Laitteeseen perustuva sähköposti | Käytä laitteen SMTP-valtuuksia |
| Laitekäyttäjätunnus | Sähköpostiosoitteesi |
| Laitesalasana | Tilin salasana tai sovelluksen salasana Huomautuksia: <ul style="list-style-type: none"> • Jos kaksivaiheinen vahvistus ei ole käytössä tililläsi, käytä tilin salasanaa. • Jos kaksivaiheinen vahvistus on käytössä outlook.com-hotmail.com-tililläsi, käytä sovelluksen salasanaa. Luo sovelluksen salasana siirtymällä Outlook Live Account Management-tilille ja kirjautumalla tilillesi. |

Huomautus: Lisää asennusvaihtoehtoja Microsoft 365:tä käyttäville yrityksille on [Microsoft 365:n ohjesivulla](#).

QQ Mail

Huomautus: Varmista, että SMTP-palvelu on käytössä tililläsi. Ota palvelu käyttöön valitsemalla QQ Mail -aloitussivulla **Asetukset > Tili**. Ota POP3/IMAP/SMTP/Exchange/CardDAV/CalDAV Service -kohdassa käyttöön joko **POP3/SMTP service** tai **IMAP/SMTP service**.

| Asetus | Arvo |
|--|---|
| Primary SMTP Gateway (Ensisijainen SMTP-yhdyskäytävä) | smtp.qq.com |
| Primary SMTP Gateway Port (Ensisijaisen SMTP-yhdyskäytävän portti) | 587 |
| Käytä SSL- tai TLS-suojausta | Pakollinen |
| Edellytä luotettua varmennetta | Ei käytössä |
| Reply Address (Vastausosoite) | Sähköpostiosoitteesi |
| SMTP Server Authentication (SMTP-palvelimen todennus) | Kirjautuminen/tavallinen |
| Laitteeseen perustuva sähköposti | Käytä laitteen SMTP-valtuuksia |
| Laitekäyttäjätunnus | Sähköpostiosoitteesi |
| Laitesalasana | Valtuutuskoodi Huomautus: Luo valtuutuskoodi valitsemalla ensin QQ Mail -aloitussivulla Asetukset > Tili . Napsauta sitten osassa POP3/IMAP/SMTP/Exchange/CardDAV/CalDAV Service valintaa Luo valtuutuskoodi . |

Sina Mail

Huomautus: Varmista, että POP3/SMTP-palvelu on käytössä tililläsi. Ota palvelu käyttöön valitsemalla Sina Mail -aloitussivulla **Asetukset > Lisää asetuksia > Käyttäjän pään POP/IMAP/SMTP**, ja ota sitten käyttöön **POP3/SMTP-palvelu**.

| Asetus | Arvo |
|--|--------------------------------|
| Primary SMTP Gateway (Ensisijainen SMTP-yhdyskäytävä) | smtp.sina.com |
| Primary SMTP Gateway Port (Ensisijaisen SMTP-yhdyskäytävän portti) | 587 |
| Käytä SSL- tai TLS-suojausta | Pakollinen |
| Edellytä luotettua varmennetta | Ei käytössä |
| Reply Address (Vastausosoite) | Sähköpostiosoitteesi |
| SMTP Server Authentication (SMTP-palvelimen todennus) | Kirjautuminen/tavallinen |
| Laitteeseen perustuva sähköposti | Käytä laitteen SMTP-valtuuksia |
| Laitekäyttäjätunnus | Sähköpostiosoitteesi |

| Asetus | Arvo |
|---------------|---|
| Laitesalasana | Valtuutuskoodi Huomautus: Luo valtuutuskoodi valitsemalla sähköpostin aloitussivulla Asetukset > Lisää asetuksia > Käyttäjän pään POP/IMAP/SMTP , ja ota sitten käyttöön Valtuutuskoodin tila . |

Sohu Mail

Huomautus: Varmista, että SMTP-palvelu on käytössä tililläsi. Ota palvelu käyttöön valitsemalla Sohu Mail -kotisivulla **Asetukset > Asetukset > POP3/SMTP/IMAP**, ja ota sitten käyttöön joko **IMAP/SMTP-palvelu** tai **POP3/SMTP-palvelu**.

| Asetus | Arvo |
|--|---|
| Primary SMTP Gateway (Ensisijainen SMTP-yhdyskäytävä) | smtp.sohu.com |
| Primary SMTP Gateway Port (Ensisijaisen SMTP-yhdyskäytävän portti) | 465 |
| Käytä SSL- tai TLS-suojasta | Pakollinen |
| Edellytä luotettua varmennetta | Ei käytössä |
| Reply Address (Vastausosoite) | Sähköpostiosoitteesi |
| SMTP Server Authentication (SMTP-palvelimen todennus) | Kirjautuminen/tavallinen |
| Laitteeseen perustuva sähköposti | Käytä laitteen SMTP-valtuuksia |
| Laitekäyttäjätunnus | Sähköpostiosoitteesi |
| Laitesalasana | Riippumaton salasana Huomautus: Saat riippumattoman salasanan, kun IMAP/SMTP service tai POP3/SMTP service on käytössä. |

Yahoo! Mail

| Asetus | Arvo |
|--|--------------------------------|
| Primary SMTP Gateway (Ensisijainen SMTP-yhdyskäytävä) | smtp.mail.yahoo.com |
| Primary SMTP Gateway Port (Ensisijaisen SMTP-yhdyskäytävän portti) | 587 |
| Käytä SSL- tai TLS-suojasta | Pakollinen |
| Edellytä luotettua varmennetta | Ei käytössä |
| Reply Address (Vastausosoite) | Sähköpostiosoitteesi |
| SMTP Server Authentication (SMTP-palvelimen todennus) | Kirjautuminen/tavallinen |
| Laitteeseen perustuva sähköposti | Käytä laitteen SMTP-valtuuksia |
| Laitekäyttäjätunnus | Sähköpostiosoitteesi |

| Asetus | Arvo |
|----------------------|--|
| Laitesalasana | Sovelluksen salasana Huomautus: Luo sovelluksen salasana siirtymällä Yahoo Account Security -sivulle, kirjautumalla tilillesi ja valitsemalla Generate app password . |

Zoho Mail

| Asetus | Arvo |
|---|---|
| Primary SMTP Gateway (Ensisijainen SMTP-yhdyskäytävä) | smtp.zoho.com |
| Primary SMTP Gateway Port (Ensisijaisen SMTP-yhdyskäytävän portti) | 587 |
| Käytä SSL- tai TLS-suojasta | Pakollinen |
| Edellytä luotettua varmennetta | Ei käytössä |
| Reply Address (Vastausosoite) | Sähköpostiosoitteesi |
| SMTP Server Authentication (SMTP-palvelimen todennus) | Kirjautuminen/tavallinen |
| Laitteeseen perustuva sähköposti | Käytä laitteen SMTP-valtuuksia |
| Laitekäyttäjätunnus | Sähköpostiosoitteesi |
| Laitesalasana | Tilin salasana tai sovelluksen salasana Huomautuksia: <ul style="list-style-type: none"> • Jos kaksivaiheinen vahvistus ei ole käytössä tililläsi, käytä tilin salasanaa. • Jos kaksivaiheinen vahvistus on käytössä tililläsi, käytä sovelluksen salasanaa. Luo sovelluksen salasana siirtymällä Zoho Mail Account Security -sivulle, kirjautumalla tilillesi ja valitsemalla Application-Specific Passwords -kohdassa Generate New Password. |

Paperin ja erikoismateriaalin asettaminen

Paperilajin ja -koon määrittäminen

- 1 Valitse aloitusnäytössä **Asetukset > Paperi > Lokeromääritys > Paperikoko/-laji** > valitse paperilähde.
- 2 Aseta paperikoko ja -laji.

Universal-paperiasetusten määrittäminen

- 1 Valitse aloitusnäytössä **Asetukset > Paperi > Materiaalimääritykset > Universal-asetukset**.
- 2 Määritä asetukset.

Lokeroiden täyttäminen

⚠ HUOMIO – KAATUMISVAARA: Voit vähentää laitteen epävakauden riskiä lisäämällä jokaisen lokeron erikseen. Pidä kaikki muut alustat suljettuina, kunnes niitä tarvitaan.

1 Irrota lokero.

Huomautus: Älä irrota lokeroa tulostamisen aikana, jotta vältät paperitukokset.

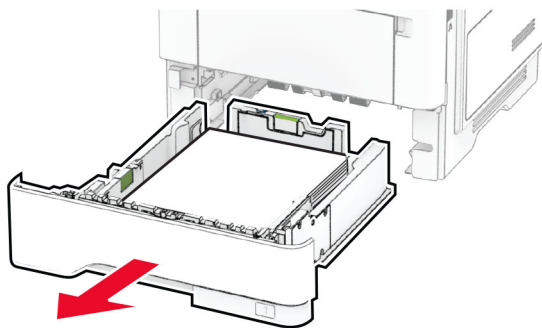

2 Säädä ohjaimet lisättävän paperin koon mukaan.

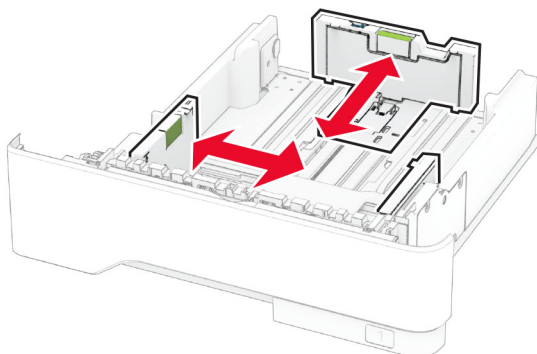

3 Taivuta ja ilmasta paperipino ja suorista sen reunat, ennen kuin lisäät sen tulostimeen.

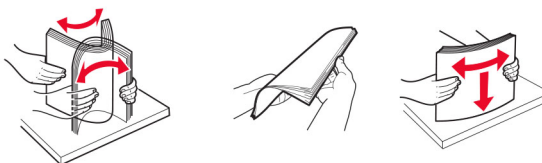

4 Lisää paperipino tulostimeen tulostuspuoli alaspäin. Varmista sen jälkeen, että ohjaimet ovat tiiviisti paperia vasten.

Huomautuksia:

- Lisää kirjelomake tekstipuoli alaspäin niin, että otsake on lokeron etureunassa tulostettaessa yksipuolisesti.
- Lisää kirjelomake tekstipuoli ylöspäin niin, että otsake on lokeron takareunassa tulostettaessa kaksipuolisesti.
- Älä liu'uta paperia lokeroon.

- Vältä paperitukoksia varmistamalla, että pinon korkeus on paperin enimmäistäyttöosoittimen alapuolella.

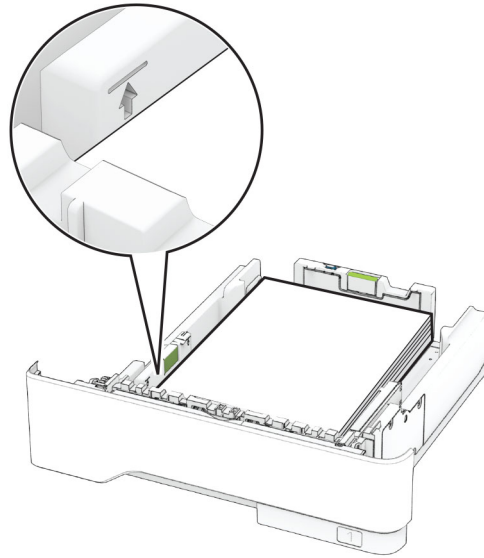

5 Aseta lokero tulostimeen.

Valitse tarvittaessa ohjauspaneelista paperikoko ja -laji, jotka vastaavat lisättyä paperia.

Monisyöttölaitteen täyttö

- 1 Avaa monisyöttölaite.

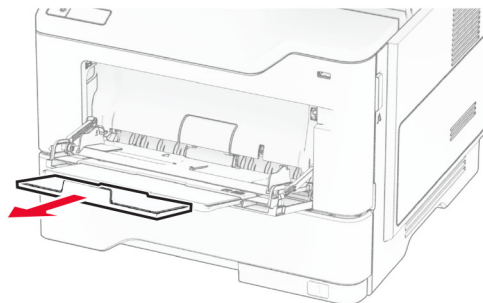
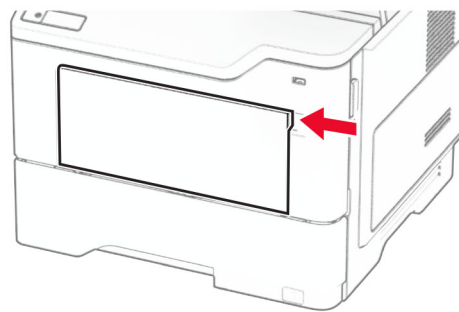

2 Taivuta ja ilmasta paperipino ja suorista sen reunat, ennen kuin lisäät sen tulostimeen.

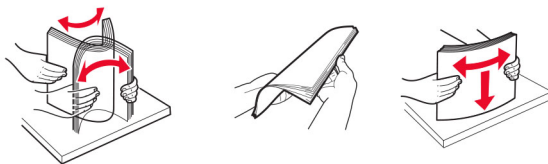

3 Lisää paperi tulostimeen tulostuspuoli ylöspäin.

Huomautuksia:

- Lisää kirjelmake tekstipuoli ylöspäin niin, että otsake on tulostimen takaosaa kohti tulostettaessa yksipuolisesti.
- Lisää kirjelmake tekstipuoli alaspäin niin, että otsake on tulostimen etuosaa kohti tulostettaessa kaksipuolisesti.
- Lisää kirjekuoret tulostuspuoli alaspäin niin, että läppä osoittaa vasemmalle.

Varoitus – vauriot mahdollisia: Älä käytä kirjekuoria, joissa on postimerkkejä, kiinnikkeitä, ikkunoita, pinnoitettu sisus tai itseliimautuvia liimapintoja.

4 Säädä ohjain lisättävän paperin koon mukaan.

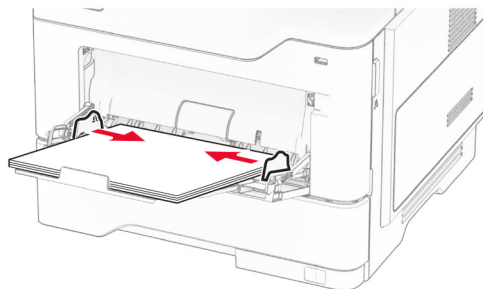

5 Valitse ohjauspaneelista paperikoko- ja paperilajiasetukset, jotka vastaavat lisättyä paperia.

Lokeroiden yhdistäminen

- 1** Valitse aloitusnäytössä **Asetukset > Paperi > Lokeromääritys** > Valitse paperilähde.
- 2** Määritä yhdistettäville lokeroille sama paperikoko ja -lajiasetukset.
- 3** Valitse aloitusnäytössä **Asetukset > Laite > Huolto > Määritys-valikko > Lokeromääritys > Lokeroiden linkitys**.
- 4** Valitse **Automaattinen**.

Erota lokerot varmistamalla, ettei lokeroilla ole samoja paperikoko- tai -lajiasetuksia.

Varoitus – vauriot mahdollisia: Kiinnittimen lämpötila vaihtelee määritetyn paperilajin mukaan. Voit välttää tulostusongelmia varmistamalla, että tulostimen paperilajiasetus vastaa lokeroon lisättyä paperia.

Ohjelmiston, ohjaimien ja laiteohjelmiston asentaminen ja päivittäminen

Tulostinohjelmiston asentaminen

Huomautuksia:

- Tulostinohjain sisältyy ohjelmiston asennuspakettiin.
- Jos käyttämässäsi Macintosh-tietokoneessa on macOS-versio 10.7 tai uudempi, sinun ei tarvitse asentaa ohjainta, jotta voit tulostaa AirPrint-sertifioidulla tulostimella. Jos haluat käyttää mukautettuja tulostusominaisuuksia, lataa tulostinohjain.

1 Hanki ohjelmiston asennuspaketti.

- Tulostimen mukana toimitetulla Ohjelmistot-levyllä.
- Siirry osoitteeseen www.lexmark.com/downloads.

2 Käynnistä asennusohjelma ja seuraa tietokoneen näytön ohjeita.

Faksiohjaimen asentaminen

1 Siirry osoitteeseen www.lexmark.com/downloads, hae tulostinmallisi ja lataa sen asennuspaketti.

2 Valitse tulostimessasi **Tulostimen ominaisuudet** ja sitten **Määrietykset**-välilehti.

3 Valitse **Faksi** ja sitten **Käytä**.

Tulostimien lisääminen tietokoneeseen

Tee jokin seuraavista: toimista ennen kuin aloitat:

- Liitä tulostin ja tietokone samaan verkkoon. Lisätietoja tulostimen liittamisestä verkkoon on kohdassa ["Tulostimen yhdistäminen verkkoon" sivulla 70](#).
- Liitä tietokone tulostimeen. Lisätietoja on kohdassa ["Tietokoneen yhdistäminen tulostimeen" sivulla 72](#).
- Liitä tulostin tietokoneeseen USB-kaapelilla. Lisätietoja on kohdassa ["Kaapelien liittäminen" sivulla 20](#).

Huomautus: USB-kaapeli myydään erikseen.

Windows-käyttäjät:

1 Asenna tulostinohjain.

Huomautus: Lisätietoja on kohdassa ["Tulostinohjelmiston asentaminen" sivulla 49](#).

2 Avaa tulostinkansio ja valitse **Lisää tulostin tai skanneri**.

3 Tee tulostimen mallin mukaan jokin seuraavista toimenpiteistä:

- Valitse tulostin luettelosta ja sitten **Lisää laite**.
- Valitse **Näytä Wi-Fi Direct -tulostimet**, valitse tulostin ja sitten **Lisää laite**.

- Valitse **Haluamani tulostin ei ole luettelossa** ja tee sitten Lisää tulostin -ikkunassa jokin seuraavista toimenpiteistä:

- a** Valitse **Lisää tulostin TCP/IP-osoitetta tai isäntänimeä käyttämällä** ja valitse sitten **Seuraava**.
- b** Kirjoita Isäntänimi tai IP-osoite -kenttään tulostimen IP-osoite ja valitse sitten **Seuraava**.

Huomautuksia:

- Tulostimen IP-osoite näkyy sen tulostimen päänäytössä. IP-osoite on neljä pisteillä erotettua numerosarjaa, kuten 123.123.123.123.
- Jos käytät välityspalvelinta, poista se tilapäisesti käytöstä, jotta verkkosivu latautuu oikein.

- c** Valitse tulostinohjain ja sitten **Seuraava**.
- d** Valitse **Käytä asennettua tulostinohjainta (suositus)** ja sitten **Seuraava**.
- e** Kirjoita tulostimen nimi ja valitse **Seuraava**.
- f** Valitse tulostimen jakoasetus ja sitten **Seuraava**.
- g** Valitse **Valmis**.

Macintosh-käyttäjät:

- 1 Valitse tietokoneessa **Tulostimet ja skannerit**.
- 2 Valitse **+** ja sitten tulostin.
- 3 Valitse Käytä-valikosta tulostinohjain.

Huomautuksia:

- Valitse Macintosh-tulostinohjaimen käyttöä varten joko **AirPrint** tai **Secure AirPrint**.
- Jos haluat käyttää mukautettuja tulostusominaisuuksia, valitse Lexmark-tulostinohjain. Ohjaimen asennusohjeet ovat kohdassa "[Tulostinohjelmiston asentaminen](#)" sivulla 49.

- 4 Lisää tulostin.

Laiteohjelmiston päivittäminen

Voit tehostaa tulostimen toimintaa päivittämällä tulostimen laiteohjelmiston säännöllisesti.

Lisätietoja laiteohjelmiston päivittämisestä antaa Lexmarkin edustaja.

Hae uusin laiteohjelmisto osoitteesta www.lexmark.com/downloads tulostinmallisi perusteella.

- 1 Avaa selain ja kirjoita tulostimen IP-osoite selaimen osoitekenttään.

Huomautuksia:

- Tulostimen IP-osoite näkyy sen tulostimen päänäytössä. IP-osoite on neljä pisteillä erotettua numerosarjaa, kuten 123.123.123.123.
- Jos käytät välityspalvelinta, poista se tilapäisesti käytöstä, jotta verkkosivu latautuu oikein.

- 2 Valitse **Asetukset > Laite > Päivitä laiteohjelmisto**.

3 Valitse jompikumpi seuraavista:

- Valitse **Tarkista päivitykset nyt > Hyväksyn, käynnistä päivitys.**
- Lataa flash-tiedosto.
 - a** Selaa päivitystiedostoon.

Huomautus: Varmista, että olet purkanut laiteohjelmiston zip-tiedoston.

- b** Valitse **Lataa > Käynnistä.**

Määrittystiedoston vieminen tai tuominen

Voit viedä tulostimen määrittämissä asetukset tekstitiedostoon, josta asetukset voidaan tuoda muihin tulostimiin.

1 Avaa selain ja kirjoita tulostimen IP-osoite selaimen osoitekenttään.

Huomautuksia:

- Tulostimen IP-osoite näkyy sen tulostimen päänäytössä. IP-osoite on neljä pisteillä erotettua numerosarjaa, kuten 123.123.123.123.
- Jos käytät välityspalvelinta, poista se tilapäisesti käytöstä, jotta verkkosivu latautuu oikein.

2 Valitse Embedded Web Server -palvelimessa **Vie määrittäykset** tai **Tuo määrittäykset**.

3 Noudata näytön ohjeita.

4 Jos tulostin tukee sovelluksia, tee seuraava:

- a** Valitse **Sovellukset** > valitse sovellus > **Määritä.**
- b** Valitse **Vie** tai **Tuo.**

Tulostinohjaimen käytettävissä olevien lisävarusteiden lisääminen

Windows-käyttäjät:

1 Avaa Tulostimet-kansio.

2 Valitse päivitettävä tulostin ja tee jompikumpi seuraavista:

- Windows 7 tai uudempi: valitse **Tulostimen ominaisuudet**.
- Vanhemmat versiot: valitse **Ominaisuudet**.

3 Siirry Määrittäykset-välilehteen ja valitse **Päivitä nyt – Kysy tulostimelta**.

4 Ota muutokset käyttöön.

Macintosh-käyttäjät:

1 Etsi Omenavalikon Järjestelmäasetuksista tulostin ja valitse **Lisävarusteet ja tarvikkeet**.

2 Siirry lisävarusteiden luetteloon ja lisää asennetut lisävarusteet.

3 Ota muutokset käyttöön.

Lisävarusteiden asentaminen

Käytettävissä olevat sisäiset lisälaitteet

- älykäs tallennusasema
 - Fontit
 - kiina (yksinkertaistettu)
 - kiina (perinteinen)
 - japani
 - korea
 - arabia
 - Massamuisti
- Kiintolevy
- Lisensoidut ominaisuudet
 - IPDS
 - Viivakoodi
- Sisäinen sovellusportti
 - RS-232C-sarjaliitäntäkortti
 - 1284-B-rinnakkaisliitäntäkortti.
 - MarkNet™ N8230 -kuitu-Ethernet

Huomautus: Lomakkeiden yhdistämisen ja joidenkin IPDS-ominaisuuksien käyttöönotto vaatii älykkään tallennusaseman tai kiintolevyn.

Lisälokeroiden asentaminen

 **HUOMIO – SÄHKÖISKUN VAARA:** Jos käsittelet ohjainlevyä tai asennat lisävarusteita tai muistilaitteita tulostimen käyttöönoton jälkeen, sähköiskuvaaran välttämiseksi katkaise tulostimesta virta ja irrota virtajohto pistorasiasta ennen toimenpiteiden tekemistä. Jos tulostimeen on liitetty muita laitteita, katkaise niistäkin virta ja irrota niistä kaikki tulostimeen kytketyt kaapelit.

- 1 Katkaise virta tulostimesta.
- 2 Irrota virtajohto ensin pistorasiasta ja sitten tulostimesta.
- 3 Poista lisälokero pakkauksesta ja poista sitten pakkausmateriaali.
- 4 Kohdista tulostin valinnaisen lokeron kanssa ja laske tulostin paikalleen.

 **HUOMIO – TAPATURMAN MAHDOLLISUUS:** Jos tulostin painaa yli 20 kg, sen turvallinen siirtäminen edellyttää kahta tai useampaa henkilöä.

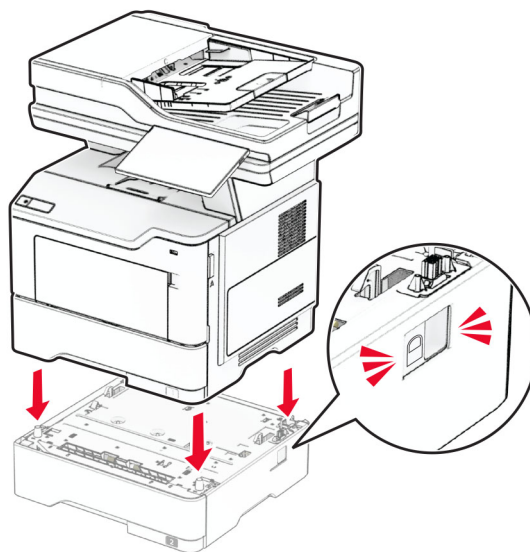

5 Liitä virtajohto ensin tulostimeen ja sitten pistorasiaan.

⚠ HUOMIO – TAPATURMAN MAHDOLLISUUS: Tulipalo- tai sähköiskuriskin välttämiseksi liitä virtajohto suoraan asianmukaiseen maadoitettuun sähköpistokkeeseen, joka on lähellä ja helposti saatavilla.

6 Käynnistä tulostin.

Lisää lokero tulostinohjaimen, jotta se on käytettävissä tulostustöissä. Lisätietoja on kohdassa ["Tulostinohjaimen käytettävissä olevien lisävarusteiden lisääminen" sivulla 51.](#)

Älykkään tallennusaseman asentaminen

⚠ HUOMIO – SÄHKÖISKUN VAARA: Jos käsittelet ohjainlevyä tai asennat lisävarusteita tai muistilaitteita tulostimen käyttöönoton jälkeen, sähköiskuvaaran välttämiseksi katkaise tulostimesta virta ja irrota virtajohto pistorasiasta ennen toimenpiteiden tekemistä. Jos tulostimeen on liitetty muita laitteita, katkaise niistäkin virta ja irrota niistä kaikki tulostimeen kytketyt kaapelit.

1 Katkaise virta tulostimesta.

2 Irrota virtajohto ensin pistorasiasta ja sitten tulostimesta.

3 Avaa emolevyn kansi tasapäisellä ruuvitaltalla.

Varoitus – vauriot mahdollisia: Staattinen sähkö vahingoittaa helposti ohjainlevyn elektronisia osia. Kosketa jotain tulostimen metalliosaa, ennen kuin kosketat ohjainlevyn osia tai liittimiä.

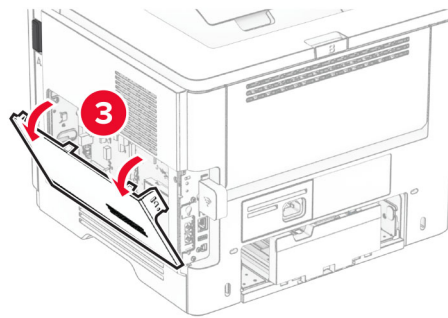
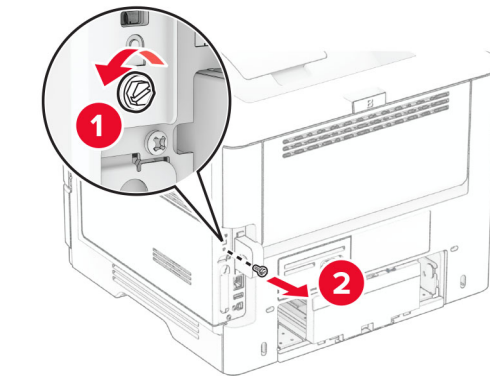

4 Poista faksikortti.

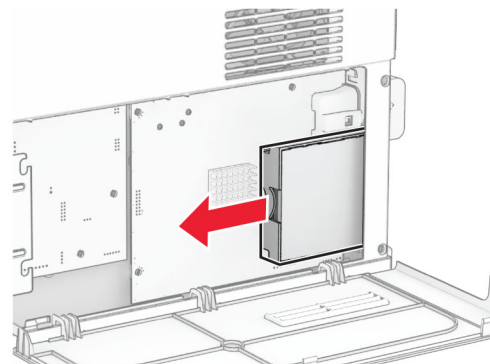
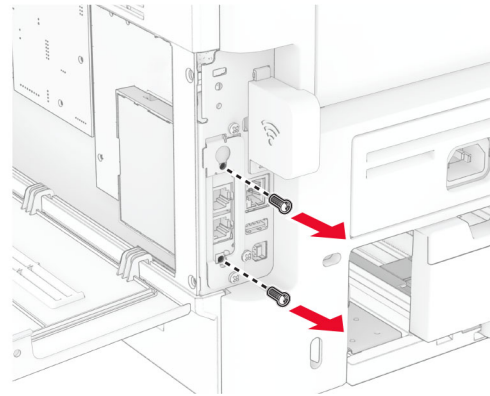

5 Poista älykäs tallennusasema pakkauksesta.

Varoitus – vauriot mahdollisia: Vältä koskettamasta tallennusaseman reunassa olevia liitäntäkohtia.

6 Etsi ISD-liitäntä.

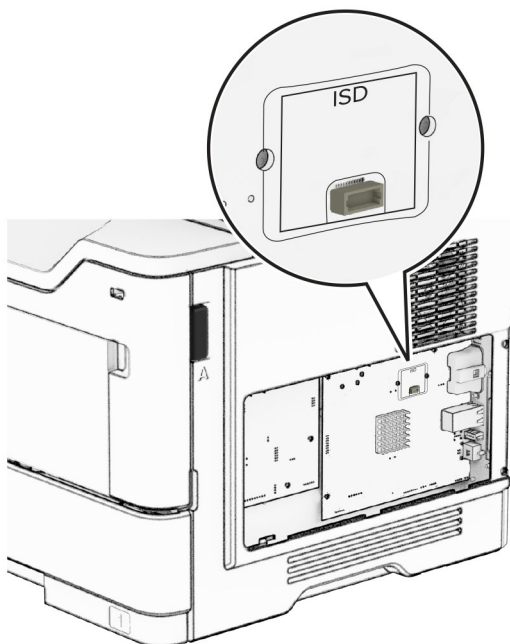

7 Aseta ISD liitäntäänsä.

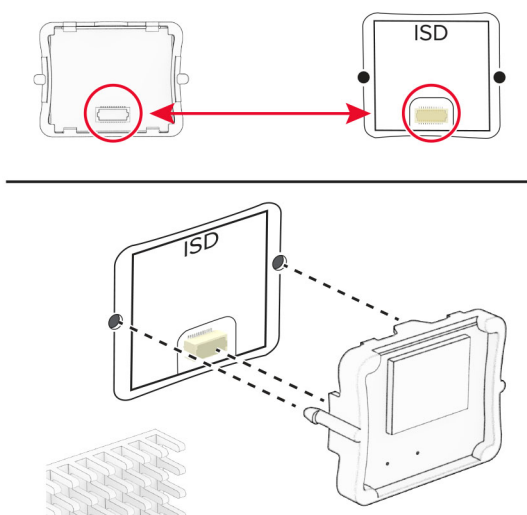

8 Asenna faksikortti ja kiinnitä ruuvit.

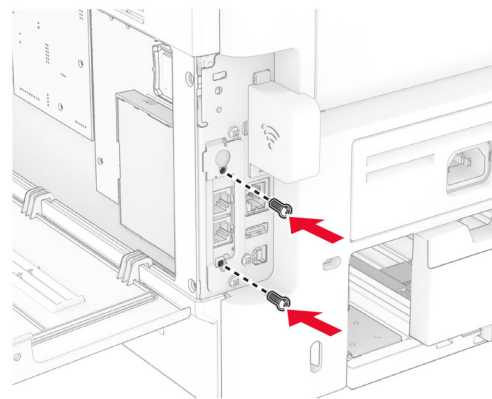
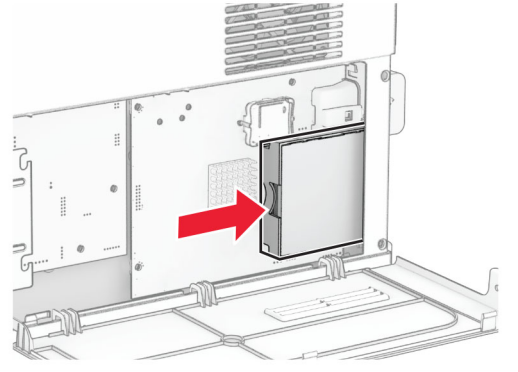

9 Sulje ohjainlevyn kansi ja kiinnitä ruuvi.

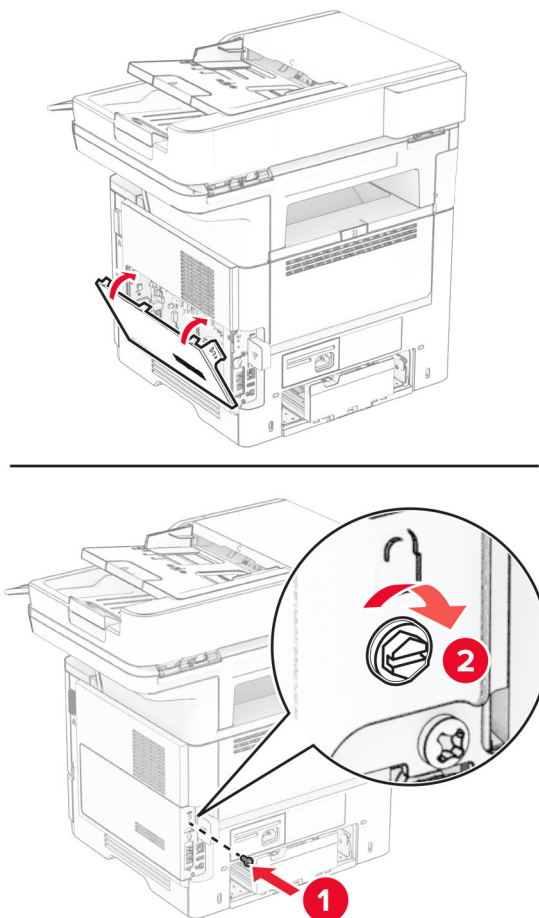

10 Liitä virtajohto ensin tulostimeen ja sitten pistorasiaan.

⚠ HUOMIO – TAPATURMAN MAHDOLLISUUS: Tulipalon tai sähköiskun vaaran välttämiseksi liitä virtajohto suoraan asianmukaiseen maadoitettuun sähköpistokkeeseen, joka on lähellä ja helposti saatavilla.

11 Käynnistä tulostin.

Tulostimen kiintolevyn asentaminen

Huomautus: Nämä ohjeet koskevat vain tulostimia, jotka tukevat tulostimen kiintolevyä.

⚠ HUOMIO – SÄHKÖISKUN VAARA: Jos käsittelet ohjainlevyä tai asennat lisävarusteita tai muistilaitteita tulostimen käyttöönoton jälkeen, sähköiskuvaaran välttämiseksi katkaise tulostimesta virta ja irrota virtajohto pistorasiasta ennen toimenpiteiden tekemistä. Jos tulostimeen on liitetty muita laitteita, katkaise niistäkin virta ja irrota niistä kaikki tulostimeen kytketyt kaapelit.

1 Katkaise virta tulostimesta.

2 Irrota virtajohto ensin pistorasiasta ja sitten tulostimesta.

3 Avaa emolevyn kansi tasapäisellä ruuvitaltalla.

Varoitus – vauriot mahdollisia: Staattinen sähkö vahingoittaa helposti ohjainlevyn elektronisia osia. Kosketa jotain tulostimen metalliosaa, ennen kuin kosketat ohjainlevyn osia tai liittimiä.

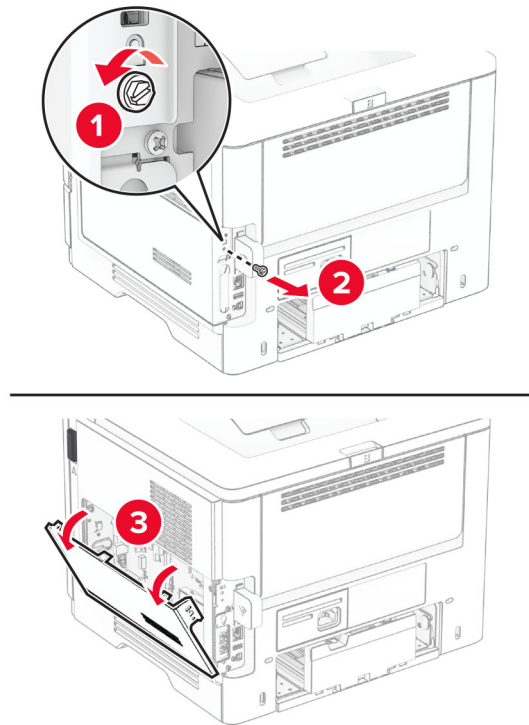

4 Poista kiintolevy pakkauksestaan.

5 Kiinnitä kiintolevy ohjainlevyyn ja kiinnitä ruuvit.

Varoitus – vauriot mahdollisia: Älä kosketa tai paina kiintolevyn keskiosaa.

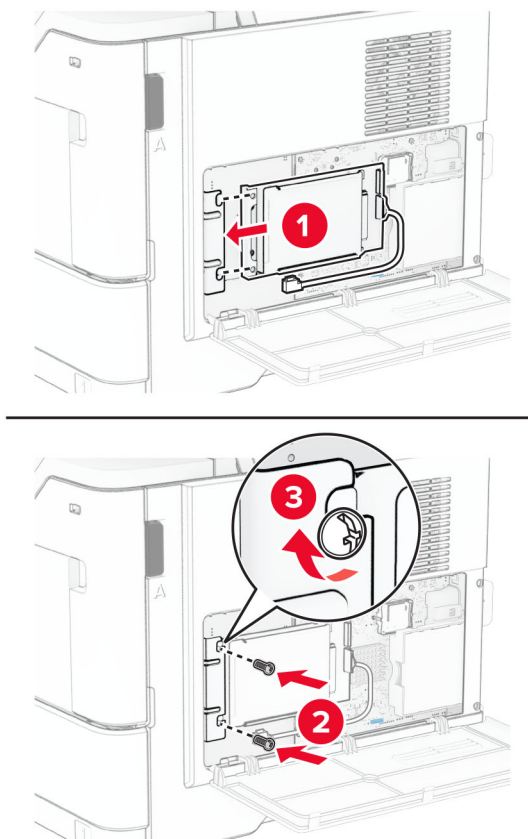

6 Liitä kiintolevyn kaapeli emolevyyh.

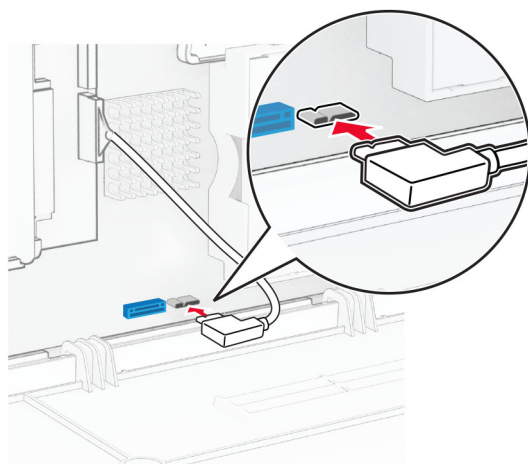

7 Sulje ohjainlevyn kansi ja kiinnitä ruuvi.

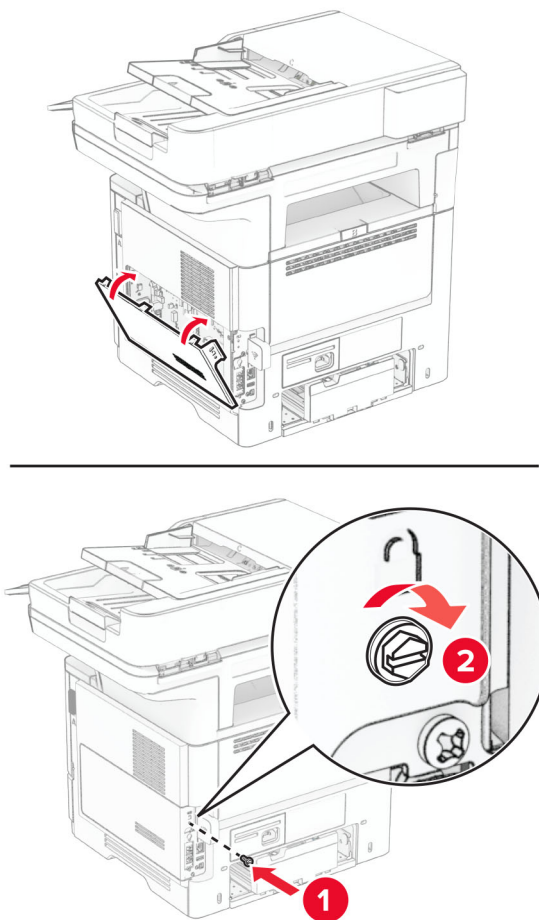

8 Liitä virtajohto ensin tulostimeen ja sitten pistorasiaan.

⚠ HUOMIO – TAPATURMAN MAHDOLLISUUS: Tulipalon tai sähköiskun vaaran välttämiseksi liitä virtajohto suoraan asianmukaiseen maadoitettuun sähköpistokkeeseen, joka on lähellä ja helposti saatavilla.

9 Käynnistä tulostin.

Sisäisen sovellusportin asentaminen

⚠ HUOMIO – SÄHKÖISKUN VAARA: Jos käsittelet ohjainlevyä tai asennat lisävarusteita tai muistilaitteita tulostimen käyttöönoton jälkeen, sähköiskuvaaran välttämiseksi katkaise tulostimesta virta ja irrota virtajohto pistorasiasta ennen toimenpiteiden tekemistä. Jos tulostimeen on liitetty muita laitteita, katkaise niistäkin virta ja irrota niistä kaikki tulostimeen kytketyt kaapelit.

1 Katkaise virta tulostimesta.

2 Irrota virtajohto ensin pistorasiasta ja sitten tulostimesta.

3 Pura sisäisen sovellusportin (ISP) pakkaus.

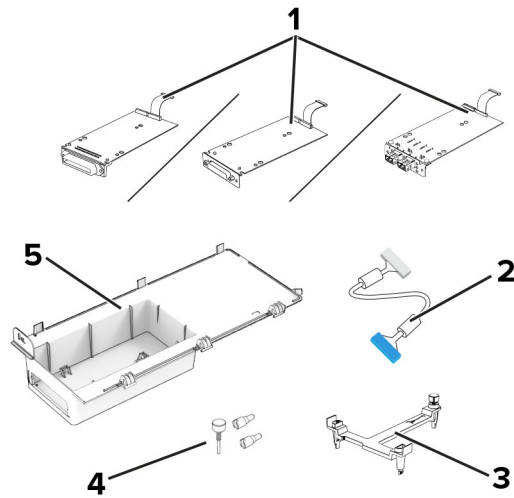

| | |
|----------|--|
| 1 | Sisäinen sovellusportti <ul style="list-style-type: none"> • RS-232C-sarjaliitäntäkortti • 1284-B-rinnakkaisliitäntäkortti. • MarkNet N8230 -kuitu-Ethernet |
| 2 | Sisäisen sovellusportin jatkokaapeli |
| 3 | Asennuspidike |
| 4 | Sormiruuvit |
| 5 | Kotelo |

4 Irrota esiasennettu liitäntäkaapeli sisäisestä sovellusportista (ISP).

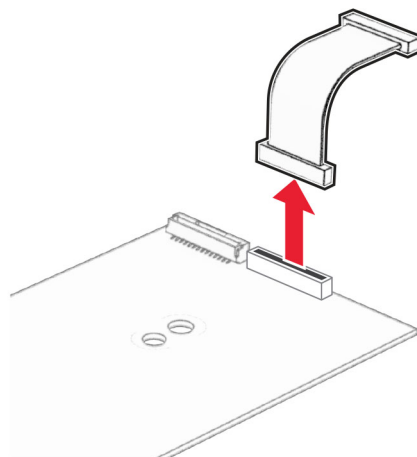

5 Asenna sisäinen sovellusportti (ISP) koteloonsa.

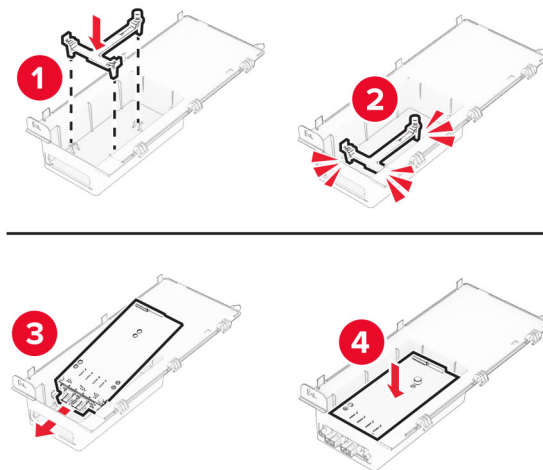

6 Kiinnitä ISP tukevasti paikalleen ja liitä ISP-jatkokaapeli.

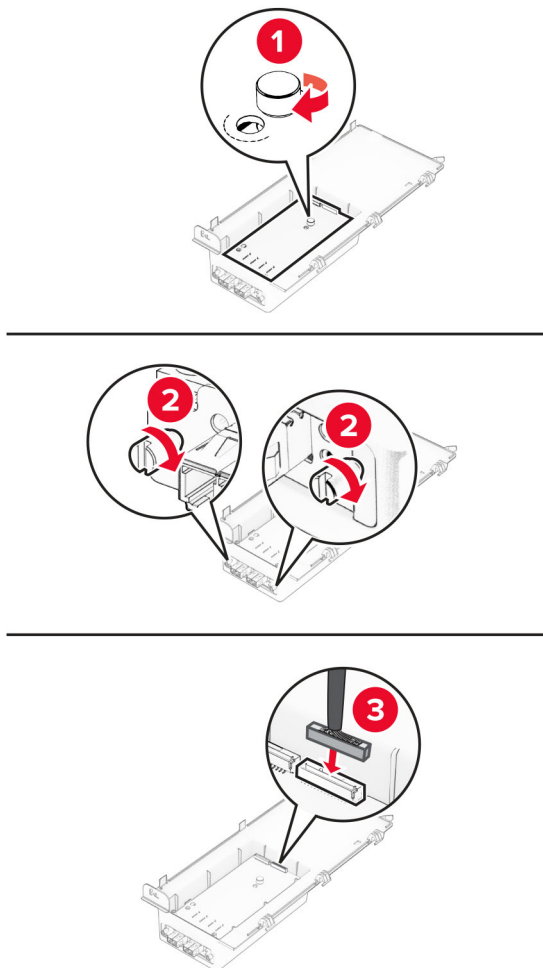

7 Avaa emolevyn kansi tasapäisellä ruuvitaltalla.

Varoitus – vauriot mahdollisia: Staattinen sähkö vahingoittaa helposti ohjainlevyn elektronisia osia. Kosketa jotakin tulostimen metalliosaa, ennen kuin kosketat ohjainlevyn elektronisia osia tai liittimiä.

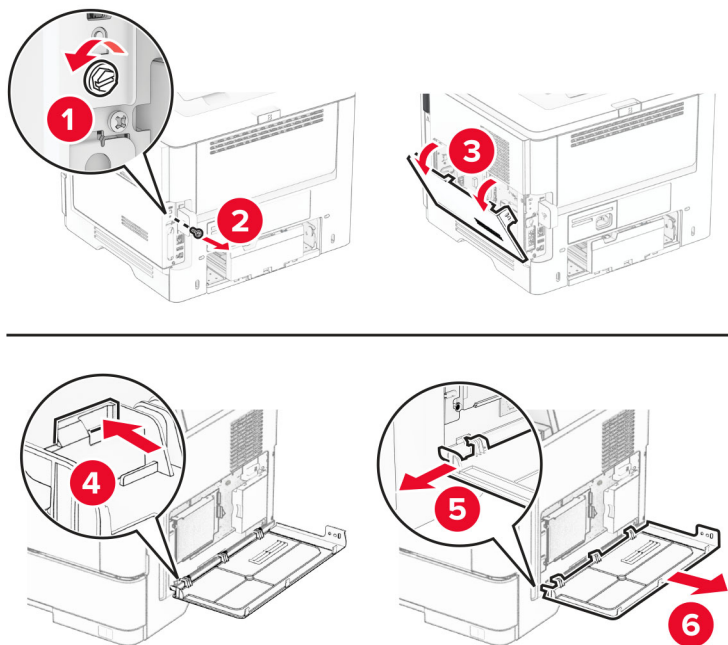

8 Kytke sisäinen sovellusporttisarja tulostimeen.

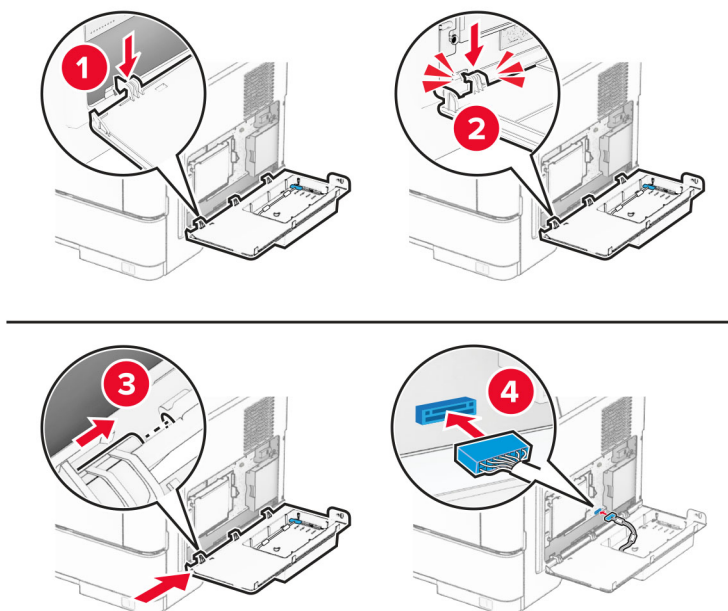

- 9 Sulje ISP-sarja ja kiinnitä ruuvi.

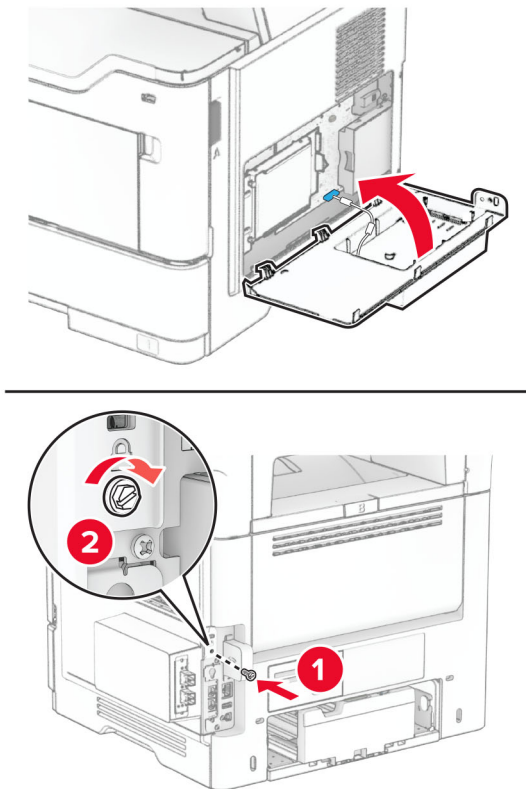

- 10 Liitä virtajohto ensin tulostimeen ja sitten pistorasiaan.

⚠ HUOMIO – TAPATURMAN MAHDOLLISUUS: Tulipalon tai sähköiskun vaaran välttämiseksi liitä virtajohto suoraan asianmukaiseen maadoitettuun sähköpistokkeeseen, joka on lähellä ja helposti saatavilla.

- 11 Käynnistä tulostin.

Pikanitojan asentaminen

- 1 Katkaise virta tulostimesta.
- 2 Irrota virtajohto ensin pistorasiasta ja sitten tulostimesta.
- 3 Ota pikanitoja pakkauksesta.
- 4 Irrota suojuukset.

Huomautus: Älä heitä suojuksia pois.

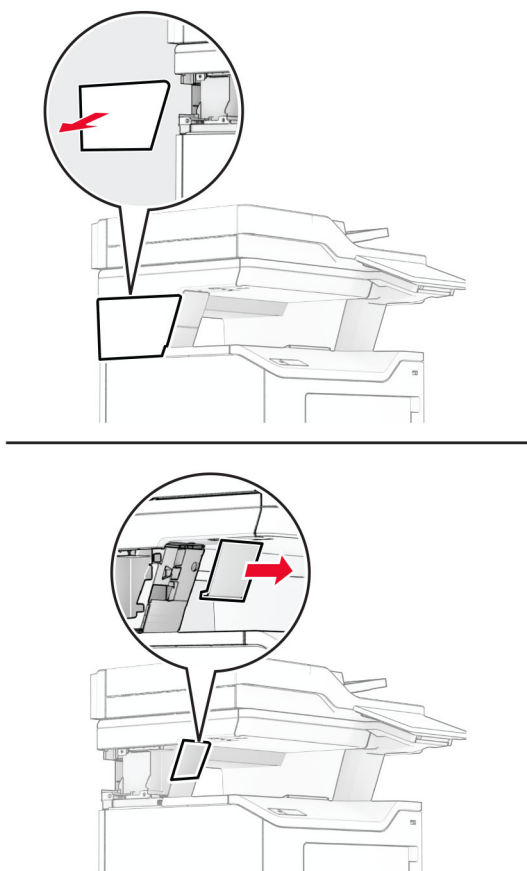

5 Vie muuntaja tulostimen läpi ja liitä se pikanitojaan.

Huomautus: Vältä pikanitojan vahingoittuminen käyttämällä vain sen mukana toimitettua muuntajaa.

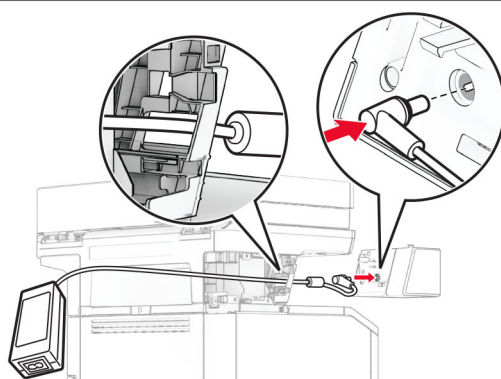
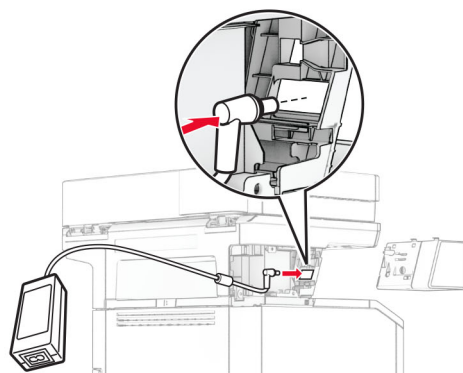

6 Asenna pikanitoja.

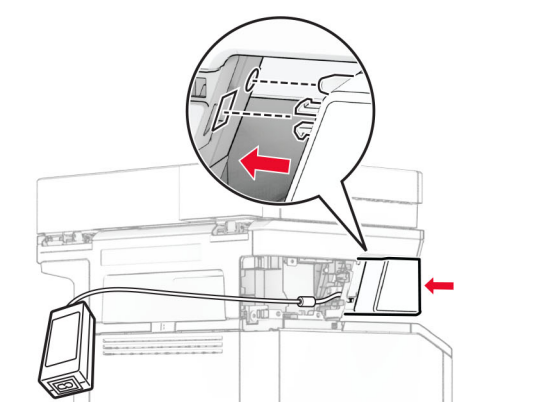
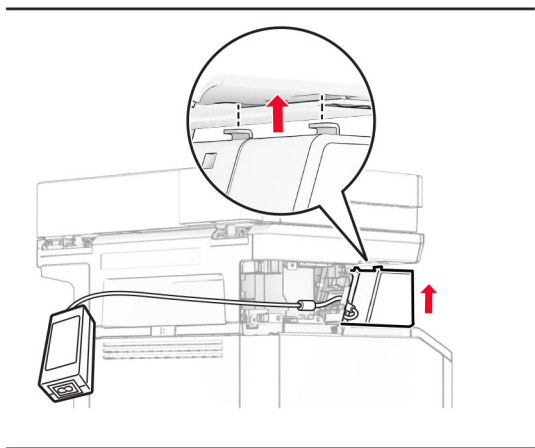
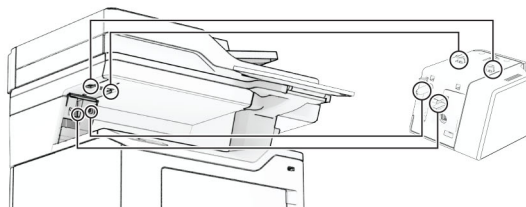

7 Aseta muuntaja oikein paikalleen.

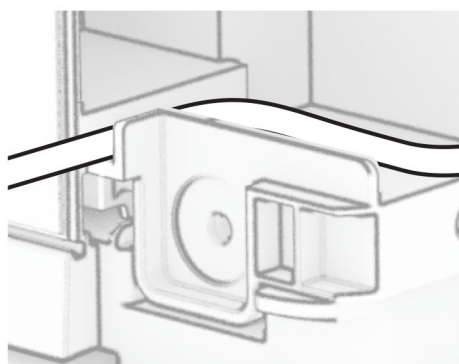
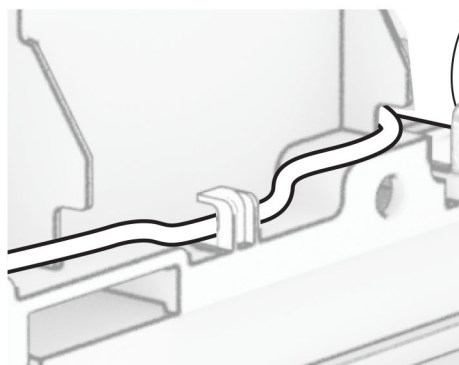
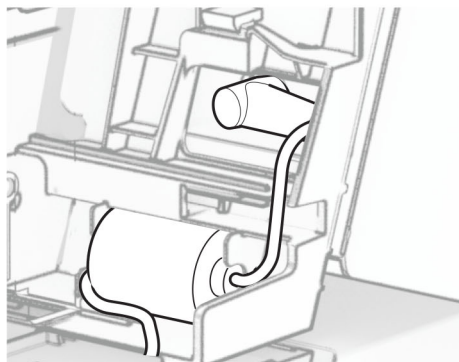

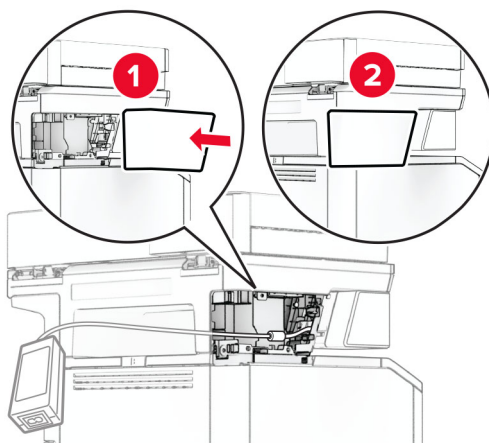
8 Kiinnitä suojus.

Huomautus: Kiinnitä muuntaja oikein paikalleen.

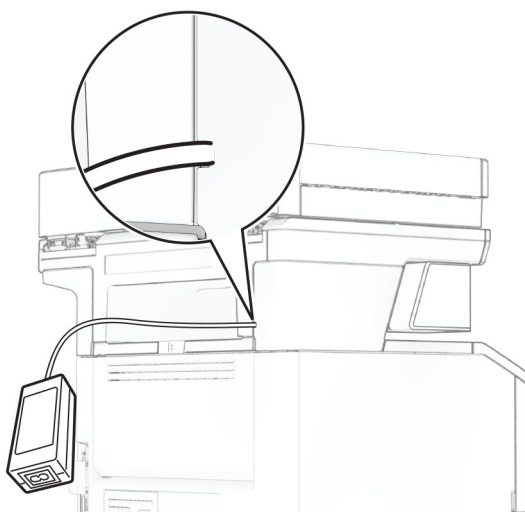

9 Liitä nitojan virtajohdon toinen pää muuntajaan ja toinen pää pistorasiaan.

10 Liitä tulostimen virtajohdon toinen pää tulostimeen ja toinen pää pistorasiaan.

⚠ HUOMIO – TAPATURMAN MAHDOLLISUUS: Tulipalon tai sähköiskun vaaran välttämiseksi liitä virtajohto suoraan asianmukaiseen maadoitettuun sähköpistokkeeseen, joka on lähellä ja helposti saatavilla.

11 Käynnistä tulostin.

Verkkoyhteydet

Langattomuuden tuki

| Tulostimen malli | Laitteen tyyppi | Mallin numero | Langaton |
|------------------|-----------------|---------------|----------|
| MX532adwe | 7020 | 476 | X |
| | | 486 | ✓ |
| MX635adwe | | 676 | X |
| | | 686 | ✓ |
| XM3350 | | 689 | ✓ |

Tulostimen yhdistäminen verkkoon

Varmista, että Aktiivinen sovitin -asetuksena on Automaattinen. Valitse aloitusnäytössä **Asetukset** > **Verkko/portit** > **Verkon esittely** > **Aktiivinen sovitin**.

Ohjauspaneelin käyttäminen

- 1 Valitse aloitusnäytössä **Asetukset** > **Verkko/portit** > **Langaton** > **Määritä tulostimen ohjauspaneelissa** > **Valitse verkko**.
- 2 Valitse Wi-Fi-verkko ja kirjoita verkon salasana.

Huomautus: Wi-Fi-verkko-yhteensopivien tulostinmallien alkumäärittelyssä tulee näyttöön Wi-Fi-verkon määrittelykehote.

Lexmark Mobile Assistant -sovelluksen käyttäminen

- 1 Lataa Lexmark Mobile Assistant -sovellus mobiililaitteen mukaan Google Play™ Kaupasta tai App Storesta.
- 2 Valitse tulostimen aloitusnäytössä **Asetukset** > **Verkko/portit** > **Langaton** > **Asennus mobiilisovelluksella** > **Tulostimen tunnus**.
- 3 Käynnistä sovellus mobiililaitteessa ja hyväksy käyttöehdot.
Huomautus: Määritä käyttöoikeudet tarvittaessa.
- 4 Valitse **Yhdistä tulostimeen** > **Siirry Wi-Fi-asetuksiin**.
- 5 Yhdistä mobiililaite tulostimen langattomaan verkkoon.
- 6 Palaa sovellukseen ja valitse **Määritä Wi-Fi-yhteys**.
- 7 Valitse Wi-Fi-verkko ja kirjoita verkon salasana.
- 8 Valitse **Valmis**.

Tulostimen liittäminen langattomaan verkkoon Wi-Fi Protected Setup (WPS) -toiminnon avulla

Tarkista seuraavat asiat ennen aloittamista:

- Tarkista, että langaton yhteyspiste (langaton reititin) on WPS-sertifioitu tai WPS-yhteensopiva. Lisätietoja on yhteyspisteen käyttöohjeissa.
- Varmista, että tulostimeen on asennettu langaton verkkosovitin. Lisätietoja on sovittimen mukana toimitetuissa ohjeissa.
- Aktiivinen sovitin -asetuksen arvoksi on valittu Autom. Valitse aloitusnäytössä **Asetukset > Verkko/portit > Verkon esittely > Aktiivinen sovitin**.

Painonäppäinmenetelmän käyttäminen

- 1 Valitse aloitusnäytössä **Asetukset > Verkko/portit > Langaton > Wi-Fi Protected Setup > Käynnistä painonäppäinmenetelmä**.
- 2 Seuraa näytön ohjeita.

PIN-koodi -menetelmän käyttäminen

- 1 Valitse aloitusnäytössä **Asetukset > Verkko/portit > Langaton > Wi-Fi Protected Setup > Käynnistä PIN-kooditila**.
- 2 Kopioi kahdeksan numeroa sisältävä WPS PIN-koodi.
- 3 Avaa selain ja kirjoita yhteyspisteen IP-osoite osoitekenttään.

Huomautuksia:

- Lisätietoja IP-osoitteesta on yhteyspisteen käyttöohjeissa.
- Jos käytät välityspalvelinta, poista se tilapäisesti käytöstä, jotta verkkosivu latautuu oikein.

- 4 Siirry WPS-asetuksiin. Lisätietoja on yhteyspisteen käyttöohjeissa.
- 5 Anna 8-numeroinen PIN-koodi ja tallenna muutokset.

Wi-Fi Directin määrittäminen

Wi-Fi Direct® on Wi-Fi-pohjainen vertaistekniikka, jonka avulla langattomat laitteet voivat muodostaa suoran yhteyden Wi-Fi Direct -toimintoa tukevaan tulostimeen ilman tukiasemaa (langatonta reititintä).

Varmista, että Aktiivinen sovitin -asetuksena on Automaattinen. Valitse aloitusnäytössä **Asetukset > Verkko/portit > Verkon esittely > Aktiivinen sovitin**.

- 1 Valitse aloitusnäytössä **Asetukset > Verkko/portit > Wi-Fi Direct**.
- 2 Määritä asetukset.
 - **Ota käyttöön Wi-Fi Direct:** määrittää tulostimen käyttämään omaa Wi-Fi Direct -verkkoaan.
 - **Wi-Fi Direct -nimi:** määrittää Wi-Fi Direct -verkolle nimen.
 - **Wi-Fi Direct -salasana:** määrittää salasanan langatonta suojausta varten käytettäessä vertaisverkkoyhteyttä.

- **Näytä salasana asetussivulla:** näyttää salasanan verkkoasetussivulla.
- **Hyväksy painonäppäinpyynnöt automaattisesti:** sallii tulostimen hyväksyä yhteyspyynnöt automaattisesti.

Huomautus: Painonäppäinpyyntöjen automaattinen hyväksyntä ei ole suojattua.

Huomautuksia:

- Wi-Fi Direct -verkkosalasana ei näy oletusarvoisesti tulostimen näytössä. Näytä salasana ottamalla käyttöön salasanan katsomiskuvake. Valitse aloitusnäytössä **Asetukset > Suojaus > Muut > Ota käyttöön salasanan/PIN-koodin paljastus**.
- Voit näyttää Wi-Fi Direct -verkon salasanan näyttämättä sitä tulostimen näytössä. Valitse aloitusnäytössä **Asetukset > Raportit > Verkko > Verkkoasetussivu**.

Mobiililaitteen liittäminen tulostimeen

Varmista ennen mobiililaitteen yhdistämistä, että Wi-Fi Direct on määritetty. Lisätietoja on kohdassa ["Wi-Fi Directin määrittäminen" sivulla 71](#).

Wi-Fi Direct -toiminnon käyttäminen

Huomautus: Nämä ohjeet koskevat vain Android-mobiililaitteita.

- 1 Siirry mobiililaitteessa Asetukset-valikkoon.
- 2 Ota käyttöön **Wi-Fi** ja valitse **Wi-Fi Direct**.
- 3 Valitse tulostimen Wi-Fi Direct -nimi.
- 4 Vahvista yhteys tulostimen ohjauspaneelissa.

Wi-Fi-yhteyden muodostaminen

- 1 Siirry mobiililaitteessa Asetukset-valikkoon.
- 2 Valitse **Wi-Fi** ja sitten tulostimen Wi-Fi Direct -nimi.

Huomautus: Merkkijono DIRECT-xy (jossa x ja y ovat kaksi satunnaista merkkiä) lisätään Wi-Fi Direct -nimen eteen.

- 3 Kirjoita Wi-Fi Direct -salasana.

Tietokoneen yhdistäminen tulostimeen

Varmista ennen tietokoneen liittämistä, että Wi-Fi Direct on määritetty. Lisätietoja on kohdassa ["Wi-Fi Directin määrittäminen" sivulla 71](#).

Windows-käyttäjät

- 1 Avaa tulostinkansio ja valitse **Lisää tulostin tai skanneri**.
- 2 Valitse **Näytä Wi-Fi Direct -tulostimet** ja valitse tulostimen Wi-Fi Direct -nimi.
- 3 Huomioi tulostimen kahdeksannumeroinen PIN-koodi tulostimen näytössä.
- 4 Kirjoita PIN-koodi tietokoneella.

Huomautus: Jos tulostinohjainta ei ole asennettu, Windows lataa asianmukaisen ohjaimen.

Macintosh-käyttäjät

- 1 Valitse langaton kuvake ja valitse tulostimen Wi-Fi Direct -nimi.

Huomautus: Merkkijono DIRECT-xy (jossa x ja y ovat kaksi satunnaista merkkiä) lisätään Wi-Fi Direct -nimen eteen.

- 2 Kirjoita Wi-Fi Direct -salasana.

Huomautus: Siirrä tietokone takaisin aiempaan verkkoon, kun olet katkaissut sen yhteyden Wi-Fi Direct -verkkoon.

Wi-Fi-verkon poistaminen käytöstä

- 1 Valitse aloitusnäytössä **Asetukset > Verkko/portit > Verkon esittely > Aktiivinen sovitin > Vakioverkko**.
- 2 Seuraa näytön ohjeita.

Tulostimen yhteyden tarkistaminen

- 1 Valitse aloitusnäytössä **Asetukset > Raportit > Verkko > Verkkoasetussivu**.

- 2 Tarkista verkkoasetussivun ensimmäinen osa ja varmista, että yhteys on muodostettu.

Jos yhteyttä ei ole muodostettu, lähiverkkoliitin ei ehkä ole aktiivinen tai verkkokaapeli ei toimi oikein. Kysy lisätietoja järjestelmänvalvojalta.

Tulostimen suojaaminen

Turvalukon etsiminen

Tulostimessa on suojauslukitustoiminto. Kiinnitä useimpien kannettavien tietokoneiden kanssa yhteensopiva turvalukko kuvassa näkyvään kohtaan, jotta tulostin pysyy paikallaan.

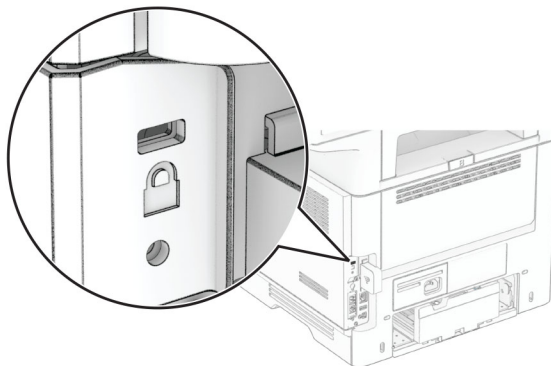

Tulostinmuistin tyhjentäminen

Kun haluat tyhjentää siirrettävän muistin tai puskuroidut tiedot tulostimesta, katkaise tulostimesta virta.

Voit tyhjentää pysyvän muistin, laite- ja verkkoasetukset, suojausasetukset ja upotetut ratkaisut seuraavien ohjeiden mukaisesti:

- 1 Valitse aloitusnäytössä **Asetukset > Laite > Huolto > Poistaminen**.
- 2 Valitse **Siivoa kaikki pysyvän muistin tiedot** -valintaruutu ja sitten **TYHJENNÄ**.
- 3 Valitse **Ohjattu alkumäärittäminen** tai **Jätä tulostin offline-tilaan** ja valitse **Seuraava**.
- 4 Käynnistä toiminto.

Huomautus: Prosessi myös tuhoaa salausavaimen, jota käytetään käyttäjätietojen suojaamiseen. Tietoja ei voi palauttaa, jos salausavain tuhotaan.

Tulostimen tallennusaseman tyhjentäminen

- 1 Valitse aloitusnäytössä **Asetukset > Laite > Huolto > Poistaminen**.
- 2 Tee tulostimeen asennetun tallennusaseman mukaan jompikumpi seuraavista:
 - Kiintolevy: valitse **Tyhjennä kaikki tiedot kiintolevyltä** -valintaruutu, valitse **TYHJENNÄ** ja valitse tietojen poistomenetelmä.
Huomautus: Kiintolevyn tyhjennys voi kestää muutamasta minuutista yli tuntiin. Tänä aikana tulostin ei ole käytettävissä.
 - Älykäs tallennusasema (ISD): valitse **Tyhjennä älykäs tallennusasema** ja poista kaikki käyttäjätiedot valitsemalla **TYHJENNÄ**.
- 3 Käynnistä toiminto.

Oletusasetusten palautus

- 1 Valitse aloitusnäytössä **Asetukset > Laite > Palauta oletusasetukset**.
- 2 Valitse **Palauta asetukset > valitse palautettavat asetukset > PALAUTA**.
- 3 Käynnistä toiminto.

Haihtuvuusjulistus

| Muistilaji | Kuvaus |
|----------------------------|--|
| Siirrettävä muisti | Tulostimessa käytetään vakimuotoista työmuistia (RAM), johon käyttäjätiedot puskuroidaan väliaikaisesti yksinkertaisten tulostus- ja kopiointitöiden aikana. |
| Pysyvä muisti | Tulostimessa voi olla kahdenlaista pysyvää muistia: EEPROM ja NAND (flash-muisti). Kumpaakin tyyppiä käytetään käyttöjärjestelmän, tulostimen asetusten ja verkon tietojen tallentamiseen. Niihin tallennetaan myös skannerin ja kirjanmerkkien asetukset sekä upotetut ratkaisut. |
| Kiintolevyasema | Joihinkin tulostimiin on voitu asentaa kiintolevy. Tulostimen kiintolevy on tarkoitettu tulostinkohtaisia toimintoja varten. Kiintolevyn avulla tulostin voi säilyttää puskuroituja käyttäjätietoja, kun kyseessä on monimutkainen tulostustyö. Lisäksi kiintolevyllä voi olla lomake- ja fonttitietoja. |
| Älykäs tallennus- asema | Joihinkin tulostimiin on voitu asentaa älykäs tallennusasema. Älykkään tallennusaseman pysyvään flash-muistiin tallennetaan monimutkaisten tulostustöiden käyttäjätietoja sekä lomake- ja fonttitietoja. |

Tyhjennä tulostimeen asennetun muistin sisältö seuraavissa tilanteissa:

- Tulostin poistetaan käytöstä.
- Tulostimen kiintolevy tai älykäs tallennusasema vaihdetaan.
- Tulostin siirretään toiselle osastolle tai toiseen paikkaan.
- Tulostin huolletaan organisaation ulkopuolella.
- Tulostin lähetetään toimitilojen ulkopuolelle huoltoa varten.
- Tulostin myydään toiseen organisaatioon.

Huomautus: Hävitä tallennusasemat organisaatiosi käytäntöjen ja ohjeiden mukaisesti.

Tulosta

Tulostaminen tietokoneella

Huomautus: Jos käytät tarroja, kortteja tai kirjekuoria, määritä paperikoko ja -laji tulostimessa ennen asiakirjan tulostamista.

- 1 Avaa tulostusvalintaikkuna siinä asiakirjassa, jonka yrität tulostaa.
- 2 Säädä asetuksia tarvittaessa.
- 3 Tulosta asiakirja.

Tulostaminen mobiililaitteesta

Tulostaminen mobiililaitteesta Lexmark Mobile Printin avulla

Lexmark™ Mobile Printin avulla voit lähettää asiakirjoja ja kuvia suoraan tuettuun Lexmark-tulostimeen.

- 1 Avaa asiakirja ja lähetä se tai jaa se Lexmark Mobile Printissä.

Huomautus: Jotkut kolmansien osapuolten sovellukset eivät välttämättä tue lähettämisen- tai jakamisominaisuutta. Lisätietoja on sovelluksen mukana toimitetuissa käyttöohjeissa.

- 2 Valitse tulostin.
- 3 Tulosta asiakirja.

Tulostaminen mobiililaitteesta Lexmark Printin avulla

Lexmark Print on mobiilitulostusratkaisu mobiililaitteisiin, joissa on Android™-versio 6.0 tai uudempi. Sillä voi lähettää asiakirjoja ja kuvia verkkoon yhdistettyihin tulostimiin ja tulostuksenhallintapalvelimiin.

Huomautuksia:

- Lataa Lexmark Print -sovellus Google Play Kaupasta ja ota se käyttöön mobiililaitteessa.
- Varmista, että tulostin ja mobiililaite on yhdistetty samaan verkkoon.

- 1 Valitse asiakirja mobiililaitteessa tiedostonhallinnassa.
- 2 Lähetä tai jaa asiakirja Lexmark Printiin.



Huomautus: Jotkut kolmansien osapuolten sovellukset eivät välttämättä tue lähettämisen- tai jakamisominaisuutta. Lisätietoja on sovelluksen mukana toimitetuissa käyttöohjeissa.

- 3 Valitse tulostin ja määritä asetukset tarpeen mukaan.
- 4 Tulosta asiakirja.

Tulostaminen mobiililaitteesta Mopria-tulostuspalvelun avulla

Mopria® Tulostuspalvelu on mobiilitulostusratkaisu mobiililaitteisiin, joissa on Android-versio 5.0 tai uudempi. Sen avulla voit tulostaa suoraan mihin tahansa Mopria-yhteensopivaan tulostimeen.

Huomautus: Lataa Mopria-tulostuspalvelu-sovellus Google Play Kaupasta ja ota se käyttöön mobiililaitteessa.

- 1 Avaa yhteensopiva sovellus Android-mobiililaitteessa tai valitse asiakirja tiedostonhallinnassa.
- 2 Valitse  > **Tulosta**.
- 3 Valitse tulostin ja määritä asetukset tarpeen mukaan.
- 4 Valitse .

Tulostaminen mobiililaitteesta AirPrintin avulla

AirPrint on mobiilitulostusratkaisu, jonka avulla voit tulostaa Apple-laitteista AirPrint-sertifioituun tulostimeen.



Huomautuksia:

- Varmista, että Apple-laite ja tulostin on yhdistetty samaan verkkoon. Jos verkossa on useita langattomia keskittimiä, varmista, että molemmat laitteet on yhdistetty samaan aliverkkoon.
 - Tätä sovellusta tukevat vain jotkin Apple-laitteet.
- 1 Valitse asiakirja tiedostonhallinnassa tai avaa yhteensopiva sovellus mobiililaitteessa.
 - 2 Valitse  > **Tulosta**.
 - 3 Valitse tulostin ja määritä asetukset tarpeen mukaan.
 - 4 Tulosta asiakirja.

Tulostaminen mobiililaitteesta Wi-Fi Direct® -toiminnon avulla

Wi-Fi Direct® on tulostuspalvelu, jonka avulla voit tulostaa mihin tahansa Wi-Fi Direct -toimintoa tukevaan tulostimeen.

Huomautus: Varmista, että mobiililaite on yhdistetty tulostimen langattomaan verkkoon Lisätietoja on kohdassa "[Mobiililaitteen liittäminen tulostimeen](#)" sivulla 72.

- 1 Avaa yhteensopiva sovellus mobiililaitteessa tai valitse asiakirja tiedostonhallinnassa.
- 2 Toimi mobiililaitteen mallin mukaan seuraavasti:
 - Valitse  > **Tulosta**.
 - Valitse  > **Tulosta**.
 - Valitse  > **Tulosta**.
- 3 Valitse tulostin ja määritä asetukset tarpeen mukaan.
- 4 Tulosta asiakirja.

Tulostaminen flash-asemasta

- 1 Aseta flash-asema tulostimeen.

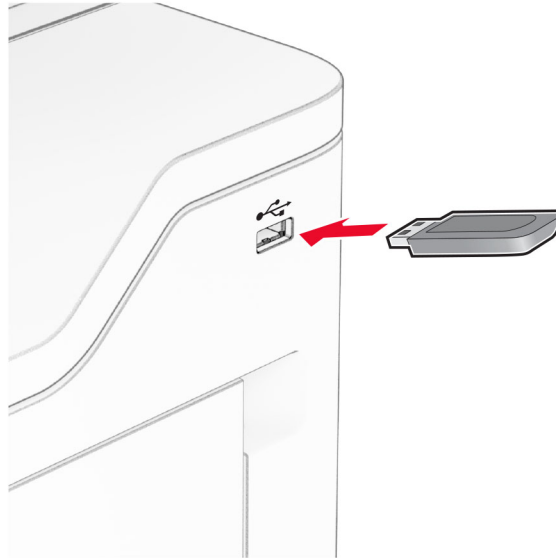

Huomautuksia:

- Jos flash-asemaa liitettäessä avautuu virheilmoitus, tulostin ohittaa flash-aseman.
- Jos asetat Flash-aseman paikalleen, kun tulostin käsittelee muita tulostustöitä, näyttöön tulee ilmoitus **Varattu**.

- 2 Kosketa tulostettavaa asiakirjaa näytössä.

Määritä tulostusasetukset tarvittaessa.

- 3 Tulosta asiakirja.

Jos haluat tulostaa toisen asiakirjan, valitse **USB-asema**.

Varoitus – vauriot mahdollisia: Vältä tietojen menetys tai toimintahäiriö olemalla koskettamatta flash-aseman tai tulostimen kuvassa näkyviä kohtia, kun tulostin tulostaa tai lukee muistilaitteesta tai kirjoittaa siihen.



Tuetut flash-asetat ja tiedostotyypit

Flash-asetat

- Flash-asetat, jotka tukevat USB 2.0 -versiota ja vanhempia.
- Flash-asetat, jotka tukevat NTFS (New Technology File System)- tai FAT32 (File Allocation Table - tiedostojärjestelmää).

Tiedostotyyppi

| Asiakirjat | Kuvat |
|--|---|
| <ul style="list-style-type: none">• PDF (versio 1.7 tai vanhempi)• Microsoft-tiedostomuodot (DOC, DOCX, XLS, XLSX, PPT, PPTX) | <ul style="list-style-type: none">• JPEG tai JPG• TIFF tai TIF• GIF• BMP• PNG• PCX• DCX |

Luottamuksellisten töiden määrittäminen

1 Valitse aloitusnäytössä **Asetukset > Suojaus > Luottamukselliset tulostusasetukset**.

2 Määritä asetukset.

| Asetus | Kuvaus |
|---|--|
| Virheellinen maks. PIN | Aseta virheellisen PIN-koodin syöttöraja. Huomautus: Kun rajoitus on saavutettu, kyseisen käyttäjätunnuksen tulostustyöt poistetaan. |
| Luottamuksellisen työn vanheneminen | Määritä kullekin pidossa olevalle työlle oma vanhenemisaika ennen kuin se poistetaan automaattisesti tulostimen muistista, kiintolevyiltä tai älykkästä tallennusasemasta. Huomautus: Pidossa oleva työ on Luottamuksellinen, Toista, Pidätä tai Vahvista. |
| Toistotöiden vanheneminen | Määritä toistettavien tulostustöiden vanhenemisaika. |
| Tarkistustöiden vanheneminen | Määritä aika, jonka aikana tulostin tulostaa käyttäjälle laaduntarkkailukopion ennen jäljellä olevien kopioiden tulostamista. |
| Varattujen töiden vanheneminen | Määritä tulostimeen tallennettavien myöhemmin tulostettavien töiden vanhenemisaika. |
| Edellytä kaikkien töiden pitoon asettamista | Määritä tulostin asettamaan kaikki tulostustyöt pitoon. |
| Säilytä kahdentuneet asiakirjat | Määritä tulostin pitämään kaikki asiakirjat, joilla on sama nimi. |

Luottamuksellisten ja muiden pidossa olevien töiden tulostaminen

Windows-käyttäjät:

- 1 Kun asiakirja on auki, valitse **Tiedosto > Tulosta**.
- 2 Valitse tulostin ja sitten **Ominaisuudet, Määriytset, Asetukset** tai **Asennus**.
- 3 Valitse **Tulostus ja pito**.
- 4 Valitse **Tulosta ja siirrä pitoon** ja liitä siihen käyttäjänimi.
- 5 Valitse tulostustyön tyyppi (luottamuksellinen, varaa, toista tai tarkista).
Jos valitset **Luottamuksellinen**, suojaa tulostustyö henkilökohtaisella PIN-koodilla.
- 6 Valitse **OK** tai **Tulosta**.
- 7 Vapauta tulostustyö tulostimen aloitusnäytöltä käsin.
 - Valitse luottamuksellisille tulostustöille **Pidossa olevat työt** > valitse käyttäjänimesi > **Luottamuksellinen** > anna PIN-koodi > valitse tulostustyö > määritä asetukset > **Tulosta**.
 - Valitse muille töille **Pidossa olevat työt** > valitse käyttäjänimesi > valitse tulostustyö > määritä asetukset > **Tulosta**.

Macintosh-käyttäjät:

AirPrintin käyttäminen

- 1 Kun asiakirja on avattu, valitse **Arkisto > Tulosta**.
- 2 Valitse tulostin ja valitse Suunta-valikon jälkeisestä valikosta **PIN-tulostus**.
- 3 Ota käyttöön **Tulosta PIN-koodilla** ja anna nelinumeroinen PIN-koodi.

4 Valitse **Tulosta**.

5 Vapauta tulostustyö tulostimen aloitusnäytöltä käsin. Valitse **Pidossa olevat työt** > valitse tietokoneesi nimi > **Luottamuksellinen** > anna PIN-koodi > valitse tulostustyö > **Tulosta**.

Tulostinohjaimen käyttäminen

1 Kun asiakirja on avattu, valitse **Arkisto** > **Tulosta**.

2 Valitse tulostin ja valitse Suunta-valikon jälkeisestä valikosta **Tulosta ja siirrä pitoon**.

3 Valitse **Luottamuksellinen tulostus** ja anna nelinumeroinen PIN-koodi.

4 Valitse **Tulosta**.

5 Vapauta tulostustyö tulostimen aloitusnäytöltä käsin. Valitse **Pidossa olevat työt** > valitse tietokoneesi nimi > **Luottamuksellinen** > valitse tulostustyö > anna PIN-koodi > **Tulosta**.

Fonttimalliluettelon tulostaminen

1 Valitse aloitusnäytössä **Asetukset** > **Raportit** > **Tulostus** > **Tulosta fontit**.

2 Valitse **PCL-fontit** tai **PS-fontit**.

Hakemistoluettelon tulostaminen

Valitse aloitusnäytössä **Asetukset** > **Raportit** > **Tulostus** > **Tulosta hakemisto**.

Erotinsivujen lisääminen kopioiden väliin

1 Valitse aloitusnäytössä **Asetukset** > **Tulosta** > **Asettelu** > **Erotinsivut** > **Kopioiden väliin**.

2 Tulosta asiakirja.

Tulostustyön peruuttaminen

1 Kosketa päänäytössä -kuvaketta.

2 Valitse peruutettava työ.

Huomautus: Voit peruuttaa työn myös valitsemalla **Työjono**.

Väriaineen tummuuden säätäminen

1 Valitse aloitusnäytössä **Asetukset** > **Tulostus** > **Laatu** > **Värin tummuus**.

2 Säädä asetusta.

Kopio

Automaattisen asiakirjansyöttölaitteen ja skannaustason käyttäminen

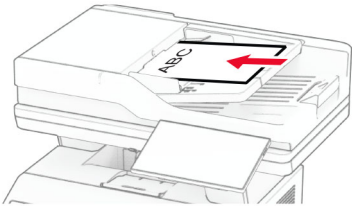
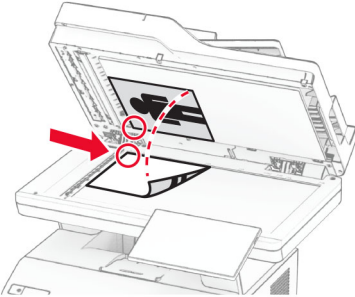
| Automaattinen asiakirjansyöttölaite | Skannaustaso |
|--|---|
|  <ul style="list-style-type: none"> • Käytä asiakirjansyöttö laitetta monisivuisten asiakirjojen kopiaamiseen. • Aseta alkuperäinen asiakirja kuvapuoli ylöspäin. Jos käsittelet monisivuisia asiakirjoja, kohdista etureuna ennen lisäämistä. • Säädä asiakirjansyöttölaitteen ohjaimet lisättävän paperin leveyden mukaan. |  <ul style="list-style-type: none"> • Aseta yksisivuiset asiakirjat, kirjojen sivut, pienet esineet (kuten postikortit ja valokuvat), piirtoheittin-kalvot, valokuvapaperi tai ohuet materiaalit (kuten lehtileikkeet) skannaustasolle. • Aseta asiakirja kuvapuoli alaspäin nuolella merkittyyn kulmaan. |

Kopioiminen

- 1 Aseta alkuperäinen asiakirja automaattisen asiakirjansyöttölaitteen lokeroon tai skannaustasolle.

Huomautus: Vältä kuvan leikkautuminen varmistamalla, että alkuperäinen asiakirja ja kopiopaperi ovat saman kokoisia.

- 2 Kosketa aloitusnäytön **Kopio**-painiketta ja määritä sitten kopioiden määrä.

Määritä tarvittaessa kopiointiasetukset.

- 3 Kopioi asiakirja.

Huomautus: Voit tehdä pikakopion valitsemalla aloitusnäytössä .

Valokuvien kopioiminen

- 1 Aseta valokuva skannaustasolle.
- 2 Valitse aloitusnäytössä **Kopio** > **Asetukset** > **Sisältö** > **Sisältölaji** > **Valokuva**.
- 3 Valitse **Sisältölähde** ja alkuperäiseen valokuvaan parhaiten sopiva asetus.
- 4 Kopioi valokuva.

Kopioiminen kirjelomakkeelle

- 1 Aseta alkuperäinen asiakirja automaattisen asiakirjansyöttölaitteen lokeroon tai skannaustasolle.
- 2 Valitse aloitusnäytössä **Kopio > Kopioi kohteesta** > valitse alkuperäisen asiakirjan koko.
- 3 Valitse **Kopioi kohteeseen** ja valitse sitten paperilähde, jossa kirjelomake on.
Jos asetit kirjelomakkeen monikäyttösyöttöaukkoon, valitse **Kopioi kohteeseen > Monikäyttösyöttöaukko** > valitse paperikoko > **Kirjelomake**.
- 4 Kopioi asiakirja.

Paperin molemmille puolille kopioiminen

- 1 Aseta alkuperäinen asiakirja automaattisen asiakirjansyöttölaitteen lokeroon tai skannaustasolle.
- 2 Valitse aloitusnäytössä **Kopio > Asetukset > Sivut**.
- 3 Valitse **1-puolinen 2-puoliseksi** tai **2-puolinen 2-puoliseksi**.
- 4 Kopioi asiakirja.

Kopioiden pienentäminen tai suurentaminen

- 1 Aseta alkuperäinen asiakirja automaattisen asiakirjansyöttölaitteen lokeroon tai skannaustasolle.
- 2 Valitse aloitusnäytössä **Kopio > Asetukset > Sovita** > valitse sovitusarvo.
Huomautus: Alkuperäisen asiakirjan tai tulosteen koon muuttaminen skaalausasetuksen määrittämisen jälkeen palauttaa sovitusasetuksen arvoksi Automaattinen.
- 3 Kopioi asiakirja.

Kopioiden lajittelu

- 1 Aseta alkuperäinen asiakirja automaattisen asiakirjansyöttölaitteen lokeroon tai skannaustasolle.
- 2 Valitse aloitusnäytössä **Kopio > Lajittelu > Käytössä [1,2,1,2,1,2]**.
- 3 Kopioi asiakirja.

Erotinsivujen lisääminen kopioiden väliin

- 1 Aseta alkuperäinen asiakirja automaattisen asiakirjansyöttölaitteen lokeroon tai skannaustasolle.
- 2 Siirry ohjauspaneelissa kohtaan
Kopio > Asetukset > Erotinsivut > Säädä asetuksia
- 3 Kopioi asiakirja.

Useiden sivujen kopiaaminen yhdelle arkille

- 1 Aseta alkuperäinen asiakirja automaattisen asiakirjansyöttölaitteen lokeroon tai skannaustasolle.
- 2 Valitse aloitusnäytössä **Kopio** > **Asetukset** > **Sivuja/arkki**.
- 3 Ota asetus käyttöön ja valitse sivujen määrä arkilla ja sivun suunta.
- 4 Kopioi asiakirja.

Korttien kopiaaminen

- 1 Aseta kortti skannaustasolle.
- 2 Valitse aloitusnäytössä **Korttikopiointi**.
Huomautus: Määritä tarvittaessa skannausasetukset.
- 3 Valitse **Skannaa**.

Huomautus: Jos haluat useita kopioita kortista, valitse **Tulosta kopio**.

Kopioinnin pikavalinnan luominen

- 1 Valitse aloitusnäytössä **Kopio**.
- 2 Määritä asetukset ja valitse .
- 3 Luo pikavalinta.

Sähköposti

Automaattisen asiakirjansyöttölaitteen ja skannaustason käyttäminen

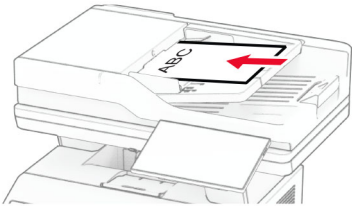
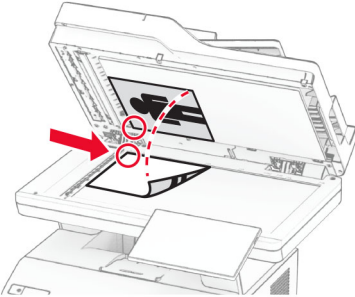
| Automaattinen asiakirjansyöttölaite | Skannaustaso |
|---|---|
|  <ul style="list-style-type: none"> • Käytä asiakirjansyöttö laitetta monisivuisten asiakirjojen kopiaamiseen. • Aseta alkuperäinen asiakirja kuvapuoli ylöspäin. Jos käsittelet monisivuisia asiakirjoja, kohdista etureuna ennen lisäämistä. • Säädä asiakirjansyöttö laitteen ohjaimet lisättävän paperin leveyden mukaan. |  <ul style="list-style-type: none"> • Aseta yksisivuiset asiakirjat, kirjojen sivut, pienet esineet (kuten postikortit ja valokuvat), piirtoheittin kalvot, valokuvapaperi tai ohuet materiaalit (kuten lehtileikkeet) skannaustasolle. • Aseta asiakirja kuvapuoli alaspäin nuolella merkittyyn kulmaan. |

Sähköpostin lähettäminen

Varmista ennen aloittamista, että SMTP-asetukset on määritetty. Lisätietoja on kohdassa ["Sähköpostin SMTP-asetusten määrittäminen" sivulla 37.](#)

- 1 Aseta alkuperäinen asiakirja automaattisen asiakirjansyöttö laitteen lokeroon tai skannaustasolle.
- 2 Valitse aloitusnäytöstä kohta **Sähköposti** ja anna sitten tarvittavat tiedot.
- 3 Määritä tarvittaessa skannausasetukset.
- 4 Lähetä sähköposti.

Sähköpostin pikavalinnan luominen

- 1 Valitse aloitusnäytössä **Sähköposti**.
- 2 Määritä asetukset ja valitse ★.
- 3 Luo pikavalinta.

Faksaa

Automaattisen asiakirjansyöttölaitteen ja skannaustason käyttäminen

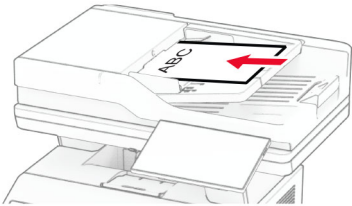
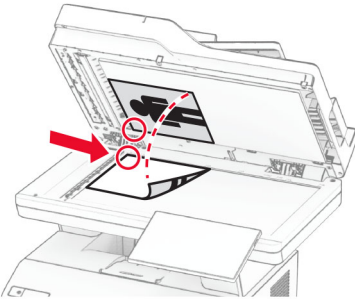
| Automaattinen asiakirjansyöttölaite | Skannaustaso |
|--|---|
|  <ul style="list-style-type: none"> • Käytä asiakirjansyöttö laitetta monisivuisten asiakirjojen kopioimiseen. • Aseta alkuperäinen asiakirja kuvapuoli ylöspäin. Jos käsittelet monisivuisia asiakirjoja, kohdista etureuna ennen lisäämistä. • Säädä asiakirjansyöttölaitteen ohjaimet lisättävän paperin leveyden mukaan. |  <ul style="list-style-type: none"> • Aseta yksisivuiset asiakirjat, kirjojen sivut, pienet esineet (kuten postikortit ja valokuvat), piirtoheittin-kalvot, valokuvapaperi tai ohuet materiaalit (kuten lehtileikkeet) skannaustasolle. • Aseta asiakirja kuvapuoli alaspäin nuolella merkittyyn kulmaan. |

Faksin lähettäminen

Huomautus: Varmista, että faksi on määritetty. Lisätietoja on kohdassa [Tulostimen asentaminen faksaamista varten](#).

Ohjauspaneelin käyttäminen

- 1 Aseta alkuperäinen asiakirja automaattisen asiakirjansyöttölaitteen lokeroon tai skannaustasolle.
- 2 Valitse aloitusnäytössä **Faksi** ja anna tarvittavat tiedot.
Säädä asetuksia tarvittaessa.
- 3 Lähetä faksi.

Tietokoneen avulla

Varmista ennen kuin aloitat, että faksiohjain on asennettu. Lisätietoja on kohdassa ["Faksiohjaimen asentaminen" sivulla 49](#).

Windows-käyttäjät:

- 1 Avaa Tulosta-valintaikkuna asiakirjassa, jonka yrität faksata.
- 2 Valitse tulostin ja sitten **Ominaisuudet, Määrittelyt, Asetukset** tai **Asennus**.

3 Valitse **Faksi > Ota faksi käyttöön > Näytä aina asetukset ennen faksaamista** ja kirjoita vastaanottajan numero.

Määritä muut faksiasetukset tarpeen mukaan.

4 Lähetä faksi.

Macintosh-käyttäjät:

1 Kun asiakirja on avattu, valitse **Arkisto > Tulosta**.

2 Valitse tulostin, jonka nimen perään on lisätty - **Faksi**.

3 Kirjoita Vastaanottaja-kenttään vastaanottajan numero.

Määritä muut faksiasetukset tarpeen mukaan.

4 Lähetä faksi.

Faksin ajastaminen

Huomautus: Varmista, että faksi on määritetty. Lisätietoja on kohdassa [Tulostimen asentaminen faksaamista varten](#).

1 Aseta alkuperäinen asiakirja automaattisen asiakirjansyöttölaitteen lokeroon tai skannaustasolle.

2 Valitse aloitusnäytössä **Faksi > Kohteeseen > anna faksinumero > Valmis**.

3 Valitse **Lähetysaika**, määritä päiväys ja aika ja valitse **Valmis**.

4 Lähetä faksi.

Faksin kohdepikavalinnan luominen

Huomautus: Varmista, että faksi on määritetty. Lisätietoja on kohdassa [Tulostimen asentaminen faksaamista varten](#).

1 Valitse aloitusnäytössä **Faksi > Vastaanottaja**.

2 Kirjoita vastaanottajan numero ja valitse **Valmis**.

3 Määritä asetukset ja valitse .

4 Luo pikavalinta.

Faksin tarkkuuden muuttaminen

Huomautus: Varmista, että faksi on määritetty. Lisätietoja on kohdassa [Tulostimen asentaminen faksaamista varten](#).

1 Aseta alkuperäinen asiakirja automaattisen asiakirjansyöttölaitteen lokeroon tai skannaustasolle.

2 Valitse aloitusnäytössä **Faksi** ja anna tarvittavat tiedot.

3 Valitse **Asetukset > Tarkkuus > valitse asetus**.

4 Lähetä faksi.

Faksin tummuuden säätäminen

Huomautus: Varmista, että faksi on määritetty. Lisätietoja on kohdassa [Tulostimen asentaminen faksaamista varten](#).

- 1 Aseta alkuperäinen asiakirja automaattisen asiakirjansyöttölaitteen lokeroon tai skannaustasolle.
- 2 Valitse aloitusnäytössä **Faksi** ja anna tarvittavat tiedot.
- 3 Valitse **Asetukset > Tummuus >** säädä asetusta.
- 4 Lähetä faksi.

Faksilokin tulostaminen

Huomautus: Varmista, että analoginen faksi tai etherFAX on määritetty. Lisätietoja on kohdassa [Tulostimen asentaminen faksaamista varten](#).

- 1 Valitse aloitusnäytössä **Asetukset > Raportit > Faksi**.
- 2 Valitse **Faksityön loki** tai **Faksisoiton loki**.

Roskafaksien estäminen

Huomautus: Varmista, että analoginen faksi tai etherFAX on määritetty. Lisätietoja on kohdassa [Tulostimen asentaminen faksaamista varten](#).

- 1 Valitse aloitusnäytössä **Asetukset > Faksi > Faksiasetukset > Faksin vastaanottoasetukset > Järjestelmänvalvojan asetukset**.
- 2 Määritä Estä nimetön faksi -asetukseksi **Käytössä**.

Faksien pysäyttäminen

Huomautus: Varmista, että analoginen faksi tai etherFAX on määritetty. Lisätietoja on kohdassa [Tulostimen asentaminen faksaamista varten](#).

- 1 Valitse aloitusnäytössä **Asetukset > Faksi > Faksiasetukset > Faksin vastaanottoasetukset > Faksien pysäyttäminen**.
- 2 Valitse tila.

Faksin välittäminen

Huomautus: Varmista, että analoginen faksi tai etherFAX on määritetty. Lisätietoja on kohdassa [Tulostimen asentaminen faksaamista varten](#).

- 1 Luo kohdepikavalinta.
 - a Avaa selain ja kirjoita tulostimen IP-osoite selaimen osoitekenttään.

Huomautuksia:

- Tulostimen IP-osoite näkyy päänäytössä. IP-osoite on neljä pisteillä erotettua numerosarjaa, kuten 123.123.123.123.
- Jos käytät välityspalvelinta, poista se tilapäisesti käytöstä, jotta verkkosivu latautuu oikein.

b Valitse **Pikavalinnat > Lisää pikavalinta**.

c Valitse pikavalinnan tyyppi ja määritä asetukset.

Huomautus: Merkitse pikavalintanumero muistiin.

d Ota muutokset käyttöön.

2 Valitse **Asetukset > Faksi > Faksiasetukset > Faksin vastaanottoasetukset > Järjestelmänvalvojan asetukset**.

3 Valitse Faksin välitys -valikosta **Välitä** tai **Tulosta ja välitä**.

4 Valitse Välitä-valikosta kohteen tyyppi ja anna kohteen pikavalintanumero.

5 Ota muutokset käyttöön.

Skannaaminen

Automaattisen asiakirjansyöttölaitteen ja skannaustason käyttäminen

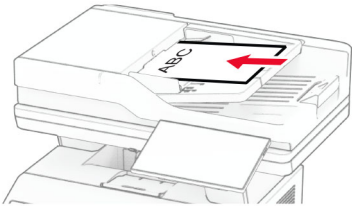
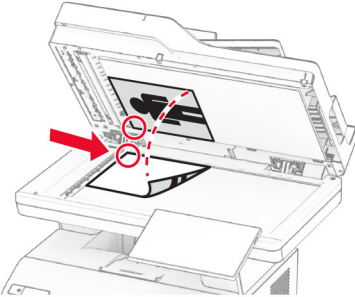
| Automaattinen asiakirjansyöttölaite | Skannaustaso |
|---|---|
|  <ul style="list-style-type: none"> • Käytä asiakirjansyöttölaitetta monisivuisten asiakirjojen kopiaamiseen. • Aseta alkuperäinen asiakirja kuvapuoli ylöspäin. Jos käsittelet monisivuisia asiakirjoja, kohdista etureuna ennen lisäämistä. • Säädä asiakirjansyöttölaitteen ohjaimet lisättävän paperin leveyden mukaan. |  <ul style="list-style-type: none"> • Aseta yksisivuiset asiakirjat, kirjojen sivut, pienet esineet (kuten postikortit ja valokuvat), piirtoheittin-kalvot, valokuvapaperi tai ohuet materiaalit (kuten lehtileikkeet) skannaustasolle. • Aseta asiakirja kuvapuoli alaspäin nuolella merkittyyn kulmaan. |

Skannaaminen tietokoneeseen

Varmista ennen aloittamista, että tietokone ja tulostin on yhdistetty samaan verkkoon

Windows-käyttäjät:

Lexmark ScanBack Utilityn käyttäminen

- 1 Suorita tietokoneessa Lexmark ScanBack Utility ja valitse sitten **Seuraava**.

Huomautus: Lataa apuohjelma osoitteesta www.lexmark.com/downloads.

- 2 Valitse **Asetukset** ja lisää tulostimen IP-osoite.

Huomautus: Tulostimen IP-osoite näkyy sen tulostimen päänäytössä. IP-osoite on neljä pisteillä erotettua numerosarjaa, kuten 123.123.123.123.

- 3 Valitse **Sulje** > **Seuraava**.

- 4 Valitse alkuperäisen asiakirjan kokoko ja sitten **Seuraava**.

- 5 Valitse tiedostomuoto ja skannaustarkkuus ja sitten **Seuraava**.

- 6 Kirjoita yksilöivä skannausprofiilin nimi ja valitse **Seuraava**.

- 7 Avaa skannatun asiakirjan tallennuspaikka, anna tiedostolle nimi ja valitse **Seuraava**.

Huomautus: Jos haluat käyttää skannausprofiilia uudelleen, ota käyttöön **Luo pikavalinta** ja kirjoita pikavalinnalle yksilöivä nimi.

- 8 Valitse **Valmis**.
- 9 Aseta alkuperäinen asiakirja automaattiseen asiakirjansyöttölaitteeseen tai skannaustasolle.
- 10 Valitse tulostimen aloitusnäytössä **Skannausprofiilit** > **Skannaa tietokoneeseen** ja valitse skannausprofiili.

Windowsin faksi ja skannaus -toiminnon käyttäminen

Huomautus: Varmista, että tulostin on lisätty tietokoneeseen. Lisätietoja on kohdassa ["Tulostimien lisääminen tietokoneeseen" sivulla 49](#).

- 1 Aseta alkuperäinen asiakirja automaattiseen asiakirjansyöttölaitteeseen tai skannaustasolle.
- 2 Avaa tietokoneessa **Windowsin faksi ja skannaus**.
- 3 Valitse **Uusi skannaus** ja valitse sitten skannerilähde.
- 4 Muuta tarvittaessa tulostusasetuksia.
- 5 Skannaa asiakirja.
- 6 Valitse **Tallenna nimellä**, kirjoita tiedostonimi ja valitse **Tallenna**.

Macintosh-käyttäjät:

Huomautus: Varmista, että tulostin on lisätty tietokoneeseen. Lisätietoja on kohdassa ["Tulostimien lisääminen tietokoneeseen" sivulla 49](#).

- 1 Aseta alkuperäinen asiakirja automaattiseen asiakirjansyöttölaitteeseen tai skannaustasolle.
- 2 Tee tietokoneessa jompikumpi seuraavista:
 - Avaa **Kuvansiirtäjä**.
 - Avaa **Tulostimet ja skannerit** ja valitse tulostin. Valitse **Skannaa** > **Avaa skanneri**.
- 3 Tee Skanneri-ikkunassa yksi tai useampi seuraavista:
 - Valitse sijainti, johon haluat tallentaa asiakirjan.
 - Valitse alkuperäisen asiakirjan koko.
 - Skannaa automaattisesta asiakirjansyöttölaitteesta valitsemalla Skannaa-valikosta **Asiakirjansyöttölaite** tai ota käyttöön **Käytä dokumentin syöttölaitetta**.
 - Määritä tarvittaessa skannausasetukset.
- 4 Valitse **Skannaa**.

Skannaaminen FTP-palvelimeen

- 1 Aseta alkuperäinen asiakirja automaattisen asiakirjansyöttölaitteen lokeroon tai skannaustasolle.
- 2 Valitse aloitusnäytöstä kohta **FTP** ja anna tarvittavat tiedot.
- 3 Määritä muut FTP-asetukset tarpeen mukaan.
- 4 Lähetä FTP-työ.

FTP-pikavalintojen luominen

- 1 Valitse aloitusnäytössä **FTP**.
- 2 Kirjoita FTP-palvelimen osoite ja valitse .
- 3 Luo pikavalinta.

Skannaaminen verkkokansioon

- 1 Aseta asiakirja automaattisen asiakirjansyöttölaitteen lokeroon tai skannaustasolle.
- 2 Valitse aloitusnäytössä **Skannauskeskus**.
Huomautus: Kuvake ja nimi ovat voineet muuttua. Pyydä lisätietoja järjestelmänvalvojalta.
- 3 Valitse jompikumpi seuraavista:
 - Valitse kohde.
Huomautus: Määritä SFTP:n osalta portin numeroksi **22**.
 - Käytä pikavalintaa koskettamalla -kuvaketta ja valitsemalla pikavalinta luettelosta.
- 4 Skannaa asiakirja.

Verkkokansion pikakuvakkeen luominen

- 1 Avaa selain ja kirjoita tulostimen IP-osoite selaimen osoitekenttään.
Huomautuksia:
 - Tulostimen IP-osoite näkyy sen tulostimen päänäytössä. IP-osoite on neljä pisteillä erotettua numerosarjaa, kuten 123.123.123.123.
 - Jos käytät välityspalvelinta, poista se tilapäisesti käytöstä, jotta verkkosivu latautuu oikein.
- 2 Valitse **Pikavalinnat > Lisää pikavalinta**.
- 3 Valitse Pikavalinnan tyyppi -valikosta **Verkkokansio** ja määritä sitten asetukset.
- 4 Ota muutokset käyttöön.

Skannaaminen flash-asemaan

- 1 Aseta alkuperäinen asiakirja automaattisen asiakirjasyöttölaitteen lokeroon tai skannaustasolle.
- 2 Aseta flash-asema tulostimeen.

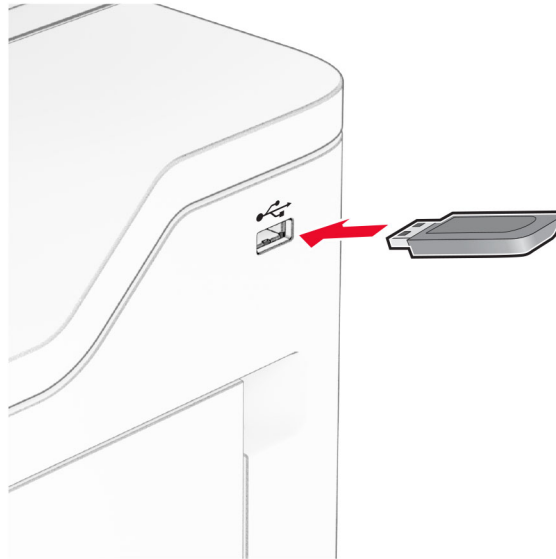

- 3 Valitse **USB-skannaus** ja säädä asetukset tarvittaessa.

Huomautuksia:

- Tallenna skannattu asiakirja kansioon valitsemalla **Skannauskohde**, kansio ja **Skannaa tähän**.
- Jos USB-aseman ikkuna ei avaudu, valitse ohjauspaneelissa **USB-asema**.

- 4 Skannaa asiakirja.

Varoitus – vauriot mahdollisia: Vältä tietojen menetys tai toimintahäiriö olemalla koskettamatta flash-aseman tai tulostimen kuvassa näkyviä kohtia, kun tulostin tulostaa tai lukee muistilaitteesta tai kirjoittaa siihen.



Tulostinvalikkojen käyttö

Valikkokartta

| | | |
|-------------------------------|---|---|
| Laite | <ul style="list-style-type: none"> • Määitykset • Eco-Mode • Etäkäyttöpaneeli • Ilmoitukset • Virranhallinta • Nimetön tietojen keräys | <ul style="list-style-type: none"> • Helppokäyttö • Palauta oletusasetukset • Huolto • Aloituskäytön mukautus¹ • Päivitä laiteohjelma • Tietoja tästä tulostimesta |
| Tulosta | <ul style="list-style-type: none"> • Asettelu • Asetus • Laatu • Työkirjanpito | <ul style="list-style-type: none"> • PDF • PostScript- • PCL • Kuva |
| Paperi | <ul style="list-style-type: none"> • Lokeromäärittäminen | <ul style="list-style-type: none"> • Materiaalimäärittäminen |
| Kopio | Kopioinnin oletusasetukset | |
| Faksaa | Faksin oletusasetukset | |
| Sähköposti | <ul style="list-style-type: none"> • Sähköpostiasetukset • Sähköpostin oletusasetukset | <ul style="list-style-type: none"> • Web-linkin asetus |
| FTP | FTP-oletusasetukset | |
| USB-asema | <ul style="list-style-type: none"> • Flash-asemaskannaus | <ul style="list-style-type: none"> • Flash-asetatulostus |
| Network/Ports (Verkko/Portit) | <ul style="list-style-type: none"> • Verkon esittely • Langaton • Wi-Fi Direct • AirPrint • Mobiilipalvelujen hallinta • Ethernet • TCP/IP • SNMP | <ul style="list-style-type: none"> • IPSec • 802.1x • LPD-kokoonpano • HTTP-/FTP-asetukset • ThinPrint • USB • Rajoita ulkoisen verkon käyttöä |
| Suojaus | <ul style="list-style-type: none"> • Kirjautumismenetelmät • Ajasta USB-laitteet • Suojaustarkistusloki • Kirjautumisrajoitukset • Luottamukselliset tulostusasetukset | <ul style="list-style-type: none"> • Levyn salaus • Pyyhi väliaikaiset datatiedostot • Ratkaisut, LDAP-asetukset • Muut |
| Cloud-palvelut | Cloud-palvelujen rekisteröinti | |
| Raportit | <ul style="list-style-type: none"> • Valikkoasetussivu • Laite • Tulosta | <ul style="list-style-type: none"> • Pikavalinnat • Faksaa • Verkko |

¹ Näkyy vain Embedded Web Serverissä.

² Näkyy vain, jos laitteeseen on asennettu kiintolevy tai älykäs tallennusasema.

| | | |
|---|-----------------------------|-------------------------|
| Vianmääritys | Tulostuslaadun testisivut | Skannerin puhdistaminen |
| Forms Merge ² | Forms Merge | |
| ¹ Näkyy vain Embedded Web Serverissä. ² Näkyy vain, jos laitteeseen on asennettu kiintolevy tai älykäs tallennusasema. | | |

Laite

Määritykset

| Valikkokohta | Kuvaus |
|--|--|
| Näytön kieli [List of languages] | Määritä näytön kieli. |
| Maa/alue [List of countries or regions] | Tunnista maa tai alue, jossa tulostin on määritetty toimimaan. |
| Suorita alkumääritys Ei käytössä* Käytössä | Suorita ohjattu asennustoiminto. |
| Näppäimistö Näppäimistön tyyppi [List of languages] | Valitse kieli näppäimistön tyyppiä. Huomautus: Kaikki näppäimistön tyypit eivät ehkä näy, tai niiden näkyminen edellyttää erityislaitteistoa. |
| Näytetyt tiedot Näyttöteksti 1 (IP-osoite*) Näyttöteksti 2 (Pvm./aika*) Mukautettu teksti 1 Mukautettu teksti 2 | Määritä aloitusnäytössä näytettävät tiedot. |
| Päivämäärä ja aika Määritä Nykyinen päivämäärä ja aika Aseta päivämäärä ja aika manuaalisesti Päivämäärän muoto (MM-DD-YYYY*) Ajan muoto (12 tunnin järjestelmä (am/pm)*) Aikavyöhyke UTC (GMT) -siirtymä DST Alku DST Loppu Kesäajan porrastus Verkkoajan yhteyskäyt. Salli NTP (Käytössä*) NTP-palvelin Ota käyttöön todennus (Ei mitään*) Avaintunnus Salasana | Määritä tulostimen päivämäärä ja aika sekä verkkoajan yhteyskäytäntö. Huomautuksia: <ul style="list-style-type: none"> • KK-PP-VVVV on Yhdysvalloissa oletusasetus. PP-KK-VVVV on kansainvälinen oletusasetus. • UTC (GMT) -siirtymä, DST Alku, DST Loppu ja Kesäajan porrastus näkyvät vain, kun Aikavyöhykkeeksi on määritetty (UTC+käyt.) Mukaut.. • Avaintunnus ja Salasana näkyvät vain, jos Ota käyttöön todennus -asetuksena on MD5-avain. |
| Huomautus: Arvon kohdalla oleva tähti (*) osoittaa oletusasetuksen. | |

| Valikkokohta | Kuvaus |
|--|---|
| Paperikoot Yhdysvallat* Metrinen | Määritä paperikokojen mittayksikkö. Huomautus: Ensimmäinen paperikokoasetus määräytyy ohjatun asennuksen aikana valitun maa- tai aluekoodin perusteella. |
| Näytön kirkkaus 20–100 % (100*) | Sääda näytön kirkkautta. |
| Flash-aseman käyttö Ei käytössä Käytössä* | Ota käyttöön flash-aseman käyttö. |
| Salli taustan poisto Ei käytössä Käytössä* | Määritä, voiko taustan poistaa. |
| Salli mukautettujen töiden skannaus Ei käytössä Käytössä* | Määritä, näkykö Mukautetun työn skannaus -asetus kopiointi-, skannaus- ja faksautöissä. Huomautus: Tämä valikkokohta näkyy ainoastaan, kun kiintolevy tai älykäs tallennusasema on asennettu. |
| Yhden sivun tasoskannaus Ei käytössä* Käytössä | Määritä tulostin skannaamaan kaikki skannaustasolla tehtävät työt yksisivuisina. Huomautus: Tasoskannauksen jälkeen tulostin palaa aloitusnäyttöön kehoitteiden näyttämisen sijaan. |
| Laitteen äänet Mykistä kaikki äänet (Ei käytössä*) Painikepalaute (Käytössä*) Äänenvoimakkuus (5*) Automaattisen asiakirjansyöttölaitteen äänimerkki (Käytössä*) Hälytysäänien määrittäminen (Yksittäinen*) Kasetin hälytys (Ei käytössä*) Kaiutintila (Aina poissa käytöstä*) Soittoäänien voimakkuus (Ei käytössä*) | Määritä tulostimen ääniasetukset. |
| Näytön aikakatkaus 5–300 sekuntia (60*) | Määritä sekunteina aika, jonka jälkeen käyttämättömänä olevan tulostimen näyttöön tulee aloitusnäyttö tai tulostin kirjaa käyttäjätulin ulos automaattisesti. |
| Huomautus: Arvon kohdalla oleva tähti (*) osoittaa oletusasetuksen. | |

Säästötila

| Valikkokohta | Kuvaus |
|--|--|
| Tulostus Puolet Yksipuolinen* Kaksipuolinen | Määritä, tulostetaanko vain sivun toiselle puolelle vai molemmille puolille. |
| Huomautus: Arvon kohdalla oleva tähti (*) osoittaa oletusasetuksen. | |

| Valikkokohta | Kuvaus |
|--|---|
| Tulostus Sivuja/arkki Ei käytössä* 2 sivua/arkki 3 sivua/arkki 4 sivua/arkki 6 sivua/arkki 9 sivua/arkki 12 sivua/arkki 16 sivua/arkki | Tulosta paperiarkin yhdelle puolelle useita pienennettyjä sivuja. |
| Tulostus Väriaineen tummuus 1–10 (8*) | Määritä tekstikuvien vaaleus tai tummuus. |
| Kopiointi Puolet 1-puolinen 1-puoliseksi 1-puolinen 2-puoliseksi 2-puolinen 1-puoliseksi 2-puolinen 2-puoliseksi | Määritä skannaustoiminta alkuperäisen asiakirjan perusteella. |
| Kopiointi Sivuja/arkki Ei käytössä* 2 pystysuuntaista sivua 4 pystysuuntaista sivua 2 vaakasuuntaista sivua 4 vaakasuuntaista sivua | Määritä skannaustoiminta alkuperäisen asiakirjan perusteella. |
| Kopiointi Tummuus 1–9 (5*) | Määritä skannattujen tekstikuvien tummuus. |
| Huomautus: Arvon kohdalla oleva tähti (*) osoittaa oletusasetuksen. | |

Etähallintapaneeli

| Valikkokohta | Kuvaus |
|--|---|
| Ulkoinen VNC-yhteys Älä salli* Salli | Yhdistä ulkoinen VNC (Virtual Network Computing) -asiakas etäohjauspaneeliin. |
| Tunnistuksen tyyppi Ei mitään* Vakiotunnistus | Määritä VNC-työasemapalvelinta käytettäessä käytettävä tunnistuksen tyyppi. |
| VNC-salasana | Määritä salasana, jota käytetään yhteyden muodostuksessa VNC-työasemapalvelimeen. Huomautus: Tämä valikkokohta on näkyvässä vain, jos Tunnistuksen tyyppi on määritetty Vakiotunnistus. |
| Huomautus: Arvon kohdalla oleva tähti (*) osoittaa oletusasetuksen. | |

Ilmoitukset

| Valikkokohta | Kuvaus |
|---|--|
| automaattisen asiakirjansyöttölaitteen äänimerkki Ei käytössä Käytössä* | Ota käyttöön äänimerkki lisättäessä paperia automaattisen asiakirjansyöttölaitteeseen. |
| Hälytysääni Ei käytössä Yksi* Jatkuva | Määritä, kuinka monta kertaa hälytysääni kuuluu, kun tulostin edellyttää käyttäjän toimia. |
| Tarvikkeet Näytä tarvikearviot Näytä arviot* Älä näytä arvioita | Näytä tarvikkeiden arvioitu tila. |
| Tarvikkeet Kasetin hälytys Ei käytössä* Yksittäinen Jatkuva | Määritä, kuinka monta kertaa hälytysääni kuuluu, kun väriainekasetti on ehtymässä. |
| Tarvikkeet Mukautetut tarvikeilmoitukset | Määritä ilmoitusasetukset tilanteeseen, jossa vaaditaan käyttäjän toimia. Huomautus: Tämä valikkokohta näkyy vain Embedded Web Server -palvelimessa. |
| Sähköpostihälytysten asetukset Ensisijainen SMTP-yhdyskäytävä Ensisijaisen SMTP-yhdyskäytävän portti (25*) Toissijainen SMTP-yhdyskäytävä Toissijaisen SMTP-yhdyskäytävän portti (25*) SMTP-aikakatkaissu (30 sekuntia*) Vastausosoite Käytä aina SMTP-vastausosoitetta (Ei käytössä*) Käytä SSL- tai TLS-suojausta (Poissa käytöstä*) Edellytä luotettua varmennetta (Käytössä*) SMTP-palvelimen todennus (Todennusta ei tarvita*) Laitteeseen perustuva s-posti (Ei mitään*) Käyttäjän lähettämä sähköposti (Ei mitään*) Käytä AD-laitteen kirjautumistietoja (Ei käytössä*) Laitekäyttäjätunnus Laitesalasana Kerberos 5 REALM NTLM-toimialue Poista käytöstä SMTP-palvelinta ei ole määritetty -virhe (Ei käytössä*) | Märitä tulostin lähettämään sähköpostihälytykset yhteyshenkilöille, kun tulostin vaatii käyttäjän toimia. |
| Huomautus: Arvon kohdalla oleva tähti (*) osoittaa oletusasetuksen. | |

| Valikkokohta | Kuvaus |
|--|--|
| Sähköpostihälytysten asetukset Aseta sähköpostiluettelot ja hälytykset Sähköpostiluettelo 1 Sähköpostiluettelo 2 Aiheen teksti Lähetä tapahtumat sähköpostina | Määritä sähköpostiosoitteet ota ja käyttöön sähköpostihälytykset. Huomautus: Tämä valikkokohta näkyy vain Embedded Web Server -palvelimessa. |
| Virheiden estäminen Tukosavustaja Ei käytössä Käytössä* | Määritä tulostin tyhjentämään tyhjät tai osittain tulostetut sivut automaattisesti, kun juuttunut paperi on poistettu. |
| Virheiden estäminen Automaattinen jatko Käytössä 5–255 (5*) | Anna tulostimen jatkaa työn käsittelemistä tai tulostamista automaattisesti, kun tietyt toimenpide-ehdot on käsitelty. |
| Virheiden estäminen Automaattinen uudelleenkäynnistys Automaattinen uudelleenkäynnistys Käynnistä uudelleen, kun järjestelmä on vapaa Uudelleenkäynnistys aina* Ei uudelleenkäynnistystä | Aseta tulostin käynnistymään uudelleen virhetilanteessa. |
| Virheiden estäminen Automaattinen uudelleenkäynnistys Uudelleenkäynnistysten enimmäismäärä 1–20 (2*) | Määritä automaattisten uudelleenkäynnistysten määrä, jonka tulostin voi suorittaa. |
| Virheiden estäminen Automaattinen uudelleenkäynnistys Automaattisen uudelleenkäynnistykseen ikkuna 1–525600 (720*) | Määritä, kuinka monen sekunnin kuluttua tulostin käynnistyy automaattisesti uudelleen. |
| Virheiden estäminen Automaattinen uudelleenkäynnistys Automaattisen uudelleenkäynnistykseen laskuri | Näytä automaattisen uudelleenkäynnistykseen laskurin tiedot vain luku -muodossa. |
| Virheiden estäminen Automaattinen uudelleenkäynnistys Nollaa automaattisen uudelleenkäynnistykseen laskuri Peruuta Jatka | Nollaa automaattisen uudelleenkäynnistykseen laskurin arvot. |
| Virheiden estäminen Näytä lyhyen paperin virhe Käytössä Autom. tyhjennys* | Määritä tulostin näyttämän viesti, kun ilmenee lyhyen paperin virhe. Huomautus: Lyhyt paperi viittaa lisätyn paperin kokoon. |
| Huomautus: Arvon kohdalla oleva tähti (*) osoittaa oletusasetuksen. | |

| Valikkokohta | Kuvaus |
|---|--|
| Virheiden estäminen Sivunsuojaus Ei käytössä* Käytössä | Määritä tulostin käsittelemään koko sivu muistiin ennen sen tulostamista. |
| Sisällön tukoselvitys Tukoselvitys Ei käytössä Käytössä Automaattinen* | Määritä tulostin tulostamaan juuttuneet sivut uudelleen. |
| Sisällön tukoselvitys Skannerin tukoksen selvittäminen Työtaso Sivutaso* | Määritä, miten skannaustyö käynnistetään uudelleen paperitukoksen selvittämisen jälkeen. |
| Huomautus: Arvon kohdalla oleva tähti (*) osoittaa oletusasetuksen. | |

Virranhallinta

| Valikkokohta | Kuvaus |
|--|---|
| Lepotilaprofiili Tulosta Lepotilasta Pysy hereillä tulostamisen jälkeen Siirry Lepotilaan tulostamisen jälkeen* | Määritä tulostin pysymään hereillä tai palaamaan lepotilaan tulostamisen jälkeen. |
| Lepotilaprofiili Herätä syvästä lepotilasta koskettamalla Ei käytössä Käytössä* | Herätä tulostin syvästä lepotilasta koskettamalla tulostimen näyttöä. |
| Aikakatkaisut Lepotila 1–114 minuuttia (15*) | Määritä käyttämättömyysaika, jonka kuluttua tulostin siirtyy lepotilaan. |
| Aikakatkaisut Säästötilan aikakatkaus Ei käytössä 1 tunti 2 tuntia 3 tuntia 6 tuntia 1 päivä 2 pv 3 päivää* 1 viikko 2 viikkoa 1 kk | Määritä aika, jonka jälkeen tulostimen virta katkeaa. |
| Huomautus: Arvon kohdalla oleva tähti (*) osoittaa oletusasetuksen. | |

| Valikkokohta | Kuvaus |
|--|--|
| Aikakatkaus Hibernate Timeout on Connection (Horrostilan aikakatkaus yhteyden ollessa olemassa) Horros Ei horrostilaa* | Määritä Horrostilan aikakatkaus katkaisemaan tulostimen virta, kun olemassa on aktiivinen Ethernet-yhteys. |
| Ajasta virransäästötilat Ajastukset Lisää uusi ajastus | Ajasta tulostin siirtymään lepo- tai valmiustilaan tiettyyn aikaan. |
| Huomautus: Arvon kohdalla oleva tähti (*) osoittaa oletusasetuksen. | |

Nimetön tietojen keräys

| Valikkokohta | Kuvaus |
|--|--|
| Nimetön tietojen keräys Laitteen käyttö- ja suorituskykytiedot Ei mitään* | Lähetä tulostimen käyttö- ja suorituskykytietoja Lexmarkille. Huomautus: Nimettömien tietojen lähetysaika näkyy vain, kun Nimetön tietojen keräys -asetukseksi on määritetty Laitteen käyttö- ja suorituskykytiedot. |
| Nimettömien tietojen lähetysaika Aloitus aika Lopetus aika | |
| Huomautus: Arvon kohdalla oleva tähti (*) osoittaa oletusasetuksen. | |

Helppokäyttö

| Valikkokohta | Kuvaus |
|--|---|
| Toistuvan näppäinpainalluksen väli 0–5 (0*) | Määritä sekunteina väli, jona tulostin ohittaa liitetyn näppäimistön saman näppäimen peräkkäiset painallukset |
| Painikkeen toiston alkuviive 0,25–5 (1*) | Määritä sekunteina alkuviiveen pituus ennen kuin toistava painike alkaa toistaa. |
| Painikkeen toistonopeus 0,5–30 (30*) | Määritä toistuvan painikkeen painallusten määrä sekunnissa. |
| Pitkä näytön aikakatkaus Ei käytössä* Käytössä | Anna käyttäjän pysyä samassa paikassa ja nollata Näytön aikakatkaus -asetuksen aloitusnäyttöön palaamisen sijaan. |
| Kuulokkeiden äänenvoimakkuus 1–10 (5*) | Säädä kuulokkeiden äänenvoimakkuutta. |
| Ota käyttöön ääniohjaus, kun kuulokkeet on liitetty Ei käytössä* Käytössä | Ota käyttöön ääniohjaus, kun tulostimeen on liitetty kuulokkeet. |
| Huomautus: Arvon kohdalla oleva tähti (*) osoittaa oletusasetuksen. | |

| Valikkokohta | Kuvaus |
|--|--|
| Lue salasanat/PIN-koodit Ei käytössä* Käytössä | Määritä tulostin lukemaan salasanat tai PIN-koodit ääneen. |
| Puhenoisuus Erittäin hidas Hidas Normaali* Nopea Nopeampi Erittäin nopea Ripeä Erittäin ripeä Nopein | Säädä Ääniohjauksen puhenoisuutta. |
| Huomautus: Arvon kohdalla oleva tähti (*) osoittaa oletusasetuksen. | |

Palauta oletusasetukset

| Valikkokohta | Kuvaus |
|--|-------------------------------------|
| Palauta asetukset Palauta kaikki asetukset Palauta tulostimen asetukset Palauta verkkoasetukset Palauta faksiasetukset Palauta sovellusasetukset | Palauta tulostimen oletusasetukset. |

Huolto

Määrittys-valikko

| Valikkokohta | Kuvaus |
|--|--|
| USB-määrittys USB PnP 1* 2 | Paranna tulostimen yhteensopivuutta tietokoneen kanssa muuttamalla tulostimen USB-ohjaimen tilaa. |
| USB-määrittys Paikallinen USB-skannaus Käytössä* Ei käytössä | Määritä, lasketaanko USB-laiteohjain yksinkertaiseksi USB-laitteeksi (yksi liitäntä) vai USB-yhdistelmälaitteeksi (useita liitäntöjä). |
| USB-määrittys USB-nopeus Täysi Automaattinen* | Aseta USB-portti toimimaan täydellä nopeudella ja poista nopeat toiminnot käytöstä. |
| Huomautus: Arvon kohdalla oleva tähti (*) osoittaa oletusasetuksen. | |

| Valikkokohta | Kuvaus |
|---|---|
| Lokeromääritys Alustan linkitys Automaattinen* Ei käytössä | Määritä tulostin yhdistämään lokerot, joilla on samat paperilaji- ja -kokoasetukset. |
| Lokeromääritys Näytä lokerasennusilmoitus Ei käytössä Vain kun kokoa ei tunneta* Aina | Näytä käyttäjälle ilmoitus paperikoon ja -lajin valitsemisesta lokeron asentamisen jälkeen |
| Lokeromääritys A5-lisäys Lyhyt reuna* Pitkä reuna | Määritä A5-kokoisen paperin oletuslisäyssuunta kaikissa paperiläheteissä. |
| Lokeromääritys Paperikehotteet Automaattinen* Monikäyttösyöttöaukko Manuaalinen paperi | Määritä paperilähde, jonka käyttäjä täyttää, kun näyttöön tulee kehote lisätä paperia. Huomautus: Jotta Monikäyttösyöttöaukko tulee näkyviin, määritä Paperi-valikossa Monisyötön asetukseksi Kasetti. |
| Lokeromääritys Kirjekuorikehotteet Automaattinen* Monikäyttösyöttöaukko Manuaalinen kirjekuori | Määritä paperilähde, jonka käyttäjä täyttää, kun näyttöön tulee kehote lisätä kirjekuori. Huomautus: Jotta Monikäyttösyöttöaukko tulee näkyviin, määritä Paperi-valikossa Monisyötön asetukseksi Kasetti. |
| Lokeromääritys Toiminto kehoitteille Kehota käyttäjää* Jatka Käytä nykyistä | Määritä tulostin ratkaisemaan paperiin tai kirjekuoriin liittyvät vaihtokehotteet. |
| Lokeromääritys Useita Universal-kokoja Ei käytössä* Käytössä | Määritä lokero tukemaan useita Universal-paperikokoja. |
| Raportit Valikkoasetussivu Tapahtumaloki Tapahtumalokin yhteenveto | Tulosta raportteja, joissa on tulostimen valikkoasetukset, tila ja tapahtumalokit. |
| Tarvikkeen käyttö ja laskurit Tyhjennä tarvikkeen käyttöhistoria | Palauta tarvikkeen käyttöhistoria, kuten jäljellä olevien sivujen ja päivien määrä, tehdasasetuksiin. |
| Tarvikkeen käyttö ja laskurit Nollaa huoltolaskuri | Nollaa laskuri uuden huoltopaketin asentamisen jälkeen. |
| Huomautus: Arvon kohdalla oleva tähti (*) osoittaa oletusasetuksen. | |

| Valikkokohta | Kuvaus |
|---|---|
| Tulostimen emuloinnit PPDS-emulointi Ei käytössä* Käytössä | Määritä tulostin tunnistamaan PPDS-tietovirta ja käyttämään sitä. |
| Tulostimen emuloinnit PS-emulointi Ei käytössä Käytössä* | Määritä tulostin tunnistamaan PS-tietovirta ja käyttämään sitä. |
| Tulostinemuloinnit Käytä alkuperäisiä ISD-fontteja Ei käytössä* Käytössä | Anna tulostimen käyttää alkuperäisiä tai ilmaisia fontteja älykkäässä tallennusasemassa (ISD) tulostusta varten. |
| Tulostimen emuloinnit Ota käyttöön Formsmerge Ei käytössä Käytössä* | Ota käyttöön Forms Merge, jotta voit tallentaa lomakkeita kiintolevylle tai älykkääseen tallennusasemaan. Huomautuksia: <ul style="list-style-type: none"> • Forms Merge -lisenssin on oltava asennettuna. • Tämä valikkokohta näkyy ainoastaan, kun kiintolevy tai älykäs tallennusasema on asennettu. |
| Tulostimen emuloinnit Ota käyttöön Prescribe Ei käytössä* Käytössä | Ota käyttöön Prescribe. Huomautus: Prescribe-lisenssin on oltava asennettuna. |
| Tulostimen emuloinnit Emulaattorin suojaus Sivun aikakatkaistu 0–60 (60*) | Määritä sivun aikakatkaistu emuloinnin aikana. |
| Tulostimen emuloinnit Emulaattorin suojaus Nollaa emulaattori työn jälkeen Ei käytössä* Käytössä | Nollaa emulaattori tulostustyön jälkeen. |
| Tulostimen emuloinnit Emulaattorin suojaus Poista käytöstä tulostimen ilmoitusten käyttö Ei käytössä Käytössä* | Estä tulostimen ilmoitusten käyttö emuloinnin aikana. |
| Faksimääritykset Faksin väh.virran tuki Poista lepotila käytöstä Salli lepotila Automaattinen* | Määritä faksi siirtymään lepotilaan tulostimen päätöksen mukaan. |
| Huomautus: Arvon kohdalla oleva tähti (*) osoittaa oletusasetuksen. | |

| Valikkokohta | Kuvaus |
|--|--|
| Faksimäärytykset Faksin tallennuspaikka NAND Levy* | Määritä kaikkien faksien tallennuspaikka. Huomautus: Tämä valikkokohta on näkyvässä vain, kun älykäs tallennusasema on asennettu. |
| Tulostusmäärytykset Fontin terävöinti 0–150 (24*) | Määritä tekstin pistekokoarvo, jonka alittuessa fonttitietojen tulostamiseen käytetään suuritiheyksisiä näyttöjä. Jos arvo on esimerkiksi 24, kaikki fontit, joiden pistekoko on enintään 24, käyttävät suuritiheyksisiä näyttöjä. |
| Tulostusmäärytykset Tulostustumuus Ei käytössä 1–5 (3*) | Sääda väriaineen tummuutta tulostettaessa asiakirjoja. |
| Tulostusmäärytykset Kopiointitummuus Ei käytössä 1–5 (3*) | Sääda väriaineen tummuutta kopioitaessa asiakirjoja. |
| Laitteen toiminnot Hiljainen tila Ei käytössä* Käytössä | Määritä tulostin toimimaan Hiljaisessa tilassa. Huomautus: Tämän asetuksen ottaminen käyttöön hidastaa tulostimen toimintaa. |
| Laitteen toiminnot Turvatila Ei käytössä* Käytössä | Määritä tulostin toimimaan erityisessä tilassa, jossa se yrittää tarjota mahdollisimman laajat toiminnot tunnetuista ongelmista huolimatta. Esimerkiksi jos asetuksena on Käytössä ja arkinkääntäjän moottori ei toimi, tulostin tulostaa asiakirjat yksipuolisina, vaikka työ olisi määritetty tulostettavaksi kaksipuolisena. |
| Laitteen toiminnot Kopioinnin vähimmäismuisti 20 Mt* 30 Mt 50 Mt 80 Mt 100 Mt | Määritä kopiointitöiden tallennukselle varattava vähimmäismuisti. |
| Laitteen toiminnot Tyhjennä mukautettu tila | Poista mukautettuja Oletus- tai Vaihtoehtoinen-viestejä koskevat käyttäjän määrittämät merkkijonot. |
| Laitteen toiminnot Poista kaikki etäasennetut viestit | Poista etäasennetut viestit. |
| Laitteen toiminnot Näytä virhenäytöt automaattisesti Ei käytössä Käytössä* | Näytä nykyiset virheilmoitukset näytössä, kun tulostin pysyy ei-aktiivisena aloitusnäytössä tietyn ajan. |
| Huomautus: Arvon kohdalla oleva tähti (*) osoittaa oletusasetuksen. | |

| Valikkokohta | Kuvaus |
|---|---|
| Laitteen toiminnot Käytä suuntaa pikakopioinnissa Ei käytössä* Käytössä | Määritä tulostin käyttämään Kopio-valikon suunta-asetusta lähetetäessä pikakopiointitöitä. |
| Sovellusmäärittymiset LES-sovellukset Ei käytössä Käytössä* | Ota käyttöön Lexmark Embedded Solutions (LES) -sovellukset. |
| Skannerimäärittymiset Skannerin manuaalinen rekisteröinti Tulostuksen pikatesti | Tulosta pikatestin kohdesivu. Huomautus: Varmista, että kohdesivun marginaalit ovat tasaiset kautta koko kohteen. Jos ne eivät ole, tulostimen marginaalit on määritettävä uudelleen. |
| Skannerimäärittymiset Skannerin manuaalinen rekisteröinti Etu-ADF-rekisteröinti Taka-ADF-rekisteröinti Tasorekisteröinti | Rekisteröi skannaustaso ja automaattinen asiantkirjasyöttölaite manuaalisesti skannaustason tai ohjainlevyn vaihdon jälkeen. |
| Skannerimäärittymiset Nollaa huoltolaskuri | Nollaa huoltolaskuri, kun olet vaihtanut automaattisen asiakirjasyöttölaitteen huoltopaketin. |
| Skannerimäärittymiset Reunojen poistaminen Tason reunojen poistaminen (3*) ADF-reunojen poistaminen (3*) | Määritä automaattisen asiakirjasyöttölaitteen tai skannaustason työn tulostamattoman alueen koko millimetreinä. |
| Skannerimäärittymiset Poista skanneri käytöstä Ei* Kyllä Vain ADF | Poista skanneri käytöstä, jos se ei toimi oikein. |
| Skannerimäärittymiset Tiff-tavujärjestys CPU Endianness* Little Endian Big Endian | Määritä TIFF-muotoillun skannaustuloksen tavujärjestys. |
| Skannerimäärittymiset Exact Tiff Rows Per Strip Käytössä* Ei käytössä | Määritä TIFF-muotoillun skannaustuloksen RowsPerStrip-tunniste-arvo. |
| Huomautus: Arvon kohdalla oleva tähti (*) osoittaa oletusasetuksen. | |

Poistaminen

| Valikkokohta | Kuvaus |
|---|--|
| Poistaminen Muistin viimeisin tyhjennys Kiintolevyn viimeisin tyhjennys ISD tyhjennetty viimeksi | Näytä vain luku -muotoiset tiedot siitä, milloin tulostimen muisti tai tallennusasema on tyhjennetty viimeksi. Huomautus: Kiintolevyn viimeisin tyhjennys ja ISD tyhjennetty viimeksi näkyvät ainoastaan, kun tallennusasema on asennettu. |
| Poistaminen Poista kaikki tiedot pysyvästä muistista Poista kaikki tulostin- ja verkkoasetukset Poista kaikki sovellukset ja sovellusasetukset Poista kaikki pikavalinnat ja pikavalinta-asetukset Tyhjennä kaikki tiedot kiintolevyltä Poista lataukset (poista kaikki makrot, fontit, PFO:t jne.) Poista puskuroidut työt Poista pidossa olevat työt Tyhjennä älykäs tallennusasema | Tyhjennä kaikki tiedot pysyvästä muistista ja tallennusasemasta. Huomautus: Tyhjennä kaikki tiedot kiintolevyltä ja Tyhjennä älykäs tallennusasema näkyvät ainoastaan, kun tallennusasema on asennettu. |

Aloitussäätöjen mukautus

Huomautus: Tämä valikko näkyy vain Embedded Web Server -palvelimessa.

| Valikko | Kuvaus |
|--|---|
| Kopio S.posti Faksaa Pidossa olevat faksit Vapauta pysäytetyt faksit Tila/Tarvikkeet Työjono Asetukset Vaihda kieli Osoitteisto Kirjanmerkit Pidossa olevat työt USB-asema FTP Skannausprofiilit Lukitse laite Skannauskeskus Korttikopiointi Pikakuvakekeskus | Määritä, mitkä kuvakkeet näkyvät aloitusnäytössä. |

Päivitä laiteohjelmisto

| Valikkokohta | Kuvaus |
|---|---|
| Nykyinen versio | Näyttää tulostimeen asennetun nykyisen laiteohjelmiston version. |
| Tarkista päivitykset nyt | Tarkista laiteohjelmiston päivitykset |
| Tarkista päivitykset automaattisesti | Aseta tulostin tarkistamaan laiteohjelmiston päivitykset automaattisesti. |

Tietoja tästä tulostimesta

| Valikkokohta | Kuvaus |
|--|--|
| Asset-tunniste | Määritä tulostimen identiteetti. Enimmäispituus on 32 merkkiä. |
| Tulostimen sijainti | Määritä tulostimen sijainti. Enimmäispituus on 63 merkkiä. |
| Ota yhteyttä | Määrittää tulostimen yhteystiedot. Enimmäispituus on 63 merkkiä. |
| Laiteohjelman versio | Näyttää tulostimeen asennetun laiteohjelmiston version. |
| Kone | Näytä tulostimen koneiston numero. |
| Sarjanumero | Näytä tulostimen sarjanumero. |
| Vie määrittystiedosto USB-asemaan | Vie määrittystiedosto flash-asemaan. |
| Vie pakatut lokit USB-asemaan | Vie tulostimen pakatut lokitiedostot flash-asemaan. |
| Lähetä lokit | Lähetä tulostimen lokitiedot Lexmarkille. |

Tulosta

Asettelu

| Valikkokohta | Kuvaus |
|--|--|
| Puolet Yksipuolinen* Kaksipuolinen | Määritä, tulostetaanko vain sivun toiselle puolelle vai molemmille puolille. |
| Kääntötyyli Pitkä reuna* Lyhyt reuna | Määritä, sidotaanko kaksipuolisena tulostetun asiakirjan reuna. |
| Tyhjät sivut Tulostus Älä tulosta* | Tulosta tulostustyöhön kuuluvat tyhjät sivut. |
| Lajittele Ei käytössä (1,1,1,2,2,2) Käytössä (1,2,1,2,1,2)* | Säilytä tulostustyön sivut järjestyksessä varsinkin tulostettaessa useita kopioita työstä. |
| Huomautus: Arvon kohdalla oleva tähti (*) osoittaa oletusasetuksen. | |

| Valikkokohta | Kuvaus |
|--|--|
| Erotinsivut Ei mitään* Kopioiden väliin Töiden väliin Arkkien väliin | Lisää tulostettaessa tyhjiä erotinsivuja. |
| Erotinsivujen lähde Lokero [x] (1*) Monikäyttösyöttöaukko | Määritä erotinsivun paperilähde. |
| Sivuja/arkki Ei käytössä* 2 sivua/arkki 3 sivua/arkki 4 sivua/arkki 6 sivua/arkki 9 sivua/arkki 12 sivua/arkki 16 sivua/arkki | Tulosta paperiarkin yhdelle puolelle useita pienennettyjä sivuja. |
| Sivuja/arkki-järjestys Vaakasuunta* Käänteinen vaaka Pystysuora Käänteinen pysty | Määritä monisivuisten kuvien paikka, kun käytössä on Sivuja/arkki-valikko. |
| Sivuja/arkki-suunta Automaattinen* Vaaka Pysty | Määritä monisivuisten kuvien suunta, kun käytössä on Sivuja/arkki-valikko. |
| Sivuja/arkki-kehys Ei mitään* Tasainen | Tulosta reunus jokaisen sivun ympärille, kun käytössä on Sivuja/arkki-valikko. |
| Kopiot 1–9999 (1*) | Määritä kunkin tulostustyön kopiomäärä. |
| Tulostusalue Normaali* Koko sivu | Määritä paperiarkin tulostusalue. |
| Huomautus: Arvon kohdalla oleva tähti (*) osoittaa oletusasetuksen. | |

Asetus

| Valikkokohta | Kuvaus |
|--|---|
| Komentokieli PCL-emulointi* PS-emulointi | Määritä komentokieli. Huomautus: Komentokielen asettaminen oletukseksi ei estä sovellusohjelmaa lähettämästä töitä, joiden tulostusta ohjataan jollakin muulla komentokielellä. |
| Huomautus: Arvon kohdalla oleva tähti (*) osoittaa oletusasetuksen. | |

| Valikkokohta | Kuvaus |
|---|--|
| Työ odottaa Ei käytössä* Käytössä | Tallenna tarvikkeita vaativia tulostustöitä. Näin voidaan tulostaa töitä, joissa ei käytetä puuttuvia tarvikkeita. Huomautus: Tämä valikkokohta näkyy ainoastaan, kun kiintolevy tai älykäs tallennus-asema on asennettu. |
| Työn pidon aikakatkaisu 0–255 (30*) | Määritä, miten monta sekuntia tulostin odottaa käyttäjän toimia, ennen kuin liikaa resursseja vaativa työ siirretään pitoon. Huomautus: Tämä valikkokohta näkyy ainoastaan, kun kiintolevy tai älykäs tallennus-asema on asennettu. |
| Tallennuspaikka RAM* Levy | Määritä, mihin tallennetaan kaikki pysyvät resurssit, jotka on ladattu tulostimeen. Huomautus: Tämä valikkokohta näkyy ainoastaan, kun kiintolevy tai älykäs tallennus-asema on asennettu. |
| Resurssien tallennus Ei käytössä* Käytössä | Määritä, mitä tulostin tekee ladatuille resursseille, kun tulostin vastaanottaa työn, joka edellyttää muistia enemmän kuin on käytettävissä. Huomautuksia: <ul style="list-style-type: none"> • Kun asetuksena on Ei käytössä, tulostin säilyttää ladatut resurssit vain siihen asti, kunnes muistia tarvitaan. Ei-aktiiviseen komentokieleeseen liittyvät resurssit poistetaan. • Kun asetuksena on Käytössä, tulostin tallentaa kaikki pysyvät ladatut resurssit kaikissa kielenvalitsimissa. Tulostin näyttää tarvittaessa Muisti täynnä -ilmoitukset pysyvien resurssien poistamisen sijaan. |
| Kaikkien töiden tulostusjärjestys Aakkosellinen* Uusimmat ensin Vanhimmat ensin | Määritä järjestys, jossa kaikki pidossa olleet ja luottamukselliset työt tulostetaan. |
| Huomautus: Arvon kohdalla oleva tähti (*) osoittaa oletusasetuksen. | |

Laatu

| Valikkokohta | Kuvaus |
|--|---|
| Tulostustarkkuus 600 dpi 1200 Image Q* 2400 Image Q 1200 dpi 300 dpi | Määritä tulosteiden tarkkuus. |
| Kuvapistetehostus Ei käytössä* Fontit* Vaakasuoraan Pystysuoraan Kumpaankin suuntaan | Salli useampien kuvapisteidien tulostus ryhmissä. Se parantaa selkeyttä, kuvien laatua vaakatai pystysuunnassa sekä fonttien laatua |
| Huomautus: Arvon kohdalla oleva tähti (*) osoittaa oletusasetuksen. | |

| Valikkokohta | Kuvaus |
|--|--|
| Värin tummuus 1–10 (8*) | Määritä tekstikuvien vaaleus tai tummuus. |
| Rasteri Normaali* Tiedot | Paranna tulostetta siten, että sillä on pehmeämmät viivat ja tarkemmat reunat. |
| Kirkkaus -6–6 (0*) | Vaalentaa tai tummentaa tulostetta. |
| Kontrasti 0–5 (0*) | Säädä tulosteiden kontrastia. |
| Harmaasävykorjaus Ei käytössä Automaattinen* | Ota käyttöön tulostimen harmaasävykorjausalgoritmi tulostettaessa keskiharmaita kuvia. |
| Huomautus: Arvon kohdalla oleva tähti (*) osoittaa oletusasetuksen. | |

Työkirjanpito

| Valikkokohta | Kuvaus |
|--|---|
| Työkirjanpito Ei käytössä* Käytössä | Määritä tulostin luomaan loki vastaanottamistaan tulostustöistä. |
| Työkirjanpito-lokin aikaväli Päivittäin Viikoittain Kuukausittain* | Määritä, kuinka usein tulostin luo lokitiedoston. |
| Kirjaa toiminta lokiin aikavälin lopussa Ei mitään* Lähetä nykyinen loki sähköpostina Lähetä nykyinen loki sähköpostina ja poista se Julkaise nykyinen loki Julkaise ja poista nykyinen loki | Määritä, miten tulostin reagoi, kun aikaväli tulee täyteen. Huomautus: Työkirjanpito-lokin aikaväliksi määritetty arvo määrää, milloin toiminto suoritetaan. |
| Kirjaa, kun melkein täynnä Ei käytössä Käytössä* (5) | Määritä lokitiedoston enimmäiskoko ennen kuin tulostin suorittaa Kirjaa, kun melkein täynnä -toiminnon. Huomautus: Tämä valikkokohta näkyy ainoastaan, kun kiintolevy tai älykäs tallennusasema on asennettu. |
| Huomautus: Arvon kohdalla oleva tähti (*) osoittaa oletusasetuksen. | |

| Valikkokohta | Kuvaus |
|--|---|
| Kirjaa, kun melkein täynnä Ei mitään* Lähetä nykyinen loki sähköpostina Lähetä nykyinen loki sähköpostina ja poista se Lähetä vanhin loki sähköpostina ja poista se Julkaise nykyinen loki Julkaise ja poista nykyinen loki Julkaise ja poista vanhin loki Poista nykyinen loki Poista vanhin loki Poista kaikki paitsi nykyinen Poista kaikki lokit | Määritä, miten tulostin reagoi, kun kiintolevy tai älykäs tallennus- asema on lähes täynnä. Huomautus: Loki lähes täynnä -tasoksi määritetty arvo määrää, milloin toiminto suoritetaan. |
| Kirjaa, kun täynnä Ei mitään* Lähetä nykyinen loki sähköpostina ja poista se Lähetä vanhin loki sähköpostina ja poista se Julkaise ja poista nykyinen loki Julkaise ja poista vanhin loki Poista nykyinen loki Poista vanhin loki Poista kaikki paitsi nykyinen Poista kaikki lokit | Määritä, miten tulostin reagoi, kun kiintolevyn tai älykkään tallennus- aseman käyttö saavuttaa enimmäisrajan (100 Mt). |
| Lähetyslokien URL | Määritä, mihin tulostin julkaisee työkirjanpidon lokit. |
| Sähköpostiosoite lokien lähettämistä varten | Määritä sähköpostiosoite, johon tulostin lähettää työkirjanpidon lokit. |
| Lokitiedoston etuliite | Määritä lokitiedostoissa käytettävä etuliite. Huomautus: TCP/IP-valikossa määritettyä nykyistä palvelimen nimeä käytetään lokitiedoston etuliitteen oletuksena. |
| Huomautus: Arvon kohdalla oleva tähti (*) osoittaa oletusasetuksen. | |

PDF

| Valikkokohta | Kuvaus |
|--|---|
| Skaalaa sopivan kokoiseksi Ei käytössä* Käytössä | Muuta sivun kokoa siten, että se mahtuu valitulle paperikoolle. |
| Kommentit Tulostus Älä tulosta* | Määritä, tulostetaanko PDF-tiedoston kommentit. |
| Tulosta PDF-virhe Ei käytössä Käytössä* | Ota käyttöön PDF-virheen tulostus. |
| Huomautus: Arvon kohdalla oleva tähti (*) osoittaa oletusasetuksen. | |

PostScript-

| Valikkokohta | Kuvaus |
|--|--|
| Tulosta PS-virhe Ei käytössä* Käytössä | Tulosta sivu, joka kuvailee PostScript®-virheen. Huomautus: Virheen tapahtuessa työn käsittely pysähtyy, tulostin tulostaa virheilmoituksen ja loput tulostustyöstä tyhjennetään. |
| Vähimmäisrivinleveys 1–30 (2*) | Määritä vähimmäispiirtoleveys. Huomautus: 1200 dpi:n tarkkuudella tulostetut työt käyttävät arvoa suoraan. |
| Lukitse PS-käynnistystila Ei käytössä Käytössä* | Poista k. SysStart-tiedosto Huomautus: SysStart-tiedoston ottaminen käyttöön altistaa tulostimen tai verkon tietoturvariskille. |
| Fonttijärjestys Vakio* Flash/levy | Määrittää fonttien hakujärjestyksen Huomautuksia: <ul style="list-style-type: none"> • Vakio määrittää tulostimen etsimään fontteja ensin tulostimen muistista, ennen kuin niitä etsitään tulostimen kiintolevyltä tai älykkäästä tallennusasemasta. • Flash/levy määrittää tulostimen etsimään fontteja ensin kiintolevyltä tai älykkäästä tallennusasemasta ja vasta sitten tulostimen muistista • Tämä valikkokohta näkyy ainoastaan, kun kiintolevy tai älykäs tallennusasema on asennettu. |
| Odotuksen aikakatku Ei käytössä Käytössä* (40 sekuntia) | Määritä tulostin odottamaan lisätietoja, ennen kuin se peruuttaa tulostustyön. |
| Huomautus: Arvon kohdalla oleva tähti (*) osoittaa oletusasetuksen. | |

PCL

| Valikkokohta | Kuvaus |
|---|---|
| Fonttilähde Vakio* Levy Lataa Flash-muisti Fonttikortti Kaikki | Valitse lähde, jossa on oletusfonttivalikoima. Huomautuksia: <ul style="list-style-type: none"> • Levy ja Flash näkyvät vain, jos asennettuna on kiintolevy tai älykäs tallennusasema (ISD), joka sisältää fontteja. • Lataus näkyy vain, jos ladatut fontit ovat tulostimen muistissa. • Fonttikortti näkyy vain, kun älykäs tallennusasema on asennettuna. |
| Fontin nimi [Käytettävissä olevien fonttien luettelo] (Courier*) | Valitse fontti määritetystä fonttilähteestä. |
| Merkistö [Käytettävissä olevien merkistöjen luettelo] (10U PC-8*) | Määritä kunkin fonttinimen merkistö. Huomautus: Merkistö on aakkosten ja numeroiden, väli- ja erikoismerkkien sarja. Merkistöt tukevat eri kieliä tai tiettyjä sovelluksia, kuten tieteellisessä tekstissä käytettäviä matemaattisia symboleja. |
| Tiheys 0,08–100,00 (10,00*) | Määritä tasavälisen tai kiinteävälisen fonttien tiheys. Huomautus: Tiheys viittaa kiinteävälisen merkkien lukumäärään yhdellä tuumalla vaakasuuntaista tekstiä. |
| Huomautus: Arvon kohdalla oleva tähti (*) osoittaa oletusasetuksen. | |

| Valikkokohta | Kuvaus |
|--|--|
| Suunta Pysty* Vaaka Käänteinen pysty Käänteinen vaaka | Määrittää tekstin ja kuvien suunnan sivulla |
| Riviä/sivu 1–255 | Määritä kullekin sivulle PCL®-tietovirran kautta tulostettavien tekstirivien määrä. Huomautuksia: <ul style="list-style-type: none"> Tämä valikkokohta aktivoi pystysuuntaisen välistyksen, jollin rivit tulostuvat sivun oletusreunusten väliin. 60 on Yhdysvaltojen oletusasetus. 64 on oletusasetus. |
| PCL5-vähimmäisrivinleveys 1–30 (2*) | Määritä vähimmäisalkupiirtoleveys. |
| PCLXL-vähimmäisrivinleveys 1–30 (2*) | |
| A4-leveys 198 mm* 203 mm | Määritä A4-paperin loogisen sivun leveys. Huomautus: Looginen sivu on se fyysisen sivun alue, johon tiedot tulostetaan. |
| Autom.CR LFn jäl Käytössä Ei käytössä* | Määritä tulostin tekemään rivinvaihto rivinsiirtokomennon jälkeen. Huomautus: Rivinvaihto käskää tulostinta siirtämään kohdistimen saman rivin alkuun. |
| Autom.LF CRn jäl Käytössä Ei käytössä* | Määritä tulostin tekemään rivinsiirto rivinvaihtokomennon jälkeen. |
| Lokeron uud.num. Määritä monisyöttö Määritä lokero [x] Määr. käsins. paperi Määritä kirjekuoren käsins. | Määritä tulostin toimimaan sellaisen eri tulostinohjaimen tai mukautetun sovelluksen kanssa, jonka paperilähdemääritykset ovat erilaiset. Valitse jokin seuraavista vaihtoehdoista: Ei käytössä* – tulostin käyttää oletusasetusten mukaisia paperilähdemäärityksiä Ei mitään - paperilähde ohittaa Select Paper Feed -komennon 0–199 – valitaan paperilähteen mukautettua asetusta määrittävä luku. |
| Lokeron uud.num. Näytä tehdasoletukset | Näytä kullekin paperilähteelle määritetty oletusarvo. |
| Lokeron uud.num. Palauta oletusasetukset | Palauta lokeroiden uudelleennumerointiarvojen oletukset. |
| Tulostuksen aikakatkaistu Ei käytössä Käytössä* (90 sekuntia) | Määritä tulostin lopettamaan tulostustyö sen jälkeen, kun se on ollut käyttämättömänä määritetyn ajan. Huomautus: Tulostuksen aikakatkaissuaika näkyy ainoastaan, kun Tulostuksen aikakatkaistu on käytössä. |
| Huomautus: Arvon kohdalla oleva tähti (*) osoittaa oletusasetuksen. | |

Kuva

| Valikkokohta | Kuvaus |
|--|---|
| Automaattinen sovitus Käytössä Ei käytössä* | Valitse kuvalle paras käytettävissä oleva paperikoko- ja suunta-asetus. Huomautus: Kun asetus on Käytössä, tämä asetus ohittaa kuvan skaalaus- ja suunta-asetukset. |
| Käänteinen Ei käytössä* Käytössä | Muuta kaksisävyiset mustavalkokuvat käänteisiksi. Huomautus: Asetus ei koske GIF- ja JPEG-kuvamuotoja. |
| Skaalaus Ankkuroi ylävasen Parhaiten sopiva* Ankkuroi keskelle Sovita korkeus/leveys Sovita korkeus Sovita leveys | Sääda kuva sopimaan tulostusalueelle. Huomautus: Kun Automaattinen sovitus -asetus on Käytössä, Skaalaus-asetus on automaattisesti Parhaiten sopiva. |
| Suunta Pysty* Vaaka Käänteinen pysty Käänteinen vaaka | Määrittää tekstin ja kuvien suunnan sivulla |
| Huomautus: Arvon kohdalla oleva tähti (*) osoittaa oletusasetuksen. | |

Paperi

Lokeromääritys

| Valikkokohta | Kuvaus |
|--|--|
| oletuslähde Lokero [x] (1*) Monikäyttösyöttöaukko Manuaalinen paperi Manuaalinen kirjekuori | Määritä kaikkien tulostustöiden paperilähde. |
| Paperikoko/-laji Lokero [x] Monikäyttösyöttöaukko Manuaalinen paperi Manuaalinen kirjekuori | Määritä kuhunkin paperilähteeseen lisätty paperikoko tai paperilaji. |
| Huomautus: Arvon kohdalla oleva tähti (*) osoittaa oletusasetuksen. | |

| Valikkokohta | Kuvaus |
|--|--|
| Korvaava paperikoko Ei käytössä Letter/A4 Kaikki listatut* | Määritä tulostin korvaamaan määritetty paperikoko, jos pyydetyn kokoista paperi ei ole lisättyä yhteenkään paperilähteeseen. Huomautuksia: <ul style="list-style-type: none"> • Jos asetusarvo on Ei käytössä, laite kehottaa käyttäjää lisäämään vaadittua paperikokoa. • Koko luettelo sallii kaikki käytettävissä olevat korvaukset. |
| Monisyötön asetus Kasetti* Manuaalinen Ensisijainen | Määritä monikäyttösyöttöaukon toiminta. Huomautuksia: <ul style="list-style-type: none"> • Kasetti-asetuksella monikäyttösyöttöaukko määritetään automaattiseksi paperilähteeksi. • Kun Manuaalinen-vaihtoehto valitaan, monikäyttösyöttöaukkoa voidaan käyttää ainoastaan manuaalisesti syötettyjen tulostustöiden yhteydessä. • Ensimmäinen-asetuksella monikäyttösyöttöaukko määritetään ensisijaiseksi paperilähteeksi. |
| Huomautus: Arvon kohdalla oleva tähti (*) osoittaa oletusasetuksen. | |

Materiaalimääritykset

Yleisasetukset

| Valikkokohta | Kuvaus |
|--|---|
| Mittayksiköt Tuumat Millimetrit | Määritä Universal-paperikoon mittayksikkö. Huomautus: Tuumat on Yhdysvaltain oletusasetus. Millimetrit on kansainvälinen oletusasetus. |
| Pystykuvan leveys 3,5–19 tuumaa (8,5*) 88,9–482,6 mm (216*) | Määritä Universal-paperin pystyleveys. |
| Pystykuvan korkeus 3,5–19 tuumaa (14*) 88,9–482,6 mm (356*) | Määritä Universal-paperin pystykorkeus. |
| Syöttösuunta Lyhyt reuna* Pitkä reuna | Määritä tulostin poimimaan paperi lyhyestä tai pitkästä reunasta. Huomautus: Pitkä reuna näkyy ainoastaan, jos pisin reuna on lyhyempi kuin tuettu enimmäisleveys. |
| Useita Universal-kokoja Lokero [x] Monikäyttösyöttöaukko | Määritä yksilöivät mitat usealle Universal-koolle, joita lisätään kuhunkin paperilähteeseen. Huomautus: Tämä asetus näkyy vain, kun se on otettu käyttöön Laite-valikossa. Valitse aloitusnäytössä Asetukset > Laite > Huolto > Määritys-valikko > Lokeromääritys > Useita Universal-kokoja . |
| Huomautus: Arvon kohdalla oleva tähti (*) osoittaa oletusasetuksen. | |

Mukautetut skannauskoot

| Valikkokohta | Kuvaus |
|---|---|
| Mukautettu skannauskoko [x] Skannauskoon nimi Leveys 1-8,5 tuumaa (8,5*) 25,4-215,9 mm (215,9*) Korkeus 1-25 tuumaa (11*) 25,4-635 mm (279,4*) Suunta Pysty* Vaaka 2 skannausta sivua kohti Ei käytössä* Käytössä | Määritä skannauskoon nimi ja määritä skannausasetukset. |

Materiaalilajit

| Valikkokohta | Kuvaus |
|--|---|
| Tavallinen paperi Kartonki Uusiopaperi Tarra-arkit Sido Kirjekuori Painava kirjekuori Kirjelomake Esipainettu Värillinen paperi Kevyt paperi Painava paperi Karkea/puuvilla Mukautettu laji [x] | Määritä paperin laatu, paino ja suunta. |

Kopio

Kopioinnin oletusasetukset

| Valikkokohta | Kuvaus |
|---|---|
| Sisältölaji Teksti Teksti/valokuva* Valokuva Grafiikka | Paranna tulosteen laatua alkuperäisen asiakirjan sisällön mukaan. |
| Sisältölähde Mustavalkolaser* Värilaser Mustesuihku Valokuva/filmi Aikakauslehti Sanomalehti Painotuote Muu | Paranna tulosteen laatua alkuperäisen asiakirjan lähteen mukaan. |
| Puolet 1-puolinen 1-puoliseksi 1-puolinen 2-puoliseksi 2-puolinen 1-puoliseksi 2-puolinen 2-puoliseksi | Määritä skannaustoiminta alkuperäisen asiakirjan perusteella. |
| Erotinsivut Ei mitään* Kopioiden väliin Töiden väliin Arkkien väliin | Määrittää, lisätäänkö tulostettaessa tyhjiä erotinsivuja. |
| Erotinsivujen lähde Lokero [x] (1*) Monikäyttösyöttöaukko | Määritä erotinsivun paperilähde. |
| Väri Ei käytössä Käytössä* Automaattinen | Määritä tulostin luomaan skannaustyöstä värituloste. |
| Sivuja/arkki Ei käytössä* 2 pystysuuntaista sivua 4 pystysuuntaista sivua 2 vaakasuuntaista sivua 4 vaakasuuntaista sivua | Määritä, kuinka monta sivukuvaa paperiarkin yhdelle puolelle tulostetaan. |
| Huomautus: Arvon kohdalla oleva tähti (*) osoittaa oletusasetuksen. | |

| Valikkokohta | Kuvaus |
|--|--|
| Tulosta sivun reunat Ei käytössä* Käytössä | Aseta reunus kunkin kuvat ympärille tulostettaessa useita sivuja yhdelle sivulle. |
| Lajittele Ei käytössä [1,1,1,2,2,2] Käytössä [1,2,1,2,1,2]* | Tulosta useita kopioita järjestyksessä. |
| Kopioi kohteesta -koko [Paperikokoluettelo] | Määritä alkuperäisen asiakirjan paperikoko. Huomautus: Letter on Yhdysvalloissa oletusasetus. A4 on kansainvälinen oletusasetus. |
| Kopioi kohteeseen -lähde Lokero [x] (1*) Monikäyttösyöttöaukko Automaattinen koon tunnistus | Määritä kopiointityön paperilähde. |
| Lämpötila -4-4 (0*) | Määritä, pitääkö tulosteen olla viileämpi vai lämpimämpi. |
| Tummuus 1-9 (5*) | Säädä skannatun kuvan tummuutta. |
| Kopiomäärä 1-9999 (1*) | Määritä kopioiden määrä. |
| Ylätunniste/alatunniste Vasen ylätunniste Keskimmäinen ylätunniste Oikea ylätunniste Vasen alatunniste Keskimmäinen alatunniste Oikea alatunniste | Määritä skannatun kuvan ylä- tai alatunnisteen tiedot. |
| Peittokuva Luottamuksellinen Kopio Vedos Kiireinen Mukautettu Ei käytössä* | Määritä peittokuvan teksti, joka tulostetaan kopioihin. |
| Mukautettu peittokuva | Kirjoita Peittokuva-valikon Mukautettu-valinnan teksti. |
| Huomautus: Arvon kohdalla oleva tähti (*) osoittaa oletusasetuksen. | |

Kuvankäsittelyn lisäasetukset

| Valikkokohta | Kuvaus |
|---|--|
| Väritasapaino Syaani - Punainen (0*) Magenta - Vihreä (0*) Keltainen - Sininen (0*) | Säädä syaanin, magentan ja keltaisen värin voimakkuutta. |
| Huomautus: Arvon kohdalla oleva tähti (*) osoittaa oletusasetuksen. | |

| Valikkokohta | Kuvaus |
|---|--|
| Väriinpoisto Väriinpoisto (Ei mitään*) Punainen oletuskynnysarvo (128*) Vihreä oletuskynnysarvo (128*) Sininen oletuskynnysarvo (128*) | Määritä skannauksen aikana poistettava väri ja sen väriinpoistoasetus. |
| Autom. värintunn. Väriherkkyys (5*) Alueherkkyys (5*) | Määritä automaattisen värintunnistuksen asetus. |
| Kontrasti Sisällön mukaan* 0–5 | Määritä skannatun kuvan kontrasti. |
| Taustan poisto Taustan tunnistus (Sisältöpohjainen*) Taso (0*) | Poista taustaväri tai kuvan häiriöt alkuperäisestä asiakirjasta. Huomautuksia: <ul style="list-style-type: none"> Sisältöpohjainen poistaa taustavärin alkuperäisestä asiakirjasta. Kiinteä poistaa kuvasta häiriöitä. |
| Automaattinen keskitys Ei käytössä* Käytössä | Keskitä sisältö sivun keskelle. |
| Peilikuva Ei käytössä* Käytössä | Luo alkuperäisestä asiakirjasta peilikuva. |
| Negatiivinen kuva Ei käytössä* Käytössä | Luo alkuperäisestä asiakirjasta negatiivikuva. |
| Varjon yksityiskohdat –4–4 (0*) | Säädä alkuperäisen asiakirjan varjojen yksityiskohtaisuutta. |
| Skannaus reunasta reunaan Ei käytössä* Käytössä | Skannaa alkuperäinen asiakirja reunasta reunaan. |
| Terävyys 1–5 (3*) | Säädä skannatun kuvan terävyyttä |
| Huomautus: Arvon kohdalla oleva tähti (*) osoittaa oletusasetuksen. | |

Järjestelmänvalvojan asetukset

| Valikkokohta | Kuvaus |
|--|---|
| Salli värikopiot Ei käytössä Käytössä* | Tulosta kopiot värillisinä. |
| Salli tärkeimmät kopiot Ei käytössä Käytössä* | Keskeytä tulostustyö kopiointia varten. |
| Huomautus: Arvon kohdalla oleva tähti (*) osoittaa oletusasetuksen. | |

| Valikkokohta | Kuvaus |
|--|--|
| Mukautetun työn skannaus Ei käytössä* Käytössä | Määritä tulostin skannaamaan alkuperäisten asiakirjojen ensimmäinen sarja käyttäen määritettyjä asetuksia ja skannaa sitten seuraava sarja samoilla tai eri asetuksilla. Huomautus: Tämä valikkokohta näkyy ainoastaan, kun kiintolevy tai älykäs tallennusasema on asennettu. |
| Salli tallennus pikavalintana Ei käytössä Käytössä* | Tallenna kopiointiasetukset pikavalinnaksi. |
| Autom. syöttölaitteen vinouden säätö Ei käytössä Käytössä* | Määritä tulostin säätämään asiakirjansyöttölaitteesta skannattujen asiakirjojen kuvien vinous. |
| Esimerkkikopio Ei käytössä* Käytössä | Tulosta mallikopio ja tarkista laatu ennen jäljellä olevien kopioiden tulostamista. Huomautus: Tämä valikkokohta näkyy ainoastaan, kun kiintolevy tai älykäs tallennusasema on asennettu. |
| Huomautus: Arvon kohdalla oleva tähti (*) osoittaa oletusasetuksen. | |

Faksa

Faksin oletusasetukset

Faksitila

| Valikkokohta | Kuvaus |
|--|--------------------|
| Faksitila Faksi* Faksipalvelin Ei käytössä | Valitse faksitila. |

Faksiasetukset

Yleiset faksiasetukset

| Valikkokohta | Kuvaus |
|--|--|
| Faksinimi | Oman faksitunnuksen määrittäminen. |
| Faksinumero | Oman faksinumeron määrittäminen. |
| Faksitunnus Faksinimi Faksinumero* | Määritä faksineuvottelussa käytettävä faksitunnus. |
| Huomautus: Arvon kohdalla oleva tähti (*) osoittaa oletusasetuksen. | |

| Valikkokohta | Kuvaus |
|--|--|
| Ota käyttöön manuaalinen faksaus Ei käytössä* Käytössä | Ota käyttöön tulostimen manuaalinen faksitoiminto. Huomautuksia: <ul style="list-style-type: none"> Tämä valikkokohta edellyttää linjakakajaa ja puhelinkuuloketta. Tavallisella puhelinlinjalla voit vastata tulevaan faksityöhön ja valita faksinumeron. Voit siirtyä manuaaliseen faksustoimintoon suoraan valitsemalla näppäimistöllä # ja 0. |
| Muistin käyttö Vain vastaanotto Lähinnä vastaanotto Yhtä suuri* Lähinnä lähetys Vain lähetys | Määritä faksaukseen varattavan sisäisen tulostinmuistin määrä. Huomautus: Tämä valikkokohta estää muistipuskurin ongelmat ja epäonnistuneet faksit. |
| Peruuta faksit Salli** Älä salli | Peruuta lähtevät tai saapuvat faksit. |
| Faksinumeron piilotus Ei käytössä* Vasemmalta Oikealta | Määritä lähtevän faksinumeron piilottamisen muoto. |
| Piilotettavat numerot 0–58 (0*) | Määritä, miten monta numeroa piilotetaan lähtevän faksin numerossa. |
| Ota käyttöön puhelinlinjan kytkennän tunnistus Ei käytössä Käytössä* | Määritä, onko puhelinlinja liitetty tulostimeen. Huomautus: Tapahtumat havaitaan heti. |
| Ota käyttöön puhelinlinjan väärän liitännän tunnistus Ei käytössä Käytössä* | Määritä, onko puhelinlinja liitetty oikeaan tulostimen porttiin. Huomautus: Tapahtumat havaitaan heti. |
| Ota käyttöön alanumeron tuki Ei käytössä Käytössä* | Määritä, käyttääkö toinen laite, esimerkiksi toinen puhelin, samaa puhelinlinjaa. Huomautus: Tapahtumat havaitaan heti. |
| Optimoi faksin yhteensopivuus | Määritä tulostimen faksitoiminto mahdollisimman hyvin yhteensopivaksi muiden faksilaitteiden kanssa. |
| Faksin siirtoyksikkö T.38 Analoginen G.711 etherFAX | Määritä faksin siirtotapa. Huomautus: Tämä valikkokohta näkyy vain, jos tulostimeen on asennettu etherFAX- tai FoIP (Fax over IP) -käyttöoikeus. |
| Huomautus: Arvon kohdalla oleva tähti (*) osoittaa oletusasetuksen. | |

HTTPS-faksiasetukset

Huomautus: Tämä valikko näkyy vain, jos Faksin siirtoyksikkö -asetuksena on etherFAX.

| Valikkokohta | Kuvaus |
|--|---|
| HTTPS-palvelun URL | Määritä etherFAX-palvelun URL. |
| HTTPS-välityspalvelin | Määritä välityspalvelimen URL. |
| HTTPS-välityspalvelimen käyttäjä | Määritä välityspalvelimen käyttäjätunnus ja salasana. |
| HTTPS-välityspalvelimen salasana | |
| Faksin lähetyksen salaus Ei käytössä Käytössä* Pakollinen | Ota käyttöön lähtevien faksiviestien salaus. |
| Faksin vastaanoton salaus Ei käytössä Käytössä* Pakollinen | Ota käyttöön saapuvien faksiviestien salaus. |
| HTTPS-faksin tila | Näytä etherFAX-tiedonsiirron tila. |
| Huomautus: Arvon kohdalla oleva tähti (*) osoittaa oletusasetuksen. | |

Faksin lähetysoletukset

| Valikkokohta | Kuvaus |
|--|---|
| Tarkkuus Vakio* Tarkka Erittäin tarkka Huipputarkka | Määritä skannatun kuvan tarkkuus. Huomautus: Suurempi tarkkuus pidentää faksin lähetysoletusta ja vaatii enemmän muistia. |
| Alkuperäinen koko [Paperikokoluettelo] (Eri koot*) | Alkuperäisen asiakirjan koon määrittäminen. |
| Suunta Pysty* Vaaka | Määritä alkuperäisen asiakirjan suunta. |
| Puolet Ei käytössä* Lyhyt reuna Pitkä reuna | Määritä alkuperäisen asiakirjan suunta skannattaessa asiakirjan molemmille puolille. |
| Sisältölaji Teksti* Teksti/valokuva Valokuva Grafiikka | Paranna tulosteen laatua alkuperäisen asiakirjan sisällön mukaan. |
| Huomautus: Arvon kohdalla oleva tähti (*) osoittaa oletusasetuksen. | |

| Valikkokohta | Kuvaus |
|--|---|
| Sisältölähte Mustavalkolaser* Värilaser Mustesuihku Valokuva/filmi Aikakauslehti Sanomalehti Painotuote Muu | Paranna tulosteen laatua alkuperäisen asiakirjan lähteen mukaan. |
| Tummuus 1–9 (5*) | Säädä skannatun kuvan tummuutta. |
| Vaihteen alanumero Käytössä Ei käytössä* | Tilaajavaihtovalinta-asetuksen avulla tulostin valitsee faksinumeron odottamatta valintaaänen tunnistamista. Huomautus: Automaattinen puhelinvaihte (PABX) on puhelinverkko, joka sallii yhden käyttönumeron tarjota useita linjoja ulkopuolisille soittajille. |
| Numeronvalintatila Äänitaajuus* Pulssi | Määritä tulevien ja lähtevien faksien numeronvalintatila. |
| Huomautus: Arvon kohdalla oleva tähti (*) osoittaa oletusasetuksen. | |

Kuvankäsittelyn lisäasetukset

| Valikkokohta | Kuvaus |
|---|--|
| Väritasapaino Syaani - Punainen (0*) Magenta - Vihreä (0*) Keltainen - Sininen (0*) | Säädä värien voimakkuutta skannauksen aikana. |
| Väriinpoisto Väriinpoisto (Ei mitään*) Punainen oletuskynnysarvo (128*) Vihreä oletuskynnysarvo (128*) Sininen oletuskynnysarvo (128*) | Määritä skannauksen aikana poistettava väri ja sen väriinpoistoasetus. |
| Kontrasti Sisällön mukaan* 0 1 2 3 4 5 | Määritä tulosteen kontrasti. |
| Taustan poisto Taso –4–4 (0*) | Säädä skannatussa kuvassa näkyvän taustan määrää. |
| Huomautus: Arvon kohdalla oleva tähti (*) osoittaa oletusasetuksen. | |

| Valikkokohta | Kuvaus |
|--|---|
| Peilikuva Ei käytössä* Käytössä | Luo alkuperäisestä asiakirjasta peilikuva. |
| Negatiivinen kuva Ei käytössä* Käytössä | Luo alkuperäisestä asiakirjasta negatiivikuva. |
| Varjon yksityiskohdat -4-4 (0*) | Säädä skannatussa kuvassa näkyvien varjon yksityiskohtien määrää. |
| Skannaus reunasta reunaan Käytössä Ei käytössä* | Salli alkuperäisen asiakirjan skannaus reunasta reunaan. |
| Terävyys 1-5 (3*) | Säädä skannatun kuvan terävyyttä |
| Lämpötila -4-4 (0*) | Määritä, pitääkö tulosteen olla viileämpi vai lämpimämpi. |
| Huomautus: Arvon kohdalla oleva tähti (*) osoittaa oletusasetuksen. | |

Järjestelmänvalvojan asetukset

| Valikkokohta | Kuvaus |
|--|--|
| Automaattinen uudelleentalinta 0-9 (5*) | Määritä, miten monta kertaa tulostin valitsee uudelleen, ennen kuin se peruuttaa faksin lähettämisen määritettyyn kohteeseen. |
| Redial Frequency (Uudelleensoittoväli) 1-200 minuuttia (3*) | Paranna faksin lähettämisen onnistumismahdollisuuksia kasvattamalla uudelleentalintayritysten väliaikaa. |
| Salli ECM Käytössä* Ei käytössä | Ota käyttöön faksitöiden virheenkorjaustila (ECM). Huomautus: ECM havaitsee ja korjaa faksin lähetyksen virheet, jotka aiheutuvat puhelinlinjan kohinasta ja heikosta signaalista. |
| Ota faksin skannaus käyttöön Käytössä* Ei käytössä | Luo fakseja tulostimen skannerilla. |
| Ota ohjainfaksaus käyttöön Käytössä* Ei käytössä | Salli tulostinohjaimen lähettää fakseja. |
| Salli tallennus pikavalintana Käytössä* Ei käytössä | Tallenna faksinumeroita pikavalintoina tulostimeen. |
| Enimmäisnopeus 33600* 14400 9600 4800 2400 | Määritä enimmäislähetysnopeus. |
| Huomautus: Arvon kohdalla oleva tähti (*) osoittaa oletusasetuksen. | |

| Valikkokohta | Kuvaus |
|---|--|
| Mukautetun työn skannaus Ei käytössä* Käytössä | Ota käyttöön mukautettujen töiden skannaus oletuksena. Huomautus: Tämä valikkokohta näkyy ainoastaan, kun kiintolevy tai älykäs tallennusasema on asennettu. |
| Skannauksen esikatselu Ei käytössä* Käytössä | Näytä skannauksen esikatselu näytössä. Huomautus: Tämä valikkokohta näkyy ainoastaan, kun kiintolevy tai älykäs tallennusasema on asennettu. |
| Autom. syöttölaitteen vinouden säätö Ei käytössä Käytössä* | Tällä korjataan vähäinen vinous skannatussa kuvassa. |
| Ota käyttöön värifaksien skannaus Oletusarvoisesti ei käytössä* Oletusarvoisesti käytössä Älä käytä koskaan Käytä aina | Ota käyttöön faksin väriskannaus. |
| Muunna värifaksit automaattisesti mustavalko-fakseiksi Käytössä* Ei käytössä | Muunna kaikki lähtevät värifaksit mustavalkoisiksi. |
| Vahvista faksinumero Ei käytössä* Käytössä | Pyydä käyttäjää vahvistamaan faksinumero. |
| Valinnan etuliite | Määritä valinnan etuliite. |
| Valinnan etuliitesäännöt | Määritä valinnan etuliitesääntö. |
| Huomautus: Arvon kohdalla oleva tähti (*) osoittaa oletusasetuksen. | |

Faksin vastaanottoasetukset

| Valikkokohta | Kuvaus |
|---|---|
| Faksityö odottaa Ei mitään* Väriaine Väriaine ja tarvikkeet | Poista tulostusjonosta faksityöt, jotka pyytävät tiettyjä, käyttämättömissä olevia resursseja. Huomautus: Tämä valikkokohta näkyy ainoastaan, kun tulostimen kiintolevy on asennettu. |
| Hälytykset ennen vastaamista 1–25 (3*) | Valitse soittokertojen määrä, ennen kuin tulostin vastaa saapuviin puheluihin. |
| Automaattinen tiivistys Käytössä* Ei käytössä | Sovita tulevat faksit sivulle. |
| Paperilähde Lokero [X] Monikäyttösyöttöaukko Automaattinen* | Määritä paperilähde tulevien faksien tulostamista varten. |
| Huomautus: Arvon kohdalla oleva tähti (*) osoittaa oletusasetuksen. | |

| Valikkokohta | Kuvaus |
|---|---|
| Puolet Käytössä Ei käytössä* | Tulosta paperin molemmille puolille. |
| Erotinsivut Ei mitään* Ennen työtä Työn jälkeen | Määrittää, lisätäänkö tulostettaessa tyhjiä erotinsivuja. |
| Erotinsivujen lähde Lokero [X] (1*) Monikäyttösyöttöaukko | Määritä erotinsivun paperilähde. |
| Luovutusalue Vakioalue | Määritä vastaanotettujen faksien vastaanottoalue. |
| Faksin alatunniste Käytössä Ei käytössä* | Tulosta lähetystiedot vastaanotetun faksin kunkin sivun alareunaan. |
| Faksin alatunnisteen aikaleima Vastaanotto* Tulosta | Tulosta aikaleima vastaanotetun faksin kunkin sivun alareunaan. |
| Faksien pysäyttäminen Pysäytetty faksi -tila Ei käytössä* Aina käytössä Manuaalinen Ajastettu | Siirrä saapuneiden faksien tulostus myöhempään ajankohtaan. |
| Faksien pysäyttäminen Faksin pysäytysaikataulu | Määritä faksien pysäyttämisaikataulu. Huomautus: Tämä valikkokohta näkyy vain, jos Pysäytetty faksi -tila -asetus on Ajastettu. |
| Huomautus: Arvon kohdalla oleva tähti (*) osoittaa oletusasetuksen. | |

Järjestelmänvalvojan asetukset

| Valikkokohta | Kuvaus |
|--|--|
| Ota käyttöön faksivastaanotto Käytössä* Ei käytössä | Määritä tulostin vastaanottamaan faksit. |
| Ota käyttöön värifaksien vastaanoton Käytössä* Ei käytössä | Määritä tulostin vastaanottamaan värillisiä fakseja. |
| Ota käyttöön soittajan tunnus Käytössä Ei käytössä* | Näytä saapuvan puhelun soittajan numerotiedot tulostimen näytössä. |
| Huomautus: Arvon kohdalla oleva tähti (*) osoittaa oletusasetuksen. | |

| Valikkokohta | Kuvaus |
|--|---|
| Estä nimetön faksi Käytössä Ei käytössä* | Estä saapuvat faksit, joilla ei ole faksitunnusta. |
| Estetty faksi -luettelo Lisää estetty faksi | Määritä puhelinnumerot, jonka haluat estää. |
| Vastaus käytössä Kaikki soittot* Vain yksi soitto Vain kaksi soittoa Vain kolme soittoa Vain yksi tai kaksi soittoa Vain yksi tai kolme soittoa Vain kaksi tai kolme soittoa | Määritä tunnusääni saapuville fakseille. |
| Automaattivastaus Käytössä* Ei käytössä | Määritä tulostin vastaanottamaan faksit automaattisesti. |
| Manuaalinen vastauskoodi 0-9 (9*) | Aloita faksin vastaanottaminen syöttämällä koodi puhelimen numeronäppäimillä. Huomautuksia: <ul style="list-style-type: none"> Tämä valikkokohta näkyy vain, kun tulostin jakaa puhelinlinjan puhelimen kanssa Tämä valikkokohta näkyy vain, kun tulostin asetetaan vastaanottamaan faksit manuaalisesti. |
| Faksin välitys Tulosta* Tulosta ja välitä Välitä | Määritä, välitetäänkö saapunut faksi. |
| Välitä Kohde 1 Kohde 2 | Määritä, mihin saapuneet faksit välitetään. Huomautus: Tämä valikkokohta näkyy vain, kun Faksin välitys -asetuksena on Tulosta ja välitä tai Välitä. |
| Vahvistussähköposti | Määritä sähköpostiosoite, johon faksit vastaanotetaan FTP:n tai verkkokansion kautta. Huomautus: Tämä valikkokohta näkyy vain, kun Faksin välitys -asetuksena on Tulosta ja välitä tai Välitä. |
| Enimmäisnopeus 33600* 14400 9600 4800 2400 | Määritä faksien enimmäislähetysnopeus. |
| Huomautus: Arvon kohdalla oleva tähti (*) osoittaa oletusasetuksen. | |

Faksin kansilehti

| Valikkokohta | Kuvaus |
|---|---------------------------------------|
| Faksin kansilehti Oletusarvoisesti ei käytössä* Oletusarvoisesti käytössä Älä käytä koskaan Käytä aina | Määritä faksin kansilehden asetukset. |
| Sisällytä Vastaanottaja-kenttä Ei käytössä* Käytössä | |
| Sisällytä Lähettäjä-kenttä Ei käytössä* Käytössä | |
| Lähettäjä | |
| Sisällytä viestikenttä Ei käytössä* Käytössä | |
| Viesti: | |
| Sisällytä logo Ei käytössä* Käytössä | |
| Sisällytä alaviite [x] Ei käytössä* Käytössä | |
| Alaviite [x] | |
| Huomautus: Arvon kohdalla oleva tähti (*) osoittaa oletusasetuksen. | |

Faksilokiasetukset

| Valikkokohta | Kuvaus |
|--|---|
| Lähetyslokien aikaväli Aina* Ei koskaan Vain virhetilanteessa | Määritä, kuinka usein tulostin luo lähetyslokien. |
| Lähetyslokien toiminto Tulosta Ei käytössä Käytössä* Sähköposti Ei käytössä* Käytössä | Tulosta tai lähetä sähköpostilla loki onnistuneista faksilähetyksistä tai lähetysvirheistä. |
| Huomautus: Arvon kohdalla oleva tähti (*) osoittaa oletusasetuksen. | |

| Valikkokohta | Kuvaus |
|---|--|
| Vastaanottovirheloki Älä tulosta* Tulosta virhetapauksessa | Tulosta loki faksin vastaanottovirheistä. |
| Tulosta lokit automaattisesti Käytössä* Ei käytössä | Tulosta kaikki faksitoiminta. |
| Lokin paperilähde Lokero [x] (1*) Monikäyttösyöttöaukko | Määritä paperilähde lokien tulostamista varten. |
| Logs Display (Lokinäyttö) Vastaanottajan faksinimi* Valittu numero | Tunnista lähettäjä etäfaksinimen tai faksinumeron perusteella. |
| Enable Job Log (Ota käyttöön työloki) Käytössä* Ei käytössä | Näytä kaikkien faksitöiden yhteenveto. |
| Enable Call Log (Ota käyttöön soitto-loki) Käytössä* Ei käytössä | Näytä faksipuheluhistorian yhteenveto. |
| Lokin vastaanottoalusta Vakioalusta* Alusta [x] | Määritä tulostettujen lokien vastaanottoalusta. |
| Huomautus: Arvon kohdalla oleva tähti (*) osoittaa oletusasetuksen. | |

Kaiutinasetukset

| Valikkokohta | Kuvaus |
|---|--|
| Speaker Mode (Kaiutintila) Aina pois käytöstä* Aina käytössä On until Connected (Käytössä, kunnes yhteys muodostettu) | Määritä faksin kaiutintila. |
| Kaiuttimen äänenvoimakkuus Matala* Korkea | Säädä faksin kaiuttimen äänenvoimakkuutta. |
| Soittoäänen voimakkuus Ei käytössä* Käytössä | Ota soittoäänen voimakkuus käyttöön. |
| Huomautus: Arvon kohdalla oleva tähti (*) osoittaa oletusasetuksen. | |

VoIP-asetukset

| Valikkokohta | Kuvaus |
|--|--|
| VoIP-protokolla SIP* H.323 | Määritä VoIP (Voice over Internet Protocol) -yhteyskäytäntö. |
| STUN-palvelin | Läpäise palomuri määrittämällä STUN-palvelin. |
| Pakota faksitila Ei käytössä Käytössä* | Vaihda VoIP-yhdyskäytävä analogisesta T.38:aan faksipuhelun alussa. |
| Pakota faksitilan viive 0–15 (7*) | Määritä sekunteina viive lähetettäessä uutta Pakota faksitila -kutsua. |
| Huomautus: Arvon kohdalla oleva tähti (*) osoittaa oletusasetuksen. | |

SIP-asetukset

| Valikkokohta | Kuvaus |
|--|--|
| Välipalvelin | Määritä sen järjestelmän IP-osoite, joka muuntaa puhelinnumeron IP-osoitteeksi, johon faksi lähetetään. |
| Rekisteröijä | Määritä sen järjestelmän nimi tai IP-osoite, joka hoitaa SIP (Session Initiation Protocol) -asiakaslaitteiden rekisteröinnin. |
| Käyttäjä | Määritä SIP-käyttäjän nimi. |
| Salasana | Määritä salasana, jota käytetään rekisteröitäessä SIP-rekisteröijään. |
| Valtuutustunnus | Rekisteröitäessä käytettävä käyttäjätunnus. Huomautus: Jos Valtuutustunnus-asetusta ei ole määritetty, asetusta käyttää Käyttäjä-kentässä olevaa käyttäjätunnusta. |
| Rekisteröinnin siirto UDP* TCP | Määritä SIP-siirtotyyppi rekisteröintiä varten. |
| Tulevien puhelujen siirto UDP* TCP UDP ja TCP | Määritä SIP-siirtotyyppi saapuvia puheluja varten. |
| Lähtevien puhelujen siirto UDP* TCP | Määritä SIP-siirtotyyppi lähteviä puheluja varten. |
| Lähtevä välipalvelin | Määritä lähtevä välipalvelin, joka välittää kaiken SIP-viestinnän. |
| Ota yhteyttä | Määrittää SIP-yhteyshenkilön nimen. |
| Alue | Määritä SIP-alueen nimi. Huomautus: Jos Alue-asetusta ei ole määritetty, asetusta käyttää Ota yhteyttä -kentässä olevaa nimeä. |
| SIP-rekisteröinnin tila | Näyttää SIP-rekisteröinnin tilan. |
| Huomautus: Arvon kohdalla oleva tähti (*) osoittaa oletusasetuksen. | |

H.323-asetukset

| Valikkokohta | Kuvaus |
|--|--|
| Yhdyskäytävä | Määritä H.323-yhdyskäytävän IP-osoite. |
| Gatekeeper | Määritä H.323-gatekeeper. |
| Käyttäjä | Määritä H.323-yhdyskäytävässä käytettävä käyttäjätunnus. |
| Salasana | Määritä H.323-yhdyskäytävän salasana. |
| Ota käyttöön nopea käynnistys Ei käytössä* Käytössä | Ota käyttöön nopea käynnistys. |
| Poista käytöstä H.245-tunneli Ei käytössä* Käytössä | Poista käytöstä H.323-tunneli. |
| Poista käytöstä Gatekeeper-etsintä Ei käytössä Käytössä* | Poista käytöstä H.323-gatekeeper-etsintä. |
| Huomautus: Arvon kohdalla oleva tähti (*) osoittaa oletusasetuksen. | |

T.38-asetukset

| Valikkokohta | Kuvaus |
|--|--|
| Ilmaisimen vikasieto 0–5 (3*) | Määritä, miten monta kertaa faksi-ilmaisin toistetaan T.38-viestinnässä. |
| Pienen nopeuden vikasieto 0–5 (3*) | Määritä, miten monta kertaa pienen nopeuden tiedot toistetaan T.38-viestinnässä. |
| Suuren nopeuden vikasieto 0–5 (1*) | Määritä, miten monta kertaa suuren nopeuden tiedot toistetaan T.38-viestinnässä. |
| Huomautus: Arvon kohdalla oleva tähti (*) osoittaa oletusasetuksen. | |

Faksipalvelimen määrittäminen

Yleiset faksiasetukset

| Valikkokohta | Kuvaus |
|--|--|
| Muotoon | Määritä faksin vastaanottaja. Huomautus: Jos haluat käyttää faksinumeroa, lisää numeromerkki (#) numeron edelle. |
| Vastausosoite | Määritä faksilähetyksen vastausosoite. |
| Aihe | Määritä faksin aihe ja viesti. |
| Viesti | |
| Ota käyttöön analoginen vastaanotto Ei käytössä* Käytössä | Määritä tulostin vastaanottamaan analogiset faksit. |
| Huomautus: Arvon kohdalla oleva tähti (*) osoittaa oletusasetuksen. | |

Faksipalvelimen sähköpostiasetukset

| Valikkokohta | Kuvaus |
|--|---|
| Käytä SMTP-sähköpostipalvelinta Käytössä Ei käytössä* | Käytä sähköpostin SMTP (Simple Mail Transfer Protocol) -asetuksia faksien vastaanottamisessa ja lähettämisessä. Huomautus: Kun asetus on Käytössä, muita Faksipalvelimen sähköpostiasetukset -valikon asetuksia ei näytetä. |
| Ensisijainen SMTP-yhdyskäytävä | Kirjoita ensisijaisen SMTP-palvelimen IP-osoite tai isäntänimi. |
| Ensisijaisen SMTP-yhdyskäytävän portti 1-65535 (25*) | Kirjoita ensisijaisen SMTP-palvelimen porttinumero. |
| Toissijainen SMTP-yhdyskäytävä | Kirjoita toissijaisen SMTP-palvelimen tai SMTP-varmistuspalvelimen IP-osoite tai isäntänimi. |
| Toissijaisen SMTP-yhdyskäytävän portti 1-65535 (25*) | Kirjoita toissijaisen SMTP-palvelimen tai SMTP-varmistuspalvelimen porttinumero. |
| SMTP-aikakatkaaisu 5-30 (30*) | Määritä, kuinka pian tulostin aikakatkaistaan, jos SMTP-palvelin ei vastaa. |
| Vastausosoite | Määritä faksilähetyksen vastausosoite. |
| Käytä SSL- tai TLS-suojausta Ei käytössä* Sovittele Pakollinen | Määritä, lähetetäänkö faksi salatun linkin kautta. |
| Edellytä luotettua varmennetta Ei käytössä Käytössä* | Määritä luotettu varmenne käytettäessä SMTP-palvelinta. |
| SMTP-palvelimen todennus Todennusta ei tarvita* Kirjautuminen/tavallinen NTLM CRAM-MD5 Digest-MD5 Kerberos 5 | Määritä SMTP-palvelimen todennustyyppi. |
| Laitteeseen perustuva s-posti Ei mitään* Käytä laitteen SMTP-valtuuksia | Määritä, tarvitaanko tunnistetietoja, kun laite lähettää sähköpostia. |
| Käyttäjän lähettämä sähköposti Ei mitään* Käytä laitteen SMTP-valtuuksia Käytä istunnon käyttäjätunnusta ja salasanaa Käytä istunnon sähköpostiosoitetta ja salasanaa Kysy käyttäjältä | Määritä, tarvitaanko tunnistetietoja, kun käyttäjä lähettää sähköpostia. |
| Käytä AD-laitteen kirjautumistietoja Ei käytössä* Käytössä | Ota käyttöön käyttäjän tunnistetiedot ja ryhmäkohteet yhteyden muodostamiseksi SMTP-palvelimeen. |
| Huomautus: Arvon kohdalla oleva tähti (*) osoittaa oletusasetuksen. | |

| Valikkokohta | Kuvaus |
|---|---|
| Laitekäyttäjätunnus | Määritä käyttäjätunnus ja salasana yhteyden muodostamiseksi SMTP-palvelimeen. |
| Laitesalasana | |
| Kerberos 5 REALM | Määritä Kerberos 5 -todennusprotokollan alue. |
| NTLM-toimialue | Määritä NTLM-suojausprotokollan toimialuenimi. |
| Poista käytöstä SMTP-palvelinta ei ole määritetty -virhe Ei käytössä* Käytössä | Piilota SMTP-palvelinta ei ole määritetty -virheilmoitus. |
| Huomautus: Arvon kohdalla oleva tähti (*) osoittaa oletusasetuksen. | |

Faksipalvelimen skannausasetukset

| Valikkokohta | Kuvaus |
|--|---|
| Kuvan tiedostomuoto TIFF (.tif) PDF (.pdf)* XPS (.xps) TXT (.txt) RTF (.rtf) DOCX (.docx) XLSX (.xlsx) CSV (.csv) | Määritä skannatun kuvan tiedostomuoto. Huomautus: TXT (.txt), RTF (.rtf), DOCX (.docx), XLSX (.xlsx) ja CSV (.csv) näkyvät vain, jos olet ostanut ja asentanut OCR-ratkaisun. |
| Sisältölaji Teksti* Teksti/valokuva Valokuva Grafiikka | Paranna tulosteen laatua alkuperäisen asiakirjan sisällön mukaan. |
| Sisältölähde Mustavalkolaser* Värilaser Mustesuihku Valokuva/filmi Aikakauslehti Sanomalehti Painotuote Muu | Paranna tulosteen laatua alkuperäisen asiakirjan lähteen mukaan. |
| Faksin tarkkuus Vakio* Tarkka Erittäin tarkka Huipputarkka | Määritä faksin tarkkuus. |
| Huomautus: Arvon kohdalla oleva tähti (*) osoittaa oletusasetuksen. | |

| Valikkokohta | Kuvaus |
|--|--|
| Puolet Ei käytössä* Lyhyt reuna Pitkä reuna | Määritä alkuperäisen asiakirjan suunta skannattaessa asiakirjan molemmille puolille. |
| Tummuus 1–9 (5*) | Määritä tulosteen tummuus. |
| Suunta Pysty* Vaaka | Määrittää tekstin ja kuvien suunnan sivulla |
| Alkuperäinen koko [Paperikokoluettelo] | Määritä alkuperäisen asiakirjan paperikoko. Huomautuksia: <ul style="list-style-type: none"> Eri paperikoot on Yhdysvalloissa oletusasetus. A4 on kansainvälinen oletusasetus. Asetus voi vaihdella tulostinmallin mukaan. |
| Käytä monisivuisia TIFF-kuvia Ei käytössä Käytössä* | Valitse yksi- tai monisivuiset TIFF-tiedostot. |
| Huomautus: Arvon kohdalla oleva tähti (*) osoittaa oletusasetuksen. | |

Sähköposti

Sähköpostiasetukset

| Valikkokohta | Kuvaus |
|--|---|
| Ensisijainen SMTP-yhdyskäytävä | Kirjoita sähköpostin lähettämiseen käytettävän ensisijaisen SMTP-palvelimen IP-osoite tai isäntänimi. |
| Ensisijaisen SMTP-yhdyskäytävän portti 1–65535 (25*) | Kirjoita ensisijaisen SMTP-palvelimen porttinumero. |
| Toissijainen SMTP-yhdyskäytävä | Kirjoita toissijaisen SMTP-palvelimen tai SMTP-varmistuspalvelimen IP-osoite tai isäntänimi. |
| Toissijaisen SMTP-yhdyskäytävän portti 1–65535 (25*) | Kirjoita toissijaisen SMTP-palvelimen tai SMTP-varmistuspalvelimen porttinumero. |
| SMTP-aikakatkaus 5–30 sekuntia (30*) | Määritä, kuinka pian tulostin aikakatkaistaan, jos SMTP-palvelin ei vastaa. |
| Vastausosoite | Määritä sähköpostin vastausosoite. |
| Käytä aina SMTP-vastausosoitetta Käytössä Ei käytössä* | Käytä SMTP-palvelimessa aina oletusvastausosoitetta. |
| Huomautus: Arvon kohdalla oleva tähti (*) osoittaa oletusasetuksen. | |

| Valikkokohta | Kuvaus |
|--|---|
| Käytä SSL- tai TLS-suojausta Ei käytössä* Sovittele Pakollinen | Määritä, lähetetäänkö sähköposti salatun linkin kautta. |
| Edellytä luotettua varmennetta Ei käytössä Käytössä* | Edellytä luotettua varmennetta käytettäessä SMTP-palvelinta. |
| SMTP-palvelimen todennus Todennusta ei tarvita* Kirjautuminen/tavallinen NTLM CRAM-MD5 Digest-MD5 Kerberos 5 | Määritä SMTP-palvelimen todennustyyppi. |
| Laitteeseen perustuva s-posti Ei mitään* Käytä laitteen SMTP-valtuuksia | Määritä, tarvitaanko tunnistetietoja, kun laite lähettää sähköpostia. |
| Käyttäjän lähettämä sähköposti Ei mitään* Käytä laitteen SMTP-valtuuksia Käytä istunnon käyttäjätunnusta ja salasanaa Käytä istunnon sähköpostiosoitetta ja salasanaa Kysy käyttäjältä | Määritä, tarvitaanko tunnistetietoja, kun käyttäjä lähettää sähköpostia. |
| Käytä AD-laitteen kirjautumistietoja Ei käytössä* Käytössä | Määritä, tarvitaanko tunnistetietoja, kun käyttäjä lähettää sähköpostia. |
| Laittekäyttäjätunnus | Määritä käyttäjätunnus ja salasana yhteyden muodostamiseksi SMTP-palvelimeen. |
| Laitesalasana | |
| Kerberos 5 REALM | Määritä Kerberos 5 -todennusprotokollan alue. |
| NTLM-toimialue | Määritä NTLM-suojausprotokollan toimialuenimi. |
| Poista käytöstä SMTP-palvelinta ei ole määritetty -virhe Ei käytössä* Käytössä | Piilota SMTP-palvelinta ei ole määritetty -virheilmoitus. |
| Huomautus: Arvon kohdalla oleva tähti (*) osoittaa oletusasetuksen. | |

Sähköpostin oletusasetukset

| Valikkokohta | Kuvaus |
|--|--|
| Aihe: | Määritä sähköpostiviestin aihe ja viesti. |
| Viesti: | |
| Tiedostonimi | Määritä skannatun asiakirjan tiedostonimi. |
| Huomautus: Arvon kohdalla oleva tähti (*) osoittaa oletusasetuksen. | |

| Valikkokohta | Kuvaus |
|--|--|
| Muoto JPEG (.jpg) PDF (.pdf)* TIFF (.tif) XPS (.xps) TXT (.txt) RTF (.rtf) DOCX (.docx) XLSX (.xlsx) CSV (.csv) | Määritä skannatun asiakirjan tiedostomuoto. Huomautus: TXT (.txt), RTF (.rtf), DOCX (.docx), XLSX (.xlsx) ja CSV (.csv) näkyvät vain, jos olet ostanut ja asentanut OCR-ratkaisun. |
| Yleiset tekstintunnistusasetukset Tunnistetut kielet Automaattinen kierto (Ei käytössä*) Rakeisuuden poisto (Ei käytössä*) Automaattinen kontrastinparannus (Ei käytössä*) | Määritä optisen tekstintunnistuksen (OCR) asetukset. Huomautus: Tämä valikkokohta tulee näkyviin vain, jos olet ostanut ja asentanut OCR-ratkaisun. |
| PDF-asetukset PDF-versio (1.5*) Arkistoversio (A-1a*) Tiiviisti pakattu (Ei käytössä*) Suojattu (Ei käytössä*) Haettava (Ei käytössä*) Arkisto (PDF/A) (Ei käytössä*) | Määritä skannatun asiakirjan PDF-asetukset. Huomautuksia: <ul style="list-style-type: none"> • Arkistoversio- ja Arkisto (PDF/A) -asetusta tuetaan vain, jos PDF-versioksi on määritetty 1.4. • Tiiviisti pakattu näkyy vain, kun kiintolevy tai älykäs tallennus-aseama on asennettu. • Haettava tulee näkyviin vain, jos olet ostanut ja asentanut OCR-ratkaisun. |
| Sisältölaji Teksti Teksti/valokuva* Valokuva Grafiikka | Paranna tulosteen laatua alkuperäisen asiakirjan sisältötyypin mukaan. |
| Sisältölähde Mustavalkolaser* Värlaser Mustesuihku Valokuva/filmi Aikakauslehti Sanomalehti Painotuote Muu | Paranna tulosteen laatua alkuperäisen asiakirjan sisältölähteen mukaan. |
| Väri Mustavalko Harmaasävy Väri* Automaattinen | Määritä tulostin tallentamaan tiedoston sisältö värillisenä tai mustavalkoisena. |
| Huomautus: Arvon kohdalla oleva tähti (*) osoittaa oletusasetuksen. | |

| Valikkokohta | Kuvaus |
|---|--|
| Tarkkuus 75 dpi 150 dpi* 200 dpi 300 dpi 400 dpi 600 dpi | Määritä skannatun kuvan tarkkuus. |
| Tummuus 1–9 (5*) | Säädä skannatun kuvan tummuutta. |
| Suunta Pysty* Vaaka | Määritä alkuperäisen asiakirjan suunta. |
| Alkuperäinen koko Eri koot* | Määritä alkuperäisen asiakirjan paperikoko. |
| Puolet Ei käytössä* Lyhyt reuna Pitkä reuna | Määritä alkuperäisen asiakirjan suunta skannattaessa asiakirjan molemmille puolille. |
| Huomautus: Arvon kohdalla oleva tähti (*) osoittaa oletusasetuksen. | |

Kuvankäsittelyn lisäasetukset

| Valikkokohta | Kuvaus |
|---|--|
| Väritasapaino Syaani - Punainen (0*) Magenta - Vihreä (0*) Keltainen - Sininen (0*) | Säädä syyaanin, magentan ja keltaisen värin voimakkuutta. |
| Väriinpoisto Väriinpoisto (Ei mitään*) Punainen oletuskynnysarvo (128*) Vihreä oletuskynnysarvo (128*) Sininen oletuskynnysarvo (128*) | Määritä skannauksen aikana poistettava väri ja sen väriinpoistoasetus. |
| Autom. värintunn. Väriherkkyys (5*) Alueherkkyys (5*) Sähköpostin bittimäärä (1 bitti*) Vähimmäisskannaustarkkuus (300 dpi*) | Määritä automaattisen värintunnistuksen asetus. |
| JPEG-laatu Sisällön mukaan* 5–95 | Määritä skannatun kuvan JPEG-laatu. |
| Kontrasti Sisällön mukaan* 0–5 | Määritä skannatun kuvan kontrasti. |
| Huomautus: Arvon kohdalla oleva tähti (*) osoittaa oletusasetuksen. | |

| Valikkokohta | Kuvaus |
|--|--|
| Taustan poisto Taustan tunnustus (Sisältöpohjainen*) Taso (0*) | Poista taustaväri tai kuvan häiriöt alkuperäisestä asiakirjasta. Huomautuksia: <ul style="list-style-type: none"> Sisältöpohjainen poistaa taustavärin alkuperäisestä asiakirjasta. Kiinteä poistaa kuvasta häiriöitä. |
| Peilikuva Ei käytössä* Käytössä | Luo alkuperäisestä asiakirjasta peilikuva. |
| Negatiivinen kuva Ei käytössä* Käytössä | Luo alkuperäisestä asiakirjasta negatiivikuva. |
| Varjon yksityiskohdat -4-4 (0*) | Säädä skannatun kuvan varjojen yksityiskohtaisuutta. |
| Skannaus reunasta reunaan Ei käytössä* Käytössä | Skannaa alkuperäinen asiakirja reunasta reunaan. |
| Terävyys 1-5 (3*) | Säädä skannatun kuvan terävyyttä. |
| Lämpötila -4-4 (0*) | Luo sinisempi tai punaisempi tuloste alkuperäisestä asiakirjasta. |
| Tyhjät sivut Tyhjien sivujen poisto (Älä poista*) Tyhjien sivujen herkkyys (5*) | Määritä skannauksen herkkyys tyhjien sivujen suhteen alkuperäisessä asiakirjassa. |
| Huomautus: Arvon kohdalla oleva tähti (*) osoittaa oletusasetuksen. | |

Järjestelmänvalvojan asetukset

| Valikkokohta | Kuvaus |
|--|---|
| Sähköpostin enimmäiskoko 0-65535 (0*) | Määritä kunkin sähköpostiviestin sallittu tiedostokoko. |
| Kokovirheilmoitus | Määritä virheilmoitus, jonka tulostin lähettää, kun sähköpostiviesti ylittää sallitun tiedostokoon. Huomautus: Voit kirjoittaa enintään 1024 merkkiä. |
| Rajoita kohteita | Rajoita sähköpostilähetys ainoastaan määritettyihin toimialuenimiin. Huomautus: Erotta toimialueet toisistaan pilkulla. |
| Lähetä kopio itselle Ei näy* Oletusarvoisesti käytössä Oletusarvoisesti ei käytössä Aina käytössä | Lähetä sähköpostiviestin kopio itselle. |
| Huomautus: Arvon kohdalla oleva tähti (*) osoittaa oletusasetuksen. | |

| Valikkokohta | Kuvaus |
|---|--|
| Salli sähköpostit vain itselle Ei käytössä* Käytössä | Määritä tulostin lähettämään sähköpostia vain itsellesi. |
| Käytä kopiota/piilokopiota: Ei käytössä* Käytössä | Ota käyttöön kopio ja piilokopio sähköpostissa. |
| Käytä monisivuisia TIFF-kuvia Ei käytössä Käytössä* | Ota käyttöön useiden TIFF-kuvien skannaus yhteen TIFF-tiedostoon. |
| TIFF-pakkaus JPEG LZW* | Määritä TIFF-tiedostojen pakkaustyyppi. |
| Tekstin oletusarvo 5–95 (75*) | Määritä skannattavan sisällön tekstin laatu. |
| Tekstin/kuvan oletusarvo 5–95 (75*) | Määritä skannattavan sisällön tekstin ja valokuvan laatu. |
| Valokuvan oletusarvo 5–95 (50*) | Määritä skannattavan sisällön valokuvan laatu. |
| Autom. syöttölaitteen vinouden säätö Ei käytössä Käytössä* | Määritä tulostin säätämään asiakirjansyöttölaitteesta skannattujen asiakirjojen kuvien vinous. |
| Lähetysloki Tulosta loki* Älä tulosta lokia Tulosta vain virhetilanteessa | Tulosta sähköpostiskannausten lähetysloki. |
| Lokin paperilähde Lokero [x] (1*) Monikäyttösyöttöaukko | Määritä paperilähde sähköpostilokien tulostamista varten. |
| Mukautetun työn skannaus Ei käytössä* Käytössä | Määritä tulostin skannaamaan alkuperäisten asiakirjojen ensimmäinen sarja käyttäen määritettyjä asetuksia ja skannaa sitten seuraava sarja samoilla tai eri asetuksilla. Huomautus: Tämä valikkokohta näkyy ainoastaan, kun kiintolevy tai älykäs tallennusasema on asennettu. |
| Skannauksen esikatselu Ei käytössä* Käytössä | Näytä alkuperäisen asiakirjan skannauksen esikatselu. Huomautus: Tämä valikkokohta näkyy ainoastaan, kun kiintolevy tai älykäs tallennusasema on asennettu. |
| Salli tallennus pikavalintana Ei käytössä Käytössä* | Tallenna sähköpostiosoite pikavalintana. |
| Sähköpostikuvat lähetetty muodossa Liite* Web Link (Web-linkki) | Määritä, miten sähköpostissa olevat kuvat lähetetään. |
| Huomautus: Arvon kohdalla oleva tähti (*) osoittaa oletusasetuksen. | |

| Valikkokohta | Kuvaus |
|--|--|
| Palauta sähköpostin tiedot lähetyksen jälkeen Ei käytössä Käytössä* | Palauta Vastaanottaja-, Aihe-, Viesti- ja Tiedostonimi-kentät oletusarvoihinsa sähköpostin lähettämisen jälkeen. |
| Huomautus: Arvon kohdalla oleva tähti (*) osoittaa oletusasetuksen. | |

Web-linkin asetus

| Valikkokohta | Kuvaus |
|---------------------|---|
| Palvelin | Määritä sen palvelimen tunnistetiedot, joka isännöi sähköpostissa olevia kuvia. |
| Kirjaudu | |
| Salasana | |
| Polku | |
| Tiedostonimi | |
| Web-linkki | |

FTP

FTP-oletusasetukset

| Valikkokohta | Kuvaus |
|---|---|
| Muoto JPEG (.jpg) PDF (.pdf)* TIFF (.tif) XPS (.xps) TXT (.txt) RTF (.rtf) DOCX (.docx) XLSX (.xlsx) CSV (.csv) | Määritä skannatun kuvan tiedostomuoto. Huomautus: TXT (.txt), RTF (.rtf), DOCX (.docx), XLSX (.xlsx) ja CSV (.csv) näkyvät vain, jos olet ostanut ja asentanut OCR-ratkaisun. |
| Yleiset tekstintunnistusasetukset Tunnistetut kielet Automaattinen kierto (Ei käytössä*) Rakeisuuden poisto (Ei käytössä*) Automaattinen kontrastinparannus (Ei käytössä*) | Määritä optisen tekstintunnistuksen (OCR) asetukset. Huomautus: Tämä valikkokohta tulee näkyviin vain, jos olet ostanut ja asentanut OCR-ratkaisun. |
| Huomautus: Arvon kohdalla oleva tähti (*) osoittaa oletusasetuksen. | |

| Valikkokohta | Kuvaus |
|--|--|
| PDF-asetukset PDF-versio (1.5*) Arkistoversio (A-1a*) Tiiviisti pakattu (Ei käytössä*) Suojattu (Ei käytössä*) Haettava (Ei käytössä*) Arkisto (PDF/A) (Ei käytössä*) | Määritä skannatun kuvan PDF-asetukset. Huomautuksia: <ul style="list-style-type: none"> • Arkistoversio- ja Arkisto (PDF/A) -asetusta tuetaan vain, jos PDF-versioksi on määritetty 1.4. • Tiiviisti pakattu näkyy vain, kun kiintolevy tai älykäs tallennus-asema on asennettu. • Haettava tulee näkyviin vain, jos olet ostanut ja asentanut OCR-ratkaisun. |
| Sisältölaji Teksti Teksti/valokuva* Grafiikka Valokuva | Paranna tulosteen laatua alkuperäisen asiakirjan sisältötyypin mukaan. |
| Sisätlähde Mustavalkolaser* Värlaser Mustesuihku Valokuva/filmi Aikakauslehti Sanomalehti Painotuote Muu | Paranna tulosteen laatua alkuperäisen asiakirjan sisätlähteen mukaan. |
| Väri Mustavalko Harmaasävy Väri* Automaattinen | Määritä tulostin tallentamaan tiedoston sisältö värillisenä tai mustavalkoisena. |
| Tarkkuus 75 dpi 150 dpi* 200 dpi 300 dpi 400 dpi 600 dpi | Määritä skannatun kuvan tarkkuus. |
| Tummuus 1–9 (5*) | Säädä skannatun kuvan tummuutta. |
| Suunta Pysty* Vaaka | Määritä alkuperäisen asiakirjan suunta. |
| Alkuperäinen koko Eri koot* | Määritä alkuperäisen asiakirjan paperikoko. |
| Huomautus: Arvon kohdalla oleva tähti (*) osoittaa oletusasetuksen. | |

| Valikkokohta | Kuvaus |
|--|--|
| Puolet Ei käytössä* Pitkä reuna Lyhyt reuna | Määritä suunta skannattaessa asiakirjan molemmille puolille. |
| Tiedostonimi | Määritä skannatun kuvan tiedostonimi. |
| Huomautus: Arvon kohdalla oleva tähti (*) osoittaa oletusasetuksen. | |

Kuvankäsittelyn lisäasetukset

| Valikkokohta | Kuvaus |
|---|--|
| Väritasapaino Syaani - Punainen (0*) Magenta - Vihreä (0*) Keltainen - Sininen (0*) | Säädä syaanin, magentan ja keltaisen värin voimakkuutta. |
| Väripoisto Väripoisto (Ei mitään*) Punainen oletuskynnysarvo (128*) Vihreä oletuskynnysarvo (128*) Sininen oletuskynnysarvo (128*) | Määritä skannauksen aikana poistettava väri ja sen väripoistoasetus. |
| Autom. värintunn. Väriherkkyys (5*) Alueherkkyys (5*) FTP:n bittimäärä(1 bitti*) Vähimmäisskannaustarkkuus (300 dpi*) | Määritä automaattisen värintunnistuksen asetus. |
| JPEG-laatu Sisällön mukaan* 5–95 | Määritä skannatun kuvan JPEG-laatu. |
| Kontrasti Sisällön mukaan* 0 1 2 3 4 5 | Määritä skannatun kuvan kontrasti. |
| Taustan poisto Taustan tunnistus (Sisältöpohjainen*) Taso (0*) | Poista taustaväri tai kuvan häiriöt alkuperäisestä asiakirjasta. Huomautuksia: <ul style="list-style-type: none"> Sisältöpohjainen poistaa taustavärin alkuperäisestä asiakirjasta. Kiinteä poistaa kuvasta häiriöitä. |
| Peilikuva Ei käytössä* Käytössä | Luo alkuperäisestä asiakirjasta peilikuva. |
| Huomautus: Arvon kohdalla oleva tähti (*) osoittaa oletusasetuksen. | |

| Valikkokohta | Kuvaus |
|--|---|
| Negatiivinen kuva Ei käytössä* Käytössä | Luo alkuperäisestä asiakirjasta negatiivikuva. |
| Varjon yksityiskohdat –4–4 (0*) | Säädä skannatun kuvan varjojen yksityiskohtaisuutta. |
| Skannaus reunasta reunaan Ei käytössä* Käytössä | Salli alkuperäisen asiakirjan skannaus reunasta reunaan. |
| Terävyys 1–5 (3*) | Säädä skannatun kuvan terävyyttä. |
| Lämpötila –4–4 (0*) | Luo sinisempi tai punaisempi tuloste alkuperäisestä asiakirjasta. |
| Tyhjät sivut Tyhjien sivujen poisto (Älä poista*) Tyhjien sivujen herkkyys (5*) | Määritä skannauksen herkkyys tyhjien sivujen suhteen alkuperäisessä asiakirjassa. |
| Huomautus: Arvon kohdalla oleva tähti (*) osoittaa oletusasetuksen. | |

Järjestelmänvalvojan asetukset

| Valikkokohta | Kuvaus |
|---|---|
| Tekstin oletusarvo 5–95 (75*) | Määritä skannatun kuvan tekstin laatu. |
| Tekstin/kuvan oletusarvo 5–95 (75*) | Määritä skannatun kuvan tekstin ja valokuvan laatu. |
| Valokuvan oletusarvo 5–95 (50*) | Määritä skannatun kuvan valokuvan laatu. |
| Käytä monisivuisia TIFF-kuvia Käytössä* Ei käytössä | Ota käyttöön useiden TIFF-kuvien skannaus yhteen TIFF-tiedostoon. |
| TIFF-pakkaus LZW* JPEG | Määritä TIFF-tiedostojen pakkaustyyppi. |
| Lähetysloki Tulosta loki* Älä tulosta lokia Tulosta vain virhetilanteessa | Tulosta FTP-skannauksen lähetysloki. |
| Lokin paperilähde Lokero [x] (1*) Monikäyttösyöttöaukko | Määritä paperilähde FTP-lokien tulostamista varten. |
| Huomautus: Arvon kohdalla oleva tähti (*) osoittaa oletusasetuksen. | |

| Valikkokohta | Kuvaus |
|--|--|
| Mukautetun työn skannaus Ei käytössä* Käytössä | Määritä tulostin skannaamaan alkuperäisten asiakirjojen ensimmäinen sarja käyttäen määritettyjä asetuksia ja skannaa sitten seuraava sarja samoilla tai eri asetuksilla. Huomautus: Tämä valikkokohta näkyy ainoastaan, kun kiintolevy tai älykäs tallennusasema on asennettu. |
| Skannauksen esikatselu Ei käytössä* Käytössä | Näytä alkuperäisen asiakirjan esikatselu. Huomautus: Tämä valikkokohta näkyy ainoastaan, kun kiintolevy tai älykäs tallennusasema on asennettu. |
| Salli tallennus pikavalintana Ei käytössä Käytössä* | Tallenna FTP-osoite pikavalintana. |
| Autom. syöttölaitteen vinouden säätö Ei käytössä* Käytössä | Määritä tulostin säätämään asiakirjansyöttölaitteesta skannattujen asiakirjojen kuvien vinous. |
| Käytä passiivista FTP:tä Ei käytössä* Käytössä | Anna FTP-palvelimen määrittää dataportti, johon tulostin muodostaa yhteyden. |
| Huomautus: Arvon kohdalla oleva tähti (*) osoittaa oletusasetuksen. | |

USB-asema

Flash-asemaskannaus

| Valikkokohta | Kuvaus |
|---|---|
| Muoto JPEG (.jpg) PDF (.pdf)* TIFF (.tif) XPS (.xps) TXT (.txt) RTF (.rtf) DOCX (.docx) XLSX (.xlsx) CSV (.csv) | Määritä skannatun kuvan tiedostomuoto. Huomautus: TXT (.txt), RTF (.rtf), DOCX (.docx), XLSX (.xlsx) ja CSV (.csv) näkyvät vain, jos olet ostanut ja asentanut OCR-ratkaisun. |
| Yleiset tekstintunnistusasetukset Tunnistetut kielet Automaattinen kierto (Ei käytössä*) Rakeisuuden poisto (Ei käytössä*) Automaattinen kontrastinparannus (Ei käytössä*) | Määritä optisen tekstintunnistuksen (OCR) asetukset. Huomautus: Tämä valikkokohta tulee näkyviin vain, jos olet ostanut ja asentanut OCR-ratkaisun. |
| Huomautus: Arvon kohdalla oleva tähti (*) osoittaa oletusasetuksen. | |

| Valikkokohta | Kuvaus |
|--|--|
| PDF-asetukset PDF-versio (1.5*) Arkistoversio (A-1a*) Tiiviisti pakattu (Ei käytössä*) Suojattu (Ei käytössä*) Haettava (Ei käytössä*) Arkisto (PDF/A) (Ei käytössä*) | Määritä skannatun kuvan PDF-asetukset. Huomautuksia: <ul style="list-style-type: none"> • Arkistoversio- ja Arkisto (PDF/A) -asetusta tuetaan vain, jos PDF-versioksi on määritetty 1.4. • Tiiviisti pakattu näkyy vain, kun kiintolevy tai älykäs tallennus-asema on asennettu. • Haettava tulee näkyviin vain, jos olet ostanut ja asentanut OCR-ratkaisun. |
| Sisältölaji Teksti Teksti/valokuva* Grafiikka Valokuva | Paranna tulosteen laatua alkuperäisen asiakirjan sisältötyypin mukaan. |
| Sisätlähde Mustavalkolaser* Värlaser Mustesuihku Valokuva/filmi Aikakauslehti Sanomalehti Painotuote Muu | Paranna tulosteen laatua alkuperäisen asiakirjan sisätlähteen mukaan. |
| Väri Mustavalko Harmaasävy Väri* Automaattinen | Määritä tulostin tallentamaan tiedoston sisältö värillisenä tai mustavalkoisena. |
| Tarkkuus 75 dpi 150 dpi* 200 dpi 300 dpi 400 dpi 600 dpi | Määritä skannatun kuvan tarkkuus. |
| Tummuus 1–9 (5*) | Säädä skannatun kuvan tummuutta. |
| Suunta Pysty* Vaaka | Määritä alkuperäisen asiakirjan suunta. |
| Alkuperäinen koko Eri koot* | Määritä alkuperäisen asiakirjan paperikoko. |
| Huomautus: Arvon kohdalla oleva tähti (*) osoittaa oletusasetuksen. | |

| Valikkokohta | Kuvaus |
|--|--|
| Puolet Ei käytössä* Pitkä reuna Lyhyt reuna | Määritä alkuperäisen asiakirjan suunta skannattaessa asiakirjan molemmille puolille. |
| Tiedostonimi | Määritä skannatun kuvan tiedostonimi. |
| Huomautus: Arvon kohdalla oleva tähti (*) osoittaa oletusasetuksen. | |

Kuvankäsittelyn lisäasetukset

| Valikkokohta | Kuvaus |
|---|--|
| Väritasapaino Syaani - Punainen (0*) Magenta - Vihreä (0*) Keltainen - Sininen (0*) | Säädä syaanin, magentan ja keltaisen värin voimakkuutta. |
| Väripoisto Väripoisto (Ei mitään*) Punainen oletuskynnysarvo (128*) Vihreä oletuskynnysarvo (128*) Sininen oletuskynnysarvo (128*) | Määritä skannauksen aikana poistettava väri ja sen väripoistoasetus. |
| Autom. värintunn. Väriherkkyys (5*) Alueherkkyys (5*) Skannauksen värimäärä (1 bitti*) Vähimmäisskannaustarkkuus (300 dpi*) | Määritä automaattisen värintunnistuksen asetus. |
| JPEG-laatu Sisällön mukaan* 5–95 | Määritä skannatun kuvan JPEG-laatu. |
| Kontrasti Sisällön mukaan* 0–5 | Määritä skannatun kuvan kontrasti. |
| Taustan poisto Taustan tunnistus (Sisältöpohjainen*) Taso (0*) | Poista taustaväri tai kuvan häiriöt alkuperäisestä asiakirjasta. Huomautuksia: <ul style="list-style-type: none"> Sisältöpohjainen poistaa taustavärin alkuperäisestä asiakirjasta. Kiinteä poistaa kuvasta häiriöitä. |
| Peilikuva Ei käytössä* Käytössä | Luo alkuperäisestä asiakirjasta peilikuva. |
| Negatiivinen kuva Ei käytössä* Käytössä | Luo alkuperäisestä asiakirjasta negatiivikuva. |
| Varjon yksityiskohdat –4–4 (0*) | Säädä skannatun kuvan varjojen yksityiskohtaisuutta. |
| Huomautus: Arvon kohdalla oleva tähti (*) osoittaa oletusasetuksen. | |

| Valikkokohta | Kuvaus |
|--|---|
| Skannaus reunasta reunaan Ei käytössä* Käytössä | Skannaa alkuperäinen asiakirja reunasta reunaan. |
| Terävyys 1–5 (3*) | Säädä skannatun kuvan terävyyttä. |
| Lämpötila –4–4 (0*) | Luo sinisempi tai punaisempi tuloste alkuperäisestä asiakirjasta. |
| Tyhjät sivut Tyhjien sivujen poisto (Älä poista*) Tyhjien sivujen herkkyys (5*) | Määritä skannauksen herkkyys tyhjien sivujen suhteen alkuperäisessä asiakirjassa. |
| Huomautus: Arvon kohdalla oleva tähti (*) osoittaa oletusasetuksen. | |

Järjestelmänvalvojan asetukset

| Valikkokohta | Kuvaus |
|--|--|
| Tekstin oletusarvo 5–95 (75*) | Määritä skannatun kuvan tekstin laatu. |
| Tekstin/kuvan oletusarvo 5–95 (75*) | Määritä skannatun kuvan tekstin ja valokuvan laatu. |
| Valokuvan oletusarvo 5–95 (50*) | Määritä skannatun kuvan valokuvan laatu. |
| Käytä monisivuisia TIFF-kuvia Ei käytössä Käytössä* | Ota käyttöön useiden TIFF-kuvien skannaus yhteen TIFF-tiedostoon. |
| TIFF-pakkaus LZW* JPEG | Määritä TIFF-tiedostojen pakkaustyyppi. |
| Mukautetun työn skannaus Ei käytössä* Käytössä | Määritä tulostin skannaamaan alkuperäisten asiakirjojen ensimmäinen sarja käyttäen määritettyjä asetuksia ja skannaa sitten seuraava sarja samoilla tai eri asetuksilla. Huomautus: Tämä valikkokohta näkyy ainoastaan, kun kiintolevy tai älykäs tallennusasema on asennettu. |
| Skannauksen esikatselu Ei käytössä* Käytössä | Näytä alkuperäisen asiakirjan skannauksen esikatselu. Huomautus: Tämä valikkokohta näkyy ainoastaan, kun kiintolevy tai älykäs tallennusasema on asennettu. |
| Autom. syöttölaitteen vinouden säätö Ei käytössä* Käytössä | Määritä tulostin säätämään asiakirjansyöttölaitteesta skannattujen asiakirjojen kuvien vinous. |
| Huomautus: Arvon kohdalla oleva tähti (*) osoittaa oletusasetuksen. | |

Flash-asetustulos

| Valikkokohta | Kuvaus |
|--|--|
| Kopiomäärä 1–9999 (1*) | Aseta kopioiden määrä. |
| Paperilähde Lokero [x] (1*) Monikäyttösyöttöaukko Manuaalinen paperi Manuaalinen kirjekuori | Määritä tulostustyön paperilähde. |
| Lajittele Ei käytössä [1,1,1,2,2,2] Käytössä [1,2,1,2,1,2]* | Säilytä tulostustyön sivut järjestyksessä varsinkin tulostettaessa useita kopioita työstä. |
| Puolet Yksipuolinen* Kaksipuolinen | Määritä, tulostetaanko vain sivun toiselle puolelle vai molemmille puolille. |
| Kääntötyyli Pitkä reuna* Lyhyt reuna | Määritä, sidotaanko kaksipuolisena tulostetun asiakirjan reuna. |
| Sivuja/arkki Ei käytössä* 2 sivua/arkki 3 sivua/arkki 4 sivua/arkki 6 sivua/arkki 9 sivua/arkki 12 sivua/arkki 16 sivua/arkki | Tulosta paperiarkin yhdelle puolelle useita pienennettyjä sivuja. |
| Sivuja/arkki-järjestys Vaakasunta* Käänteinen vaaka Käänteinen pysty Pystysuora | Määritä monisivuisten kuvien paikka, kun käytössä on Sivuja/arkki-valikko. |
| Sivuja/arkki-suunta Automaattinen* Vaaka Pysty | Määritä monisivuisten kuvien suunta, kun käytössä on Sivuja/arkki-valikko. |
| Sivuja/arkki-kehys Ei mitään* Tasainen | Tulosta reunus jokaisen sivun ympärille, kun käytössä on Sivuja/arkki-valikko. |
| Erotinsivut Ei käytössä* Kopioiden väliin Töiden väliin Arkkien väliin | Lisää tulostettaessa tyhjiä erotinsivuja. |
| Huomautus: Arvon kohdalla oleva tähti (*) osoittaa oletusasetuksen. | |

| Valikkokohta | Kuvaus |
|--|------------------------------------|
| Erotinsivujen lähde Lokero [x] (*) Monikäyttösyöttöaukko | Määritä erotinsivun paperilähde. |
| Tyhjät sivut Älä tulosta* Tulosta | Tulosta tulostustyön tyhjät sivut. |
| Huomautus: Arvon kohdalla oleva tähti (*) osoittaa oletusasetuksen. | |

Network/Ports (Verkko/Portit)

Verkon esittely

| Valikkokohta | Kuvaus |
|--|---|
| Aktiivinen sovitin Automaattinen* Vakioverkko Langaton | Määritä verkkoyhteyden tyyppi. Huomautus: Langaton on käytettävissä vain tulostimissa, jotka on yhdistetty langattomaan verkkoon. |
| Verkon tila | Näytä tulostinverkon yhteystila. |
| Näytä Verkon tila tulostimessa Ei käytössä Käytössä* | Näytä verkon tila näytössä. |
| Nopeus, kaksipuolisuus | Näytä aktiivisen verkkokortin nopeus. |
| IPv4 | Näytä IPv4-osoite. |
| Kaikki IPv6-osoitteet | Näytä kaikki IPv6-osoitteet. |
| Nollaa tulostuspalvelin | Nollaa kaikki aktiiviset verkkoyhteydet tulostimeen. Huomautus: Tämä asetus poistaa kaikki verkon määrittämissä asetukset. |
| Verkkotyön aikakatk. Ei käytössä Käytössä* (90 sekuntia) | Määritä aika, jonka kuluttua tulostin peruuttaa verkkotulostustyön. |
| Otsikkosivu Ei käytössä* Käytössä | Tulosta otsikkosivu. |
| PC-skannaus-porttialue | Määritä kelvollinen porttialue tulostimille, jotka ovat portin palomuurin takana. |
| Ota käyttöön verkkoyhteydet Ei käytössä Käytössä* | Anna tulostimen luoda yhteys verkkoon. |
| Salli LLDP Ei käytössä* Käytössä | Salli LLDP (Link Layer Discovery Protocol) tulostimessa. |
| Huomautus: Arvon kohdalla oleva tähti (*) osoittaa oletusasetuksen. | |

Langaton

Huomautus: Tämä valikko on käytettävissä vain tulostimissa, jotka on yhdistetty Wi-Fi-verkkoon tai joissa on langaton verkkosovitin.

| Valikkokohta | Kuvaus |
|---|---|
| Asennus mobiilisovelluksella | Määritä Wi-Fi-yhteys Lexmark Mobile Assistant -sovelluksella. |
| Määritä tulostimen ohjauspaneelissa Valitse verkko Lisää Wi-Fi-verkko Verkkonimi Verkkotila Infrastruktuuri Langaton suojaustila Ei käytössä* WPA2/WPA - Personal WPA2 - Personal WPA2/WPA3 – Personal WPA3 – Personal 802.1x - RADIUS | Määritä Wi-Fi-yhteys ohjauspaneelissa. Huomautus: Tämä valikkokohta näkyy <i>Langattoman yhteyden asetuksina</i> Embedded Web Server -palvelimessa. |
| Wi-Fi Protected Setup Käynnistä painonäppäinmenetelmä Käynnistä PIN-kooditila | Muodosta Wi-Fi-verkko ja ota käyttöön verkon suojaus. Huomautuksia: <ul style="list-style-type: none"> • Käynnistä painonäppäinmenetelmä yhdistää tulostimen Wi-Fi-verkkoon, kun tulostimen ja yhteyspisteen (langattoman reitittimen) painikkeita painetaan tietyn ajan kuluessa. • Käynnistä PIN-kooditila yhdistää tulostimen Wi-Fi-verkkoon, kun tulostimen PIN-koodi kirjoitetaan yhteyspisteen langattoman yhteyden asetuksiin. |
| Yhteensopivuus 802.11b/g/n (2.4GHz)* 802.11a/b/g/n/ac (2,4 GHz / 5 GHz) 802.11a/n/ac (5 GHz) | Määritä Wi-Fi-verkon standardi. Huomautus: 802.11a/b/g/n/ac (2,4 GHz / 5 GHz) ja 802.11a/n/ac (5 GHz) näkyvät vain, kun Wi-Fi-lisävaruste on asennettu. |
| Langaton suojaustila Ei käytössä* WPA2/WPA-Personal WPA2-Personal WPA2/WPA3 – Personal WPA3 – Personal 802.1x - RADIUS | Määritä suojaustila, jolla tulostin yhdistetään Wi-Fi-laitteisiin. |
| WPA2/WPA Personal AES* | Ota Wi-Fi-suojaus käyttöön WPA:n kautta. Huomautus: Tämä valikkokohde näkyy vain, kun Langaton suojaustila -asetus on WPA2/WPA-Personal. |
| Aseta PSK | Määritä suojatulle Wi-Fi-yhteydelle salasana. |
| WPA2-Personal AES* | Ota Wi-Fi-suojaus käyttöön WPA2:n kautta. Huomautus: Tämä valikkokohde näkyy vain, kun Langaton suojaustila -asetus on WPA2-Personal. |

| Valikkokohta | Kuvaus |
|--|---|
| 802.1x-salaustila WPA+ WPA2* WPA2 + PMF* | Ota Wi-Fi-suojaus käyttöön 802.1x-standardin kautta. Huomautus: Tämä valikkokohta näkyy vain, kun Langaton suojaustila -asetus on 802.1x - RADIUS. |
| IPv4 Salli DHCP Käytössä* Ei käytössä Määritä kiinteä IP-osoite IP-osoite Verkkopeite Yhdyskäytävä | Ota käyttöön ja määritä IPv4-asetukset tulostimessa. |
| IPv6 Ota käyttöön IPv6 Käytössä* Ei käytössä Ota käyttöön DHCPv6 Käytössä Ei käytössä* Tilattoman osoitteen automaattinen määrittäminen Käytössä* Ei käytössä DNS-palvelimen osoite Manuaalisesti määritetty IPv6-osoite Manuaalisesti määritetty IPv6-reititin Osoitteen etuliite Kaikki IPv6-osoitteet Kaikki IPv6-reititinosoitteet | Ota käyttöön ja määritä IPv6-asetukset tulostimessa. |
| Verkko-osoite UAA LAA (Locally Administered Address) | Tarkastele verkko-osoitteita. |
| PCL-työn tunnis. Käytössä* Ei käytössä | Määritä tulostin käyttämään automaattisesti PCL-emulointia, kun tulostustyö edellyttää sitä, oletuskomentokielestä riippumatta. Huomautus: Jos PCL-työn tunnis. -asetus ei ole käytössä, tulostin ei tarkista saapuvia tietoja ja käyttää asetusvalikossa määritettyä tulostimen oletuskomentokieltä. |
| PS-työn tunnist. Käytössä* Ei käytössä | Määritä tulostin käyttämään automaattisesti PS-emulointia, kun tulostustyö edellyttää sitä, oletuskomentokielestä riippumatta. Huomautus: Jos PS-työn tunnist. -asetus ei ole käytössä, tulostin ei tarkista saapuvia tietoja ja käyttää asetusvalikossa määritettyä tulostimen oletuskomentokieltä. |
| Työn puskurointi Käytössä Ei käytössä* | Tallenna tulostustyöt tilapäisesti kiintolevylle tai älykkääseen tallennusasemaan ennen tulostamista. Huomautus: Tämä valikkokohta näkyy ainoastaan, kun kiintolevy tai älykäs tallennusasema on asennettu. |

| Valikkokohta | Kuvaus |
|--|--|
| Mac binaari PS Automaattinen* Käytössä Ei käytössä | Määritä tulostimen käsittelemään Macintoshin binaarimuotoisia PostScript-tulostustöitä. Huomautuksia: <ul style="list-style-type: none"> • Käytössä-asetus käsittelee binaarimuotoiset PostScript-tulostustyöt. • Ei käytössä -asetus suodattaa tulostustöitä käyttäen vakioyhteyskäytäntöä. |

Wi-Fi Direct

Huomautus: Tämä valikko on käytettävissä vain tulostimissa, jotka on yhdistetty Wi-Fi-verkkoon tai joissa on langaton verkkosovitin.

| Valikkokohta | Kuvaus |
|--|---|
| Ota käyttöön Wi-Fi Direct Käytössä Ei käytössä* | Määritä tulostin muodostamaan yhteys suoraan Wi-Fi-laitteisiin. |
| Wi-Fi Direct -nimi | Määritä Wi-Fi Direct -verkon nimi. |
| Wi-Fi Direct -salasana | Määritä salasana todentamaan ja vahvistamaan käyttäjät Wi-Fi-yhteydellä. |
| Näytä salasana asetussivulla Ei käytössä Käytössä* | Näytä Wi-Fi Direct -salasanaVerkkoasetussivulla. |
| Ensisijaisen kanavan numero 1–11 Automaattinen* | Määritä Wi-Fi-verkon ensisijainen kanava. |
| Ryhmän omistajan IP-osoite | Määritä ryhmän omistajan IP-osoite. |
| Hyväksy painonäppäinpyynnöt automaattisesti Ei käytössä* Käytössä | Hyväksy pyynnöt muodostaa yhteys verkkoon automaattisesti. Huomautus: Asiakkaiden automaattista hyväksymistä ei ole suojattu. |
| Huomautus: Arvon kohdalla oleva tähti (*) osoittaa oletusasetuksen. | |

AirPrint

Huomautus: Tämä valikko näkyy vain Embedded Web Server -palvelimessa.

| Valikkokohta | Kuvaus |
|--|---|
| Kaikki AirPrint-toiminnot | Tulostimen AirPrint-tilan näyttäminen. |
| Ota käyttöön AirPrint Käytössä* Ei käytössä | Ota AirPrint-toiminto käyttöön. Huomautus: Tämä valikkokohta näkyy vain, jos Internet Printing Protocol (IPP) tai mDNS on poistettu käytöstä. |
| Huomautus: Arvon kohdalla oleva tähti (*) osoittaa oletusasetuksen. | |

| Valikkokohta | Kuvaus |
|--|---|
| Ota iBeacon käyttöön Käytössä Ei käytössä* | Ota iBeacon-toiminto käyttöön. |
| Bonjour-nimi | Anna tulostimen määrittely ja sijainti. |
| Organisaation nimi | |
| Organisaation yksikkö | |
| Tulostimen sijainti | |
| Tulostimen leveysaste | |
| Tulostimen pituusaste | |
| Tulostimen korkeus | |
| Lisävaihtoehtoja | |
| Huomautus: Arvon kohdalla oleva tähti (*) osoittaa oletusasetuksen. | |

Mobiilipalvelujen hallinta

| Valikkokohta | Kuvaus |
|--|--|
| Ota IPP-tulostus käyttöön Käytössä* Ei käytössä | Salli tulostaminen mobiililaitteista Internet Printing Protocol (IPP) -yhteykskäytäntöä käyttämällä. |
| Ota IPP-faksaus käyttöön Käytössä* Ei käytössä | Salli faksien lähettäminen Internet Printing Protocol (IPP) -yhteykskäytäntöä käyttämällä. |
| IPP otettiin käyttöön USB:n kautta Käytössä* Ei käytössä | Salli tulostus- tai skannaustyöt USB-yhteyttä käyttämällä. |
| Ota skannaus käyttöön Käytössä* Ei käytössä | Salli skannaus eSCL-yhteykskäytäntöä käyttämällä. |
| Ota käyttöön Mopria-etsintä Käytössä* Ei käytössä | Salli tulostimen havaitseminen Mopriaa käytävillä laitteilla. |
| Huomautus: Arvon kohdalla oleva tähti (*) osoittaa oletusasetuksen. | |

Ethernet

| Valikkokohta | Kuvaus |
|--|---|
| Verkon nopeus | Näytä aktiivisen verkkosovittimen nopeus. |
| Huomautus: Arvon kohdalla oleva tähti (*) osoittaa oletusasetuksen. | |

| Valikkokohta | Kuvaus |
|---|---|
| IPv4 Salli DHCP (Käytössä*) Määritä kiinteä IP-osoite | Määritä IPv4-asetukset. |
| IPv6 Ota käyttöön IPv6 (Käytössä*) Ota käyttöön DHCPv6 (Ei käytössä*) Tilattoman osoitteen automaattinen määrittäminen (Käytössä*) DNS-palvelimen osoite Manuaalisesti määritetty IPv6-osoite Manuaalisesti määritetty IPv6-reititin Osoitteen etuliite (64*) Kaikki IPv6-osoitteet Kaikki IPv6-reititinosoitteet | Määritä IPv6-asetukset. |
| Verkko-osoite UAA LAA (Locally Administered Address) | Määritä verkko-osoite. |
| PCL-työn tunnis. Ei käytössä Käytössä* | Määritä tulostin käyttämään automaattisesti PCL-emulointia, kun tulostustyö edellyttää sitä, oletuskomentokielestä riippumatta. Huomautus: Jos tämä asetus ei ole käytössä, tulostin ei tarkista saapuvia tietoja ja käyttää Asetus-valikossa määritettyä tulostimen oletuskomentokieltä. |
| PS-työn tunnist. Ei käytössä Käytössä* | Määritä tulostin käyttämään automaattisesti PostScript-emulointia, kun tulostustyö edellyttää sitä, oletuskomentokielestä riippumatta. Huomautus: Jos tämä asetus ei ole käytössä, tulostin ei tarkista saapuvia tietoja ja käyttää Asetus-valikossa määritettyä tulostimen oletuskomentokieltä. |
| Työn puskurointi Ei käytössä* Käytössä | Tallenna tulostustyöt tilapäisesti kiintolevylle tai älykkääseen tallennusasemaan ennen tulostamista. Huomautus: Tämä valikkokohta näkyy ainoastaan, kun kiintolevy tai älykäs tallennusasema on asennettu. |
| Mac binaari PS Automaattinen* Käytössä Ei käytössä | Määritä tulostimen käsittelemään Macintoshin binaarimuotoisia PostScript-tulostustöitä. Huomautuksia: <ul style="list-style-type: none"> • Automaattinen käsittelee tulostustöitä, jotka lähetetään joko Windows- tai Macintosh-käyttöjärjestelmää käyttävistä tietokoneista. • Ei käytössä -asetus suodattaa PostScript-tulostustöitä käyttäen vakioyhteyskäytäntöä. |
| Energiatehokas Ethernet Käytössä Ei käytössä Automaattinen* | Vähennä virrankulutusta, kun tulostin ei vastaanota tietoja Ethernet-verkosta. |
| Huomautus: Arvon kohdalla oleva tähti (*) osoittaa oletusasetuksen. | |

TCP/IP

Huomautus: Tämä valikko näkyy ainoastaan verkkotulostimissa tai tulostuspalvelimeen liitetyissä tulostimissa.

| Valikkokohta | Kuvaus |
|---|---|
| Aseta isäntänimi | Aseta TCP/IP-yhteyksikäytännön nykyisen palvelimen nimi. |
| Toimialuenimi | Aseta toimialuenimi. |
| Salli DHCP-/BOOTP-protokollan päivittää NTP-palvelin Käytössä* Ei käytössä | Salli DHCP- ja BOOTP-asiakkaiden päivittää tulostimen NTP-asetukset. |
| Zero Configuration-nimi | Määritä zero configuration -verkon palvelunimi. |
| Ota autom. IP käyttöön Ei käytössä Käytössä* | Määritä IP-osoite automaattisesti. |
| DNS-palvelimen osoite | Määritä nykyinen DNS (Domain Name System) -palvelin osoite. |
| DNS-varmistuspalvelimen osoite | Määritä DNS-varmistuspalvelimen osoitteet. |
| DNS-varmistuspalvelimen osoite 2 | |
| DNS-varmistuspalvelimen osoite 3 | |
| Toimialueen hakujärjestys | Paikallista verkon eri toimialueilla olevat tulostimet ja niiden resurssit määrittämällä toimialuenimien luettelo. |
| Salli DDNS Ei käytössä* Käytössä | Päivitä dynaamiset DNS-asetukset. |
| DDNS TTL | Määritä nykyiset DDNS-asetukset. |
| Oletus-TTL | |
| DDNS-päivitysaika | |
| Ota mDNS käyttöön Ei käytössä Käytössä* | Päivitä DNS-monilähetysasetukset. |
| WINS-palvelin osoite | Määritä WINS (Windows Internet Name Service) -palvelimen osoite. |
| Salli BOOTP Ei käytössä* Käytössä | Salli BOOTP-protokollan määrittää tulostimen IP-osoite. |
| Rajattu palvelinluet. | Määritä IP-osoitteet, joiden sallitaan olla yhteydessä tulostimeen TCP/IP-yhteyden kautta. Huomautuksia: <ul style="list-style-type: none"> Erota IP-osoitteet toisistaan pilkulla. Voit lisätä enintään 50 IP-osoitetta. |
| Huomautus: Arvon kohdalla oleva tähti (*) osoittaa oletusasetuksen. | |

| Valikkokohta | Kuvaus |
|--|--|
| Rajattu palvelinluet. -asetukset Estä kaikki portit* Estä vain tulostus Estä vain tulostus ja HTTP | Määritä niiden IP-osoitteiden käyttöasetukset, jotka eivät ole luettelossa. |
| MTU 256–1500 Ethernet (1500*) | Määritä TCP-yhteyksien MTU (maximum transmission unit) -parametri. |
| Raw Print Port 1–65535 (9100*) | Määritä raw port -numero verkkoon liitetyille tulostimille. |
| Lähtevän liikenteen enimmäisnopeus Ei käytössä* Käytössä | Määritä tulostimen enimmäissiirtonopeus. Huomautus: Kun tämä on käytössä, se on 100–1 000 000 000 kilobittiä sekunnissa. |
| TLS-tuki Ota käyttöön TLSv1.0 (Ei käytössä) Ota käyttöön TLSv1.1 (Ei käytössä*) Ota käyttöön TLSv1.2 (Käytössä*) | Ota käyttöön TLS (Transport Layer Security) -yhteyksikäytäntö. |
| SSL-salausluettelo | Määritä salausalgoritmit, joita käytetään SSL- tai TLS-yhteyksissä. |
| TLSv1.3:n SSL-salausluettelo | |
| Huomautus: Arvon kohdalla oleva tähti (*) osoittaa oletusasetuksen. | |

SNMP

Huomautus: Valikko näkyy ainoastaan verkkotulostimissa tai tulostuspalvelimeen liitetyissä tulostimissa.

| Valikkokohta | Kuvaus |
|--|--|
| SNMP-versiot 1 ja 2c Käytössä Ei käytössä Käytössä* Salli SNMP-asetus Ei käytössä Käytössä* Ota käyttöön PPM MIB Ei käytössä Käytössä* SNMP-yhteisö | Määritä SNMP (Simple Network Management Protocol) -versiot 1 ja 2c tulostinohjainten ja sovellusten asentamiseksi. |
| Huomautus: Arvon kohdalla oleva tähti (*) osoittaa oletusasetuksen. | |

| Valikkokohta | Kuvaus |
|--|---|
| SNMP-versio 3 Käytössä Ei käytössä Käytössä* Kontekstinimi Aseta luku-/kirjoitustunnistetiedot Käyttäjätunnus Todennuksen salasana Tietosuojan salasana Aseta vain luku -tunnistetiedot Käyttäjätunnus Todennuksen salasana Tietosuojan salasana Todennuksen hajautus MD5 SHA1* Todennuksen vähimmäistaso Ei todennusta, Ei suojausta Todennus, Ei suojausta Todennus, Suojaus* Yksityisyysalgoritmi DES AES-128* | Määritä SNMP-versio 3 tulostimen suojauksen asennusta ja päivitystä varten. |
| Huomautus: Arvon kohdalla oleva tähti (*) osoittaa oletusasetuksen. | |

IPSec

Huomautus: Valikko näkyy ainoastaan verkkotulostimissa tai tulostuspalvelimeen liitetyissä tulostimissa.

| Valikkokohta | Kuvaus |
|---|---|
| Salli IPSec Ei käytössä* Käytössä | Ota käyttöön IPSec (Internet Protocol Security). |
| Peruskokoonpano Oletus* Yhteensopivuus Suojattu | Määritä IPSec-peruskokoonpano. Huomautus: Tämä valikkokohta näkyy vain, jos Ota käyttöön IPSec -asetus on Käytössä. |
| DH (Diffie-Hellman) -ryhmäehdotus modp2048 (14)* modp3072 (15) modp4096 (16) modp6144 (17) | Määritä IPSec-peruskokoonpano. Huomautus: Tämä valikkokohta näkyy vain, jos Peruskokoonpano-asetus on Yhteensopivuus. |
| Huomautus: Arvon kohdalla oleva tähti (*) osoittaa oletusasetuksen. | |

| Valikkokohta | Kuvaus |
|--|--|
| Ehdotettu salausmenetelmä 3DES AES* | Määritä salausmenetelmä. Huomautus: Tämä valikkokohta näkyy vain, jos Peruskokoonpano-asetus on Yhteensopivuus. |
| Ehdotettu todennusmenetelmä SHA1 SHA256* SHA512 | Määritä todentamismenetelmä. Huomautus: Tämä valikkokohta näkyy vain, jos Peruskokoonpano-asetus on Yhteensopivuus. |
| IKE-suojaussidoksen käyttöikä (tunteja) 1 2 4 8 24* | Määritä IKE SA:n vanhenemiskausi. Huomautus: Tämä valikkokohta näkyy vain, jos Peruskokoonpano-asetus on Suojattu. |
| IPSec-suojaussidoksen käyttöikä (tunteina) 1 2 4 8* 24 | Määritä IPSec SA:n vanhenemiskausi. Huomautus: Tämä valikkokohta näkyy vain, jos Peruskokoonpano-asetus on Suojattu. |
| IPSec-laitevarmenne | Määritä IPSec-varmenne. Huomautus: Tämä valikkokohta näkyy vain, jos Ota käyttöön IPSec -asetus on Käytössä. |
| Esijaetulla avaimella todennetut yhteydet Isäntä [x] | Määritä tulostimen todennetut yhteydet. Huomautus: Nämä valikkokohteet näkyvät vain, jos Ota käyttöön IPSec -asetus on Käytössä. |
| Varmenteella todennetut yhteydet Isäntä [x] Osoite[/subnet] | |
| Huomautus: Arvon kohdalla oleva tähti (*) osoittaa oletusasetuksen. | |

802.1x

Huomautus: Valikko näkyy ainoastaan verkkotulostimissa tai tulostuspalvelimeen liitetyissä tulostimissa.

| Valikkokohta | Kuvaus |
|---|---|
| Aktiivinen Ei käytössä* Käytössä | Anna tulostimen liittyä verkkoihin, joiden käyttämiseen tarvitaan todennusta. |
| 802.1x-todennus Laitteen kirjautumisnimi Laitteen kirjautumissalasana Vahvista palvelimen varmenne (Käytössä*) Ota käyttöön tapahtumaloki (Ei käytössä*) 802.1x-laitevarmenne | Määritä 802.1x-yhteyden todennusasetukset. |
| Huomautus: Arvon kohdalla oleva tähti (*) osoittaa oletusasetuksen. | |

| Valikkokohta | Kuvaus |
|---|--|
| Todennusmekanismit EAP - MD5 (Käytössä*) EAP - MSCHAPv2 (Käytössä*) LEAP (Käytössä*) PEAP (Käytössä*) EAP - TLS (Käytössä*) EAP - TTLS (Käytössä*) TTLS-todennusmenetelmä (MSCHAPv2*) | Määritä 802.1x-yhteyden sallitut todennusmekanismit. |
| Huomautus: Arvon kohdalla oleva tähti (*) osoittaa oletusasetuksen. | |

LPD-kokoonpano

Huomautus: Valikko näkyy ainoastaan verkkotulostimissa tai tulostuspalvelimeen liitetyissä tulostimissa.

| Valikkokohta | Kuvaus |
|--|--|
| LPD-aikakatkaistu 0-65535 sekuntia (90*) | Määritä aikakatkaistun arvo, jotta LPD (Line Printer Daemon) -palvelin ei odota jumittuneita tai virheellisiä tulostustöitä loputtomasti. |
| LPD-otsikkosivu Ei käytössä* Käytössä | Tulosta kaikkien LPD-tulostustöiden otsikkosivu. Huomautus: Otsikkosivu on tulostustyön ensimmäinen sivu, jota käytetään tulostustöiden erotinsivuna ja josta tunnistetaan tulostustyöpyynnön aloittaja. |
| LPD-loppusivu Ei käytössä* Käytössä | Tulosta kaikkien LPD-tulostustöiden loppusivu. Huomautus: Loppusivu on tulostustyön viimeinen sivu. |
| LPD: rivinvaihdon muunnos Ei käytössä* Käytössä | Ota käyttöön rivinvaihdon muunnos. Huomautus: Rivinvaihto käskää tulostinta siirtämään kohdistimen saman rivin alkuun. |
| Huomautus: Arvon kohdalla oleva tähti (*) osoittaa oletusasetuksen. | |

HTTP-/FTP-asetukset

| Valikkokohta | Kuvaus |
|--|---|
| Välipalvelin HTTP-välipalvelimen IP-osoite HTTP-oletus-IP-portti FTP-välipalvelimen IP-osoite FTP-oletus-IP-portti Todennus Käyttäjätunnus Salasana Paikalliset toimialueet | Määritä HTTP- ja FTP-palvelimen asetukset. |
| Muut asetukset Ota käyttöön HTTP-palvelin (Käytössä*) | Salli Embedded Web Serverin valvoa ja hallinnoida tulostinta. |
| Huomautus: Arvon kohdalla oleva tähti (*) osoittaa oletusasetuksen. | |

| Valikkokohta | Kuvaus |
|--|---|
| Muut asetukset Salli HTTPS (Käytössä*) | Ota käyttöön HTTPS (Hypertext Transfer Protocol Secure) -protokolla tulostuspalvelimen tiedonsiirron salaamista varten. |
| Muut asetukset Pakota HTTPS-yhteydet (Ei käytössä*) | Pakota tulostin käyttämään HTTPS-yhteyksiä. |
| Muut asetukset Ota FTP/TFTP käyttöön (Käytössä*) | Lähetä tiedostoja FTP:n/TFTP:n kautta. |
| Muut asetukset HTTPS-laitevarmenne (oletus*) | Näytä tulostimen käyttämä HTTP-laitevarmenne. |
| Muut asetukset HTTP/FTP-pyyntöjen aikakatkaisu (30*) | Määritä, miten pian palvelinyhteys katkeaa. |
| Muut asetukset HTTP/FTP-pyyntöjen uudelleenyritykset (3*) | Määritä, miten monta kertaa HTTP-/FTP-palvelimeen yritetään yhdistää. |
| Huomautus: Arvon kohdalla oleva tähti (*) osoittaa oletusasetuksen. | |

ThinPrint

| Valikkokohta | Kuvaus |
|--|--|
| Salli ThinPrint Ei käytössä* Käytössä | Tulosta ThinPrint-asetuksella. |
| Porttinumero 4000–4999 (4000*) | Määritä ThinPrint-palvelimen porttinumero. |
| Kaistanleveys (bittinä sekunnissa) 100-1000000 (0*) | Määritä ThinPrint-ympäristön tiedonsiirtonopeus. |
| Paketin koko (kt) 0–64000 (0*) | Määritä tiedonsiirron paketin koko. |
| Huomautus: Arvon kohdalla oleva tähti (*) osoittaa oletusasetuksen. | |

USB

| Valikkokohta | Kuvaus |
|--|---|
| PCL-työn tunnis. Ei käytössä Käytössä* | Määritä tulostin käyttämään PCL-emulointia, kun USB-portin kautta saapunut tulostustyö edellyttää sitä, oletuskomentokielestä riippumatta. Huomautus: Jos tämä asetus ei ole käytössä, tulostin ei tarkista saapuvia tietoja ja käyttää Asetus-valikossa määritettyä tulostimen oletuskomentokieltä. |
| PS-työn tunnist. Ei käytössä Käytössä* | Määritä tulostin käyttämään PostScript-emulointia, kun USB-portin kautta saapunut tulostustyö edellyttää sitä, oletuskomentokielestä riippumatta. Huomautus: Jos tämä asetus ei ole käytössä, tulostin ei tarkista saapuvia tietoja ja käyttää Asetus-valikossa määritettyä tulostimen oletuskomentokieltä. |
| Huomautus: Arvon kohdalla oleva tähti (*) osoittaa oletusasetuksen. | |

| Valikkokohta | Kuvaus |
|--|---|
| Työn puskurointi Ei käytössä* Käytössä | Tallenna tulostustyöt tilapäisesti kiintolevylle tai älykkääseen tallennusasemaan ennen tulostamista. Huomautus: Tämä valikkokohta näkyy ainoastaan, kun kiintolevy tai älykäs tallennusasema on asennettu. |
| Mac binaari PS Automaattinen* Käytössä Ei käytössä | Määritä tulostimen käsittelemään Macintoshin binaarimuotoisia PostScript-tulostustöitä. Huomautuksia: <ul style="list-style-type: none"> • Automaattinen käsittelee tulostustöitä, jotka lähetetään joko Windows- tai Macintosh-käyttöjärjestelmää käyttävistä tietokoneista. • Ei käytössä -asetus suodattaa PostScript-tulostustöitä käyttäen vakioyhteyskäytäntöä. |
| Ota USB-portti käyttöön Ei käytössä Käytössä* | Ota käyttöön etupuolen USB-aseman portti. |
| Huomautus: Arvon kohdalla oleva tähti (*) osoittaa oletusasetuksen. | |

Rajoita ulkoisen verkon käyttöä

| Valikkokohta | Kuvaus |
|--|---|
| Rajoita ulkoisen verkon käyttöä Ei käytössä* Käytössä | Rajoita verkkosivustojen käyttöä. |
| Ulkoisen verkon osoite | Määritä verkko-osoitteet, joiden käyttöä rajoitetaan. |
| Sähköpostiosoite ilmoitusta varten | Määritä sähköpostiosoite, johon ilmoitus kirjatuista tapahtumista lähetetään. |
| Ping-tiheys 1-300 (10*) | Määritä verkkokyselyjen aikaväli sekunteina. |
| Aihe | Määritä ilmoitussähköpostiviestin aihe ja viesti. |
| Ilmoitus | |
| Huomautus: Arvon kohdalla oleva tähti (*) osoittaa oletusasetuksen. | |

Suojaus

Kirjautumismenetelmät

Oikeuksien hallinta

| Valikkokohta | Kuvaus |
|---|--|
| Toiminnon käyttö Käytä osoitekirjaa sovelluksissa Muokkaa osoitekirjaa Hallitse pikakuvakkeita Luo profiileja Kirjanmerkkien hallinta Flash-asetustulostus Flash-asetuskannaus Kopiointitoiminto Väriinpoisto Sähköpostitoiminto Faksitoiminto FTP-toiminto Vapauta pysäytetyt faksit Pysäytettyjen töiden käyttö Käyttäjäprofiilit Peruuta työt laitteessa Vaihda kieli Internet Printing Protocol (IPP) Aloita skannaukset etäkäyttötilassa MV-tulostus Verkkokansio – skannaus | Hallinnoi tulostimen toimintojen käyttöä. |
| Järjestelmänvalvojan valikot Suojaus-valikko Verkko/Portit-valikko Paperivalikko Raportit-valikko Toimintojen määrittelyvalikot Tarvikkeet-valikko Lisäkortti-valikko SE-valikko Laite-valikko | Hallinnoi tulostimen valikkoasetusten käyttöä. |

| Valikkokohta | Kuvaus |
|--|--|
| Laitehallinta Etähallinta Laiteohjelmistopäivitykset Sovellusten määrittäminen Käyttöpaneelin lukitus Embedded Web Server -käyttöoikeus Tuo/vie kaikki asetukset Poistaminen Cloud-palvelujen rekisteröinti | Hallinnoi tulostimen hallinta-asetusten käyttöä. |
| Sov. Uudet sovellukset Skannauskeskus Skannauskeskus, mukautettu [x] | Hallinnoi tulostimen sovellusten käyttöä. |

Paikalliset tilit

| Valikkokohta | Kuvaus |
|--|--|
| Ryhmien/oikeuksien hallinta Lisää ryhmä Tuo käyttöoikeuksien hallinta Toiminnon käyttö Järjestelmänvalvojan valikot Laitehallinta Kaikki käyttäjät Tuo käyttöoikeuksien hallinta Toiminnon käyttö Järjestelmänvalvojan valikot Laitehallinta Järjestelmänvalvoja | Hallinnoi ryhmien tai käyttäjien käyttöoikeuksia tulostimen toimintoihin, sovelluksiin ja suojausasetuksiin. |
| Lisää käyttäjä Käyttäjätunnus/salasana Käyttäjätunnus Salasana PIN-koodi | Luo paikallisia tilejä ja hallinnoi tulostimen toimintojen käyttöä. |
| Käyttäjätunnus-/salasanatilit Lisää käyttäjä | |
| Käyttäjätunnustilit Lisää käyttäjä | |
| Salasanatilit Lisää käyttäjä | |
| PIN-tilit Lisää käyttäjä | |

Ajasta USB-laitteet

| Valikkokohta | Kuvaus |
|---|-----------------------------------|
| Ajastukset Lisää uusi ajastus | Ajasta etuosan USB-portin käyttö. |

Suojaustarkistusloki

| Valikkokohta | Kuvaus |
|--|---|
| Ota tarkistus käyttöön Ei käytössä* Käytössä | Tallenna tapahtumat suojaustarkistuslokiin ja järjestelmälokiin. |
| Ota etäloki käyttöön Ei käytössä* Käytössä | Lähetä tarkistuslokit etäpalvelimeen. |
| Etä-syslog-palvelin | Määritä etäjärjestelmälokipalvelin. |
| Etä-syslog-portti 1-65535 (514*) | Määritä etäjärjestelmälokiportti. |
| Etä-syslog-menetelmä Normaali UDP* Stunnel | Määritä järjestelmälokimenetelmä kirjattujen tapahtumien siirtämiseen etäpalvelimeen. |
| Huomautus: Arvon kohdalla oleva tähti (*) osoittaa oletusasetuksen. | |

| Valikkokohta | Kuvaus |
|---|--|
| Etälokiasetus 0 - Ytimen viestit 1 - Käyttäjätason viestit 2 - Postijärjestelmä 3 - Järjestelmä-daemonit 4 - Suojaus-/vahvistusviestit* 5 - Järjestelmälokkit loivat viestit sisäisesti 6 - Rivitulostinalijärjestelmä 7 - Verkkouutisten alijärjestelmä 8 - UUCP-alijärjestelmä 9 - Kello-daemon 10 - Suojaus-/vahvistusviestit 11 - FTP-daemon 12 - NTP-alijärjestelmä 13 - Lokin tarkistus 14 - Lokihälytys 15 - Kello-daemon 16 - Paik. käyttö 0 (local0) 17 - Paik. käyttö 1 (local1) 18 - Paik. käyttö 2 (local2) 19 - Paik. käyttö 3 (local3) 20 - Paik. käyttö 4 (local4) 21 - Paik. käyttö 5 (local5) 22 - Paik. käyttö 6 (local6) 23 - Paik. käyttö 7 (local7) | Määritä koodi, jota tulostin käyttää lähettäessään lokitapahtumia etäpalvelimeen. |
| Lokiin kirjattavien tapahtumien vakavuus 0 - Häätätapaus 1 - Hälytys 2 - Kriittinen 3 - Virhe 4 - Varoitus* 5 - Huomautus 6 - Tiedotus 7 - Virheenkorjaus | Määritä tärkeystason katkaisukohta ilmoitusten ja tapahtumien kirjaamista varten. |
| Kirjaamattomien tapahtumien etäjärjestelmäloki Ei käytössä* Käytössä | Lähetä kaikki tapahtumat etäpalvelimeen vakavuustasosta riippumatta. |
| Järjestelmänvalvojan sähköpostiosoite | Lähetä sähköposti-ilmoitus kirjatusta tapahtumista järjestelmänvalvojalle. |
| Sähköpostilokin tyhjentämisen hälytys Ei käytössä* Käytössä | Lähetä sähköposti-ilmoitus järjestelmänvalvojalle, kun lokimerkintä poistetaan. |
| Sähköpostilokin rivityksen hälytys Ei käytössä* Käytössä | Lähetä sähköposti-ilmoitus järjestelmänvalvojalle, kun loki täyttyy ja alkaa korvata vanhimpia merkintöjä. |
| Huomautus: Arvon kohdalla oleva tähti (*) osoittaa oletusasetuksen. | |

| Valikkokohta | Kuvaus |
|---|--|
| Kirjaa kaikki toiminnot Kirjoita vanhimpien merkintöjen päälle* Lähetä loki sähköpostitse ja poista kaikki merkinnät | Ratkaise lokin tallennusongelmia, kun loki täyttää sille varatun muistin. |
| Sähköpostin % täysi hälytys Ei käytössä* Käytössä | Lähetä sähköposti-ilmoitus järjestelmänvalvojalle, kun loki täyttää sille varatun muistin. |
| % täydellinen hälytystaso 1–99 (90*) | |
| Sähköpostilokin viennin hälytys Ei käytössä* Käytössä | Lähetä sähköposti-ilmoitus järjestelmänvalvojalle, kun loki viedään. |
| Sähköpostilokin asetusten muutoksen hälytys Ei käytössä* Käytössä | Lähetä sähköposti-ilmoitus järjestelmänvalvojalle, kun Ota tarkistus käyttöön on asetettu. |
| Lokirivien päätteet LF (\n)* CR (\r) CRLF (\r\n) | Määritä rivien loput lokitiedostossa. |
| Allekirjoita viennit digitaalisesti Ei käytössä* Käytössä | Lisää digitaalinen allekirjoitus kuhunkin vietyyn lokitiedostoon. |
| Tyhjennä loki | Poista kaikki tarkistuslokot |
| Vie loki Järjestelmäloki (RFC 5424) Järjestelmäloki (RFC 3164) CSV | Vie suojaustiedosto flash-asemaan. |
| Huomautus: Arvon kohdalla oleva tähti (*) osoittaa oletusasetuksen. | |

Kirjautumisrajoitukset

| Valikkokohta | Kuvaus |
|--|--|
| Virheelliset kirjautumisyritykset 1-10 (3*) | Määritä, kuinka monta virheellistä kirjautumisyritystä sallitaan, ennen kuin laite lukitaan. |
| Kirjautumisvirheen aikaraja 1–60 minuuttia (5*) | Määritä virheellisten kirjautumisyritysten välinen aika, ennen kuin laite lukitaan. |
| Lukitusaika 1–60 minuuttia (5*) | Määritä lukituksen kesto. |
| Verkkokirjautumisen aikakatkaistu 1-120 minuuttia (10*) | Määritä etäkirjautumisen viive ennen kuin käyttäjä kirjataan ulos automaattisesti. |
| Huomautus: Arvon kohdalla oleva tähti (*) osoittaa oletusasetuksen. | |

Luottamukselliset tulostusasetukset

| Valikkokohta | Kuvaus |
|--|--|
| Virheellinen maks. PIN 2–10 | Aseta virheellisen PIN-koodin syöttöraja. Huomautus: Kun rajoitus on saavutettu, kyseisen käyttäjätunnuksen tulostustyöt poistetaan. |
| Luottamuksellisen työn vanheneminen Ei käytössä* 1 tunti 4 tuntia 24 tuntia 1 viikko | Määritä kullekin pidossa olevalle työlle oma vanhenemisaika ennen kuin se poistetaan automaattisesti kiintolevyltä tai älykkäästä tallennusasemasta. Huomautus: Pidossa oleva työ on Luottamuksellinen, Toista, Pidätä tai Vahvista. |
| Toistotöiden vanheneminen Ei käytössä* 1 tunti 4 tuntia 24 tuntia 1 viikko | Määritä toistettavan tulostustyön vanhenemisaika. |
| Tarkistustöiden vanheneminen Ei käytössä* 1 tunti 4 tuntia 24 tuntia 1 viikko | Määritä aika, jonka aikana tulostin tulostaa käyttäjälle laaduntarkailukopion ennen jäljellä olevien kopioiden tulostamista. |
| Varattujen töiden vanheneminen Ei käytössä* 1 tunti 4 tuntia 24 tuntia 1 viikko | Määritä tulostimeen tallennettavien myöhemmin tulostettavien töiden vanhenemisaika. |
| Edellytä kaikkien töiden pitoon asettamista Ei käytössä* Käytössä | Määritä tulostin asettamaan kaikki tulostustyöt pitoon. |
| Säilytä kahdentuneet asiakirjat Ei käytössä* Käytössä | Määritä tulostin pitämään kaikki asiakirjat, joilla on sama nimi. |
| Huomautus: Arvon kohdalla oleva tähti (*) osoittaa oletusasetuksen. | |

Levyn salaus

Huomautus: Tämä valikkokohta näkyy ainoastaan, kun kiintolevy tai älykäs tallennusasema on asennettu.

| Valikkokohta | Kuvaus |
|------------------------------|--|
| Kiintolevy | Näyttää kiintolevyn tai älykkään tallennusasetuksen salauksen tilan. |
| Älykäs tallennusasema | |

Pyysi väliaikaiset datatiedostot

| Valikkokohta | Kuvaus |
|--|--|
| Tallennettu laitteen muistiin Ei käytössä* Käytössä | Poista kaikki tulostimen muistiin tallennetut tiedostot. |
| Huomautus: Arvon kohdalla oleva tähti (*) osoittaa oletusasetuksen. | |

Ratkaisut, LDAP-asetukset

| Valikkokohta | Kuvaus |
|--|--|
| Seuraa LDAP-suosituksia Ei käytössä* Käytössä | Etsi kirjautunutta käyttäjätiliä toimialueen eri palvelimista. |
| LDAP-varmenteen tarkistaminen Kyllä Ei* | Ota käyttöön LDAP-varmenteiden tarkistaminen. |

Muut

| Valikkokohta | Kuvaus |
|--|---|
| Suojatut ominaisuudet Näytä* Piilota | Näytä kaikki toiminnon käyttöoikeuksien hallinnan (Function Access Control, FAC) suojaamat toiminnot käyttäjän tietoturva-asetuksista riippumatta. Huomautus: Piilota näyttää vain ne FAC-suojatut ominaisuudet, joita käyttäjä saa käyttää. |
| Tulostusoikeus Ei käytössä* Käytössä | Anna käyttäjän kirjautua sisään ennen tulostamista. |
| Tulostusoikeuden oletuskirjautuminen PIN-koodi* Käyttäjätunnus/salasana Käyttäjätunnus | Määritä Tulostusoikeuden oletuskirjautumistiedot. |
| Välivirtajohdon suojausnollaus Ota käyttöön vieraskäyttö* Ei vaikutusta | Määritä tulostimen käyttöoikeudet. Huomautuksia: <ul style="list-style-type: none"> Ota käyttöön vieraskäyttö -toiminto mahdollistaa laitteen palauttamisen, jos järjestelmänvalvojan salasana on kadonnut. Jos ongelma ilmenee, ota yhteys asiakastukeen. Ei vaikutusta estää laitteen palauttamisen välivirtajohdon suojauksella. Tämä valikkokohta näkyy ainoastaan, kun asennettuna on välivirtajohdon suojauslaite. |
| Huomautus: Arvon kohdalla oleva tähti (*) osoittaa oletusasetuksen. | |

| Valikkokohta | Kuvaus |
|---|--|
| Käytä käyttäjätietojen tallentamiseen älykästä tallennusasemaa Ei käytössä Käytössä* | Käytä käyttäjätietojen tallentamiseen älykästä tallennusasemaa. Huomautus: Tämä valikkokohta näkyy ainoastaan, kun älykäs tallennusasema on asennettu. |
| Salasanan vähimmäispituus 0–32 (0*) | Määritä salasanan pituus. |
| Ota käyttöön salasanan/PIN-koodin paljastus Ei käytössä* Käytössä | Näytä salanasana tai henkilökohtainen PIN-koodi. |
| Huomautus: Arvon kohdalla oleva tähti (*) osoittaa oletusasetuksen. | |

Cloud-palvelut

Cloud-palvelujen rekisteröinti

| Valikkokohta | Kuvaus |
|---|--|
| Näytä lisätietoja | Katso lisätietoja Lexmark Cloud -palvelujen käytöstä. |
| Ota käyttöön tiedonsiirto Lexmark Cloud -palvelujen kanssa Ei käytössä* Käytössä | Ota käyttöön tulostimen tiedonsiirto Lexmark Cloud -palvelujen kanssa. |
| Näytä nykyinen tila | Näytä tulostimen ja Lexmark Cloud -palvelujen välisen yhteyden tila. |
| Huomautus: Arvon kohdalla oleva tähti (*) osoittaa oletusasetuksen. | |

Raportit

Valikkoasetussivu

| Valikkokohta | Kuvaus |
|--------------------------|--|
| Valikkoasetussivu | Tulosta raportti, jossa on tulostimen valikot. |

Laite

| Valikkokohta | Kuvaus |
|-------------------------|---|
| Laitetiedot | Tulosta raportti, jossa on tietoja faksin tulostimesta. |
| Laitetilastot | Tulosta raportti tulostimen käytöstä ja tarvikkeiden tilasta. |
| Profiililuettelo | Tulosta tulostimeen tallennettujen profiilien luettelo. |

| Valikkokohta | Kuvaus |
|-----------------------|--|
| Asset-raportti | Tulosta tulostusongelmien vianmäärittästyökalu. Huomautus: Jotta sisältö ei leikkaudu, tulosta raportti Letter- tai A4-kokoiselle paperille. |

Tulosta

| Valikkokohta | Kuvaus |
|--|---|
| Tulosta fontit PCL Fonts (PCL-fontit) PS-fontit | Tulosta fonttien näytteitä ja tietoja, jotka ovat saatavilla kussakin tulostuskielessä. |
| Tulosta esitys Demo Page (Esittelysivu) | Tulosta sivu, jolla näkyvät tulostimen ominaisuudet ja tuetut ratkaisut. |
| Tulosta hakemisto | Tulosta resurssit, jotka on tallennettu flash-asemaan, kiintolevyille tai älykkääseen tallennus-asemaan. Huomautus: Valikkokohta näkyy vain, jos flash-asema, kiintolevy tai älykäs tallennus-asema on asennettuna. |

Pikavalinnat

| Valikkokohta | Kuvaus |
|------------------------------------|--|
| Kaikki pikavalinnat | Tulosta raportti, jossa luetellaan tulostimeen tallennetut pikavalinnat. |
| Faksin pikavalinnat | |
| Kopioinnin pikavalinnat | |
| Sähköpostin pikavalinnat | |
| FTP-pikavalinnat | |
| Verkkokansion pikakuvakkeet | |

Faksaa

Huomautus: Tämä valikko näkyy vain, jos faksi on määritetty ja Ota käyttöön työloki- ja Ota käyttöön soittoloki -asetus on Käytössä.

| Valikkokohta | Kuvaus |
|-------------------------|---|
| Faksityön loki | Tulosta raportti, jossa on tietoja 200 viimeisimmistä faksityöstä. |
| Faksisoiton loki | Tulosta raportti, jossa on tietoja 100 viimeisimmästä yritetystä, saapuneesta ja estetystä soitosta |

Verkko

| Valikkokohta | Kuvaus |
|-------------------------|---|
| Verkkoasetussivu | Tulosta sivu, jossa näytetään tulostimeen määritetyt verkkoasetukset ja langattomat asetukset. Huomautus: Tämä valikkokohta näkyy ainoastaan verkkotulostimissa tai tulostuspalvelimeen liitetyissä tulostimissa. |

| Valikkokohta | Kuvaus |
|--|---|
| Wi-Fi Direct -yhteyden kautta liitetyt asiakas-laitteet | Tulosta sivu, jolla on niiden laitteiden luettelo, jotka on liitetty tulostimeen Wi-Fi Direct -yhteyden kautta. Huomautus: Tämä valikkokohta näkyy vain, jos Ota käyttöön Wi-Fi Direct -asetus on Käytössä. |

Vianmääritys

| Valikkokohta | Kuvaus |
|---|--|
| Tulostusjäljen testisivujen tulostus | Tulosta testisivuja, joiden avulla voit tunnistaa ja korjata tulostuslaadun puutteita. |
| Skannerin puhdistaminen | Tulosta skannerin puhdistusohjeet. |

Lomakkeiden yhdistäminen

Huomautus: Tämä valikko näkyy ainoastaan, jos laitteeseen on asennettu kiintolevy tai älykäs tallennusasema.

| Valikkokohta | Kuvaus |
|--|---|
| Yhdistämistila Tulosta* Tietojen keruu Ei käytössä | Määritä Lomakkeiden yhdistämisen toimintatila. |
| Kerättyjen tietojen kohde Flash* | Määritä kohde, johon kerätyt tiedot välitetään. Huomautus: Tämä valikkokohta näkyy vain, kun yhdistämistilaksi on määritetty Tiedonkeruu. |
| Tulostusportti- ja suodatinasetukset Verkkoportti Käytössä* Ei käytössä | Ota käyttöön Lomakkeiden yhdistäminen, jotta voit käsitellä kaikki verkkoporttiin lähetetyt tiedot. |
| Tulostusportti- ja suodatinasetukset Verkkosuodatin Ei käytössä* TYHJÄ OFIS OFIS+NULL OFIS+AS400 AS400 PCL ZPL ZPLF | Määritä verkkosuodatin kaikille tulostimeen lähetetyille tiedoille. |
| Tulostusportti- ja suodatinasetukset USB-portti Käytössä* Ei käytössä | Ota käyttöön Lomakkeiden yhdistäminen, jotta voit käsitellä kaikki USB-porttiin lähetetyt tiedot. |
| Huomautus: Arvon kohdalla oleva tähti (*) osoittaa oletusasetuksen. | |

| Valikkokohta | Kuvaus |
|--|---|
| Tulostusportti- ja suodatinasetukset USB-suodatin Ei käytössä* TYHJÄ OFIS OFIS+NULL OFIS+AS400 AS400 PCL ZPL ZPLF | Määritä USB-suodatin kaikille tulostimeen lähetetyille tiedoille. |
| Tulostusportti- ja suodatinasetukset Paikallisen portin aikakatkaistu 1–100 (10*) | Määritä paikalliseen porttiin lähetettyjen lomakkeiden yhdistämistöiden aikakatkaisu-arvo. |
| Muut Tulosta kaikki lomakkeet | Tulosta kaikki älykkääseen tallennusasemaan tai tulostimen kiintolevyille tallennetut lomakejoukot. |
| Muut Virhesivun tulostus Käytössä* Ei käytössä | Salli lomakkeiden yhdistämisessä ilmenneen virheen virhesivun tulostaminen. |
| Huomautus: Arvon kohdalla oleva tähti (*) osoittaa oletusasetuksen. | |

Valikkoasetussivun tulostus

Valitse aloitusnäytössä **Asetukset** > **Raportit** > **Valikkoasetussivu**.

Tulostimen ylläpito

Tulostimen osien ja tarvikkeiden tilan tarkistaminen

- 1 Valitse aloitusnäytössä **Tila/tarvikkeet**.
- 2 Valitse tarkistettavat osat tai tarvikkeet.

Huomautus: Voit avata tämän asetuksen myös koskettamalla aloitusnäytön yläosaa.

Tarvikeilmoitusten määrittäminen

- 1 Avaa selain ja kirjoita tulostimen IP-osoite selaimen osoitekenttään.

Huomautuksia:

- Tulostimen IP-osoite näkyy sen tulostimen päänäytössä. IP-osoite on neljä pisteillä erotettua numerosarjaa, kuten 123.123.123.123.
- Jos käytät välityspalvelinta, poista se tilapäisesti käytöstä, jotta verkkosivu latautuu oikein.

- 2 Valitse **Asetukset > Laite > Ilmoitukset**.
- 3 Valitse Tarvikkeet-valikossa **Mukautetut tarvikeilmoitukset**.
- 4 Valitse kullekin tarvikkeelle ilmoitus.
- 5 Ota muutokset käyttöön.

Sähköpostihälytysten määrittäminen

Voit määrittää tulostimen lähettämään sähköpostiviesti-ilmoituksia, kun tarvikkeet ovat vähissä tai paperi täytyy vaihtaa, kun paperia pitää lisätä tai kun laitteessa on paperitukos.

- 1 Avaa selain ja kirjoita tulostimen IP-osoite selaimen osoitekenttään.

Huomautuksia:

- Tulostimen IP-osoite näkyy sen tulostimen päänäytössä. IP-osoite on neljä pisteillä erotettua numerosarjaa, kuten 123.123.123.123.
- Jos käytät välityspalvelinta, poista se tilapäisesti käytöstä, jotta verkkosivu latautuu oikein.

- 2 Valitse **Asetukset > Laite > Ilmoitukset > Sähköpostihälytysten asetukset** ja määritä asetukset.

Huomautus: Lisätietoja SMTP-asetuksista saa sähköpostipalvelun toimittajalta.

- 3 Ota muutokset käyttöön.
- 4 Valitse **Määritä sähköpostiluettelot ja -hälytykset** ja määritä asetukset.
- 5 Ota muutokset käyttöön.

Raporttien tarkasteleminen

- 1 Valitse aloitusnäytössä **Asetukset > Raportit**.
- 2 Valitse näytettävä raportti.

Tulostimen osien ja tarvikkeiden tilaaminen

Yhdysvalloissa saat tietoa alueesi valtuutetuista Lexmark-jälleenmyyjistä soittamalla numeroon 1-800-539-6275. Muissa maissa tai muilla alueilla voit katsoa tietoja osoitteessa www.lexmark.com tai ottaa yhteyttä tulostimen myyjään.

Huomautus: Tulostimen kaikkien tarvikkeiden käyttöään oletuksena on tulostus A4- tai Letter-kokoiselle tavalliselle paperille.

Varoitus – vauriot mahdollisia: Jos parasta mahdollista tulostuslaatua ei ylläpidetä tai osia ja tarvikkeita ei vaihdeta, tulostin voi vaurioitua.

Aitojen Lexmark-osien ja -tarvikkeiden käyttäminen

Lexmark-tulostimesi toimii parhaiten aidoilla Lexmark-osilla ja -tarvikkeilla. Kolmannen osapuolen tarvikkeiden tai osien käyttö voi vaikuttaa tulostimen ja sen kuvantuottoyksikön suorituskykyyn, toimintavarmuuteen tai käyttöikään. Se voi vaikuttaa myös takuusuojaan. Takuu ei kata kolmannen osapuolen osien ja tarvikkeiden käytöstä aiheutuneita vaurioita. Kaikki käyttöiän merkkivalot on suunniteltu toimimaan Lexmarkin osien ja tarvikkeiden kanssa. Tulokset voivat olla odottamattomia, jos käytetään kolmannen osapuolen osia ja tarvikkeita. Kuvakomponenttien käyttäminen tarkoitettua käyttöikää kauemmin voi vaurioittaa Lexmark-tulostinta tai siihen liitetyjä komponentteja.

Varoitus – vauriot mahdollisia: Tarvikkeet ja osat, jotka eivät kuulu palautusohjelman sopimuksen piiriin, voidaan nollata ja uusiovalmistaa. Valmistajan takuu ei kuitenkaan kata muiden kuin aitojen tarvikkeiden tai osien aiheuttamia vahinkoja. Tarvikkeen tai osana laskurien nollaaminen ilman kunnollista uusiovalmistusta voi vahingoittaa tulostinta. Tarvikkeen tai osan laskurin nollaamisen jälkeen tulostimessa voi näkyä nollattuun kohteeseen viittaava virhe.

Värikasetin tilaaminen

Huomautuksia:

- Väriaineen arvioitu riittoisuus perustuu ISO / IEC 19752 -standardiin.
- Pitkään kestävä erityisen alhainen peitto saattaa heikentää värin todellista riittävyttä.

Lexmark MX532: palautusohjelman värikasetit

| Kohde | Yhdysvallat ja Kanada | Euroopan talousalue, Islanti, Liechtenstein ja Norja | Muu Tyynenmeren Aasia | Latinalainen Amerikka | Muu Eurooppa, Lähi-itä ja Afrikka |
|---|-----------------------|--|-----------------------|-----------------------|-----------------------------------|
| Palautusohjelman värikasetti | 66S1000 | 66S2000 | 66S3000 | 66S4000 | 66S5000 |
| Palautusohjelman suuren riittoisuuden värikasetti | 66S1H00 | 66S2H00 | 66S3H00 | 66S4H00 | 66S5H00 |

Lexmark MX532: tavallinen värikasetti

| Kohde | Muut maat |
|----------------------------------|-----------|
| Suuren riittoisuuden värikasetti | 66S0HA0 |

Lexmark MX632: palautusohjelman värikasetit

| Kohde | Yhdysvallat ja Kanada | Euroopan talousalue, Islanti, Liechtenstein ja Norja | Muu Tyynenmeren Aasia | Latinalainen Amerikka | Muu Eurooppa, Lähi-itä ja Afrikka |
|--|-----------------------|--|-----------------------|-----------------------|-----------------------------------|
| Palautusohjelman värikasetti | 66S1000 | 66S2000 | 66S3000 | 66S4000 | 66S5000 |
| Palautusohjelman erittäin suuren riittoisuuden värikasetti | 66S1X00 | 66S2X00 | 66S3X00 | 66S4X00 | 66S5X00 |

Lexmark MX632: tavallinen värikasetti

| Kohde | Muut maat |
|---|-----------|
| Erittäin suuren riittoisuuden värikasetti | 66S0XA0 |

Lexmark XM3350: palautusohjelman värikasetit

| Kohde | Yhdysvallat ja Kanada | Euroopan talousalue, Islanti, Liechtenstein ja Norja | Muut alueet |
|--|-----------------------|--|-------------|
| Palautusohjelman erittäin suuren riittoisuuden värikasetti | 24B7541 | 24B7542 | 24B7543 |

Kuvayksikön tilaaminen

Pitkään kestävä erityisen alhainen peitto saattaa heikentää kuvayksikön osien kestävyyttä ja osat voivat kulua loppuun ennen väriaineen loppumista.

| Kohde | Tuotenumero |
|------------------------|-------------|
| Tavallinen kuvayksikkö | 66S0ZA0 |

Tulostimen osien ja tarvikkeiden vaihtaminen

Värikasetin vaihtaminen

1 Avaa luukku A.

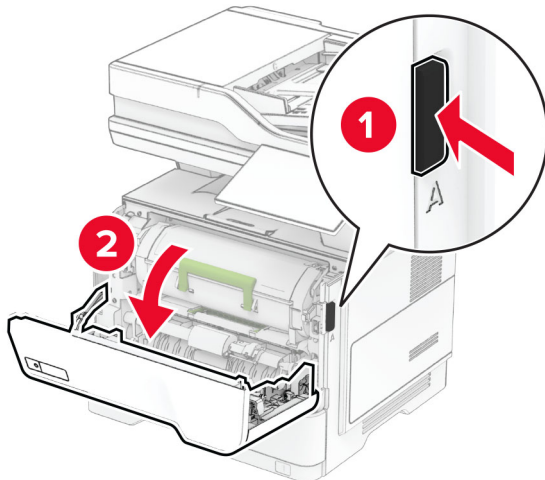

2 Poista käytetty värikasetti.

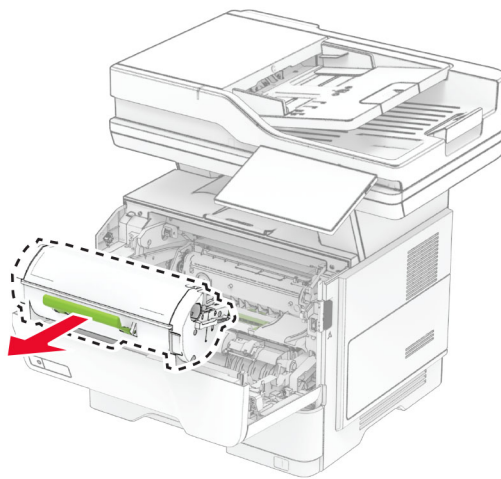

3 Ota uusi väriainekasetti pakkauksestaan.

4 Tasoita väriaine ravistamalla värikasettia.

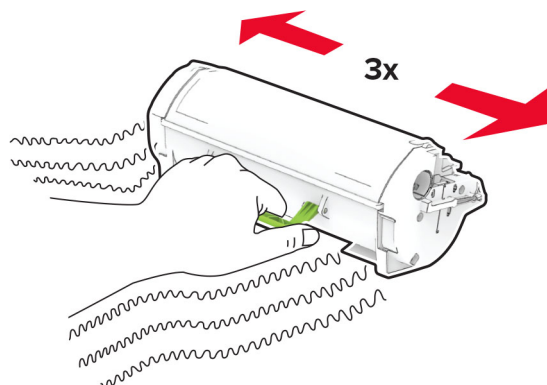

5 Aseta uusi värikasetti paikalleen.

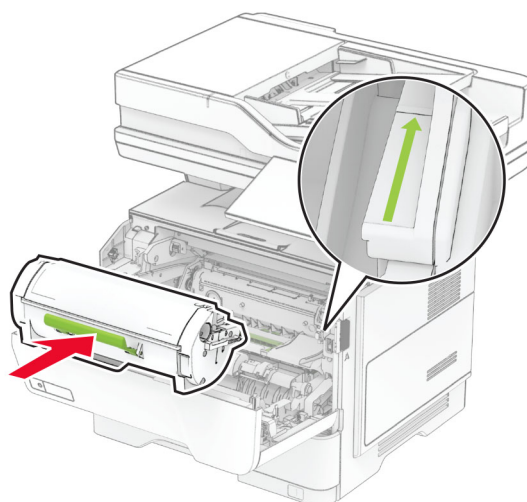

6 Sulje luukku A.

Kuvayksikön vaihtaminen

1 Avaa luukku A.

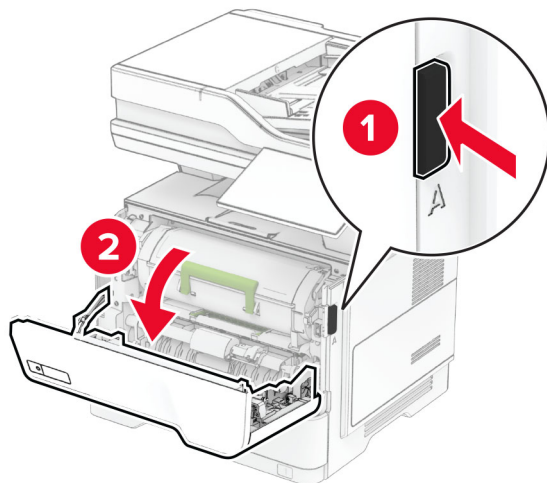

2 Irrota ilmoituksessa mainittu värikasetti.

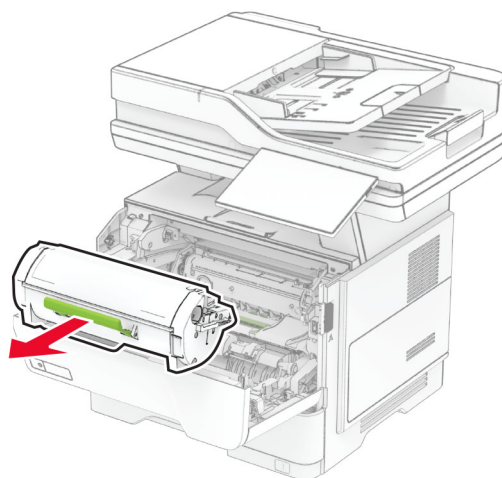

3 Irrota käytetty kuvayksikkö.

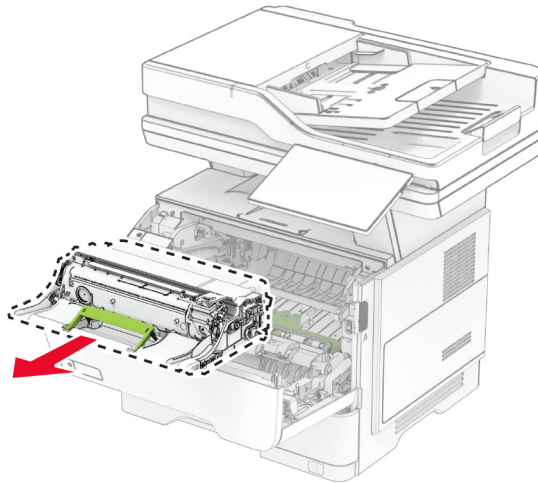

4 Ota uusi kuvayksikkö pakkauksesta.

5 Tasoita kuvayksikössä oleva väriaine ravistamalla.

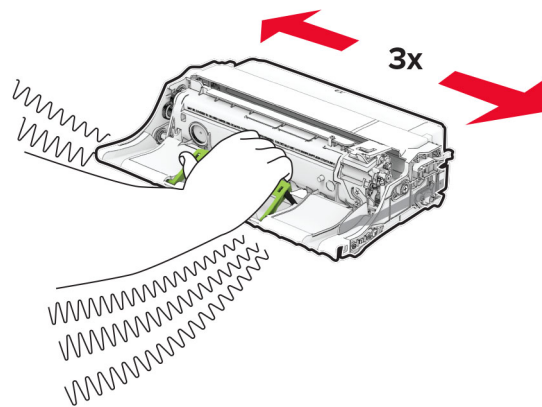

Varoitus – vauriot mahdollisia: Älä altista kuvayksikköä valolle kymmentä minuuttia kauempaa. Pitkäaikainen altistuminen valolle voi aiheuttaa tulostuslaatuongelmia.

Varoitus – vauriot mahdollisia: Älä kosketa valojohderumpua. Rumpujen koskettaminen saattaa heikentää tulevien tulostustöiden laatua.



6 Aseta uusi kuvayksikkö paikalleen.

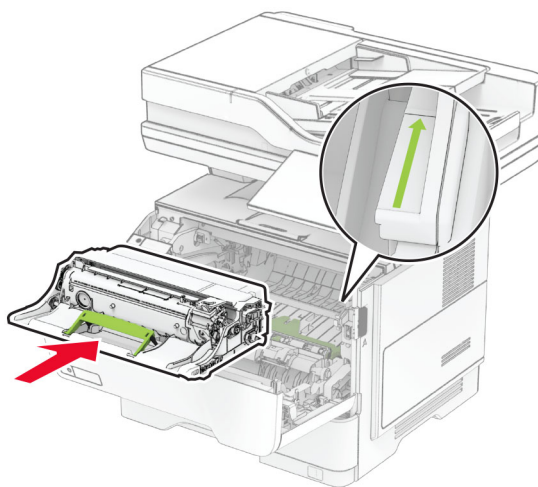

7 Asenna väriainekasetti.

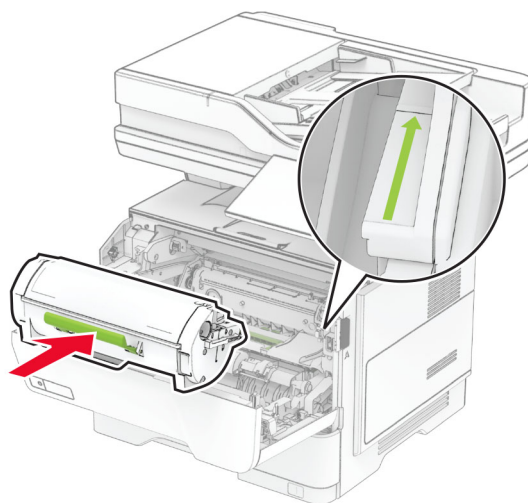

8 Sulje luukku A.

Niittipakkauksen vaihtaminen

1 Avaa pikanitojan luukku.

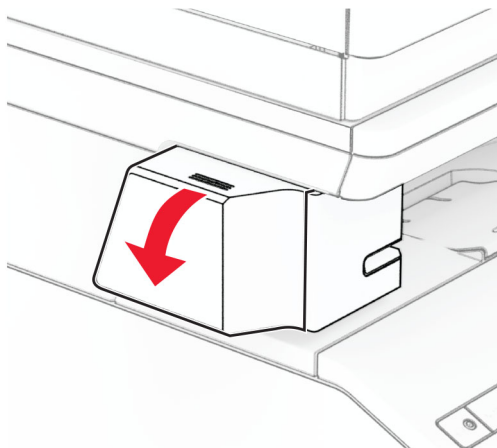

2 Poista niittikasetti.

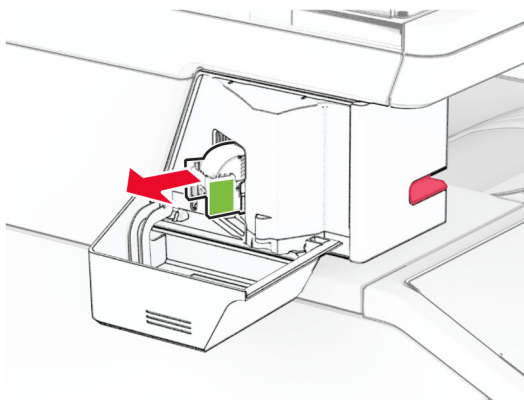

3 Poista tyhjä niittipakkaus.

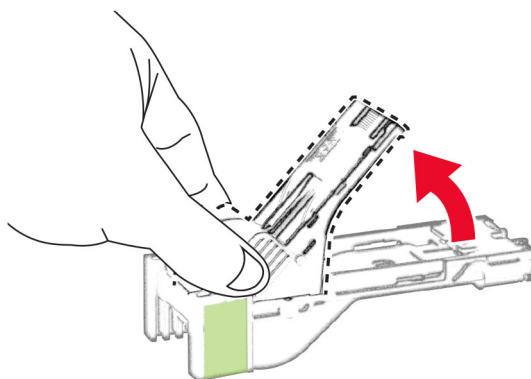

4 Napsauta uusi niittipakkaus paikalleen.

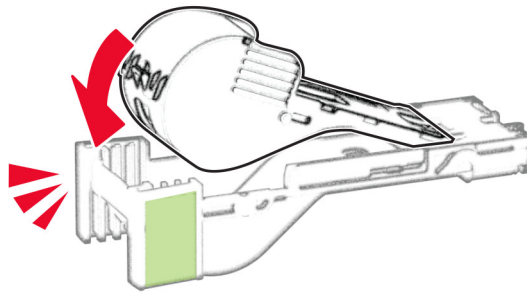

5 Aseta niittikasetti paikalleen ja sulje pikanitojan luukku.

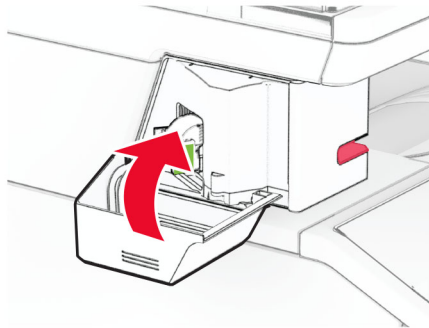
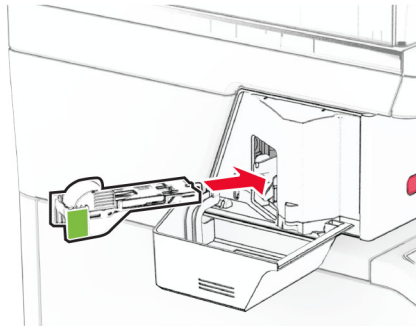

Huomautus: Tarkista merkkivalon tila. Pikanitoja on käyttövalmis, kun sininen valo syttyy.

Pikanitojan muuntajan vaihtaminen

- 1 Katkaise virta tulostimesta.
- 2 Irrota virtajohto ensin pistorasiasta ja sitten tulostimesta.
- 3 Irrota muuntaja pistorasiasta.

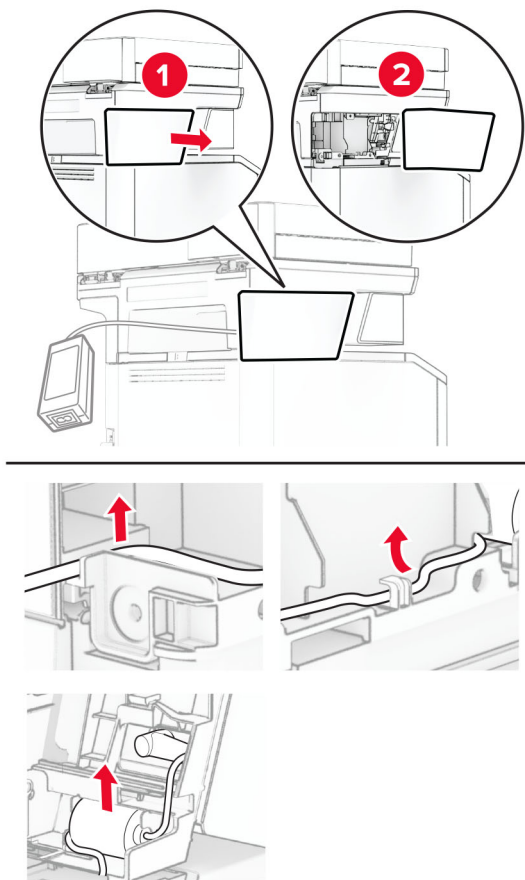
4 Irrota suojus ja muuntajan kaapeli.

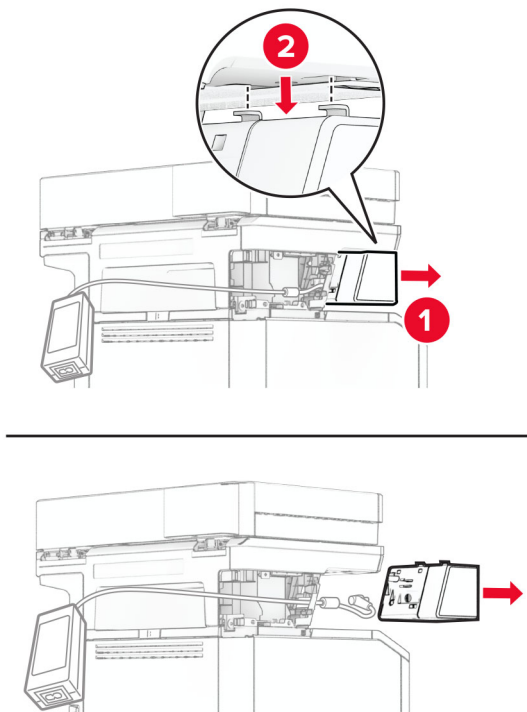
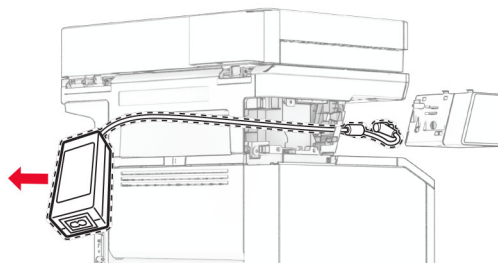
5 Irrota pikanitoja.**6** Irrota käytetty muuntaja.**7** Ota uusi muuntaja pakkauksesta.

8 Vie uusi muuntaja tulostimen läpi ja liitä se pikanitojaan.

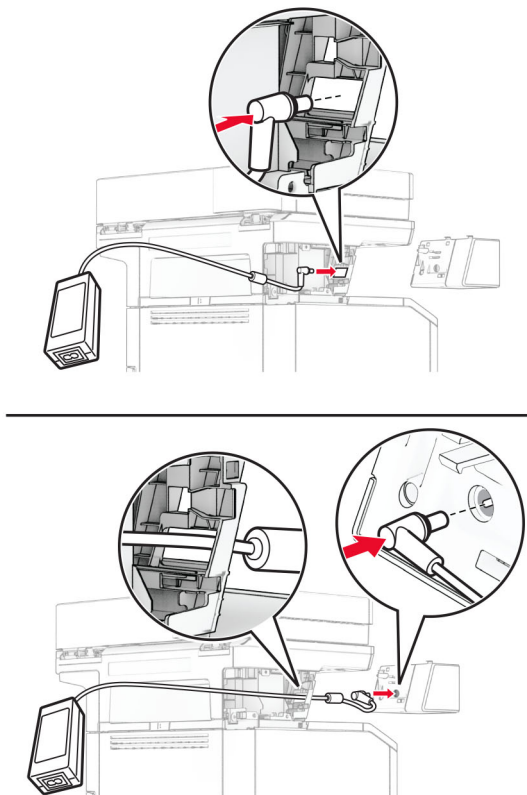

9 Asenna pikanitoja.

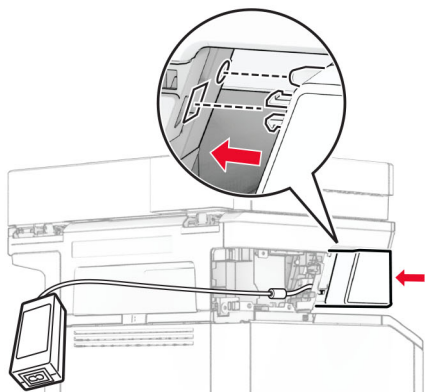
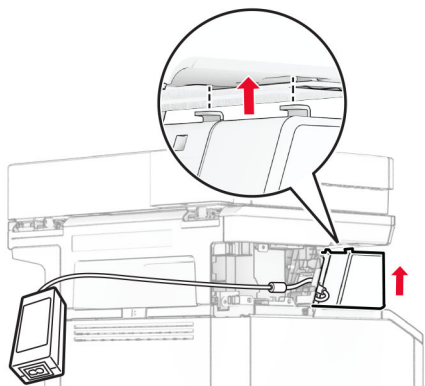
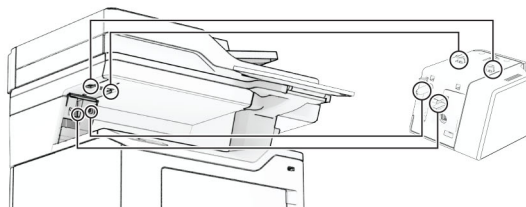

10 Aseta muuntaja oikein paikalleen.

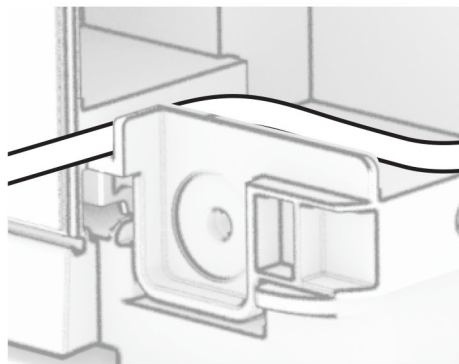
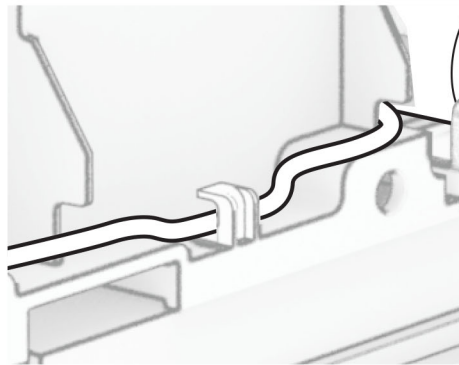
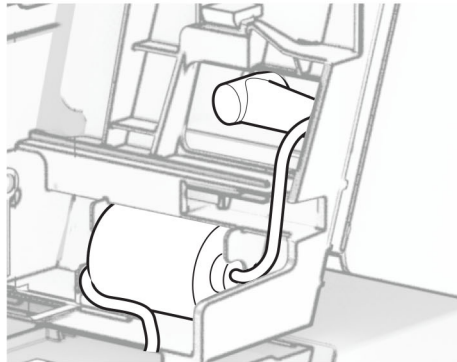

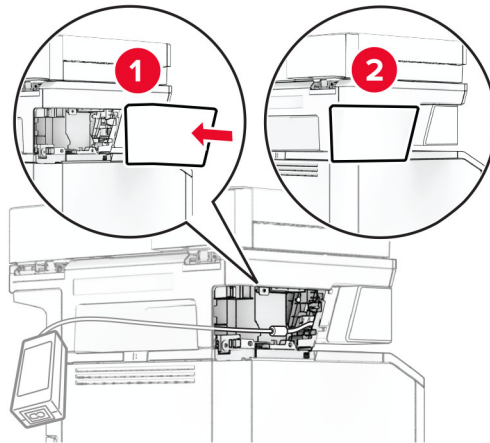
11 Kiinnitä suojus.

Huomautus: Kiinnitä muuntaja oikein paikalleen.

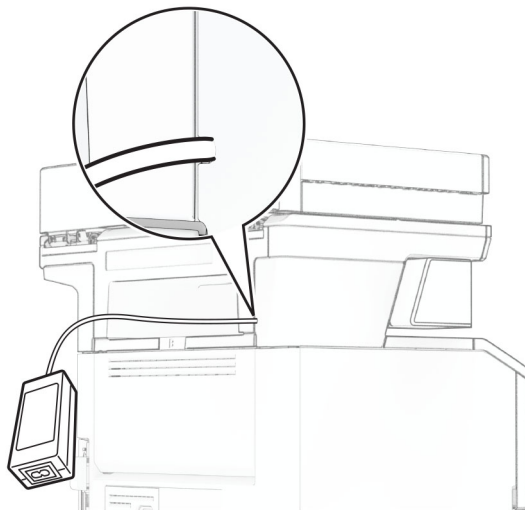

12 Liitä nitojan virtajohdon toinen pää muuntajaan ja toinen pää pistorasiaan.

13 Liitä tulostimen virtajohdon toinen pää tulostimeen ja toinen pää pistorasiaan.

⚠ HUOMIO – TAPATURMAN MAHDOLLISUUS: Tulipalon tai sähköiskun vaaran välttämiseksi liitä virtajohto suoraan asianmukaiseen maadoitettuun sähköpistokkeeseen, joka on lähellä ja helposti saatavilla.

14 Käynnistä tulostin.

Langattoman MarkNet N8450 -tulostuspalvelimen vaihtaminen

⚠ HUOMIO – SÄHKÖISKUN VAARA: Jos käsittelet ohjainlevyä tai asennat lisävarusteita tai muistilaitteita tulostimen käyttöönoton jälkeen, sähköiskuvaaran välttämiseksi katkaise tulostimesta virta ja irrota virtajohto pistorasiasta ennen toimenpiteiden tekemistä. Jos tulostimeen on liitetty muita laitteita, katkaise niistäkin virta ja irrota niistä kaikki tulostimeen kytketyt kaapelit.

Huomautus: Tähän toimenpiteeseen tarvitaan tasapäistä ruuvitalttaa.

- 1 Katkaise virta tulostimesta.
- 2 Irrota virtajohto ensin pistorasiasta ja sitten tulostimesta.
- 3 Avaa emolevyn kansi.

Varoitus – vauriot mahdollisia: Staattinen sähkö vahingoittaa helposti ohjainlevyn elektronisia osia. Kosketa jotain tulostimen metalliosaa, ennen kuin kosketat ohjainlevyn osia tai liittimiä.

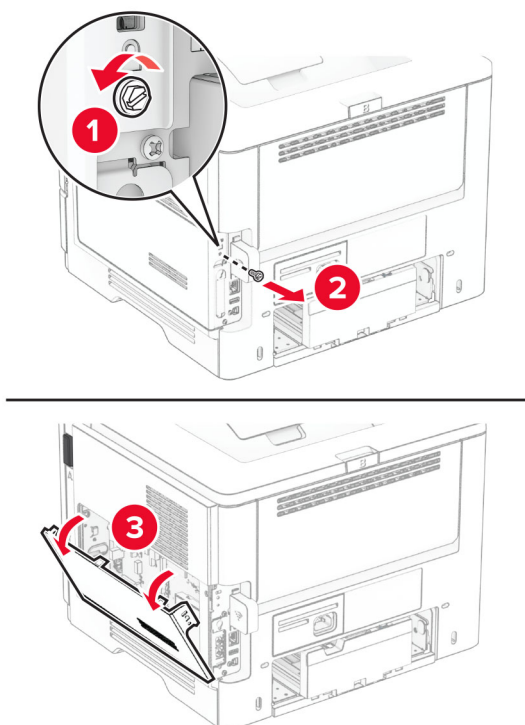

4 Irrota langattoman tulostuspalvelimen kansi.

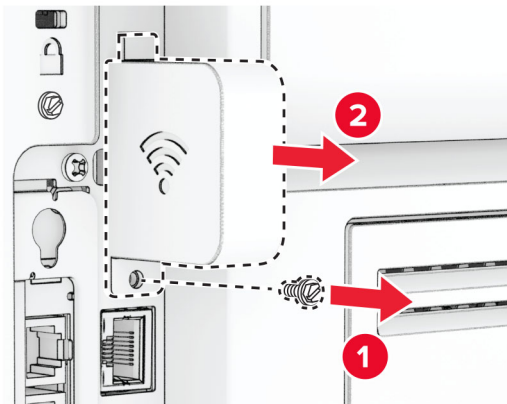

5 Poista faksikortti.

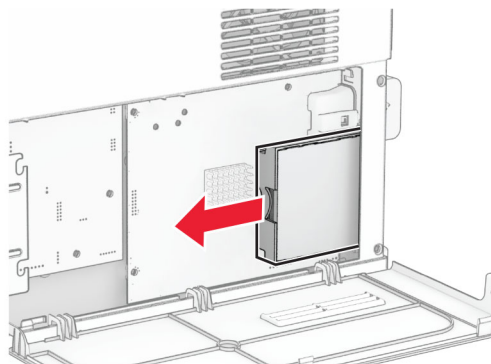
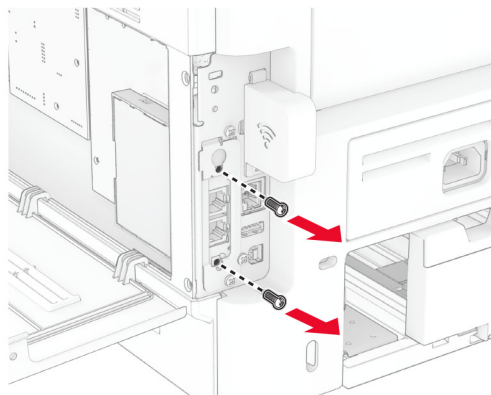

6 Irrota käytetty langaton tulostuspalvelin.

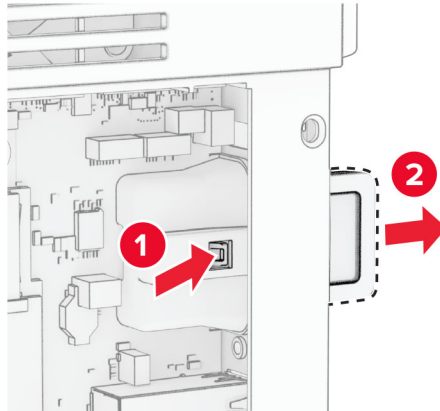

7 Pura uusi langaton tulostuspalvelin pakkauksesta.

8 Työnnä uutta langatonta tulostuspalvelinta, kunnes se *napsahtaa* paikalleen.

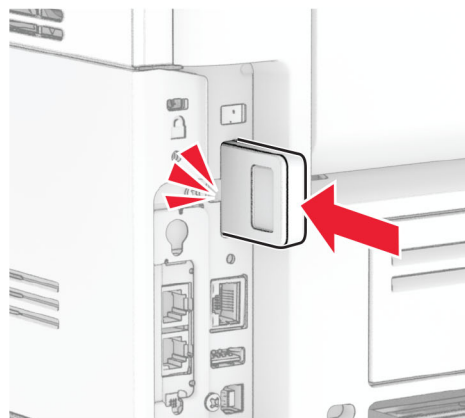
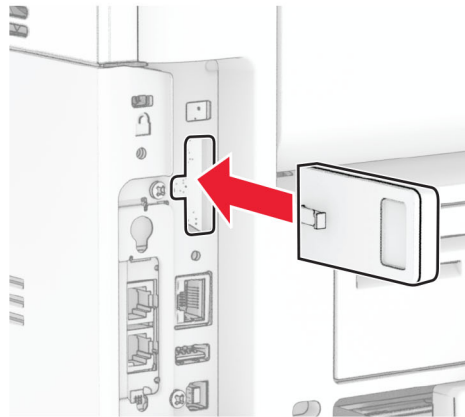

9 Aseta faksikortti ja kiinnitä ruuvit.

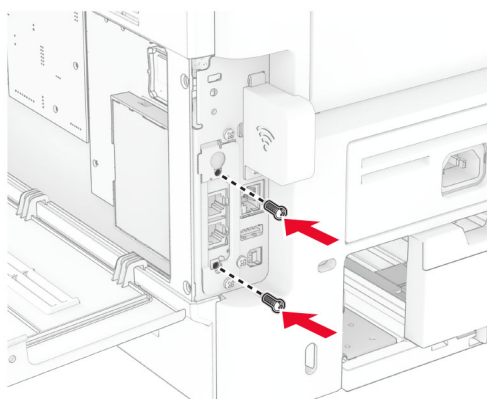
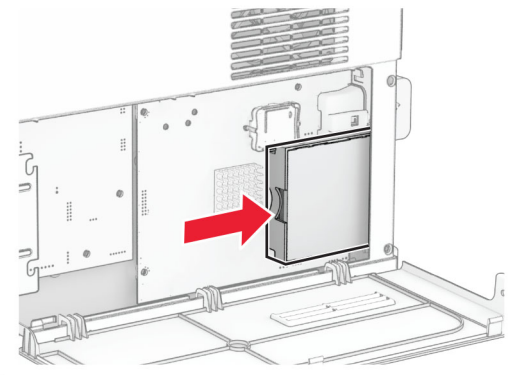

10 Kiinnitä langattoman tulostuspalvelimen kansi ja ruuvi.

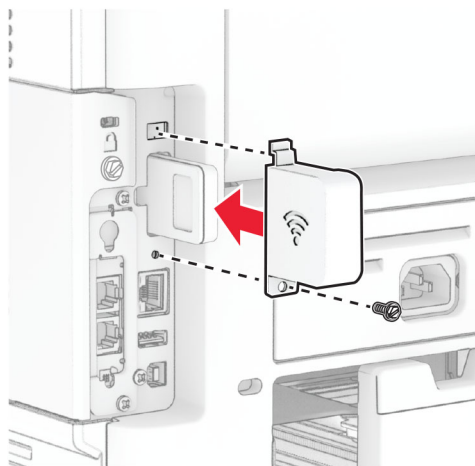

11 Sulje ohjainlevyn kansi ja kiinnitä ruuvi.

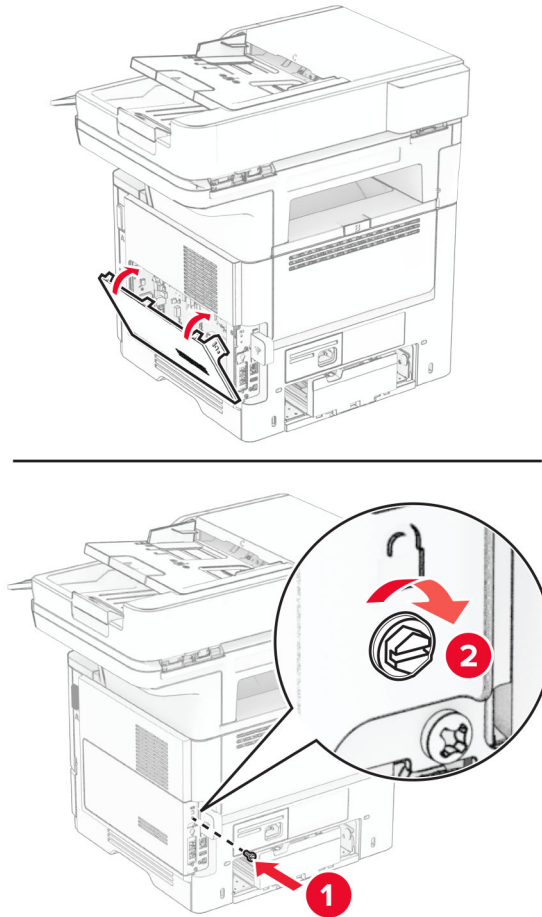

12 Liitä virtajohto ensin tulostimeen ja sitten pistorasiaan.

⚠ HUOMIO – TAPATURMAN MAHDOLLISUUS: Tulipalon tai sähköiskun vaaran välttämiseksi liitä virtajohto suoraan asianmukaiseen maadoitettuun sähköpistokkeeseen, joka on lähellä ja helposti saatavilla.

13 Käynnistä tulostin.

Nostorullien vaihtaminen

1 Katkaise virta tulostimesta.

2 Irrota virtajohto ensin pistorasiasta ja sitten tulostimesta.

3 Irrota lokero.

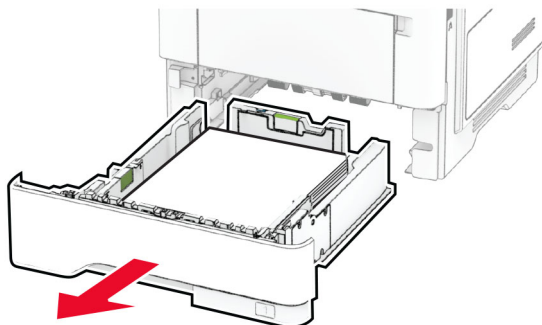

4 Irrota käytetyt nostorullat.

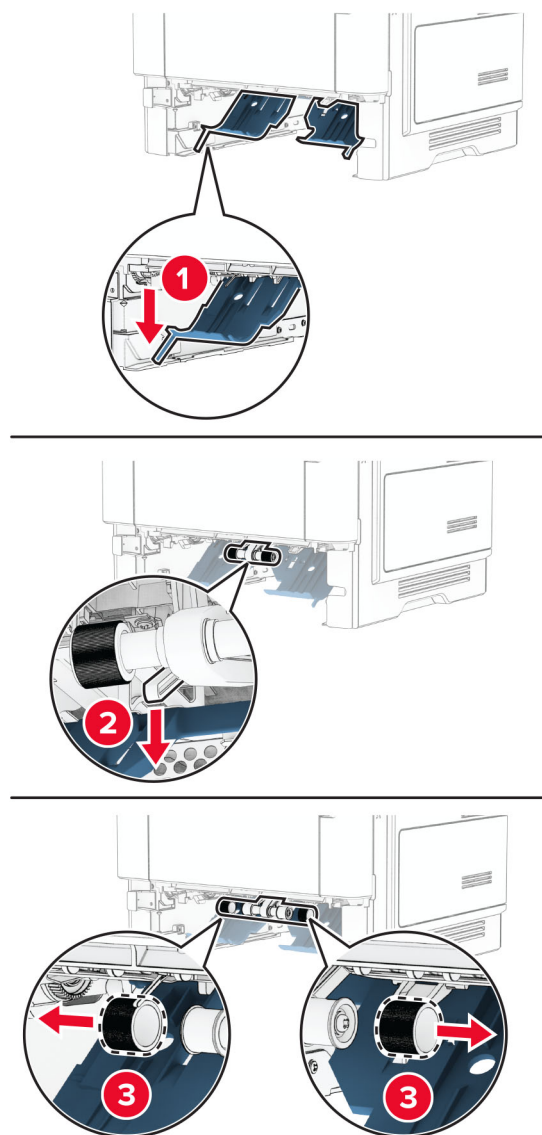

5 Ota uudet nostorullat pakkauksesta.

6 Aseta uudet nostorullat paikoilleen.

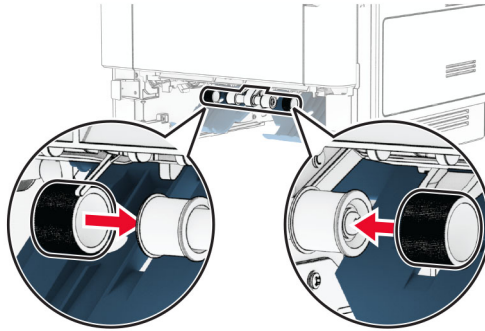

7 Aseta lokero tulostimeen.

8 Liitä virtajohto ensin tulostimeen ja sitten pistorasiaan.

 **HUOMIO – TAPATURMAN MAHDOLLISUUS:** Tulipalo- tai sähköiskuriskin välttämiseksi liitä virtajohto suoraan asianmukaiseen maadoitettuun sähköpistokkeeseen, joka on lähellä ja helposti saatavilla.

9 Käynnistä tulostin.

Skannaustason taustalevyn vaihtaminen

1 Avaa skannerin kansi.

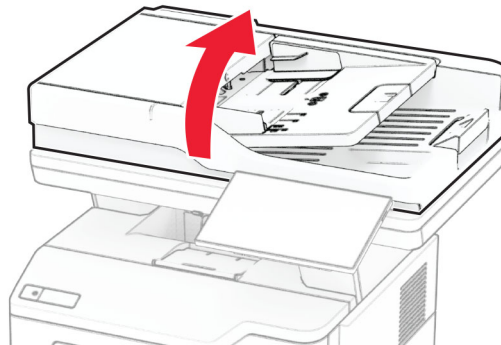

2 Poista käytetty skannaustason taustalevy.

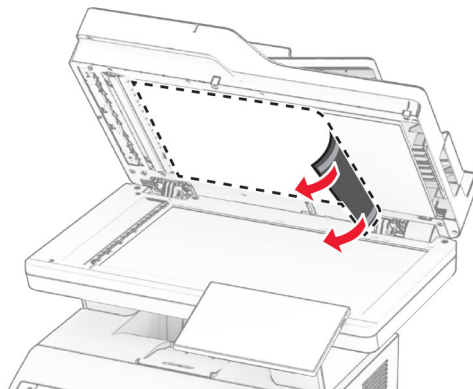

3 Ota uusi skannaustason taustalevy pois pakkauksesta.

4 Kohdista uusi skannaustason taustalevy skannaustasolle.

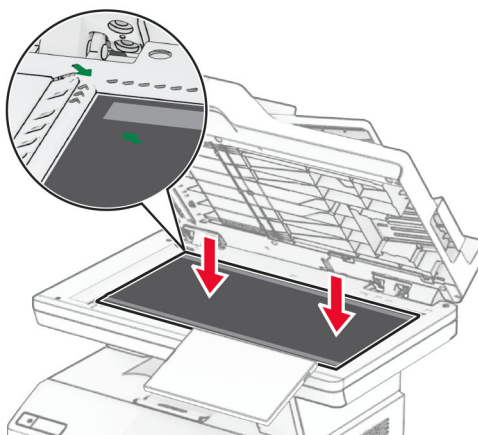
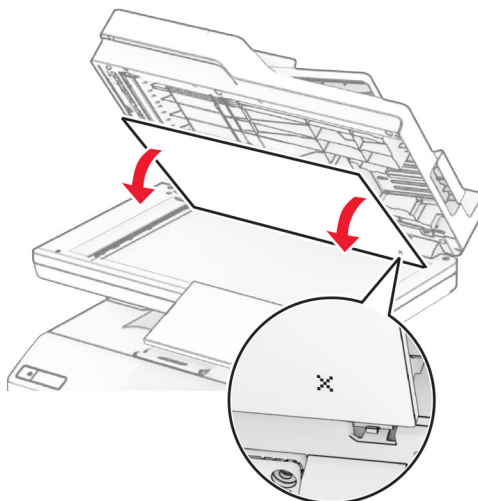

5 Sulje skannerin kansi, jolloin uusi skannaustason taustalevy kiinnittyy.

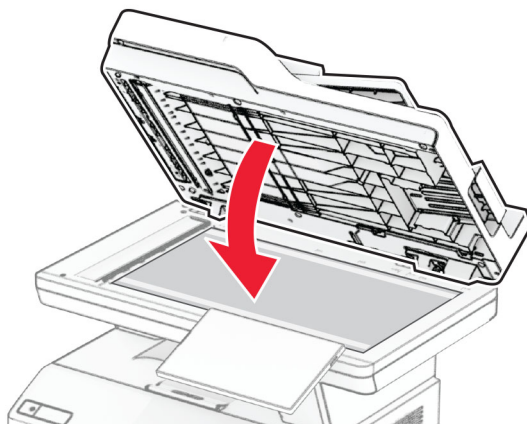

6 Avaa skannerin kansi.

7 Paina skannaustason taustalevyä, jotta se kiinnittyy.

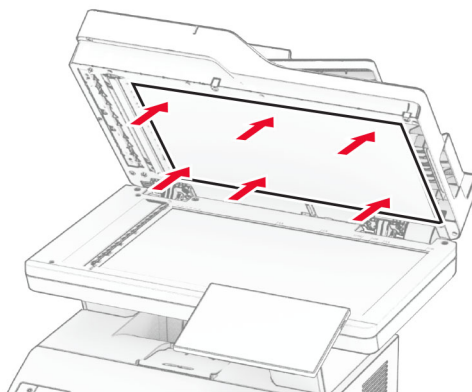

8 Sulje skannerin kansi.

Asiakirjansyöttölaitteen rullien vaihtaminen

1 Avaa luukku C.

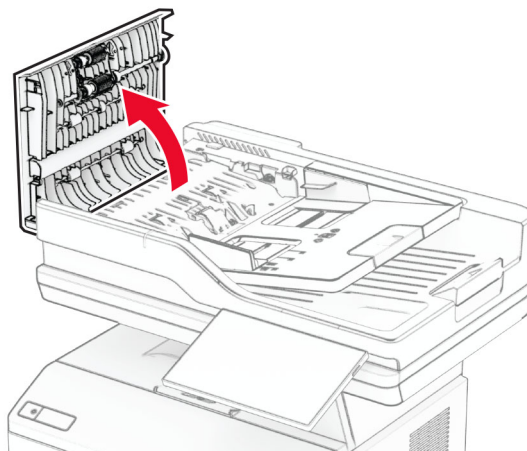

2 Irrota automaattisen asiakirjansyöttölaitteen syöttörulla.

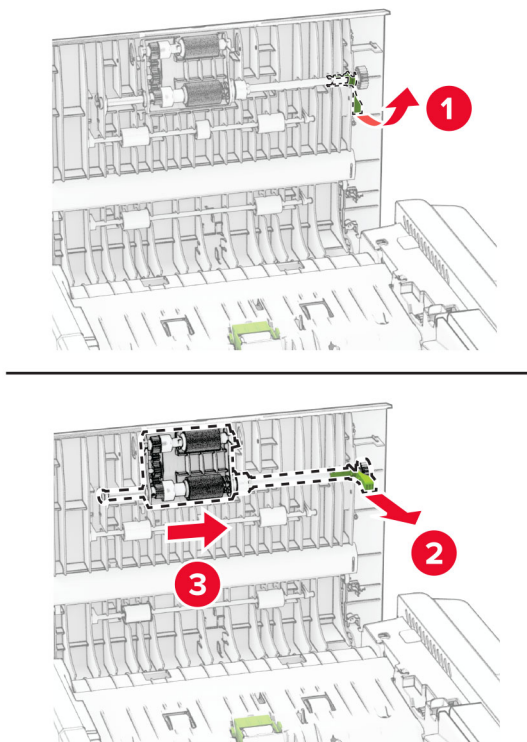

3 Irrota käytetty automaattisen asiakirjansyöttölaitteen erotinrulla.

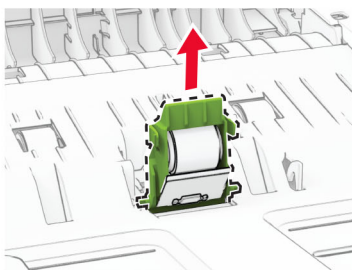
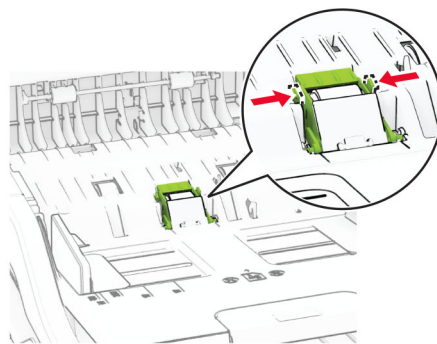

4 Poista uusi asiakirjansyöttölaitteen nostorulla ja asiakirjansyöttölaitteen erotinrulla pakkauksesta.

5 Työnnä automaattisen asiakirjansyöttölaitteen erotinrullaa, kunnes se *napsahtaa* paikalleen.

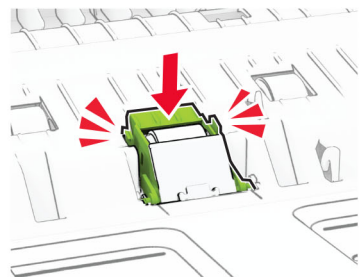
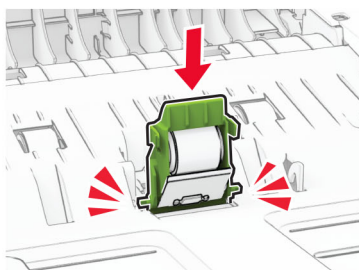
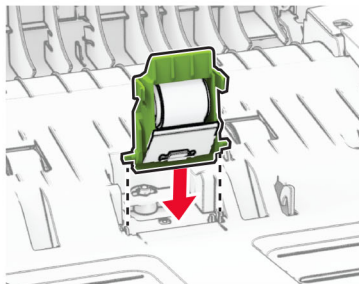

6 Työnnä automaattisen asiakirjansyöttölaitteen nostorullaa, kunnes se *napsahtaa* paikalleen.

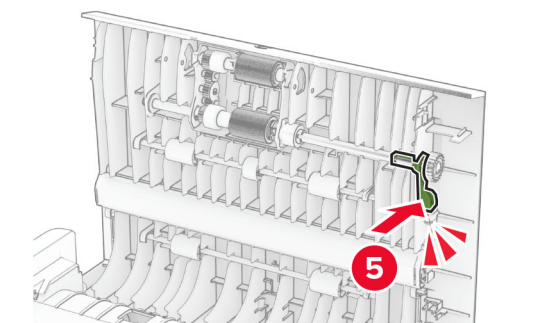
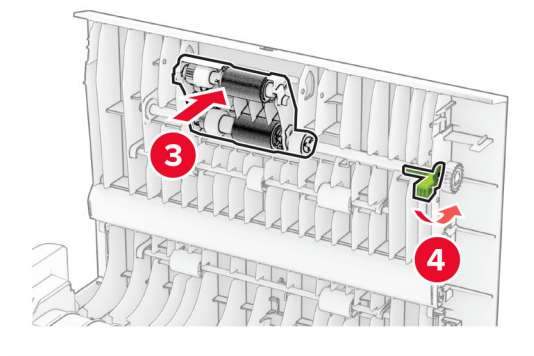
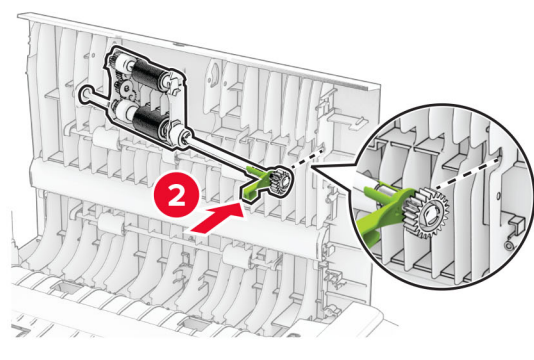
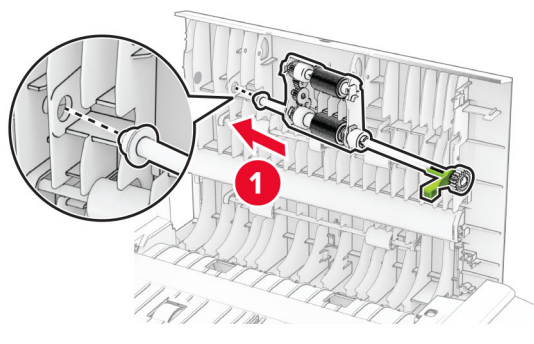

7 Sulje luukku C.

Tarvikkeiden käyttölaskurien nollaaminen

- 1 Valitse aloitusnäytössä **Asetukset > Laite > Huolto > Määrittäminen > Tarvikkeen käyttö ja laskurit**.
- 2 Valitse laskuri, jonka haluat nollata.

Varoitus – vauriot mahdollisia: Tarvikkeet ja osat, jotka eivät kuulu palautusohjelman sopimuksen piiriin, voidaan nollata ja uusiovalmistaa. Valmistajan takuu ei kuitenkaan kata muiden kuin aitojen tarvikkeiden tai osien aiheuttamia vahinkoja. Tarvikkeen tai osana laskurien nollaaminen ilman kunnollista uusiovalmistusta voi vahingoittaa tulostinta. Tarvikkeen tai osan laskurin nollaamisen jälkeen tulostimessa voi näkyä nollattuun kohteeseen viittaava virhe.

Tulostimen osien puhdistaminen

Tulostimen puhdistaminen

 **HUOMIO – SÄHKÖISKUN VAARA:** Voit välttää sähköiskun vaaran tulostimen ulkopintaa puhdistettaessa irrottamalla virtajohton pistorasiasta ja irrottamalla kaikki tulostimeen johtavat kaapelit.

Huomautuksia:

- Suorita tämä toimenpide muutaman kuukauden välein.
- Takuu ei kata vaurioita, jotka aiheutuvat tulostimelle siitä, että sitä on käsitelty väärin.

- 1 Sammuta tulostin ja irrota virtajohto pistorasiasta.
- 2 Poista paperit vakiolokerosta ja monisyöttölaitteesta.
- 3 Poista pöly, nukka ja paperin palaset tulostimen ympäriltä pehmeällä harjalla tai imurilla.
- 4 Pyyhi tulostimen ulkopinnat pehmeällä, kostutetulla ja nukkaamattomalla kankaalla.

Huomautuksia:

- Älä käytä puhdistus- tai pesuaineita, sillä ne voivat vaurioittaa tulostimen pintaa.
- Varmista, että tulostimen kaikki alueet ovat kuivia puhdistuksen jälkeen.

- 5 Liitä virtajohto pistorasiaan ja kytke tulostimen virta.

 **HUOMIO – TAPATURMAN MAHDOLLISUUS:** Tulipalo- tai sähköiskuriskin välttämiseksi liitä virtajohto suoraan asianmukaiseen maadoitettuun sähköpistokkeeseen, joka on lähellä ja helposti saatavilla.

Kosketusnäytön puhdistaminen

 **HUOMIO – SÄHKÖISKUN VAARA:** Voit välttää sähköiskun vaaran tulostimen ulkopintaa puhdistettaessa irrottamalla virtajohton pistorasiasta ja irrottamalla kaikki tulostimeen johtavat kaapelit.

- 1 Sammuta tulostin ja irrota virtajohto pistorasiasta.
- 2 Pyyhi kosketusnäyttö kostealla, pehmeällä nukkaamattomalla liinalla:

Huomautuksia:

- Älä puhdistus- ja pesuaineita, sillä ne voivat vaurioittaa kosketusnäyttöä.

- Varmista, että kosketusnäyttö on kuiva puhdistuksen jälkeen.

3 Liitä virtajohto pistorasiaan ja kytke tulostimen virta.

⚠ HUOMIO – TAPATURMAN MAHDOLLISUUS: Tulipalon tai sähköiskun vaaran välttämiseksi liitä virtajohto suoraan asianmukaiseen maadoitettuun sähköpistokkeeseen, joka on lähellä ja helposti saatavilla.

Skannerin puhdistaminen

1 Avaa skannerin kansi.

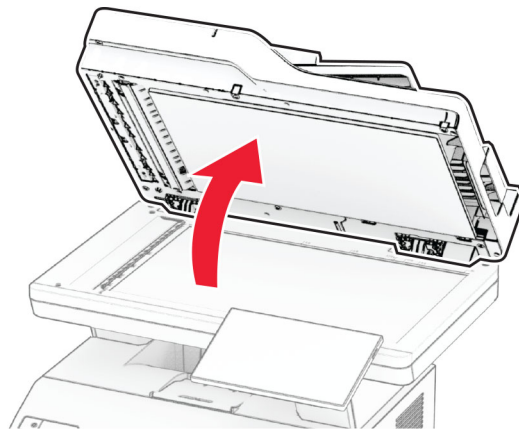

2 Pyyhi seuraavat alueet kostealla, pehmeällä nukkaamattomalla liinalla:

- asiakirjansyöttölaitteen taustalevy

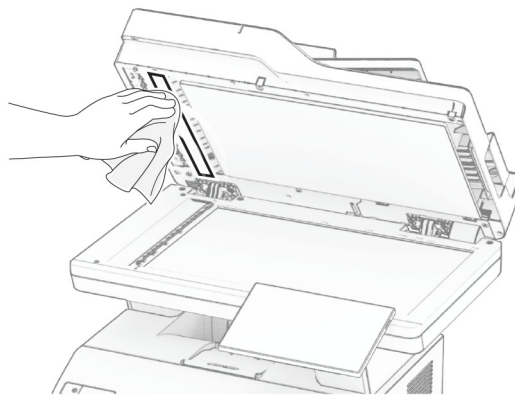

- skannaustason taustalevy



- Asiakirjansyöttölaitteen taso

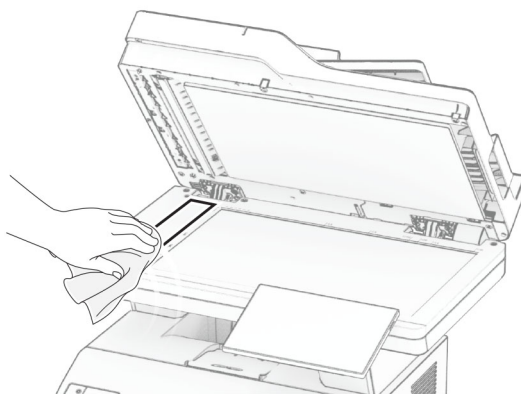

- Skannaustaso

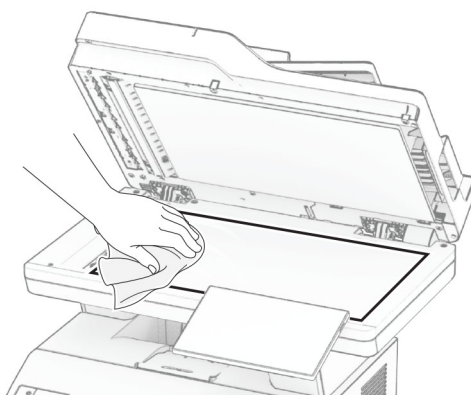

3 Sulje skannerin kansi.

4 Avaa luukku C.

5 Pyyhi seuraavat alueet kostealla, pehmeällä nukkaamattomalla liinalla:

- automaattisen asiankirjasyöttölaitteen taustalevy luukussa C

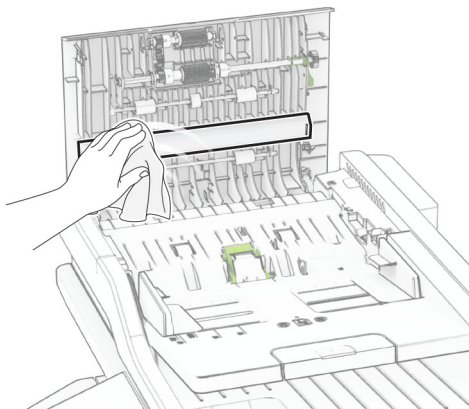

- Automaattisen asiankirjasyöttölaitteen taso luukussa C

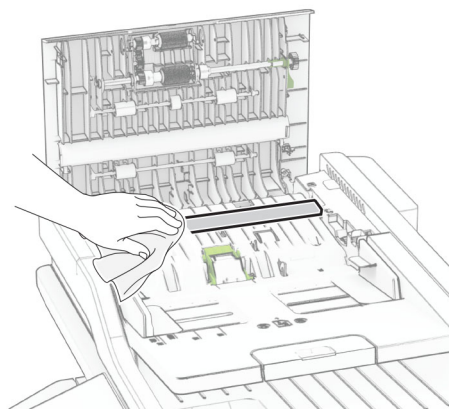
**6** Sulje luukku C.

Asiakirjansyöttölaitteen rullien puhdistaminen

1 Avaa luukku C.

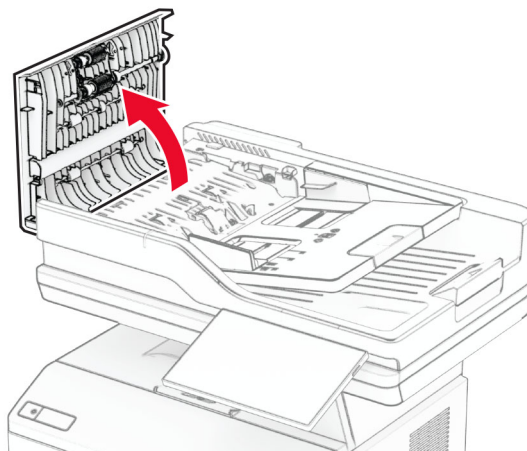

2 Irrota automaattisen asiakirjansyöttölaitteen nostorulla.

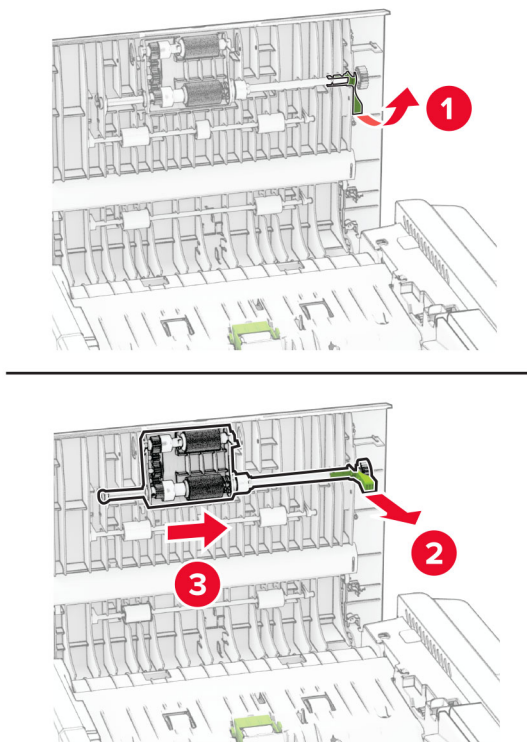

3 Irrota automaattisen asiakirjansyöttölaitteen erotinrulla.

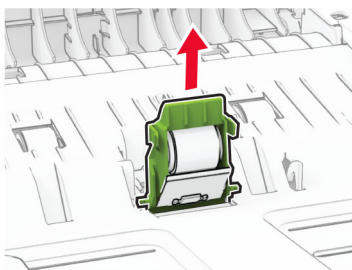
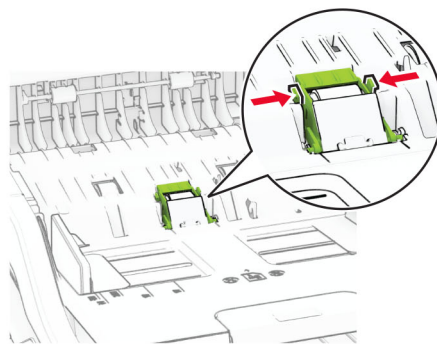

4 Kostuta pehmeä, nukkaamaton liina isopropyylialkoholilla ja pyyhi asiakirjansyöttölaitteen nostorulla ja erotinrulla.

- 5 Aseta automaattisen asiakirjansyöttölaitteen erotinrollan kansi paikalleen, niin, että se *napsahtaa*.

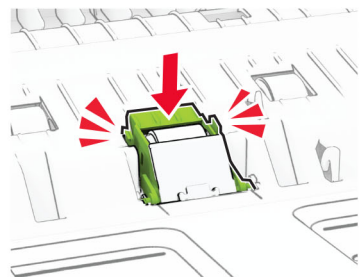
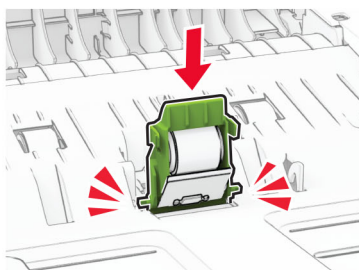
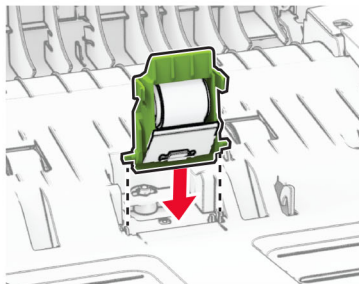

6 Työnnä automaattisen asiakirjansyöttölaitteen nostorullaa, kunnes se *napsahtaa* paikalleen.

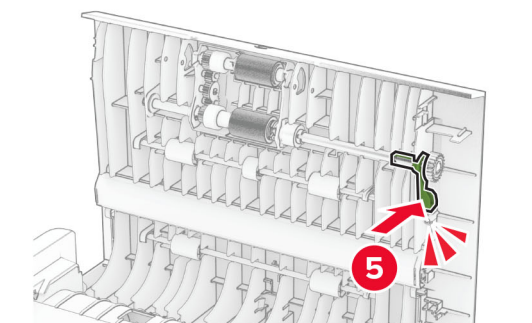
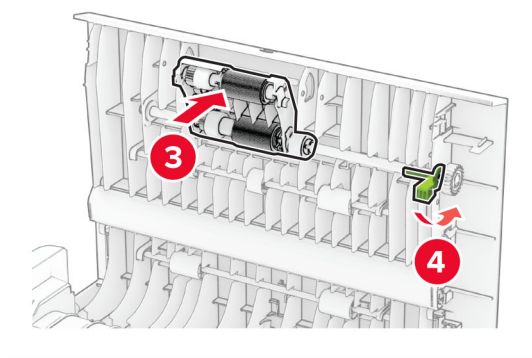
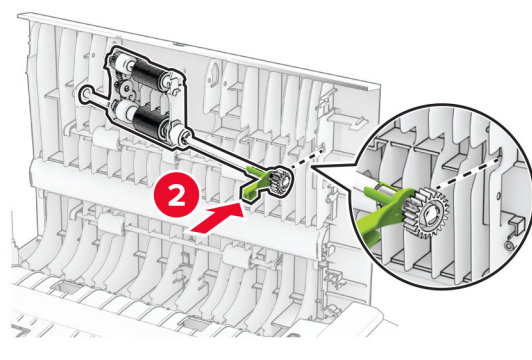
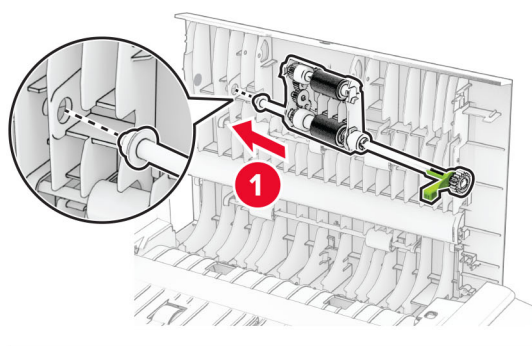

7 Sulje luukku C.

Energian ja paperin säästäminen

Virransäästötilan asetusten määrittäminen

Lepotila

- 1 Valitse aloitusnäytössä **Asetukset > Laite > Virranhallinta > Aikakatkaisut > Lepotila**.
- 2 Määritä aika, jonka tulostin odottaa käyttämättömänä ennen siirtymistä Lepotilaan.

Horrostila

- 1 Valitse aloitusnäytössä **Asetukset > Laite > Virranhallinta > Aikakatkaisut > Horrostilan aikakatkaus**.
- 2 Määritä aika, jonka tulostin odottaa käyttämättömänä ennen siirtymistä horrostilaan.

Huomautuksia:

- Horrostilan aikakatkaus toimii, kun Horrostilan aikakatkaus yhdistettäessä -asetuksen arvona on Horrostila.
- Kun tulostin on horrostilassa, Embedded Web Server -palvelu on poissa käytöstä.



Näytön kirkkauden säätäminen

- 1 Valitse aloitusnäytössä **Asetukset > Laite > Määritykset**.
- 2 Säädä asetusta Näytön kirkkaus -valikossa.

Tulostustarvikkeiden säästäminen

- Tulosta paperin molemmille puolille.
Huomautus: Kaksipuolinen tulostus on oletusasetuksena tulostinohjaimessa.
- Tulosta useita sivuja yhdelle paperiarkille.
- Tarkastele asiakirjan ulkoasua esikatselutoiminnolla ennen tulostamista.
- Tulosta yksi kopio ja tarkista asiakirjan sisältö ja ulkoasu.

Tulostimen siirtäminen toiseen paikkaan

-  **HUOMIO – TAPATURMAN MAHDOLLISUUS:** Jos tulostin painaa yli 20 kg, sen turvallinen siirtäminen edellyttää kahta tai useampaa henkilöä.
-  **HUOMIO – TAPATURMAN MAHDOLLISUUS:** Vältä tulipalon tai sähköiskun vaara: käytä vain tämän tuotteen mukana toimitettua tai valmistajan hyväksymää virtajohtoa.
-  **HUOMIO – TAPATURMAN MAHDOLLISUUS:** Ennen kuin siirrät tulostinta, tutustu seuraaviin ohjeisiin, jotta kukaan ei loukkaantuisi eikä tulostin vahingoittuisi:
 - Varmista, että tulostimen kaikki luukut ja lokerot ovat kiinni.
 - Sammuta tulostin ja irrota virtajohto pistorasiasta.
 - Irrota kaikki kaapelit tulostimesta.

- Jos tulostimeen on liitetty erillisiä lattialle sijoitettavia valinnaisia lokeroita tai tulostuslisävarusteita, irrota ne, ennen kuin siirrät tulostinta.
- Jos tulostimessa on tulostintuki, rullaa se varovasti uuteen paikkaan. Ylitä kynnykset ja lattian epätasaisuudet varovasti.
- Jos tulostimessa ei ole tulostintukea mutta siinä on lisälokeroja tai tulostuslisävarusteita, irrota tulostuslisävarusteet nosta tulostin pois lokeroilta. Älä yritä nostaa tulostinta ja lisävarusteita samanaikaisesti.
- Nosta tulostinta aina sen sivuilla olevista kädensijoista.
- Tulostimen siirtämiseen käytettävien kärryjen on oltava senkokoiset, että ne tukevat tulostimen koko jalustaa.
- Laitteiden siirtämiseen käytettävien kärryjen on oltava niin suuret, että laitteet mahtuvat niihin kokonaan.
- Pidä tulostin pystyasennossa.
- Vältä erittäin äkkinäisiä liikkeitä.
- Varmista, että sormesi eivät ole tulostimen alla, kun lasket tulostimen alas.
- Varmista, että tulostimen ympärillä on riittävästi tilaa.

Huomautus: Tulostimen takuu ei korvaa vahinkoa, jonka syynä on vääränlainen siirtely.

Tulostimen kuljettaminen

Lähetysohjeet saat osoitteesta <https://support.lexmark.com> tai asiakastuesta.

Vianmääritys

Tulostuslaatuongelmat

Etsi kuva, joka vastaa tulosteen laatuongelmaa, valitse sitten kuvan alla oleva linkki ja lue ohjeet ongelman ratkaisemiseen.

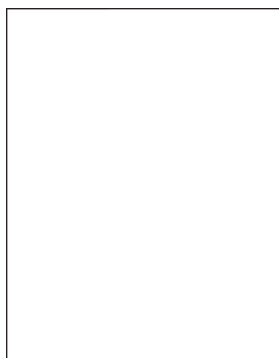

["Tyhjät tai valkoiset sivut" sivulla 219](#)

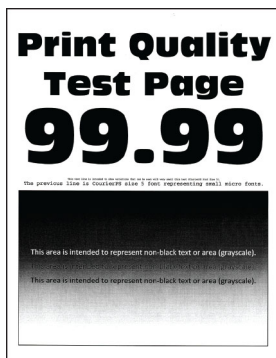

["Tumma tuloste" sivulla 220](#)

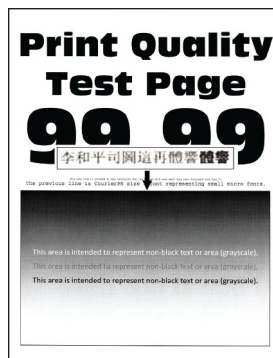

["Ohuet viivat eivät tulostu oikein" sivulla 222](#)



["Taittunut tai rypistynyt paperi" sivulla 223](#)

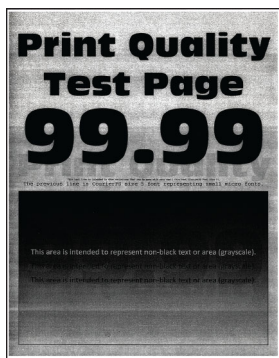

["Harmaa tausta" sivulla 224](#)

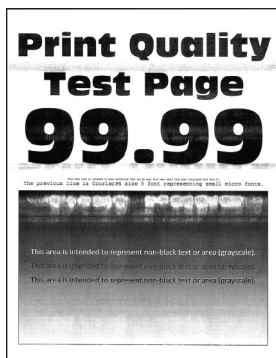

["Vaakasuntaiset vaaleat juovat" sivulla 233](#)



["Väärät marginaalit" sivulla 225](#)

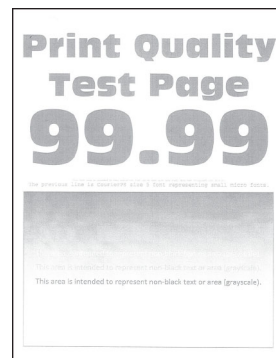

["Vaalea tuloste" sivulla 226](#)



["Täplikäs tuloste ja pisteitä" sivulla 228](#)



["Paperin käpristyminen" sivulla 229](#)



["Tuloste vääristynyt tai vino" sivulla 230](#)



["Toistuvat virhekuviot" sivulla 239](#)

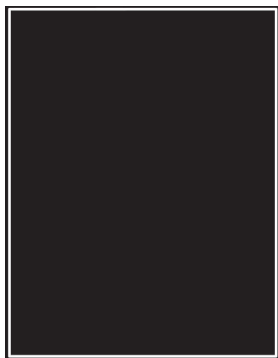

"Täysin mustia sivuja" sivulla 231

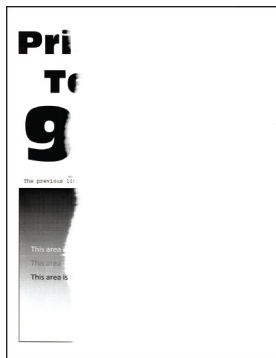

"Tekstiä tai kuvia leikkautuu" sivulla 232

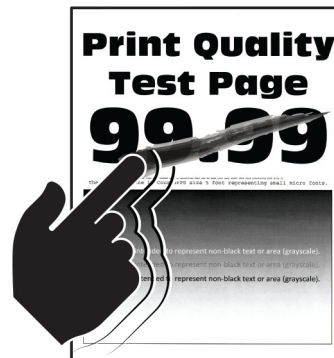

"Väriaine hankautuu helposti pois" sivulla 233

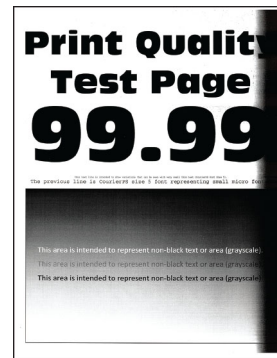

"Pystysuuntaiset tummat juovat" sivulla 236



"Pystysuuntaiset tummat viivat tai raidat" sivulla 237

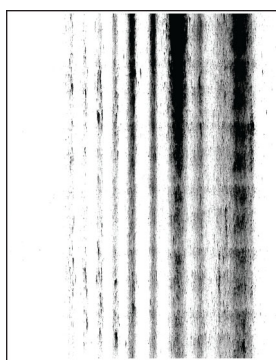

"Pystysuuntaiset tummat raidat ja puuttuva tuloste" sivulla 238



"Pystysuuntaiset vaaleat juovat" sivulla 234

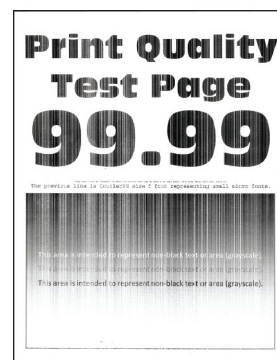



"Pystysuuntaiset valkoiset viivat" sivulla 235

Tulostimen virhekoodit

| Virhekoodit | Virheilmoitus | Ratkaisu |
|----------------------------|---|--|
| 8.01 | Sulje A-etuluukku. | Pidä kaikki luukut suljettuina muulloin kuin huollon aikana. |
| 9.00 | Tulostin oli käynnistettävä uudelleen. Viimeinen työ saattaa olla vaillinainen. | Jatka tulostusta ja poista ilmoitus näytöstä valitsemalla Jatka . |
| 11.11, 11.21, 11.31, 11.41 | Lisää <lähde/> <laji/> <koko/>. | Avaa mainittu lokero ja lisää paperia. Lisätietoja on kohdassa " Lokeroiden täyttäminen " sivulla 46. |
| 11.12, 11.22, 11.32, 11.42 | Lisää <lähde/> <laji/> <koko/> <suunta/>. | |
| 11.91 | Lisää monikäyttösyöttöaukkoon <laji/> <koko/>. | Avaa monikäyttösyöttöaukko ja lisää paperia. Lisätietoja on kohdassa " Monisyöttölaitteen täyttö " sivulla 47. |
| 11.92 | Lisää monikäyttösyöttöaukkoon <laji/> <koko/> <suunta/>. | |

| Virhekoodit | Virheilmoitus | Ratkaisu |
|----------------------------|--|--|
| 12.11, 12.21, 12.31, 12.41 | Vaihda <lähde/> kohteeksi <laji/> <koko/>. | Avaa mainittu lokero, poista paperit ja lisää oikeanlaista paperia. Lisätietoja on kohdassa "Lokeroiden täyttäminen" sivulla 46. |
| 12.12, 12.22, 12.32, 12.42 | Vaihda <lähde/> kohteeksi <laji/> <koko/> <suunta/>. | |
| 12.91 | Vaihda monikäyttösyöt- töaukkoon <laji/> <koko/>. | Poista paperit ja lisää oikeanlaista paperia. Lisätietoja on kohdassa "Monisyöttölaitteen täyttö" sivulla 47. |
| 12.92 | Vaihda monikäyttösyöt- töaukkoon <laji/> <koko/> <suunta/>. | |
| 29.08 | Poista pakkausmateriaali. | <ol style="list-style-type: none"> 1 Avaa luukku A. 2 Irrota ilmoituksessa mainittu väriksasetti. 3 Irrota kuvayksikkö. 4 Poista pakkausmateriaali. <p>Varoitus – vauriot mahdollisia: Älä altista valojohdeyksikköä valolle kymmentä minuuttia kauempaa. Pitkäaikainen altistuminen valolle voi aiheuttaa tulostuslaatuongelmia.</p> <p>Varoitus – vauriot mahdollisia: Älä kosketa kiiltävää valojohde- rummun osaa, joka on kuvayksikön alla. Rumpujen koskettaminen saattaa heikentää tulevien tulostustöiden laatua.</p> <ol style="list-style-type: none"> 5 Aseta kuvayksikkö paikalleen. 6 Asenna väriainekasetti. 7 Sulje luukku A. 8 Pura kaikki lokerot pakkauksesta ja poista sitten pakkausmateriaalit. 9 Asenna kaikki lokerot. |
| 31.40z | Asenna uudelleen puuttuva tai reagoimaton kasetti. | <ol style="list-style-type: none"> 1 Avaa luukku A. 2 Irrota ilmoituksessa mainittu väriksasetti. 3 Asenna väriainekasetti. 4 Sulje luukku A. |
| 31.60z | Asenna puuttuva tai vastaa- maton kuvayksikkö uudelleen. | <ol style="list-style-type: none"> 1 Avaa luukku A. 2 Irrota ilmoituksessa mainittu väriksasetti. 3 Irrota kuvayksikkö. <p>Varoitus – vauriot mahdollisia: Älä altista valojohdeyksikköä valolle kymmentä minuuttia kauempaa. Pitkäaikainen altistuminen valolle voi aiheuttaa tulostuslaatuongelmia.</p> <p>Varoitus – vauriot mahdollisia: Älä kosketa kiiltävää valojohde- rummun osaa, joka on kuvayksikön alla. Rumpujen koskettaminen saattaa heikentää tulevien tulostustöiden laatua.</p> <ol style="list-style-type: none"> 4 Aseta kuvayksikkö paikalleen. 5 Asenna väriainekasetti. 6 Sulje luukku A. |
| 32.40z | Vaihda väärä kasetti. | Katso "Väriksasetin vaihtaminen" sivulla 177. |

| Virhekoodit | Virheilmoitus | Ratkaisu |
|-------------|---|--|
| 32.60z | Vaihda väärä kuvayksikkö. | Katso " Kuvayksikön vaihtaminen " sivulla 179. |
| 33.40 | Muu kuin Lexmarkin värikkas., kts. opas. | Katso " Muu kuin Lexmarkin tarvike " sivulla 260. |
| 33.60 | Muu kuin Lexmarkin kuvayksikkö, kts. opas. | |
| 37.1 | Muisti ei riitä työn lajitteluun. | Kokeile jotakin seuraavista keinoista: <ul style="list-style-type: none"> • Tulosta työn tallennettu osa ja aloita tulostustyön loppuosan lajittelu valitsemalla Jatka. • Peruuta nykyinen tulostustyö. |
| 37.3 | Muisti ei riitä. Jotkin pidossa olleet työt poistettiin. | Jatka tulostusta ja poista ilmoitus näytöstä valitsemalla Jatka . |
| 38.1 | Muisti täynnä. | Kokeile jotakin seuraavista keinoista: <ul style="list-style-type: none"> • Poista ilmoitus valitsemalla Peruuta työ. • Tulosta asiakirja useissa osissa tai lähetä se toiseen tulostimeen. • Asenna tulostimeen lisää muistia. |
| 39.1 | Monimutkainen sivu, kaikki tiedot eivät ehkä tulostuneet. | Kokeile jotakin seuraavista keinoista: <ul style="list-style-type: none"> • Jatka tulostusta ja poista ilmoitus näytöstä valitsemalla Jatka. • Peruuta nykyinen tulostustyö. • Asenna tulostimeen lisää muistia. • Vähennä tulostustyön monimutkaisuutta ja kokoa, ennen kuin lähetät sen tulostettavaksi uudelleen. <ul style="list-style-type: none"> – Vähennä tulostustyön sivumäärää. – Vähennä mahdollisten ladattujen fonttien määrää ja kokoa. – Poista tulostustyöstä mahdolliset tarpeettomat fontit tai makrot. – Vähennä tulostustyön kuvien määrää. |
| 42.yy | Vaihda kasetti, tulostimen alue ei täsmää. | Katso " Vaihda kasetti, tulostimen alue ei täsmää " sivulla 260. |
| 43.40z | Asenna värikasetti uudelleen. | Katso " Värikasetin vaihtaminen " sivulla 177. |
| 44.40 | Vaihda kasetti, tulostin ei täsmää. | Katso " Vaihda kasetti, tulostimen alue ei täsmää " sivulla 260. |
| 55.1 | Virhe luettaessa USB-asemaa. Poista USB-asema. | Jatka poistamalla flash-asema. |
| 55.2 | USB-keskittimen lukuvirhe. Poista keskitin. | Jatka poistamalla USB-keskitin. |
| 58 | Liian monta lokeroa liitetty. Vain <x/> lokeroa tuetaan. | <ol style="list-style-type: none"> 1 Sammuta tulostin ja irrota virtajohto pistorasiasta. 2 Poista vähintään yksi lokero. 3 Liitä virtajohto pistorasiaan ja kytke tulostimen virta. <p> HUOMIO – TAPATURMAN MAHDOLLISUUS: Tulipalon tai sähköiskun vaaran välttämiseksi liitä virtajohto suoraan asianmukaiseen maadoitettuun sähköpistokkeeseen, joka on lähellä ja helposti saatavilla.</p> |

| Virhekoodit | Virheilmoitus | Ratkaisu |
|-------------|---|---|
| 59 | Väärä lokero [x]. | <ol style="list-style-type: none"> 1 Sammuta tulostin ja irrota virtajohto pistorasiasta. 2 Poista ilmoituksessa mainittu lokero. 3 Liitä virtajohto pistorasiaan ja kytke tulostimen virta. <p> HUOMIO – TAPATURMAN MAHDOLLISUUS: Tulipalon tai sähköiskun vaaran välttämiseksi liitä virtajohto suoraan asianmukaiseen maadoitettuun sähköpistokkeeseen, joka on lähellä ja helposti saatavilla.</p> |
| 61 | Poista viallinen levy. | Vaihda viallinen tallennusasema. |
| 62 | Levy täynnä. | <p>Kokeile jotakin seuraavista keinoista:</p> <ul style="list-style-type: none"> • Poista ilmoitus valitsemalla Continue (Jatka). • Poista fontit, makrot ja muut älykkäeseen tallennusasemaan tallennetut tiedot. • Asenna älykäs tallennusasema. |
| 63 | Alusta kiintolevy. | <p>Alustus nyt pyyhkii kaikki tiedot tallennusasemasta.</p> <p>Alusta levy seuraavasti:</p> <ol style="list-style-type: none"> 1 Valitse aloitusnäytössä Asetukset > Laite > Huolto > Poistaminen. 2 Valitse Tyhjennä kaikki tiedot kiintolevyltä tai Tyhjennä älykäs tallennusasema ja valitse TYHJENNÄ. |
| 71.01 | Faksiasemalla ei ole nimeä. Ota yhteys järjestelmänvalvojan. | Katso " Faksitoiminnon määrittäminen analogisen faksin avulla " sivulla 30. |
| 71.02 | Faksiasemalla ei ole numeroa. Ota yhteys järjestelmänvalvojan. | |
| 71.03 | Modeemiin ei liitetty analogista puhelinlinjaa, faksi ei käytössä. | Tarkista yhteyden ja linjan signaali. Lisätietoja on kohdassa " Tavallista puhelinlinjaa käyttävän faksin määrittäminen " sivulla 32. |
| 71.06 | HTTPS-faksipalvelimeen ei saada yhteyttä. | Yhteys HTTPS-faksipalvelimeen on katkennut. Tarkista tulostimen Internet-yhteys. |
| 71.12 | Muisti täynnä, fakseja ei voi tulostaa. | Jos haluat tulostaa kaikki tallennetut faksit, valitse Tulosta kaikki . |
| 71.13 | Muisti täynnä. Fakseja ei voi lähettää. | <p>Kokeile jotakin seuraavista keinoista:</p> <ul style="list-style-type: none"> • Jatka ja yritä lähettää faksi uudelleen. • Skannaa alkuperäinen asiakirja sivu kerrallaan, valitse faksi-numero ja skannaa asiakirja. |
| 71.4 | Virheellinen tulostimen aika. | <p>Korjaa tulostimen aika seuraavasti:</p> <ol style="list-style-type: none"> 1 Valitse Asetukset > Laite > Määritykset 2 Valitse Päiväys ja aika ja aseta oikea aika. |
| 72.01 | Sähköpostin SMTP-palvelinta ei ole määritetty. Ota yhteys järjestelmänvalvojan. | <p>Kokeile jompaakumpaa seuraavista:</p> <ul style="list-style-type: none"> • Määritä sähköpostitoiminto. Lisätietoja on kohdassa "Sähköpostin SMTP-asetusten määrittäminen" sivulla 37. • Poista virheilmoitus käytöstä. Lisätietoja on kohdassa "SMTP-palvelinta ei ole määritetty -virheilmoituksen poistaminen käytöstä" sivulla 264. |

| Virhekoodit | Virheilmoitus | Ratkaisu |
|---|--|---|
| 80.01, 80.03, 80.09 | Huoltopaketti lähes vähissä. | Poista ilmoitus valitsemalla Continue (Jatka). |
| 80.11, 80.13, 80.19 | Huoltopaketti vähissä. | |
| 80.21, 80.23, 80.29 | Huoltopaketti erittäin vähissä. | |
| 84.00, 84.01, 84.02, 84.03, 84.09 | Kuvayksikkö lähes lopussa. | Poista ilmoitus valitsemalla Continue (Jatka). |
| 84.11, 84.12, 84.13, 84.19 | Kuvayksikkö vähissä. | |
| 84.21, 84.22, 84.23, 84.29 | Kuvayksikkö hyvin vähissä. | |
| 84.31, 84.32, 84.33 | Vaihda kuvayksikkö, suositeltu käyttöikä ylitetty. | Katso " Kuvayksikön vaihtaminen " sivulla 179. |
| 84.41, 84.42, 84.43 | Vaihda kuvayksikkö, niin voit jatkaa tulostusta. | |
| 88.00, 88.08, 88.09 | Väri vähenemässä. | Poista ilmoitus valitsemalla Continue (Jatka). |
| 88.10, 88.18, 88.19 | Väri vähissä. | |
| 88.20, 88.28, 88.29 | Väriaine hyvin vähissä. | |
| 88.30, 88.38 | Vaihda kasetti, noin <num/> sivua jäljellä. | Katso " Värikasetin vaihtaminen " sivulla 177. |
| 88.30, 88.38 | Vaihda värikasetti. | |
| 88.40, 88.48 | Vaihda kasetti, 0 sivua jäljellä. | |
| 200.03 | Paperitukos, [tukoksen ylätunniste]. [xxx.yy] | Katso " Paperitukos monisyöttölaitteessa " sivulla 255. |
| 200.04, 200.05, 200.14, 200.24, 200.25, 200.34, 200.35, 200.44, 200.45, 202.05, 202.15, 202.25, 202.35, 202.45, 230.03, 230.13, 230.23, 230.33, 230.43 | Paperitukos, [tukoksen ylätunniste]. [xxx.yy] | Katso " Paperitukos luukussa B " sivulla 252. |
| 200.12, 200.15, 200.22, 200.32, 200.33, 200.42, 200.91, 202.03, 200.13, 202.33, 202.43, 202.93 | Paperitukos, [tukoksen ylätunniste]. [xxx.yy] | Katso " Paperitukos luukussa A " sivulla 249. |

| Virhekoodit | Virheilmoitus | Ratkaisu |
|--|--|---|
| 200.13, 200.23, 200.33, 200.43, 241.86 | Paperitukos, [tukoksen ylätunniste]. [xxx.yy] | Katso " Paperitukos lokeroissa " sivulla 254. |
| 230.15, 230.25, 230.33, 230.45, 232.13, 232.23, 232.33, 232.43, 232.53, 232.93 | Paperitukos, [tukoksen ylätunniste]. [xxx.yy] | Katso " Paperitukos arkinkääntäjässä " sivulla 253. |
| 24x.x6, 24x.8y, 602.x9 66x.x3, 66x.8y | Paperin lisäysvirhe, [tukoksen ylätunniste]. [xxx.yy] | Katso " Paperitukos lokeroissa " sivulla 254. |
| 280.11, 280.13, 280.15, 280.91, 280.93, 280.95, 284.11, 284.13, 284.15, 284.91, 284.93, 284.95, 295.01, 680.10, 680.20, 680.40 | Skanneritukos. [xxx.yy] | Katso " Paperitukos automaattisessa asiakirjansyöttölaitteessa " sivulla 255. |

Tulostusongelmat

Tulostuslaatu on huono

Tyhjät tai valkoiset sivut

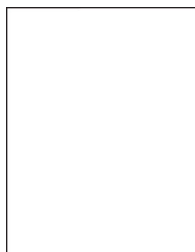

Huomautus: Tulosta tulostuslaadun testisivut, ennen kuin yrität ratkaista ongelman. Valitse aloitusnäytössä **Asetukset > Vianmääritys > Tulostuslaadun testisivut**.

| Toimi | Kyllä | Ei |
|--|----------------------|-----------------------|
| Vaihe 1 a Tarkista, onko tulostimessa aito ja tuettu Lexmarkin värikasetti. Huomautus: Jos kasettia ei tueta, asenna tuettu kasetti. b Tulosta asiakirja. Tulostaako tulostin tyhjiä tai valkoisia sivuja? | Siirry vaiheeseen 2. | Ongelma on ratkaistu. |

| Toimi | Kyllä | Ei |
|---|--|-----------------------|
| <p>Vaihe 2</p> <p>a Poista kuvayksikköön jääneet pakkausmateriaalit.</p> <p>1 Poista värikasetti ja sitten kuvayksikkö.</p> <p>Varoitus – vauriot mahdollisia: Älä altista kuvayksikköä valolle kymmentä minuuttia kauempaa. Pitkäaikainen altistuminen valolle voi aiheuttaa tulostuslaatuongelmia.</p> <p>Varoitus – vauriot mahdollisia: Älä kosketa valojohderummun osaa, joka on kuvayksikön alla. Rumpujen koskettaminen saattaa heikentää tulevien tulostustöiden laatua.</p> <p>2 Tarkista, ettei kuvayksikössä ole vikoja, ja vaihda se tarvittaessa.</p> <p>Huomautus: Varmista, että valojohderummun liitinpinta ei ole taipunut tai poissa paikaltaan.</p> <p>3 Tasoita kuvayksikössä oleva väriaine ravistamalla.</p> <p>4 Asenna kuvayksikkö ja sitten värikasetti.</p> <p>b Tulosta asiakirja.</p> <p>Tulostaako tulostin tyhjiä tai valkoisia sivuja?</p> | Siirry vaiheeseen 3. | Ongelma on ratkaistu. |
| <p>Vaihe 3</p> <p>Tarkista värikasetin tila ja vaihda kasetti tarvittaessa.</p> <p>a Valitse aloitusnäytössä Tila/Tarvikkeet > Tarvikkeet.</p> <p>b Tulosta asiakirja.</p> <p>Tulostaako tulostin tyhjiä tai valkoisia sivuja?</p> | Yhteyden ottaminen asiakastukeen . | Ongelma on ratkaistu. |

Tumma tuloste



Huomautus: Tulosta tulostuslaadun testisivut, ennen kuin yrität ratkaista ongelman. Valitse aloitusnäytössä **Asetukset > Vianmääritys > Tulostuslaadun testisivut**.

| Toimi | Kyllä | Ei |
|--|----------------------|-----------------------|
| <p>Vaihe 1</p> <p>a Tarkista, onko tulostimessa aito ja tuettu Lexmarkin värikasetti.</p> <p>Huomautus: Jos kasettia ei tueta, asenna tuettu kasetti.</p> <p>b Tulosta asiakirja.</p> <p>Onko tuloste tumma?</p> | Siirry vaiheeseen 2. | Ongelma on ratkaistu. |

| Toimi | Kyllä | Ei |
|---|----------------------|-----------------------|
| <p>Vaihe 2</p> <p>a Sammuta tulostin, odota noin 10 sekuntia ja käynnistä tulostin uudelleen.</p> <p>b Vähennä väriaineen tummuutta. Valitse aloitusnäytössä Asetukset > Tulostus > Laatu > Väriin tummuus.</p> <p>c Tulosta asiakirja.</p> <p>Onko tuloste tumma?</p> | Siirry vaiheeseen 3. | Ongelma on ratkaistu. |
| <p>Vaihe 3</p> <p>a Määritä paperilaji käyttöjärjestelmän mukaan joko Tulostusmäärittäykset- tai Tulostus-valintaikkunassa.</p> <p>Huomautuksia:</p> <ul style="list-style-type: none"> • Varmista, että asetus vastaa lisättyä paperia. • Voit muuttaa asetusta myös tulostimen ohjauspaneelista. Valitse aloitusnäytössä Asetukset > Paperi > Lokeromääritys > Paperikoko/-laji. <p>b Tulosta asiakirja.</p> <p>Onko tuloste tumma?</p> | Siirry vaiheeseen 4. | Ongelma on ratkaistu. |
| <p>Vaihe 4</p> <p>Tarkista, onko paperissa kuvioita tai onko se karkeaa.</p> <p>Oletko yrittänyt tulostaa kuvioidulle tai karkealle paperille?</p> | Siirry vaiheeseen 5. | Siirry vaiheeseen 6. |
| <p>Vaihe 5</p> <p>a Vaihda kuvioitu paperi tavalliseen.</p> <p>b Tulosta asiakirja.</p> <p>Onko tuloste tumma?</p> | Siirry vaiheeseen 6. | Ongelma on ratkaistu. |
| <p>Vaihe 6</p> <p>a Aseta paperia uudesta pakkauksesta.</p> <p>Huomautus: Paperi imee kosteutta suuren kosteuspitoisuuden takia. Älä poista paperia kääreestään, ennen kuin otat sen käyttöön.</p> <p>b Tulosta asiakirja.</p> <p>Onko tuloste tumma?</p> | Siirry vaiheeseen 7. | Ongelma on ratkaistu. |

| Toimi | Kyllä | Ei |
|---|--|-----------------------|
| <p>Vaihe 7</p> <p>a Poista kuvayksikkö ja asenna se uudelleen.</p> <p>Varoitus – vauriot mahdollisia: Älä altista kuvayksikköä valolle kymmentä minuuttia kauempaa. Pitkäaikainen altistuminen valolle voi aiheuttaa tulostuslaatuongelmia.</p> <p>Varoitus – vauriot mahdollisia: Älä kosketa valojohderummun osaa, joka on kuvayksikön alla. Rumpujen koskettaminen saattaa heikentää tulevien tulostustöiden laatua.</p> <p>b Tulosta asiakirja.</p> <p>Onko tuloste tumma?</p> | Siirry vaiheeseen 8. | Ongelma on ratkaistu. |
| <p>Vaihe 8</p> <p>a Vaihda kuvayksikkö.</p> <p>b Tulosta asiakirja.</p> <p>Onko tuloste tumma?</p> | Yhteyden ottaminen asiakastukeen . | Ongelma on ratkaistu. |

Ohuet viivat eivät tulostu oikein

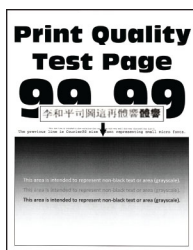

Huomautus: Tulosta tulostuslaadun testisivut, ennen kuin yrität ratkaista ongelman. Valitse aloitusnäytössä **Asetukset > Vianmääritys > Tulostuslaadun testisivut**.

| Toimi | Kyllä | Ei |
|--|-----------------------|--|
| <p>Vaihe 1</p> <p>a Tarkista, onko tulostimessa aito ja tuettu Lexmarkin värikasetti.</p> <p>Huomautus: Jos kasettia ei tueta, asenna tuettu kasetti.</p> <p>b Tulosta asiakirja.</p> <p>Ovatko ohuet viivat tulostuneet oikein?</p> | Ongelma on ratkaistu. | Siirry vaiheeseen 2. |
| <p>Vaihe 2</p> <p>a Säädä tulostuslaatuasetuksia.</p> <p>1 Valitse aloitusnäytössä Asetukset > Tulostus > Laatu > Kuvapistetehostus > Fontit.</p> <p>2 Säädä värin tummuudeksi 7. Valitse aloitusnäytössä Asetukset > Tulostus > Laatu > Värin tummuus.</p> <p>b Tulosta asiakirja.</p> <p>Ovatko ohuet viivat tulostuneet oikein?</p> | Ongelma on ratkaistu. | Yhteyden ottaminen asiakastukeen . |

Taittunut tai rypistynyt paperi



Huomautus: Tulosta tulostuslaadun testisivut, ennen kuin yrität ratkaista ongelman. Valitse aloitusnäytössä **Asetukset > Vianmääritys > Tulostuslaadun testisivut**.

| Toimi | Kyllä | Ei |
|---|--|-----------------------|
| <p>Vaihe 1</p> <p>a Tarkista, onko tulostimessa aito ja tuettu Lexmarkin värikasetti. Huomautus: Jos kasettia ei tueta, asenna tuettu kasetti.</p> <p>b Tulosta asiakirja.</p> <p>Onko paperi taittunut tai rypistynyt?</p> | Siirry vaiheeseen 2. | Ongelma on ratkaistu. |
| <p>Vaihe 2</p> <p>a Aseta paperia uudesta pakkauksesta. Huomautus: Paperi imee kosteutta suuren kosteuspitoisuuden takia. Älä poista paperia kääreestään, ennen kuin otat sen käyttöön.</p> <p>b Tulosta asiakirja.</p> <p>Onko paperi taittunut tai rypistynyt?</p> | Siirry vaiheeseen 3. | Ongelma on ratkaistu. |
| <p>Vaihe 3</p> <p>a Määritä paperilaji käyttöjärjestelmän mukaan joko Tulostusmäärittäykset- tai Tulostus-valintaikkunassa. Huomautuksia:</p> <ul style="list-style-type: none"> • Varmista, että asetus vastaa lisättyä paperia. • Voit muuttaa asetusta myös tulostimen ohjauspaneelista. Valitse aloitusnäytössä Asetukset > Paperi > Lokeromääritys > Paperikoko/-laji. <p>b Tulosta asiakirja.</p> <p>Onko paperi taittunut tai rypistynyt?</p> | Yhteyden ottaminen asiakastukeen . | Ongelma on ratkaistu. |

Harmaa tausta



Huomautus: Tulosta tulostuslaadun testisivut, ennen kuin yrität ratkaista ongelman. Valitse aloitusnäytössä **Asetukset > Vianmääritys > Tulostuslaadun testisivut**.

| Toimi | Kyllä | Ei |
|---|----------------------|-----------------------|
| <p>Vaihe 1</p> <p>a Sammuta tulostin, odota 10 sekuntia ja käynnistä tulostin uudelleen.</p> <p>b Vähennä väriaineen tummuutta. Valitse aloitusnäytössä Asetukset > Tulostus > Laatu > Väriin tummuus.</p> <p>c Tulosta asiakirja.</p> <p>Onko tulosteiden tausta harmaa?</p> | Siirry vaiheeseen 2. | Ongelma on ratkaistu. |
| <p>Vaihe 2</p> <p>a Tarkista, onko tulostimessa aito ja tuettu Lexmarkin värikasetti. Huomautus: Jos kasettia ei tueta, asenna tuettu kasetti.</p> <p>b Tulosta asiakirja.</p> <p>Onko tulosteiden tausta harmaa?</p> | Siirry vaiheeseen 3. | Ongelma on ratkaistu. |
| <p>Vaihe 3</p> <p>a Määritä paperilaji käyttöjärjestelmän mukaan joko Tulostusmäärittäykset- tai Tulostus-valintaikkunassa.</p> <p>Huomautuksia:</p> <ul style="list-style-type: none"> • Varmista, että asetus vastaa lisättyä paperia. • Voit muuttaa asetusta myös tulostimen ohjauspaneelista. Valitse aloitusnäytössä Asetukset > Paperi > Lokeromääritys > Paperikoko/-laji. <p>b Tulosta asiakirja.</p> <p>Onko tulosteiden tausta harmaa?</p> | Siirry vaiheeseen 4. | Ongelma on ratkaistu. |

| Toimi | Kyllä | Ei |
|---|--|-----------------------|
| <p>Vaihe 4</p> <p>a Poista kuvayksikkö ja asenna se uudelleen.</p> <p>Varoitus – vauriot mahdollisia: Älä altista kuvayksikköä suoralle valolle. Pitkäaikainen altistuminen valolle voi aiheuttaa tulostuslaatuongelmia.</p> <p>Varoitus – vauriot mahdollisia: Älä kosketa valojohderumpua. Rumpujen koskettaminen saattaa heikentää tulevien tulostustöiden laatua.</p> <p>b Tulosta asiakirja.</p> <p>Onko tulosteiden tausta harmaa?</p> | Siirry vaiheeseen 5. | Ongelma on ratkaistu. |
| <p>Vaihe 5</p> <p>a Päivitä tulostimen laiteohjelmisto Lisätietoja on kohdassa "Laiteohjelmiston päivittäminen" sivulla 50.</p> <p>b Tulosta asiakirja.</p> <p>Onko tulosteiden tausta harmaa?</p> | Siirry vaiheeseen 6. | Ongelma on ratkaistu. |
| <p>Vaihe 6</p> <p>a Vaihda kuvayksikkö.</p> <p>b Tulosta asiakirja.</p> <p>Onko tulosteiden tausta harmaa?</p> | Yhteyden ottaminen asiakastukeen . | Ongelma on ratkaistu. |

Väärät marginaalit

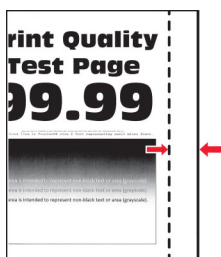

Huomautus: Tulosta tulostuslaadun testisivut, ennen kuin yrität ratkaista ongelman. Valitse aloitusnäytössä **Asetukset > Vianmääritys > Tulostuslaadun testisivut**.

| Toimi | Kyllä | Ei |
|---|-----------------------|----------------------|
| <p>Vaihe 1</p> <p>a Säädä lokeron paperinohjaimet oikeaan kohtaan lisätyn paperin koon mukaan.</p> <p>b Tulosta asiakirja.</p> <p>Ovatko marginaalit oikein?</p> | Ongelma on ratkaistu. | Siirry vaiheeseen 2. |

| Toimi | Kyllä | Ei |
|---|-----------------------|--|
| <p>Vaihe 2</p> <p>a Määritä paperiasetukset käyttöjärjestelmän mukaan joko Tulostusmääritykset- tai Tulostus-valintaikkunassa.</p> <p>Huomautuksia:</p> <ul style="list-style-type: none"> • Varmista, että asetus vastaa lisättyä paperia. • Voit muuttaa asetusta myös tulostimen ohjauspaneelista. Valitse aloitusnäytössä Asetukset > Paperi > Lokeromääritys > Paperikoko/-laji. <p>b Tulosta asiakirja.</p> <p>Ovatko marginaalit oikein?</p> | Ongelma on ratkaistu. | Yhteyden ottaminen asiakastukeen . |

Vaalea tuloste

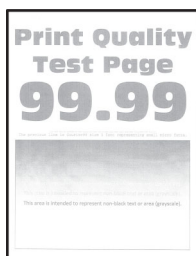

Huomautus: Tulosta tulostuslaadun testisivut, ennen kuin yrität ratkaista ongelman. Valitse aloitusnäytössä **Asetukset > Vianmääritys > Tulostuslaadun testisivut**.

| Toimi | Kyllä | Ei |
|--|----------------------|-----------------------|
| <p>Vaihe 1</p> <p>a Tarkista, onko tulostimessa aito ja tuettu Lexmarkin värikasetti.</p> <p>Huomautus: Jos kasettia ei tueta, asenna tuettu kasetti.</p> <p>b Tulosta asiakirja.</p> <p>Onko tuloste vaalea?</p> | Siirry vaiheeseen 2. | Ongelma on ratkaistu. |
| <p>Vaihe 2</p> <p>a Sammuta tulostin, odota noin 10 sekuntia ja käynnistä tulostin uudelleen.</p> <p>b Lisää väriaineen tummuutta.</p> <p>Valitse aloitusnäytössä Asetukset > Tulostus > Laatu > Väriin tummuus.</p> <p>c Tulosta asiakirja.</p> <p>Onko tuloste vaalea?</p> | Siirry vaiheeseen 3. | Ongelma on ratkaistu. |

| Toimi | Kyllä | Ei |
|---|--|--|
| <p>Vaihe 3</p> <p>a Määritä paperilaji käyttöjärjestelmän mukaan joko Tulostusmääritykset- tai Tulostus-valintaikkunassa.</p> <p>Huomautuksia:</p> <ul style="list-style-type: none"> • Varmista, että asetus vastaa lisättyä paperia. • Voit muuttaa asetusta myös tulostimen ohjauspaneelista. Valitse aloitusnäytössä Asetukset > Paperi > Lokeromääritys > Paperikoko/-laji. <p>b Tulosta asiakirja.</p> <p>Onko tuloste vaalea?</p> | Siirry vaiheeseen 4. | Ongelma on ratkaistu. |
| <p>Vaihe 4</p> <p>a Määritä tulostustarkkuus käyttöjärjestelmän mukaan joko Tulostusmääritykset- tai Tulostus-valintaikkunassa.</p> <p>b Valitse tarkkuudeksi 600 dpi.</p> <p>c Tulosta asiakirja.</p> <p>Onko tuloste vaalea?</p> | Siirry vaiheeseen 5. | Ongelma on ratkaistu. |
| <p>Vaihe 5</p> <p>a Irrota kuvayksikkö.</p> <p>Varoitus – vauriot mahdollisia: Älä altista kuvayksikköä suoralle valolle. Pitkäaikainen altistuminen valolle voi aiheuttaa tulostuslaatuongelmia.</p> <p>Varoitus – vauriot mahdollisia: Älä kosketa valojohderumpua. Rumpujen koskettaminen saattaa heikentää tulevien tulostustöiden laatua.</p> <p>b Tasoita kuvayksikössä oleva väriaine ravistamalla.</p> <p>c Aseta kuvayksikkö paikalleen.</p> <p>d Sammuta tulostin, odota 10 sekuntia ja käynnistä tulostin uudelleen.</p> <p>e Tulosta asiakirja.</p> <p>Onko tuloste vaalea?</p> | Siirry vaiheeseen 6. | Ongelma on ratkaistu. |
| <p>Vaihe 6</p> <p>a Tarkista värikasetin tila.</p> <p>Valitse aloitusnäytössä Asetukset > Raportit > Laite > Laitetilastot.</p> <p>b Tarkista tulostettujen sivujen Tarvike tiedot-osasta värikasetin tila.</p> <p>Onko värikasetin käyttöaika loppumassa?</p> | Siirry vaiheeseen 7. | Yhteyden ottaminen asiakastukeen . |
| <p>Vaihe 7</p> <p>a Vaihda värikasetti.</p> <p>b Tulosta asiakirja.</p> <p>Onko tuloste vaalea?</p> | Yhteyden ottaminen asiakastukeen . | Ongelma on ratkaistu. |

Täplikkäs tuloste ja pisteitä



Huomautus: Tulosta tulostuslaadun testisivut, ennen kuin yrität ratkaista ongelman. Valitse aloitusnäytössä **Asetukset > Vianmääritys > Tulostuslaadun testisivut**.

| Toimi | Kyllä | Ei |
|--|--|--|
| <p>Vaihe 1</p> <p>a Tarkista, onko tulostimessa aito ja tuettu Lexmarkin väriasetti. Huomautus: Jos kasettia ei tueta, asenna tuettu kasetti.</p> <p>b Tulosta asiakirja.</p> <p>Onko tuloste läikikäs?</p> | Siirry vaiheeseen 2. | Ongelma on ratkaistu. |
| <p>Vaihe 2</p> <p>Tarkista, että tulostimeen ei ole vuotanut väriainetta.</p> <p>Onko tulostin puhdas vuotaneesta väriaineesta?</p> | Siirry vaiheeseen 4. | Siirry vaiheeseen 3. |
| <p>Vaihe 3</p> <p>a Vaihda väriasetti.</p> <p>b Tulosta asiakirja.</p> <p>Onko tuloste läikikäs?</p> | Siirry vaiheeseen 4. | Ongelma on ratkaistu. |
| <p>Vaihe 4</p> <p>Tarkista kuvayksikön tila. Valitse aloitusnäytössä Tila/Tarvikkeet > Tarvikkeet.</p> <p>Onko kuvayksikön käyttöaika loppumassa?</p> | Siirry vaiheeseen 5. | Yhteyden ottaminen asiakastukeen . |
| <p>Vaihe 5</p> <p>a Vaihda kuvayksikkö.</p> <p>b Tulosta asiakirja.</p> <p>Onko tuloste läikikäs?</p> | Yhteyden ottaminen asiakastukeen . | Ongelma on ratkaistu. |

Paperin käpristyminen



| Toimi | Kyllä | Ei |
|---|----------------------|-----------------------|
| <p>Vaihe 1</p> <p>a Tarkista, onko tulostimessa aito ja tuettu Lexmarkin värikasetti. Huomautus: Jos kasettia ei tueta, asenna tuettu kasetti.</p> <p>b Tulosta asiakirja.</p> <p>Käpristyykö paperi?</p> | Siirry vaiheeseen 2. | Ongelma on ratkaistu. |
| <p>Vaihe 2</p> <p>a Säädä lokeron ohjaimet oikeaan kohtaan lisätyn paperin koon mukaan.</p> <p>b Tulosta asiakirja.</p> <p>Käpristyykö paperi?</p> | Siirry vaiheeseen 3. | Ongelma on ratkaistu. |
| <p>Vaihe 3</p> <p>a Määritä paperikoko ja -laji käyttöjärjestelmän mukaan joko Tulostusasetukset- tai Tulostus-valintaikkunassa.</p> <p>Huomautuksia:</p> <ul style="list-style-type: none"> • Varmista, että asetukset vastaavat lisättyä paperia. • Voit muuttaa asetuksia myös tulostimen ohjauspaneelista. <p>b Tulosta asiakirja.</p> <p>Käpristyykö paperi?</p> | Siirry vaiheeseen 4. | Ongelma on ratkaistu. |
| <p>Vaihe 4</p> <p>a Poista paperipino alustalta ja käännä se ylösalaisin.</p> <p>b Tulosta asiakirja.</p> <p>Käpristyykö paperi?</p> | Siirry vaiheeseen 5. | Ongelma on ratkaistu. |
| <p>Vaihe 5</p> <p>a Aseta paperia uudesta pakkauksesta.</p> <p>Huomautus: Paperi imee kosteutta suuren kosteuspitoisuuden takia. Älä poista paperia kääreestään, ennen kuin otat sen käyttöön.</p> <p>b Tulosta asiakirja.</p> <p>Käpristyykö paperi?</p> | Siirry vaiheeseen 6. | Ongelma on ratkaistu. |

| Toimi | Kyllä | Ei |
|--|--|-----------------------|
| Vaihe 6 a Tarkista, tuetaanko lisättyä paperia. Huomautus: Jos paperia ei tueta, lisää tuettua paperia. b Tulosta asiakirja. Käpristyykö paperi? | Yhteyden ottaminen asiakastukeen . | Ongelma on ratkaistu. |

Tuloste vääristynyt tai vino



Huomautus: Tulosta tulostuslaadun testisivut, ennen kuin yrität ratkaista ongelman. Valitse aloitusnäytössä **Asetukset > Vianmääritys > Tulostuslaadun testisivut**.

| Toimi | Kyllä | Ei |
|---|--|-----------------------|
| Vaihe 1 a Vedä lokero auki. b Poista paperi ja lisää paperi uudesta pakkauksesta. Huomautus: Paperi imee kosteutta suuren kosteuspitoisuuden takia. Älä poista paperia kääreestään, ennen kuin otat sen käyttöön. c Purista ja liu'uta paperiohjaimet oikeaan kohtaan lisättävän paperin koon mukaan. d Aseta lokero tulostimeen. e Tulosta asiakirja. Onko tuloste vääristynyt tai vino? | Siirry vaiheeseen 2. | Ongelma on ratkaistu. |
| Vaihe 2 a Tarkista, että tulostus tapahtuu tuetulle paperityypille. b Tulosta asiakirja. Onko tuloste vääristynyt tai vino? | Yhteyden ottaminen asiakastukeen . | Ongelma on ratkaistu. |

Täysin mustia sivuja



Huomautus: Tulosta tulostuslaadun testisivut, ennen kuin yrität ratkaista ongelman. Valitse aloitusnäytössä **Asetukset > Vianmääritys > Tulostuslaadun testisivut**.

| Toimi | Kyllä | Ei |
|---|--|-----------------------|
| <p>Vaihe 1</p> <p>a Tarkista, onko tulostimessa aito ja tuettu Lexmarkin värikasetti. Huomautus: Jos värikasettia ei tueta, asenna tuettu kasetti.</p> <p>b Tulosta asiakirja.</p> <p>Tulostaako tulostin täysin mustia sivuja?</p> | Siirry vaiheeseen 2. | Ongelma on ratkaistu. |
| <p>Vaihe 2</p> <p>a Irrota kuvayksikkö. Varoitus – vauriot mahdollisia: Älä altista kuvayksikköä valolle kymmentä minuuttia kauempaa. Pitkäaikainen altistuminen valolle voi aiheuttaa tulostuslaatuongelmia. Varoitus – vauriot mahdollisia: Älä kosketa valojohderummun osaa, joka on kuvayksikön alla. Rumpujen koskettaminen saattaa heikentää tulevien tulostustöiden laatua.</p> <p>b Poista kuvayksikköön jääneet pakkausmateriaalit. Huomautus: Poista mahdolliset esteet varausrullan ja valojohderummun väliltä.</p> <p>c Aseta kuvayksikkö paikalleen.</p> <p>d Tulosta asiakirja.</p> <p>Tulostaako tulostin täysin mustia sivuja?</p> | Siirry vaiheeseen 3. | Ongelma on ratkaistu. |
| <p>Vaihe 3</p> <p>Tarkista, ettei kuvayksikössä ole vikoja.</p> <p>Onko kuvayksikkö viaton?</p> | Yhteyden ottaminen asiakastukeen . | Siirry vaiheeseen 4. |
| <p>Vaihe 4</p> <p>a Vaihda kuvayksikkö.</p> <p>b Tulosta asiakirja.</p> <p>Tulostaako tulostin täysin mustia sivuja?</p> | Yhteyden ottaminen asiakastukeen . | Ongelma on ratkaistu. |

Tekstiä tai kuvia leikkautuu

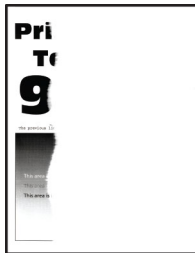

Huomautus: Tulosta tulostuslaadun testisivut, ennen kuin yrität ratkaista ongelman. Valitse aloitusnäytössä **Asetukset > Vianmääritys > Tulostuslaadun testisivut**.

| Toimi | Kyllä | Ei |
|---|--|-----------------------|
| <p>Vaihe 1</p> <p>a Tarkista, onko tulostimessa aito ja tuettu Lexmarkin värikasetti. Huomautus: Jos kasettia ei tueta, asenna tuettu kasetti.</p> <p>b Tulosta asiakirja.</p> <p>Leikkautuuko tekstiä tai kuvia?</p> | Siirry vaiheeseen 2. | Ongelma on ratkaistu. |
| <p>Vaihe 2</p> <p>a Irrota kuvayksikkö. Varoitus – vauriot mahdollisia: Älä altista kuvayksikköä valolle kymmentä minuuttia kauempaa. Pitkäaikainen altistuminen valolle voi aiheuttaa tulostuslaatuongelmia. Varoitus – vauriot mahdollisia: Älä kosketa valojohderummun osaa, joka on kuvayksikön alla. Rumpujen koskettaminen saattaa heikentää tulevien tulostustöiden laatua.</p> <p>b Poista kuvayksikköön jääneet pakkausmateriaalit. Huomautus: Poista mahdolliset esteet varausrullan ja valojohderummun väliltä.</p> <p>c Aseta kuvayksikkö paikalleen.</p> <p>d Tulosta asiakirja.</p> <p>Leikkautuuko tekstiä tai kuvia?</p> | Siirry vaiheeseen 3. | Ongelma on ratkaistu. |
| <p>Vaihe 3</p> <p>a Vaihda kuvayksikkö.</p> <p>b Tulosta asiakirja.</p> <p>Leikkautuuko tekstiä tai kuvia?</p> | Yhteyden ottaminen asiakastukeen . | Ongelma on ratkaistu. |

Väriaine hankautuu helposti pois



Huomautus: Tulosta tulostuslaadun testisivut, ennen kuin yrität ratkaista ongelman. Valitse aloitusnäytössä **Asetukset > Vianmääritys > Tulostuslaadun testisivut**.

| Toimi | Kyllä | Ei |
|---|--|-----------------------|
| <p>Vaihe 1</p> <p>a Tarkista, onko tulostimessa aito ja tuettu Lexmarkin värikasetti.</p> <p>Huomautus: Jos kasettia ei tueta, asenna tuettu kasetti.</p> <p>b Tulosta asiakirja.</p> <p>Hankautuuko väriaine helposti pois?</p> | Siirry vaiheeseen 2. | Ongelma on ratkaistu. |
| <p>Vaihe 2</p> <p>a Määritä paperilaji käyttöjärjestelmän mukaan joko Tulostusmäärittäykset- tai Tulostus-valintaikkunassa.</p> <p>Huomautuksia:</p> <ul style="list-style-type: none"> Varmista, että asetus vastaa lisättyä paperia. Voit muuttaa asetusta myös tulostimen ohjauspaneelista. Valitse aloitusnäytössä Asetukset > Paperi > Lokeromääritys > Paperikoko/-laji. <p>b Tulosta asiakirja.</p> <p>Hankautuuko väriaine helposti pois?</p> | Yhteyden ottaminen asiakastukeen . | Ongelma on ratkaistu. |

Vaakasuuntaiset vaaleat juovat

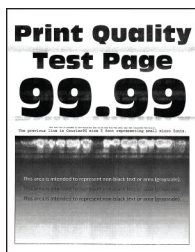

Huomautus: Tulosta tulostuslaadun testisivut, ennen kuin yrität ratkaista ongelman. Valitse aloitusnäytössä **Asetukset > Vianmääritys > Tulostuslaadun testisivut**.

| Toimi | Kyllä | Ei |
|--|--|-----------------------|
| <p>Vaihe 1</p> <p>a Tarkista, onko tulostimessa aito ja tuettu Lexmarkin värikasetti. Huomautus: Jos kasettia ei tueta, asenna tuettu kasetti.</p> <p>b Tulosta asiakirja.</p> <p>Näkyykö tulosteissa vaakasuuntaisia vaaleita juovia?</p> | Siirry vaiheeseen 2. | Ongelma on ratkaistu. |
| <p>Vaihe 2</p> <p>a Poista kuvayksikkö ja asenna se uudelleen. Varoitus – vauriot mahdollisia: Älä altista kuvayksikköä suoralle valolle. Pitkäaikainen altistuminen valolle voi aiheuttaa tulostuslaatuongelmia. Varoitus – vauriot mahdollisia: Älä kosketa valojohderumpua. Rumpujen koskettaminen saattaa heikentää tulevien tulostustöiden laatua.</p> <p>b Tulosta asiakirja.</p> <p>Näkyykö tulosteissa vaakasuuntaisia vaaleita juovia?</p> | Siirry vaiheeseen 3. | Ongelma on ratkaistu. |
| <p>Vaihe 3</p> <p>a Vaihda kuvayksikkö.</p> <p>b Tulosta asiakirja.</p> <p>Näkyykö tulosteissa vaakasuuntaisia vaaleita juovia?</p> | Siirry vaiheeseen 4. | Ongelma on ratkaistu. |
| <p>Vaihe 4</p> <p>a Sammuta tulostin, odota 10 sekuntia ja käynnistä tulostin uudelleen.</p> <p>b Tulosta asiakirja.</p> <p>Näkyykö tulosteissa vaakasuuntaisia vaaleita juovia?</p> | Yhteyden ottaminen asiakastukeen . | Ongelma on ratkaistu. |

Pystysuuntaiset vaaleat juovat



Huomautus: Tulosta tulostuslaadun testisivut, ennen kuin yrität ratkaista ongelman. Valitse aloitusnäytössä **Asetukset > Vianmääritys > Tulostuslaadun testisivut**.

| Toimi | Kyllä | Ei |
|---|--|-----------------------|
| <p>a Tarkista, onko tulostimessa aito ja tuettu Lexmarkin värikasetti. Huomautus: Jos kasettia ei tueta, asenna tuettu kasetti.</p> <p>b Tulosta asiakirja.</p> <p>Näkyykö tulosteissa pystysuuntaisia vaaleita juovia?</p> | Yhteyden ottaminen asiakastukeen . | Ongelma on ratkaistu. |

Pystysuuntaiset valkoiset viivat



Huomautus: Tulosta tulostuslaadun testisivut, ennen kuin yrität ratkaista ongelman. Valitse aloitusnäytössä **Asetukset > Vianmääritys > Tulostuslaadun testisivut**.

| Toimi | Kyllä | Ei |
|--|--|-----------------------|
| <p>Vaihe 1</p> <p>a Tarkista, onko tulostimessa aito ja tuettu Lexmarkin värikasetti. Huomautus: Jos kasettia ei tueta, asenna tuettu kasetti.</p> <p>b Tulosta asiakirja.</p> <p>Näkyykö tulosteissa pystysuuntaisia valkoisia viivoja?</p> | Siirry vaiheeseen 2. | Ongelma on ratkaistu. |
| <p>Vaihe 2</p> <p>a Määritä paperilaji käyttöjärjestelmän mukaan joko Tulostusmäärittäykset- tai Tulostus-valintaikkunassa.</p> <p>Huomautuksia:</p> <ul style="list-style-type: none"> • Varmista, että asetus vastaa lisättyä paperia. • Voit muuttaa asetusta myös tulostimen ohjauspaneelista. Valitse aloitusnäytössä Asetukset > Paperi > Lokeromääritys > Paperikoko/-laji. <p>b Tulosta asiakirja.</p> <p>Näkyykö tulosteissa pystysuuntaisia valkoisia viivoja?</p> | Yhteyden ottaminen asiakastukeen . | Ongelma on ratkaistu. |

Pystysuuntaiset tummat juovat

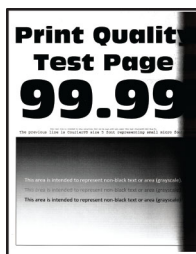

Huomautus: Tulosta tulostuslaadun testisivut, ennen kuin yrität ratkaista ongelman. Valitse aloitusnäytössä **Asetukset > Vianmääritys > Tulostuslaadun testisivut**.

| Toimi | Kyllä | Ei |
|--|----------------------|-----------------------|
| <p>Vaihe 1</p> <p>a Tarkista, onko tulostimessa aito ja tuettu Lexmarkin värikasetti. Huomautus: Jos kasettia ei tueta, asenna tuettu kasetti.</p> <p>b Tulosta asiakirja.</p> <p>Näkyykö tulosteissa pystysuuntaisia tummia juovia?</p> | Siirry vaiheeseen 2. | Ongelma on ratkaistu. |
| <p>Vaihe 2</p> <p>a Poista värikasetti ja sitten kuvayksikkö. Varoitus – vauriot mahdollisia: Älä altista kuvayksikköä valolle kymmentä minuuttia kauempaa. Pitkäaikainen altistuminen valolle voi aiheuttaa tulostuslaatuongelmia. Varoitus – vauriot mahdollisia: Älä kosketa valojohderummun osaa, joka on kuvayksikön alla. Rumpujen koskettaminen saattaa heikentää tulevien tulostustöiden laatua.</p> <p>b Asenna kuvayksikkö ja sitten värikasetti.</p> <p>c Tulosta asiakirja.</p> <p>Näkyykö tulosteissa pystysuuntaisia tummia juovia?</p> | Siirry vaiheeseen 3. | Ongelma on ratkaistu. |
| <p>Vaihe 3</p> <p>a Irrota kuvayksikkö. Varoitus – vauriot mahdollisia: Älä altista kuvayksikköä valolle kymmentä minuuttia kauempaa. Pitkäaikainen altistuminen valolle voi aiheuttaa tulostuslaatuongelmia. Varoitus – vauriot mahdollisia: Älä kosketa valojohderummun osaa, joka on kuvayksikön alla. Rumpujen koskettaminen saattaa heikentää tulevien tulostustöiden laatua.</p> <p>b Poista kuvayksikköön jääneet pakkausmateriaalit. Huomautus: Poista mahdolliset esteet varausrullan ja valojohderummun väliltä.</p> <p>c Aseta kuvayksikkö paikalleen.</p> <p>d Tulosta asiakirja.</p> <p>Näkyykö tulosteissa pystysuuntaisia tummia juovia?</p> | Siirry vaiheeseen 4. | Ongelma on ratkaistu. |

| Toimi | Kyllä | Ei |
|--|--|-----------------------|
| Vaihe 4 a Tarkista, loistaako tulostimen oikeaan laitaan kirkas valo, ja siirrä tulostin tarvittaessa. b Tulosta asiakirja. Näkyykö tulosteissa pystysuuntaisia tummia juovia? | Yhteyden ottaminen asiakastukeen . | Ongelma on ratkaistu. |

Pystysuuntaiset tummat viivat tai raidat



Huomautus: Tulosta tulostuslaadun testisivut, ennen kuin yrität ratkaista ongelman. Valitse aloitusnäytössä **Asetukset > Vianmääritys > Tulostuslaadun testisivut**.

| Toimi | Kyllä | Ei |
|---|--|-----------------------|
| Vaihe 1 a Valitse aloitusnäytössä Asetukset > Vianmääritys > Skannerin puhdistaminen b Tulosta asiakirja. Näkyykö tulosteissa pystysuuntaisia tummia viivoja tai raitoja? | Siirry vaiheeseen 3. | Siirry vaiheeseen 2. |
| Vaihe 2 a Puhdista skanneri kostealla, pehmeällä nukkaamattomalla liinalla. Lisätietoja on kohdassa " Skannerin puhdistaminen " sivulla 204. b Kopioi asiakirja käyttämällä asiakirjansyöttölaitetta. Näkyykö tulosteissa pystysuuntaisia tummia viivoja tai raitoja? | Yhteyden ottaminen asiakastukeen . | Ongelma on ratkaistu. |
| Vaihe 3 a Tarkista, onko tulostimessa aito ja tuettu Lexmarkin väriainekasetti. Huomautus: Jos kasettia ei tueta, asenna tuettu kasetti. b Tulosta asiakirja. Näkyykö tulosteissa pystysuuntaisia tummia viivoja tai raitoja? | Siirry vaiheeseen 4. | Ongelma on ratkaistu. |

| Toimi | Kyllä | Ei |
|---|--|-----------------------|
| <p>Vaihe 4</p> <p>a Poista kuvayksikkö ja asenna se uudelleen.</p> <p>Varoitus – vauriot mahdollisia: Älä altista kuvayksikköä valolle kymmentä minuuttia kauempaa. Pitkäaikainen altistuminen valolle voi aiheuttaa tulostuslaatuongelmia.</p> <p>Varoitus – vauriot mahdollisia: Älä kosketa valojohderummun osaa, joka on kuvayksikön alla. Rumpujen koskettaminen saattaa heikentää tulevien tulostustöiden laatua.</p> <p>b Tulosta asiakirja.</p> <p>Näkyykö tulosteissa pystysuuntaisia tummia viivoja tai raitoja?</p> | Siirry vaiheeseen 5. | Ongelma on ratkaistu. |
| <p>Vaihe 5</p> <p>a Vaihda kuvayksikkö.</p> <p>b Tulosta asiakirja.</p> <p>Näkyykö tulosteissa pystysuuntaisia tummia viivoja tai raitoja?</p> | Yhteyden ottaminen asiakastukeen . | Ongelma on ratkaistu. |

Pystysuuntaiset tummat raidat ja puuttuva tuloste

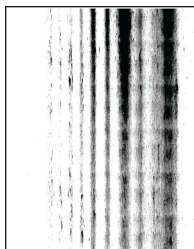

Huomautus: Tulosta tulostuslaadun testisivut, ennen kuin yrität ratkaista ongelman. Valitse aloitusnäytössä **Asetukset > Vianmääritys > Tulostuslaadun testisivut**.

| Toimi | Kyllä | Ei |
|---|----------------------|-----------------------|
| <p>Vaihe 1</p> <p>a Tarkista, onko tulostimessa aito ja tuettu Lexmarkin värikasetti.</p> <p>Huomautus: Jos kasettia ei tueta, asenna tuettu kasetti.</p> <p>b Tulosta asiakirja.</p> <p>Näkyykö tulosteissa pystysuuntaisia tummia raitoja ja puuttuuko kuvia?</p> | Siirry vaiheeseen 2. | Ongelma on ratkaistu. |

| Toimi | Kyllä | Ei |
|--|--|------------------------------|
| <p>Vaihe 2</p> <p>a Irrota kuvayksikkö.</p> <p>Varoitus – vauriot mahdollisia: Älä altista kuvayksikköä valolle kymmentä minuuttia kauempaa. Pitkäaikainen altistuminen valolle voi aiheuttaa tulostuslaatuongelmia.</p> <p>Varoitus – vauriot mahdollisia: Älä kosketa valojohderummun osaa, joka on kuvayksikön alla. Rumpujen koskettaminen saattaa heikentää tulevien tulostustöiden laatua.</p> <p>b Poista kuvayksikköön jääneet pakkausmateriaalit.</p> <p>Huomautus: Poista mahdolliset esteet varausrullan ja valojohderummun väliltä.</p> <p>c Aseta kuvayksikkö paikalleen.</p> <p>d Tulosta asiakirja.</p> <p>Näkyykö tulosteissa pystysuuntaisia tummia raitoja ja puuttuuko kuvia?</p> | <p>Yhteyden ottaminen asiakastukeen.</p> | <p>Ongelma on ratkaistu.</p> |

Toistuvat virhekuviot



Huomautus: Tulosta tulostuslaadun testisivut, ennen kuin yrität ratkaista ongelman. Valitse aloitusnäytössä **Asetukset > Vianmääritys > Tulostuslaadun testisivut**.

| Toimi | Kyllä | Ei |
|--|--|--|
| <p>Vaihe 1</p> <p>Tarkista tulostuslaadun testisivujen perusteella, vastaako toistuvien virhekuvioiden väli jotain seuraavista:</p> <ul style="list-style-type: none"> • 97 mm (3,82 tuumaa) • 47 mm (1,85 tuumaa) • 38 mm (1,5 tuumaa) <p>Vastaako toistuvien virhekuvioiden väli mittauksia?</p> | <p>Siirry vaiheeseen 2.</p> | <p>Kirjaa etäisyys muistiin ja ota yhteyttä asiakastukeen.</p> |
| <p>Vaihe 2</p> <p>a Vaihda kuvayksikkö.</p> <p>b Tulosta asiakirja.</p> <p>Näkyykö toistuvia virhekuvioita?</p> | <p>Yhteyden ottaminen asiakastukeen.</p> | <p>Ongelma on ratkaistu.</p> |

Tulostustyöt eivät tulostu

| Toimi | Kyllä | Ei |
|--|-----------------------|--|
| <p>Vaihe 1</p> <p>a Avaa tulostusvalintaikkuna siinä asiakirjassa, jonka yrität tulostaa, ja varmista, että oikea tulostin on valittu.</p> <p>b Tulosta asiakirja.</p> <p>Tulostuiko asiakirja?</p> | Ongelma on ratkaistu. | Siirry vaiheeseen 2. |
| <p>Vaihe 2</p> <p>a Tarkista, että tulostimeen on kytketty virta.</p> <p>b Ratkaise näyttöön avautuvat virheilmoitukset.</p> <p>c Tulosta asiakirja.</p> <p>Tulostuiko asiakirja?</p> | Ongelma on ratkaistu. | Siirry vaiheeseen 3. |
| <p>Vaihe 3</p> <p>a Varmista, että portit toimivat ja että kaapelit on liitetty pitävästi tietokoneeseen ja tulostimeen.</p> <p>Lisätietoja on tulostimen asennusohjeissa.</p> <p>b Tulosta asiakirja.</p> <p>Tulostuiko asiakirja?</p> | Ongelma on ratkaistu. | Siirry vaiheeseen 4. |
| <p>Vaihe 4</p> <p>a Sammuta tulostin, odota noin 10 sekuntia ja käynnistä tulostin uudelleen.</p> <p>b Tulosta asiakirja.</p> <p>Tulostuiko asiakirja?</p> | Ongelma on ratkaistu. | Siirry vaiheeseen 5. |
| <p>Vaihe 5</p> <p>a Poista tulostinohjain ja asenna se sitten uudelleen.</p> <p>b Tulosta asiakirja.</p> <p>Tulostuiko asiakirja?</p> | Ongelma on ratkaistu. | Yhteyden ottaminen asiakastukeen . |

Luottamukselliset ja pidossa olevat asiakirjat eivät tulostu

| Toimi | Kyllä | Ei |
|---|-----------------------|----------------------|
| <p>Vaihe 1</p> <p>a Tarkista ohjauspaneelista, näkyykö työ Pidossa olevat työt -luettelossa.</p> <p>Huomautus: Jos asiakirjat eivät ole luettelossa, tulosta asiakirjat Tulosta ja pidä -valinnoilla.</p> <p>b Tulosta asiakirjat.</p> <p>Tulostuivatko asiakirjat?</p> | Ongelma on ratkaistu. | Siirry vaiheeseen 2. |

| Toimi | Kyllä | Ei |
|--|-----------------------|--|
| <p>Vaihe 2</p> <p>Tulostustyö saattaa sisältää alustusvirheen tai virheellisiä tietoja.</p> <ul style="list-style-type: none"> Poista tulostustyö ja lähetä se sitten uudelleen. Jos kyseessä on PDF-tiedosto, luo uusi tiedosto ja tulosta asiakirja. <p>Tulostuivatko asiakirjat?</p> | Ongelma on ratkaistu. | Siirry vaiheeseen 3. |
| <p>Vaihe 3</p> <p>Jos tulostat Internetistä, tulostin saattaa lukea useita työnimikkeitä päällekkäisinä.</p> <p>Windows-käyttäjät</p> <p>a Avaa Tulostusmääritykset-valintaikkuna.</p> <p>b Valitse Tulosta ja pidä -välilehdessä Käytä tulostusta ja siirtoa pitoon ja sitten Säilytä kahdentuneet asiakirjat.</p> <p>c Anna PIN-koodi ja tallenna muutokset.</p> <p>d Lähetä tulostustyö.</p> <p>Macintosh-käyttäjät</p> <p>a Tallenna ja anna kullekin työlle eri nimi.</p> <p>b Lähetä työ erikseen.</p> <p>Tulostuivatko asiakirjat?</p> | Ongelma on ratkaistu. | Siirry vaiheeseen 4. |
| <p>Vaihe 4</p> <p>a Vapauta tulostimen muistia poistamalla pidossa olevia töitä.</p> <p>b Tulosta asiakirjat.</p> <p>Tulostuivatko asiakirjat?</p> | Ongelma on ratkaistu. | Siirry vaiheeseen 5. |
| <p>Vaihe 5</p> <p>a Lisää tulostinmuistia.</p> <p>b Tulosta asiakirjat.</p> <p>Tulostuivatko asiakirjat?</p> | Ongelma on ratkaistu. | Yhteyden ottaminen asiakastukeen . |

Työ tulostuu väärästä lokerosta tai väärälle paperille tai erikoismateriaalille.

| Toimi | Kyllä | Ei |
|--|----------------------|---|
| <p>Vaihe 1</p> <p>a Tarkista, että tulostus tapahtuu oikealle paperityypille.</p> <p>b Tulosta asiakirja.</p> <p>Onko asiakirja tulostettu oikealle paperityypille?</p> | Siirry vaiheeseen 2. | Lisää laitteeseen oikeankokoista ja -tyyppistä paperia. |

| Toimi | Kyllä | Ei |
|--|-----------------------|--|
| <p>Vaihe 2</p> <p>a Määritä paperikoko ja -laji käyttöjärjestelmän mukaan joko Tulostusasetukset- tai Tulostus-valintaikkunassa.</p> <p>Huomautus: Voit muuttaa näitä asetuksia myös tulostimen ohjauspaneelissa. Valitse aloitusnäytössä Asetukset > Paperi > Lokeromääritys > Paperikoko/-laji.</p> <p>b Varmista, että asetukset vastaavat lisättyä paperia.</p> <p>c Tulosta asiakirja.</p> <p>Onko asiakirja tulostettu oikealle paperityypille?</p> | Ongelma on ratkaistu. | Siirry vaiheeseen 3. |
| <p>Vaihe 3</p> <p>a Tarkista, onko lokerot linkitetty.</p> <p>Lisätietoja on kohdassa "Lokeroiden yhdistäminen" sivulla 48.</p> <p>b Tulosta asiakirja.</p> <p>Onko asiakirja tulostettu oikeasta lokerosta?</p> | Ongelma on ratkaistu. | Yhteyden ottaminen asiakastukeen . |

Hidas tulostus

| Toimi | Kyllä | Ei |
|--|----------------------|-----------------------|
| <p>Vaihe 1</p> <p>Varmista, että tulostinkaapeli on liitetty kunnolla tulostimeen ja tietokoneeseen, tulostuspalvelimeen, lisälaitteeseen tai muuhun verkkolaitteeseen.</p> <p>Tulostaako tulostin hitaasti?</p> | Siirry vaiheeseen 2. | Ongelma on ratkaistu. |
| <p>Vaihe 2</p> <p>a Varmista, että tulostin ei ole hiljaisessa tilassa.</p> <p>Valitse aloitusnäytössä Asetukset > Laite > Huolto > Määritysvalikko > Laitteen toiminnot > Hiljainen tila.</p> <p>b Tulosta asiakirja.</p> <p>Tulostaako tulostin hitaasti?</p> | Siirry vaiheeseen 3. | Ongelma on ratkaistu. |
| <p>Vaihe 3</p> <p>a Määritä tulostustarkkuus käyttöjärjestelmän mukaan joko Tulostusmääritykset- tai Tulostus-valintaikkunassa.</p> <p>b Valitse tarkkuudeksi 600 dpi.</p> <p>c Tulosta asiakirja.</p> <p>Tulostaako tulostin hitaasti?</p> | Siirry vaiheeseen 4. | Ongelma on ratkaistu. |

| Toimi | Kyllä | Ei |
|---|--|-----------------------|
| <p>Vaihe 4</p> <p>a Valitse aloitusnäytössä Asetukset > Tulostus > Laatu > Tulostus-tarkkuus.</p> <p>b Valitse tarkkuudeksi 600 dpi.</p> <p>c Tulosta asiakirja.</p> <p>Tulostaako tulostin hitaasti?</p> | Siirry vaiheeseen 5. | Ongelma on ratkaistu. |
| <p>Vaihe 5</p> <p>a Määritä paperilaji käyttöjärjestelmän mukaan joko Tulostusmääri-tykset- tai Tulostus-valintaikkunassa.</p> <p>Huomautuksia:</p> <ul style="list-style-type: none"> • Varmista, että asetus vastaa lisättyä paperia. • Voit muuttaa asetusta myös tulostimen ohjauspaneelista. • Painava paperi tulostuu hitaammin. • Letter-, A4- ja Legal-kokoa pienempi paperi voi tulostua hitaammin. <p>b Tulosta asiakirja.</p> <p>Tulostaako tulostin hitaasti?</p> | Siirry vaiheeseen 6. | Ongelma on ratkaistu. |
| <p>Vaihe 6</p> <p>a Varmista, että tulostimen tulostusmateriaalin laatu- ja painoase-tykset vastaavat lisättävää paperia.</p> <p>Valitse aloitusnäytössä Asetukset > Paperi > Materiaalimääri-tykset > Materiaalilajit.</p> <p>Huomautus: Karkea ja painava paperi voi tulostua hitaammin.</p> <p>b Tulosta asiakirja.</p> <p>Tulostaako tulostin hitaasti?</p> | Siirry vaiheeseen 7. | Ongelma on ratkaistu. |
| <p>Vaihe 7</p> <p>Poista pidossa olevat työt.</p> <p>Tulostaako tulostin hitaasti?</p> | Siirry vaiheeseen 8. | Ongelma on ratkaistu. |
| <p>Vaihe 8</p> <p>a Varmista, että tulostin ei kuumene liikaa.</p> <p>Huomautuksia:</p> <ul style="list-style-type: none"> • Anna tulostimen jäähtyä pitkän tulostustyön jälkeen. • Huomioi tulostimen käyttöympäristön suositeltu lämpötila. Lisätietoja on kohdassa "Tulostimen paikan valitseminen" sivulla 19. <p>b Tulosta asiakirja.</p> <p>Tulostaako tulostin hitaasti?</p> | Yhteyden ottaminen asiakastukeen . | Ongelma on ratkaistu. |

Tulostin ei vastaa

| Toimi | Kyllä | Ei |
|---|---|--|
| <p>Vaihe 1 Tarkista, että virtajohto on liitetty pistorasiaan.</p> <p> HUOMIO – TAPATURMAN MAHDOLLISUUS: Tulipalo- tai sähköiskuriskin välttämiseksi liitä virtajohto suoraan asianmukaiseen maadoitettuun sähköpistokkeeseen, joka on lähellä ja helposti saatavilla.</p> <p>Vastaako tulostin?</p> | Ongelma on ratkaistu. | Siirry vaiheeseen 2. |
| <p>Vaihe 2 Tarkista, onko pistorasian virta katkaistu kytkimellä tai katkaisimella.</p> <p>Onko pistorasian virta katkaistu kytkimellä tai katkaisimella?</p> | Kytke virta kytkimellä tai palauta katkaisin. | Siirry vaiheeseen 3. |
| <p>Vaihe 3 Tarkista, että tulostimeen on kytketty virta.</p> <p>Onko tulostimeen kytketty virta?</p> | Siirry vaiheeseen 4. | Käynnistä tulostin. |
| <p>Vaihe 4 Tarkista, onko tulostin lepo- tai horrostilassa.</p> <p>Onko tulostin lepo- tai horrostilassa?</p> | Herätä tulostin painamalla virtapainiketta. | Siirry vaiheeseen 5. |
| <p>Vaihe 5 Varmista, että kaapelit, joilla tulostin ja tietokone on liitetty toisiinsa, on liitetty oikeisiin portteihin.</p> <p>Onko kaapelit liitetty oikeisiin portteihin?</p> | Siirry vaiheeseen 6. | Liitä kaapelit oikeisiin portteihin. |
| <p>Vaihe 6 Katkaise tulostimesta virta, asenna lisävarusteet ja kytke tulostimeen virta. Lisätietoja on lisälaitteen käyttöohjeessa.</p> <p>Vastaako tulostin?</p> | Ongelma on ratkaistu. | Siirry vaiheeseen 7. |
| <p>Vaihe 7 Asenna oikea tulostinohjain.</p> <p>Vastaako tulostin?</p> | Ongelma on ratkaistu. | Siirry vaiheeseen 8. |
| <p>Vaihe 8 Sammuta tulostin, odota noin 10 sekuntia ja käynnistä tulostin uudelleen.</p> <p>Vastaako tulostin?</p> | Ongelma on ratkaistu. | Yhteyden ottaminen asiakastukeen . |

Flash-asemaa ei voi lukea

| Toimi | Kyllä | Ei |
|---|-----------------------|--|
| <p>Vaihe 1</p> <p>Tarkista, käsitteleekö tulostin parhaillaan toista tulostus-, kopiointi-, skannaus- tai faksaustyötä.</p> <p>Onko tulostin valmis?</p> | Siirry vaiheeseen 3. | Siirry vaiheeseen 2. |
| <p>Vaihe 2</p> <ul style="list-style-type: none"> • Odota, kunnes tulostin on käsitellyt toisen työn. • Poista flash-asema ja aseta se sitten uudelleen. <p>Tunnistaako tulostin flash-aseman?</p> | Ongelma on ratkaistu. | Siirry vaiheeseen 3. |
| <p>Vaihe 3</p> <p>Tarkista, että flash-asema on asetettu etuosassa olevaan USB-porttiin.</p> <p>Huomautus: Flash-asema ei toimi, jos se on asetettu takaosassa olevaan USB-porttiin.</p> <p>Onko flash-asema asetettu oikeaan porttiin?</p> | Siirry vaiheeseen 5. | Siirry vaiheeseen 4. |
| <p>Vaihe 4</p> <p>Aseta flash-asema oikeaan porttiin.</p> <p>Tunnistaako tulostin flash-aseman?</p> | Ongelma on ratkaistu. | Siirry vaiheeseen 5. |
| <p>Vaihe 5</p> <p>Tarkista, onko flash-asema tuettu. Lisätietoja on kohdassa "Tuettut flash-asemat ja tiedostotyypit" sivulla 79.</p> <p>Onko flash-asema tuettu?</p> | Siirry vaiheeseen 7. | Siirry vaiheeseen 6. |
| <p>Vaihe 6</p> <p>Aseta tuettu flash-asema.</p> <p>Tunnistaako tulostin flash-aseman?</p> | Ongelma on ratkaistu. | Siirry vaiheeseen 7. |
| <p>Vaihe 7</p> <p>Poista flash-asema ja aseta se sitten uudelleen.</p> <p>Tunnistaako tulostin flash-aseman?</p> | Ongelma on ratkaistu. | Yhteyden ottaminen asiakastukeen . |

USB-portin käyttöönotto

Valitse aloitusnäytössä **Asetukset > Verkko/portit > USB > Ota käyttöön USB-portti**.

Tukosten poistaminen

Tukosten välttäminen

Lisää paperi oikein

- Varmista, että paperi on lokerossa suorassa.

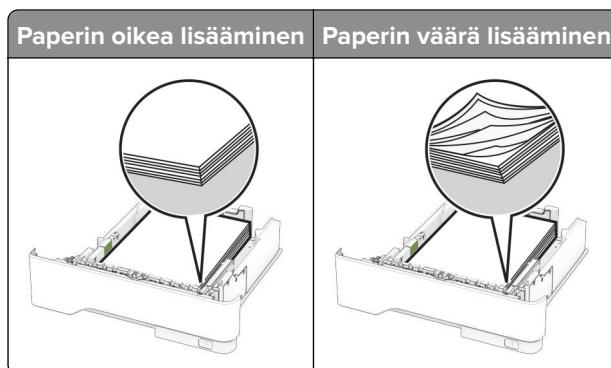

- Älä lisää lokeroon paperia tai poista lokeroa tulostamisen aikana.
- Älä lisää laitteeseen liikaa paperia. Varmista, että pinon korkeus on paperin enimmäistäyttöosoittimen alapuolella.
- Älä liu'uta paperia lokeroon. Lisää paperi kuvan mukaisesti.

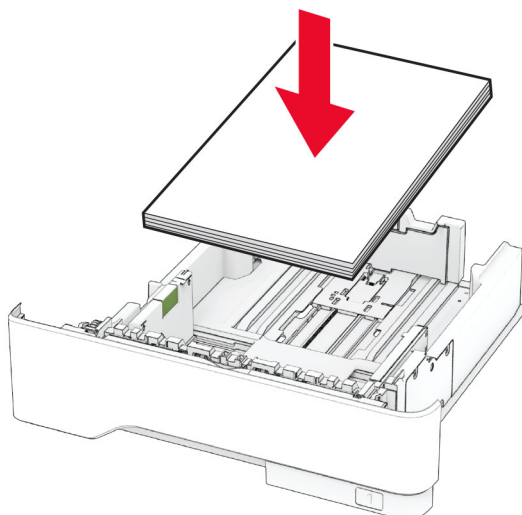

- Varmista, että paperiohjaimet ovat oikeassa asennossa, eivätkä paina paperia tai kirjekuoria liian tiukasti.
- Työnnä lokero kunnolla paikalleen tulostimen sisään paperin lisäämisen jälkeen.

Käytä suositeltua paperia.

- Käytä ainoastaan suositeltua paperia tai erikoistulostusmateriaalia.
- Älä lisää rypyistä, taitettua, kosteaa tai käpristynyttä paperia.

- Taivuta ja ilmasta paperipino ja suorista sen reunat, ennen kuin lisäät sen tulostimeen.

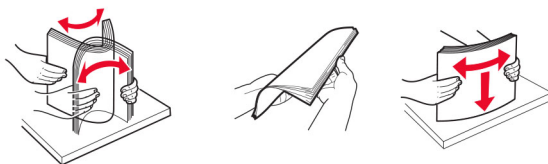

- Älä käytä käsin leikattua tai rajattua materiaalia.
- Älä käytä samassa lokerossa eri kokoisia, painoisia tai tyyppisiä papereita.
- Varmista, että paperikoko ja -laji on asetettu oikein tietokoneen tai tulostimen ohjauspaneelissa.
- Säilytä paperi valmistajan suositusten mukaisesti.

Tukoksen sijainnin tunnistaminen

Huomautuksia:

- Kun Tukosavustaja-asetuksena on Käytössä, tulostin tyhjentää tyhjät tai osittain tulostetut sivut, kun juuttunut sivu on poistettu. Tarkista tyhjät sivut tulosteista.
- Kun Tukoselvitys-asetuksena on Käytössä tai Automaattinen, tulostin tulostaa juuttuneet sivut uudelleen.

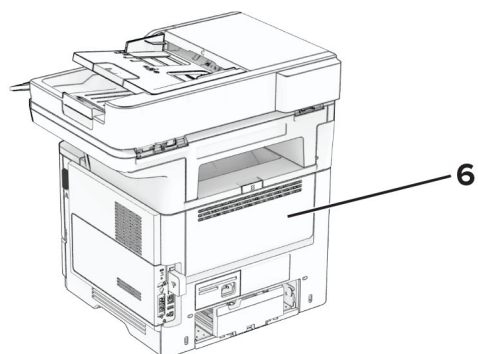
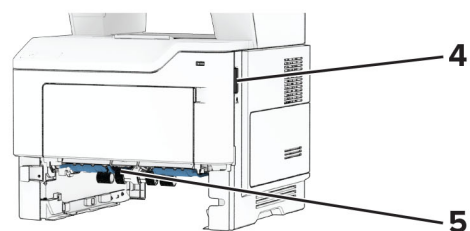
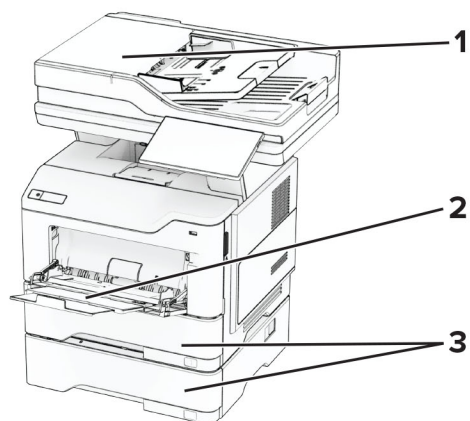

| | Tukosten sijainnit |
|----------|-------------------------------------|
| 1 | Automaattinen asiakirjansyöttölaite |
| 2 | Monikäyttösyöttöaukko |
| 3 | Lokerot |
| 4 | Luukku A |
| 5 | Kaksipuolinen tulostusyksikkö |
| 6 | Luukku B |

Paperitukos luukussa A

1 Avaa luukku A.

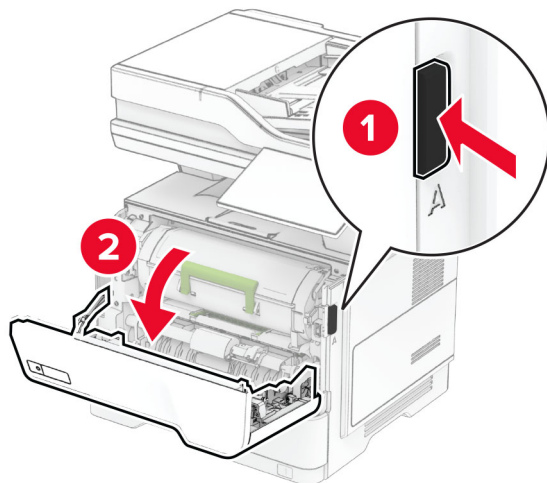

2 Irrota ilmoituksessa mainittu värikasetti.

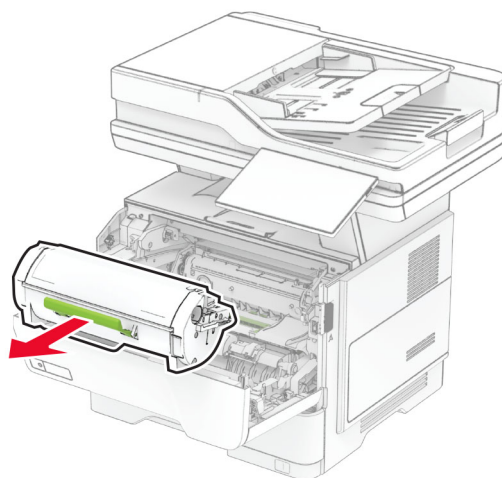

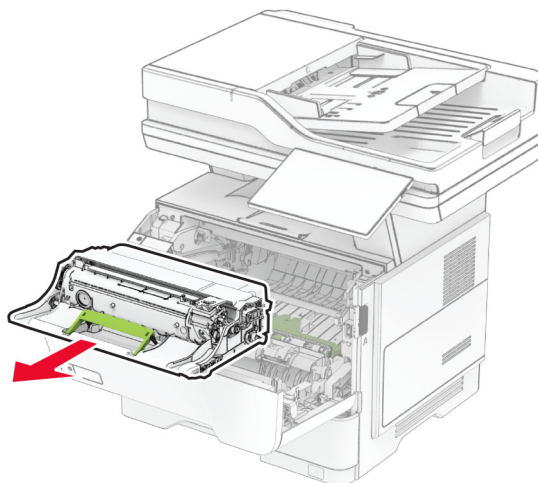
3 Irrota kuvayksikkö.

Varoitus – vauriot mahdollisia: Älä altista kuvayksikköä valolle kymmentä minuuttia kauempaa. Pitkäaikainen altistuminen valolle voi aiheuttaa tulostuslaatuongelmia.

Varoitus – vauriot mahdollisia: Älä kosketa valojohderumpua. Rumpujen koskettaminen saattaa heikentää tulevien tulostustöiden laatua.

**4** Poista juuttunut paperi.

HUOMIO – KUUMA PINTA: Tulostimen sisäosat voivat olla kuumat. Voit välttää palovammoja koskettamalla osia vasta, kun niiden pinta on jäähtynyt.

Huomautus: Varmista, että poistat kaikki paperinpalat.

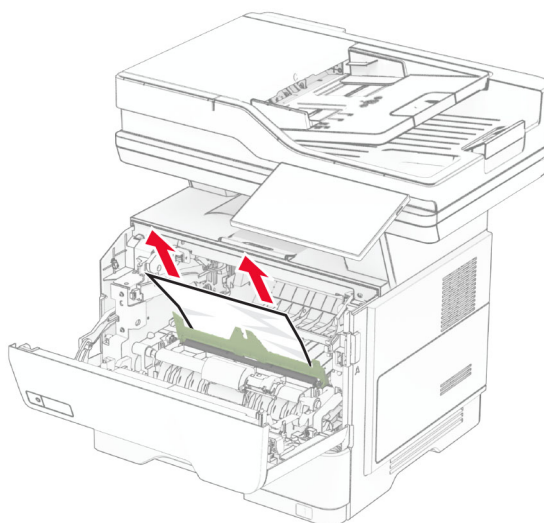

5 Aseta kuvayksikkö paikalleen.

Huomautus: Käytä tulostimessa olevia nuolia ohjaimina.

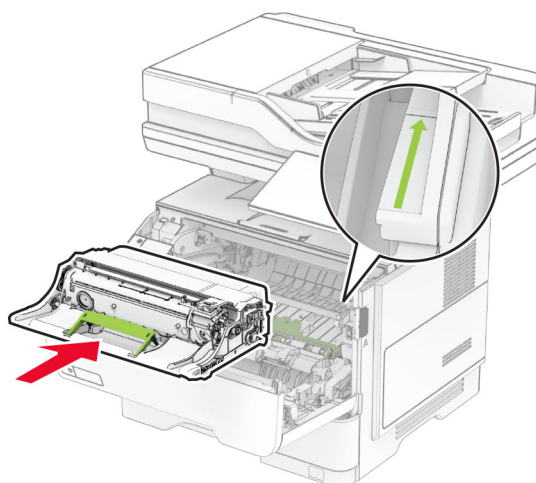

6 Asenna väriainekasetti.

Huomautus: Käytä tulostimessa olevia nuolia ohjaimina.

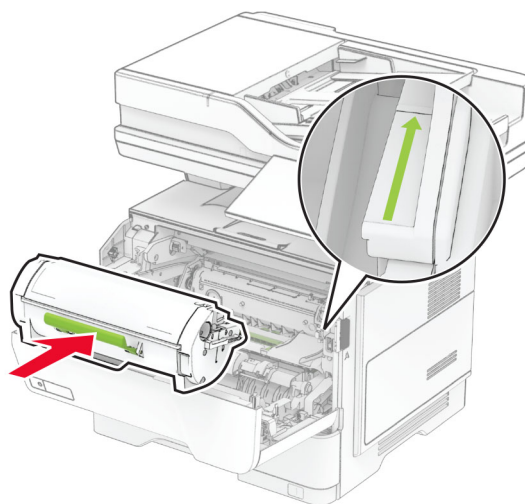

7 Sulje luukku A.

Paperitukos luukussa B

1 Avaa luukku B.

 **HUOMIO – KUUMA PINTA:** Tulostimen sisäosat voivat olla kuumat. Voit välttää palovammoja koskettamalla osia vasta, kun niiden pinta on jäähtynyt.

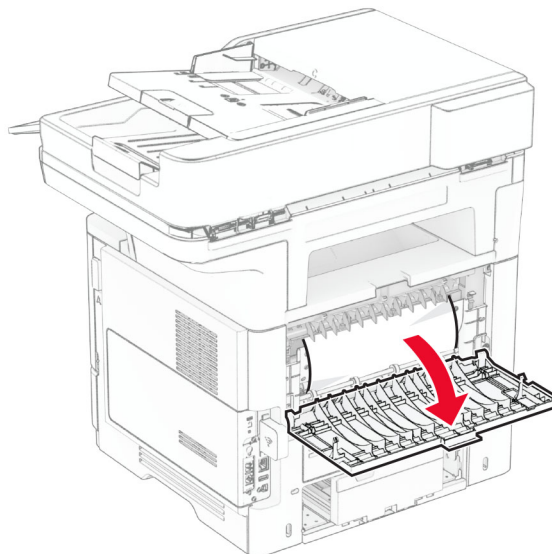

2 Poista juuttunut paperi.

Huomautus: Varmista, että poistat kaikki paperinpalat.

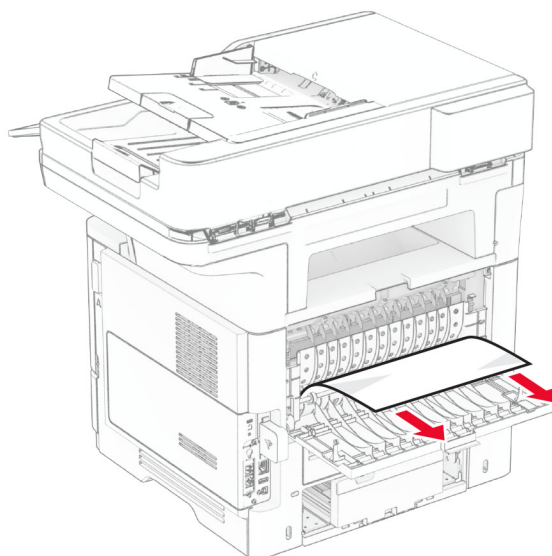

3 Sulje luukku B.

Paperitukos arkinkääntäjässä

1 Irrota lokero.

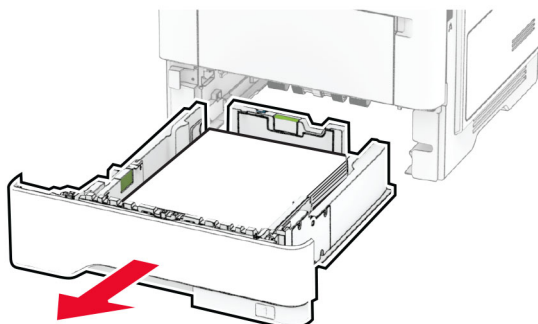

2 Avaa kaksipuolinen tulostusyksikkö painamalla sen salpaa.

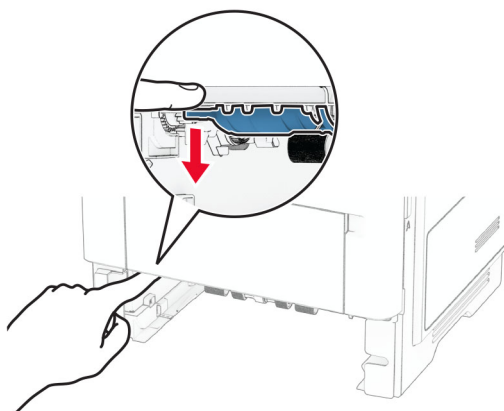

3 Poista juuttunut paperi.

Huomautus: Varmista, että poistat kaikki paperinpalat.

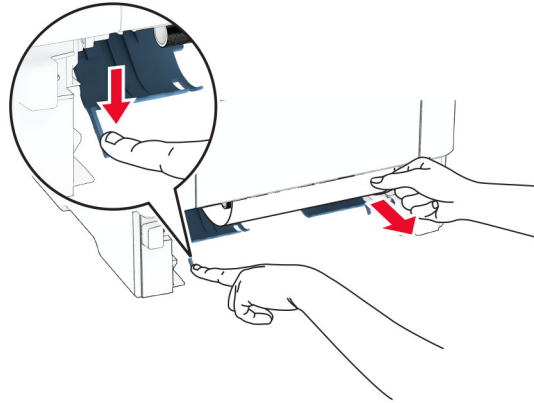
**4** Aseta lokero tulostimeen.**Paperitukos lokeroissa****1** Irrota lokero.

Varoitus – vauriot mahdollisia: Estä sähköstaattisen purkauksen aiheuttama vahinko koskettamalla tulostimen metallikehystä ennen kuin avaat tai kosketat tulostimen sisäosia.

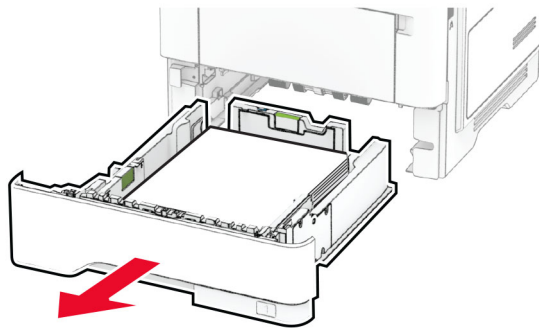
**2** Poista juuttunut paperi.

Huomautus: Varmista, että poistat kaikki paperinpalat.

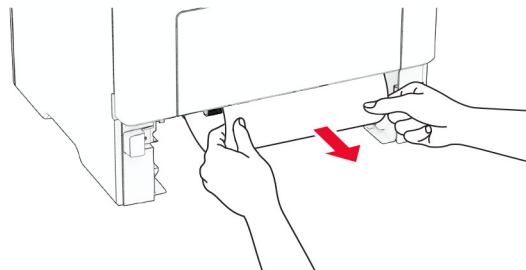
**3** Aseta lokero tulostimeen.

Paperitukos monisyöttölaitteessa

- 1 Poista paperit monisyöttölaitteesta.
- 2 Poista juuttunut paperi.

Huomautus: Varmista, että poistat kaikki paperinpalat.

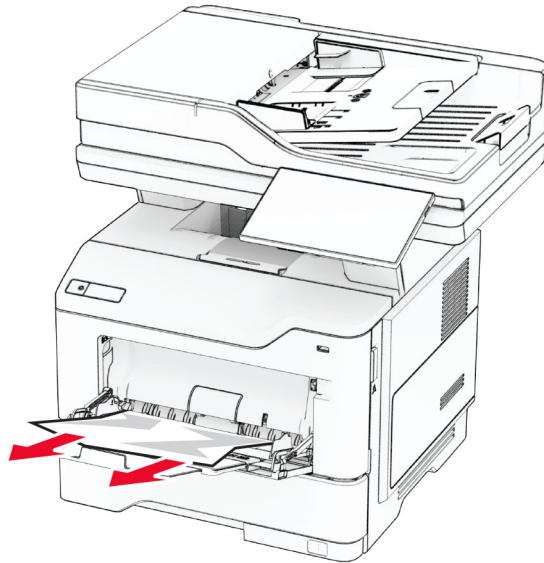

- 3 Lisää paperia ja säädä paperiohjain.

Paperitukos automaattisessa asiakirjansyöttölaitteessa

Paperitukos asiakirjansyöttölaitteen yläkannen alla

- 1 Poista kaikki alkuperäiset asiakirjat asiakirjansyöttölaitteen lokerosta.
- 2 Avaa luukku C.

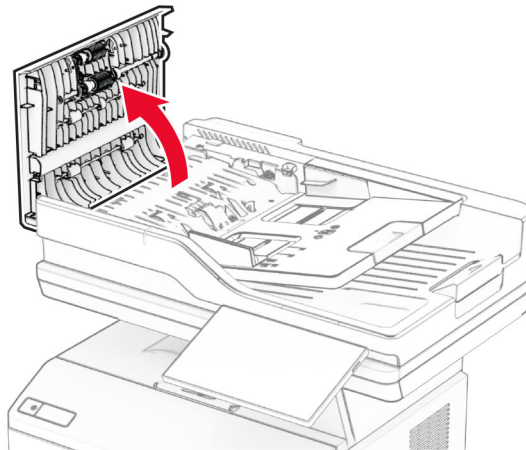

- 3 Poista juuttunut paperi.

Huomautus: Varmista, että poistat kaikki paperinpalat.

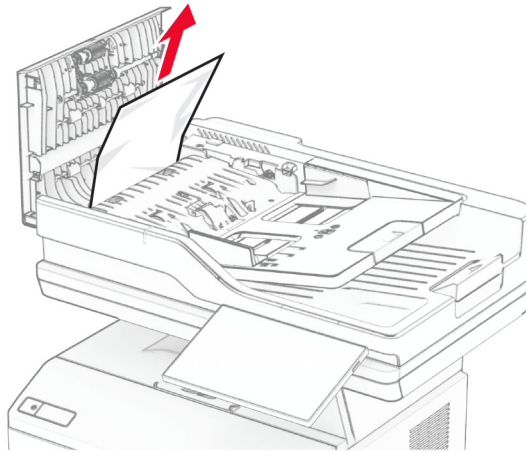

4 Sulje luukku C.

Paperitukos asiakirjansyöttölaitteen tulostusalustan alla

- 1** Poista kaikki alkuperäiset asiakirjat asiakirjansyöttölaitteen lokerosta.
- 2** Avaa asiakirjansyöttölaitteen lokero ja poista juuttunut paperi.

Huomautus: Varmista, että poistat kaikki paperinpalat.

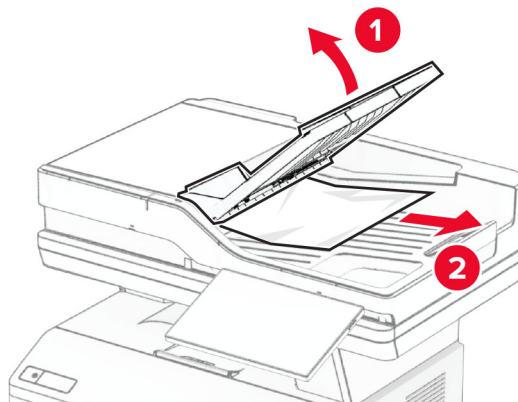

3 Aseta asiakirjansyöttölaitteen lokero takaisin paikalleen.

Verkkoyhteysongelmat

Embedded Web Server ei avaudu

| Toimi | Kyllä | Ei |
|--|-----------------------|----------------------|
| <p>Vaihe 1</p> <p>a Tarkista, että tulostimeen on kytketty virta.</p> <p>b Avaa tulostimen Embedded Web Server -palvelin (EWS).</p> <p>Pystytkö avaamaan EWS-palvelimen?</p> | Ongelma on ratkaistu. | Siirry vaiheeseen 2. |
| <p>Vaihe 2</p> <p>a Tarkista, että tulostimen IP-osoite on oikea.</p> <p>Huomautuksia:</p> <ul style="list-style-type: none"> • IP-osoite näkyy aloitusnäytössä. • IP-osoite on neljä pisteillä erotettua numerosarjaa, kuten 123.123.123.123. <p>b Avaa EWS-palvelin.</p> <p>Pystytkö avaamaan EWS-palvelimen?</p> | Ongelma on ratkaistu. | Siirry vaiheeseen 3. |
| <p>Vaihe 3</p> <p>a Varmista, että olet asentanut tuetun selaimen:</p> <ul style="list-style-type: none"> • Internet Explorer -versio 11 tai uudempi • Microsoft Edge • Safari-versio 6 tai uudempi • Google Chrome™ versio 32 tai uudempi • Mozilla Firefox -versio 24 tai uudempi <p>b Avaa EWS-palvelin.</p> <p>Pystytkö avaamaan EWS-palvelimen?</p> | Ongelma on ratkaistu. | Siirry vaiheeseen 4. |
| <p>Vaihe 4</p> <p>a Tarkista, että verkkoyhteys toimii.</p> <p>Huomautus: Jos yhteys ei toimi, ota yhteyttä järjestelmänvalvojaan.</p> <p>b Avaa EWS-palvelin.</p> <p>Pystytkö avaamaan EWS-palvelimen?</p> | Ongelma on ratkaistu. | Siirry vaiheeseen 5. |
| <p>Vaihe 5</p> <p>a Tarkista, että kaapelit on liitetty tukevasti tulostimeen ja tulostuspalvelimeen. Lisätietoja on tulostuspalvelimen käyttöohjeissa.</p> <p>b Avaa EWS-palvelin.</p> <p>Pystytkö avaamaan EWS-palvelimen?</p> | Ongelma on ratkaistu. | Siirry vaiheeseen 6. |

| Toimi | Kyllä | Ei |
|---|-----------------------|--|
| <p>Vaihe 6</p> <p>a Tarkista, onko välityspalvelimet poistettu käytöstä.</p> <p>Huomautus: Jos palvelimet on poistettu käytöstä, ota yhteyttä järjestelmänvalvojaan.</p> <p>b Avaa EWS-palvelin.</p> <p>Pystytkö avaamaan EWS-palvelimen?</p> | Ongelma on ratkaistu. | Yhteyden ottaminen asiakastukeen . |

Tulostinta ei voi liittää Wi-Fi-verkkoon

| Toimi | Kyllä | Ei |
|---|-----------------------|--|
| <p>Vaihe 1</p> <p>Varmista, että Aktiivinen sovitin -asetuksena on Automaattinen.</p> <p>Valitse aloitusnäytössä Asetukset > Verkko/portit > Verkon esittely > Aktiivinen sovitin > Automaattinen.</p> <p>Voiko tulostin muodostaa yhteyden Wi-Fi-verkkoon?</p> | Ongelma on ratkaistu. | Siirry vaiheeseen 2. |
| <p>Vaihe 2</p> <p>Tarkista, onko valittuna oikea Wi-Fi-verkko.</p> <p>Huomautus: Jotkin reitittimet voivat jakaa oletus-SSID:n.</p> <p>Muodostatko yhteyttä oikeaan Wi-Fi-verkkoon?</p> | Siirry vaiheeseen 4. | Siirry vaiheeseen 3. |
| <p>Vaihe 3</p> <p>Muodosta yhteys oikeaan Wi-Fi-verkkoon. Lisätietoja on kohdassa "Tulostimen yhdistäminen verkkoon" sivulla 70.</p> <p>Voiko tulostin muodostaa yhteyden Wi-Fi-verkkoon?</p> | Ongelma on ratkaistu. | Siirry vaiheeseen 4. |
| <p>Vaihe 4</p> <p>Tarkista langaton suojaustila.</p> <p>Valitse aloitusnäytössä Asetukset > Verkko/portit > Langaton > Langaton suojaustila.</p> <p>Onko oikea langaton suojaustila valittu?</p> | Siirry vaiheeseen 6. | Siirry vaiheeseen 5. |
| <p>Vaihe 5</p> <p>Valitse onko oikea langaton suojaustila.</p> <p>Voiko tulostin muodostaa yhteyden Wi-Fi-verkkoon?</p> | Ongelma on ratkaistu. | Siirry vaiheeseen 6. |
| <p>Vaihe 6</p> <p>Varmista, että olet kirjoittanut oikean verkon salasanan.</p> <p>Huomautus: Huomioi salasanan välilyönnit, numerot ja isot kirjaimet.</p> <p>Voiko tulostin muodostaa yhteyden Wi-Fi-verkkoon?</p> | Ongelma on ratkaistu. | Yhteyden ottaminen asiakastukeen . |

Lisävarusteongelmat

Sisäistä lisälaitetta ei löydy

| Toimi | Kyllä | Ei |
|--|-----------------------|--|
| <p>Vaihe 1</p> <p>Sammuta tulostin, odota noin 10 sekuntia ja käynnistä tulostin uudelleen.</p> <p>Tunnistaako tulostin sisäisen lisälaitteen?</p> | Ongelma on ratkaistu. | Siirry vaiheeseen 2. |
| <p>Vaihe 2</p> <p>Tulosta valikkoasetussivu ja tarkista, onko sisäinen lisävaruste lisättyjen ominaisuuksien luettelossa.</p> <p>Näkyykö sisäinen lisälaite luettelossa?</p> | Siirry vaiheeseen 4. | Siirry vaiheeseen 3. |
| <p>Vaihe 3</p> <p>Tarkista, onko sisäinen lisälaite asennettu oikein ohjainlevyyn.</p> <p>a Katkaise tulostimesta virta ja irrota virtajohto pistorasiasta.</p> <p>b Varmista, että sisäinen lisälaite on asennettu ohjainlevyn oikeaan liitäntään.</p> <p>c Liitä virtajohto pistorasiaan ja kytke tulostimen virta.</p> <p> HUOMIO – TAPATURMAN MAHDOLLISUUS: Tulipalo- tai sähköiskuriskin välttämiseksi liitä virtajohto suoraan asianmukaiseen maadoitettuun sähköpistokkeeseen, joka on lähellä ja helposti saatavilla.</p> <p>Tunnistaako tulostin sisäisen lisälaitteen?</p> | Ongelma on ratkaistu. | Siirry vaiheeseen 4. |
| <p>Vaihe 4</p> <p>a Varmista, että lisälaite on käytettävissä tulostinohjaimessa</p> <p>Huomautus: Sisäinen lisälaite on ehkä lisättävä tulostinohjaimen manuaalisesti, jotta se on käytettävissä tulostustöissä. Lisätietoja on kohdassa "Tulostinohjaimen käytettävissä olevien lisävarusteiden lisääminen" sivulla 51.</p> <p>b Tulosta asiakirja.</p> <p>Tunnistaako tulostin sisäisen lisälaitteen?</p> | Ongelma on ratkaistu. | Yhteyden ottaminen asiakastukeen . |

Flash-muisti on viallinen

Kokeile jotakin seuraavista keinoista:

- Vaihda viallinen älykäs tallennusasema.
- Kuittaa viesti ja jatka tulostusta valitsemalla aloitusnäytössä **Jatka**.
- Peruuta nykyinen tulostustyö.

Flash-muistin vapaa tila ei riitä resursseja varten

Kokeile jotakin seuraavista keinoista:

- Jatka tulostusta ja poista ilmoitus näytöstä valitsemalla **Jatka**.
- Poista fontit, makrot ja muut flash-muistiin tallennetut tiedot.
- Asenna kiintolevy.

Huomautus: Poistetaan ladatut fontit ja makrot, joita ei ole aiemmin tallennettu flash-muistiin.

Punainen valo pikanitojassa

Kokeile jotakin seuraavista keinoista:

- Sulje nitojan luukku.
- Poista irronneet niitit.

Huomautus: Kun olet poistanut irronneet niitit, tee kaksi alustusta, ennen kuin nidot. Aseta paperipino nitojaan kolme kertaa. Nidonta alkaa kolmannesta lisäyksestä.

- Vaihda nitojan kasetti.

Tarvikeongelmat

Vaihda kasetti, tulostimen alue ei täsmää

Voit korjata ongelman ostamalla tulostimen aluetta vastaavan värikasetin tai kaikille alueille sopivan yleisvärikasetin.

- Virheviestin 42 ensimmäinen numero ilmaisee tulostimen alueen.
- Virheviestin 42 toinen numero ilmaisee värikasetin alueen.

Tulostimen ja värikasetin alueet

| Alue | Numerokoodi |
|--|-------------|
| Maailmanlaajuinen tai aluetta ei ole määritetty | 0 |
| Pohjois-Amerikka (Yhdysvallat, Kanada), Australia, Uusi-Seelanti | 1 |
| Euroopan talousalue, Islanti, Liechtenstein ja Norja | 2 |
| Tyynenmeren Aasia | 3 |
| Latinalainen Amerikka | 4 |
| Muu Eurooppa, Lähi-itä ja Afrikka | 5 |
| Virheellinen alue | 9 |

Huomautus: Voit selvittää tulostimen ja värikasetin alueasetukset tulostamalla tulostuslaadun testisivut. Valitse aloitusnäytössä **Asetukset > Vianmääritys > Tulostuslaadun testisivut**.

Muu kuin Lexmarkin tarvike

Tulostin on havainnut muun kuin Lexmarkin valmistaman tarvikkeen tai osan tulostimessa.

Lexmark-tulostin on suunniteltu käytettäväksi ja toimii parhaiten aitojen Lexmark-osien ja -tarvikkeiden kanssa. Kolmannen osapuolen tarvikkeiden tai osien käyttö voi vaikuttaa tulostimen ja sen kuvantuottoyksikön suorituskykyyn, toimintavarmuuteen tai käyttöikään.

Käyttöikää mittaavat osat on suunniteltu toimimaan Lexmarkin tarvikkeiden ja osien kanssa ja saattavat toimia odottamattomalla tavalla, jos kolmannen osapuolen osia tai tarvikkeita käytetään. Kuvantuottoyksikön osien käyttö suunnitellun käyttöiän kuluttua umpeen voi vahingoittaa Lexmark-tulostinta tai sen osia.

Varoitus – vauriot mahdollisia: Kolmannen osapuolen tarvikkeiden tai osien käyttö voi vaikuttaa takuun kattavuuteen. Takuu ei välttämättä kata kolmannen osapuolen tarvikkeiden tai osien käytöstä aiheutuneita vahinkoja.

Hyväksy kaikki mainitut riskitekijät ja jatka kolmannen osapuolen tarvikkeiden tai osien käyttöä tulostimessa koskettamalla näytössä olevaa virheilmoitusta kahdella sormella 15 sekunnin ajan. Kun näet vahvistusvalintaikkunan, valitse **Jatka**.

Jos et hyväksy mainittuja riskitekijöitä, poista kolmannen osapuolen tarvike tai osa tulostimesta ja asenna sen tilalle aito Lexmark-tarvike tai -osa. Lisätietoja on kohdassa ["Aitojen Lexmark-osien ja -tarvikkeiden käyttäminen" sivulla 175](#).

Jos tulostin ei tulosta, kun olet kuitannut virheilmoituksen, nollaa tarvikkeiden käyttölaskuri.

- 1 Valitse aloitusnäytössä **Asetukset > Laite > Huolto > Määritys-valikko > Tarvikkeen käyttö ja laskurit**.
- 2 Valitse osa tai tarvike, jonka käyttölaskurin haluat nollata, ja valitse sitten **Käynnistä**.
- 3 Lue varoitus ja valitse **Jatka**.
- 4 Kuittaa ilmoitus koskettamalla näyttöä kahdella sormella 15 sekunnin ajan.

Huomautus: Jos et voi nollata tarvikkeiden käyttölaskureita, palauta tarvike ostopaikkaan.

Paperinsyöttöongelmat

Kirjekuori sulkeutuu tulostuksen aikana

| Toimi | Kyllä | Ei |
|--|--|-----------------------|
| <p>Vaihe 1</p> <p>a Käytä kirjekuorta, jota on säilytetty kuivassa ympäristössä.</p> <p>Huomautus: Lämpö voi sulkeutua tulostettaessa kosteille kirjekuorille.</p> <p>b Lähetä tulostustyö.</p> <p>Sulkeutuuko kirjekuori tulostuksen aikana?</p> | Siirry vaiheeseen 2. | Ongelma on ratkaistu. |
| <p>Vaihe 2</p> <p>a Varmista, että Paperilaji-asetus on Kirjekuori.</p> <p>Valitse aloitusnäytössä Asetukset > Paperi > Lokeromääritys > Paperikoko/-laji.</p> <p>b Lähetä tulostustyö.</p> <p>Sulkeutuuko kirjekuori tulostuksen aikana?</p> | Yhteyden ottaminen asiakastukeen . | Ongelma on ratkaistu. |

Lajittelutulostus ei toimi

| Toimi | Kyllä | Ei |
|--|-----------------------|--|
| <p>Vaihe 1</p> <p>a Valitse aloitusnäytössä Asetukset > Tulostus > Asettelu > Lajittelu.</p> <p>b Valitse Käytössä [1,2,1,2,1,2].</p> <p>c Tulosta asiakirja.</p> <p>Onko asiakirja lajiteltu oikein?</p> | Ongelma on ratkaistu. | Siirry vaiheeseen 2. |
| <p>Vaihe 2</p> <p>a Avaa tulostusvalintaikkuna siinä asiakirjassa, jonka yrität tulostaa, ja valitse Lajittelu.</p> <p>b Tulosta asiakirja.</p> <p>Onko asiakirja lajiteltu oikein?</p> | Ongelma on ratkaistu. | Siirry vaiheeseen 3. |
| <p>Vaihe 3</p> <p>a Vähennä tulostettavien sivujen määrää.</p> <p>b Tulosta asiakirja.</p> <p>Onko sivut lajiteltu oikein?</p> | Ongelma on ratkaistu. | Yhteyden ottaminen asiakastukeen . |

Lokeroiden yhdistäminen ei toimi

| Toimi | Kyllä | Ei |
|--|-----------------------|--|
| <p>Vaihe 1</p> <p>a Tarkista, onko lokeroissa samankokoista ja -lajista paperia.</p> <p>b Varmista, että paperinohjaimet ovat oikeassa asennossa.</p> <p>c Tulosta asiakirja.</p> <p>Yhdistetäänkö lokerot oikein?</p> | Ongelma on ratkaistu. | Siirry vaiheeseen 2. |
| <p>Vaihe 2</p> <p>a Valitse aloitusnäytössä Asetukset > Paperi > Lokeromääritys > Paperikoko/-laji.</p> <p>b Määritä paperin koko ja laji vastaamaan yhdistetyissä lokeroissa olevaa paperia.</p> <p>c Tulosta asiakirja.</p> <p>Yhdistetäänkö lokerot oikein?</p> | Ongelma on ratkaistu. | Siirry vaiheeseen 3. |
| <p>Vaihe 3</p> <p>a Varmista, että lokeroiden yhdistämisasetuksena on Automaattinen. Lisätietoja on kohdassa "Lokeroiden yhdistäminen" sivulla 48.</p> <p>b Tulosta asiakirja.</p> <p>Yhdistetäänkö lokerot oikein?</p> | Ongelma on ratkaistu. | Yhteyden ottaminen asiakastukeen . |

Paperi juuttuu usein

| Toimi | Kyllä | Ei |
|---|--|-----------------------|
| <p>Vaihe 1</p> <p>a Irrota lokero.</p> <p>b Tarkista, että paperi on lisätty oikein.</p> <p>Huomautuksia:</p> <ul style="list-style-type: none"> • Varmista, että paperiohjeimet ovat oikeassa asennossa. • Varmista, että pinon korkeus on paperin enimmäistäyttösoittimen alapuolella. • Varmista, että käytät tulostamisessa suositeltua paperikokoa ja -lajia. <p>c Aseta lokero tulostimeen.</p> <p>d Tulosta asiakirja.</p> <p>Ilmeneekö paperitukoksia usein?</p> | Siirry vaiheeseen 2. | Ongelma on ratkaistu. |
| <p>Vaihe 2</p> <p>a Valitse aloitusnäytössä Asetukset > Paperi > Lokeromääritys > Paperikoko/-laji.</p> <p>b Aseta oikea paperikoko ja -laji.</p> <p>c Tulosta asiakirja.</p> <p>Ilmeneekö paperitukoksia usein?</p> | Siirry vaiheeseen 3. | Ongelma on ratkaistu. |
| <p>Vaihe 3</p> <p>a Aseta paperia uudesta pakkauksesta.</p> <p>Huomautus: Paperi imee kosteutta suuren kosteuspitoisuuden takia. Älä poista paperia kääreestään, ennen kuin otat sen käyttöön.</p> <p>b Tulosta asiakirja.</p> <p>Ilmeneekö paperitukoksia usein?</p> | Yhteyden ottaminen asiakastukeen . | Ongelma on ratkaistu. |

Juuttuneet sivut eivät tulostu uudelleen

| Toimi | Kyllä | Ei |
|---|-----------------------|--|
| <p>a Valitse aloitusnäytössä Asetukset > Laite > Ilmoitukset > Sisällön tukoselvitys.</p> <p>b Valitse Tukoselvitys-valikossa Käytössä tai Automaattinen.</p> <p>c Tulosta asiakirja.</p> <p>Tulostuivatko juuttuneet sivut uudelleen?</p> | Ongelma on ratkaistu. | Yhteyden ottaminen asiakastukeen . |

Sähköpostiongelmat

SMTP-palvelinta ei ole määritetty -virheilmoituksen poistaminen käytöstä

Valitse aloitusnäytössä **Asetukset > Sähköposti > Sähköpostiasetukset > Poista käytöstä SMTP-palvelinta ei ole määritetty -virhe > Käytössä.**

Estä virhe jatkossa tekemällä jokin seuraavista:

- päivitä tulostimen laiteohjelmisto Lisätietoja on kohdassa "[Laiteohjelmiston päivittäminen](#)" sivulla 50.
- Määritä sähköpostin SMTP-asetukset. Lisätietoja on kohdassa "[Sähköpostin SMTP-asetusten määrittäminen](#)" sivulla 37.

Sähköpostin lähettäminen ei onnistu

| Toimi | Kyllä | Ei |
|---|-----------------------|--|
| <p>Vaihe 1 Varmista, että sähköpostin SMTP-asetukset on määritetty oikein Lisätietoja on kohdassa "Sähköpostin SMTP-asetusten määrittäminen" sivulla 37.</p> <p>Pystytkö lähettämään sähköpostia?</p> | Ongelma on ratkaistu. | Siirry vaiheeseen 2. |
| <p>Vaihe 2 Varmista, että käytät oikeaa salasanaa. Käytä sähköpostipalveluntarjoajan mukaan tilin tai sovelluksen salasanaa tai todennuksen salasanaa. Lisätietoja on kohdassa "Sähköpostin SMTP-asetusten määrittäminen" sivulla 37.</p> <p>Pystytkö lähettämään sähköpostia?</p> | Ongelma on ratkaistu. | Siirry vaiheeseen 3. |
| <p>Vaihe 3 Varmista että tulostin on liitetty verkkoon ja verkossa Internet-yhteys.</p> <p>Pystytkö lähettämään sähköpostia?</p> | Ongelma on ratkaistu. | Yhteyden ottaminen asiakastukeen . |

Faksausongelmat

Soittajan tunnus ei näy

Huomautus: Nämä ohjeet koskevat vain tulostimia, jotka tukevat analogista faksia. Lisätietoja on kohdassa [Tulostimen asentaminen faksaamista varten](#).

| Toimi | Kyllä | Ei |
|---|-----------------------|--|
| <p>Ota käyttöön Soittajan tunnus</p> <p>Valitse aloitusnäytössä Asetukset > Faksi > Faksiasetukset > Faksin vastaanottoasetukset > Järjestelmänvalvojan asetukset > Ota käyttöön soittajan tunnus.</p> <p>Näkyykö soittajan tunnus?</p> | Ongelma on ratkaistu. | Yhteyden ottaminen asiakastukeen . |

Faksien lähettäminen tai vastaanottaminen ei onnistu analogisen faksin kautta

| Toimi | Kyllä | Ei |
|--|-----------------------|----------------------|
| <p>Vaihe 1</p> <p>Ratkaise näyttöön avautuvat virheilmoitukset.</p> <p>Onnistuuko faksin lähettäminen tai vastaanottaminen?</p> | Ongelma on ratkaistu. | Siirry vaiheeseen 2. |
| <p>Vaihe 2</p> <p>Tarkista, että seuraavien laitteiden kaapeliyhteydet ovat kunnossa:</p> <ul style="list-style-type: none"> • Puhelin • Kuuloke • Vastaaja <p>Onnistuuko faksin lähettäminen tai vastaanottaminen?</p> | Ongelma on ratkaistu. | Siirry vaiheeseen 3. |
| <p>Vaihe 3</p> <p>Tarkista valintaääni.</p> <ul style="list-style-type: none"> • Varmista faksinumeron toimivuus soittamalla siihen. • Jos käytät Valinta kuuloke paikallaan -toimintoa, lisää äänenvoimakkuutta ja tarkista valintaäänien kuuluminen. <p>Kuuletko valintaäänien?</p> | Siirry vaiheeseen 5. | Siirry vaiheeseen 4. |

| Toimi | Kyllä | Ei |
|---|-----------------------|--|
| <p>Vaihe 4</p> <p>Tarkista puhelimen seinäpistoke.</p> <p>a Liitä analoginen puhelin suoraan pistorasiaan.</p> <p>b Odota valintaääntä.</p> <p>c Jos valintaääntä ei kuulu, käytä toista puhelinkaapelia.</p> <p>d Jos valintaääntä ei edelleenkaan kuulu, liitä puhelinkaapeli toiseen pistorasiaan.</p> <p>e Jos kuulet valintaäänen, liitä tulostin kyseiseen pistorasiaan.</p> <p>Onnistuuko faksin lähettäminen tai vastaanottaminen?</p> | Ongelma on ratkaistu. | Siirry vaiheeseen 5. |
| <p>Vaihe 5</p> <p>Tarkista, onko tulostin liitetty analogiseen puhelinpalveluun tai oikeaan digitaaliseen liitintään.</p> <ul style="list-style-type: none"> • Jos käytät ISDN-puhelinpalvelua, liitä tulostin ISDN-päätelaitteen analogiseen puhelinliitintään. Pyydä lisätietoja ISDN-palveluntarjoajalta. • Jos käytät DSL-yhteyttä, käytä DSL-suodatinta tai analogista käyttöä tukevaa reititintä. Pyydä lisätietoja DSL-palveluntarjoajalta. • Jos käytät tilaajavaihdetta, varmista että käytät tilaajavaihteen analogista liitintää. Jos sellaista ei ole, voit asentaa faksilaitteelle analogisen puhelinlinjan. <p>Onnistuuko faksin lähettäminen tai vastaanottaminen?</p> | Ongelma on ratkaistu. | Siirry vaiheeseen 6. |
| <p>Vaihe 6</p> <p>Irrota tilapäisesti muut laitteet ja poista muut puhelinpalvelut käytöstä.</p> <p>a Irrota muut tulostimen ja puhelinlinjan välillä olevat laitteet (esimerkiksi vastaajat, tietokoneet, joissa on modeemi ja puhelinjakorasiat).</p> <p>b Poista käytöstä koputus ja puheposti. Pyydä lisätietoja puhelinyhtiöltä.</p> <p>Onnistuuko faksin lähettäminen tai vastaanottaminen?</p> | Ongelma on ratkaistu. | Siirry vaiheeseen 7. |
| <p>Vaihe 7</p> <p>Skannaa alkuperäinen asiakirja sivu kerrallaan.</p> <p>a Valitse faksinumero.</p> <p>b Skannaa asiakirja.</p> <p>Onnistuuko faksin lähettäminen tai vastaanottaminen?</p> | Ongelma on ratkaistu. | Yhteyden ottaminen asiakastukeen . |

Faksien vastaanottaminen onnistuu mutta lähettäminen ei analogisen faksin kautta

| Toimi | Kyllä | Ei |
|---|-----------------------|--|
| <p>Vaihe 1 Aseta alkuperäinen asiakirja huolellisesti automaattisen asiakirjansyöttölaitteen lokeroon tai skannaustasolle.</p> <p>Onnistuuko faksien lähettäminen?</p> | Ongelma on ratkaistu. | Siirry vaiheeseen 2. |
| <p>Vaihe 2 Määritä pikavalintanumero oikein.</p> <ul style="list-style-type: none"> Tarkista, että pikavalintanumero on määritetty haluamallesi puhelinnumerolle. Valitse puhelinnumero manuaalisesti. <p>Onnistuuko faksien lähettäminen?</p> | Ongelma on ratkaistu. | Yhteyden ottaminen asiakastukeen . |

Faksien lähettäminen onnistuu mutta vastaanottaminen ei analogisen faksin kautta

| Toimi | Kyllä | Ei |
|---|-----------------------|--|
| <p>Vaihe 1 Tarkista, ettei paperilähde ole tyhjä.</p> <p>Onnistuuko faksien vastaanottaminen?</p> | Ongelma on ratkaistu. | Siirry vaiheeseen 2. |
| <p>Vaihe 2 Tarkista soiton viiveasetukset. Valitse aloitusnäytössä Asetukset > Faksi > Faksiasetukset > Faksin vastaanottoasetukset > Hälytykset ennen vastaamista.</p> <p>Onnistuuko faksien vastaanottaminen?</p> | Ongelma on ratkaistu. | Siirry vaiheeseen 3. |
| <p>Vaihe 3 Jos tulostin tulostaa tyhjiä sivuja, katso kohta "Tyhjät tai valkoiset sivut" sivulla 219.</p> <p>Onnistuuko faksien vastaanottaminen?</p> | Ongelma on ratkaistu. | Yhteyden ottaminen asiakastukeen . |

etherFAXin määrittäminen ei onnistu

| Toimi | Kyllä | Ei |
|---|-----------------------|---|
| <p>Vaihe 1 Tarkista tulostimen yhteydet.</p> <p>a Tulosta Verkkoasetussivu. Valitse aloitusnäytössä Asetukset > Raportit > Verkko > Verkkoasetussivu.</p> <p>b Tarkista verkon tila.</p> <p>Onko tulostin yhteydessä verkkoon?</p> | Siirry vaiheeseen 3. | Siirry vaiheeseen 2. |
| <p>Vaihe 2 Varmista että tulostin on liitetty verkkoon ja verkossa Internet-yhteys.</p> <p>Pystytkö määrittämään etherFAXin?</p> | Ongelma on ratkaistu. | Siirry vaiheeseen 3. |
| <p>Vaihe 3 Varmista, että etherFAX on määritetty oikein. Lisätietoja on kohdassa "Faksitoiminnon määrittäminen etherFAXin avulla" sivulla 31.</p> <p>Pystytkö määrittämään etherFAXin?</p> | Ongelma on ratkaistu. | Siirry osoitteeseen https://www.etherfax.net/lexmark . |

Faksien lähettäminen tai vastaanottaminen ei onnistu etherFAXin kautta

| Toimi | Kyllä | Ei |
|---|-----------------------|---|
| <p>Vaihe 1 Varmista että tulostin on liitetty verkkoon ja verkossa Internet-yhteys.</p> <p>Pystytkö lähettämään tai vastaanottamaan fakseja etherFAXin kautta?</p> | Ongelma on ratkaistu. | Siirry vaiheeseen 2. |
| <p>Vaihe 2 Varmista, että etherFAX on määritetty oikein.</p> <p>a Valitse aloitusnäytössä Asetukset > Faksi > Faksiasetukset > Yleiset faksiasetukset.</p> <p>b Varmista, että käytät oikeaa faksinumeroa.</p> <p>c Varmista, että Faksin siirtoyksikkö -asetukseksi on määritetty etherFAX.</p> <p>Huomautuksia:</p> <ul style="list-style-type: none"> Tämä valikko näkyy vain, kun käytettävissä on useita faksin siirtoyksikköjä. Jos tulostimeen on asennettu vain etherFAX, määrittäminen on automaattinen. <p>Pystytkö lähettämään tai vastaanottamaan fakseja etherFAXin kautta?</p> | Ongelma on ratkaistu. | Siirry vaiheeseen 3. |
| <p>Vaihe 3 Jaa isot asiakirjat pienempiin osiin.</p> <p>Pystytkö lähettämään tai vastaanottamaan fakseja etherFAXin kautta?</p> | Ongelma on ratkaistu. | Siirry osoitteeseen https://www.etherfax.net/lexmark . |

Huono faksien tulostuslaatu

| Toimi | Kyllä | Ei |
|---|-----------------------|--|
| <p>Vaihe 1 Varmista, että sivulla ei ole tulostuslaatuongelmia.</p> <p>a Valitse aloitusnäytössä Asetukset > Vianmääritys > Tulostuslaadun testisivut.</p> <p>b Korjaa tulostuslaatuongelmat. Lisätietoja on kohdassa "Tulostuslaatu on huono" sivulla 219.</p> <p>Onko faksin tulostuslaatu tyydyttävä?</p> | Ongelma on ratkaistu. | Siirry vaiheeseen 2. |
| <p>Vaihe 2 Jos käytät analogista faksia, vähennä tulevan faksin lähetyksenopeutta.</p> <p>a Valitse aloitusnäytössä Asetukset > Faksi > Faksiasetukset > Faksin vastaanottoasetukset > Järjestelmänvalvojan asetukset.</p> <p>b Valitse Enimmäisnopeus-valikossa pienempi lähetyksenopeus.</p> <p>Onko faksin tulostuslaatu tyydyttävä?</p> | Ongelma on ratkaistu. | Yhteyden ottaminen asiakastukeen . |

Faksin kansilehdestä puuttuu tietoja

| Toimi | Ei | Kyllä |
|--|-----------------------|--|
| <p>a Sammuta tulostin, odota noin 10 sekuntia ja käynnistä tulostin uudelleen.</p> <p>b Lähetä tai nouda faksi.</p> <p>Puuttuuko faksin kansilehdestä tietoja?</p> | Ongelma on ratkaistu. | Yhteyden ottaminen asiakastukeen . |

Faksin kansilehden lähettäminen ei onnistu tietokoneesta

| Toimi | Kyllä | Ei |
|--|-----------------------|--|
| <p>Vaihe 1</p> <p>a Tarkista, että tulostinohjain on päivitetty. Lisätietoja on kohdassa "Tulostinohjelmiston asentaminen" sivulla 49.</p> <p>b Lähetä faksi.</p> <p>Onnistuuko faksin kansilehden lähettäminen?</p> | Ongelma on ratkaistu. | Siirry vaiheeseen 2. |
| <p>Vaihe 2</p> <p>a Avaa Tulosta-valintaikkuna asiakirjassa, jonka yrität faksata.</p> <p>b Valitse tulostin ja sitten Ominaisuudet, Määritykset, Asetukset tai Asennus.</p> <p>c Valitse Faksi ja poista valinta Näytä aina asetukset ennen faksamista -kohdasta.</p> <p>d Lähetä faksi.</p> <p>Onnistuuko faksin kansilehden lähettäminen?</p> | Ongelma on ratkaistu. | Yhteyden ottaminen asiakastukeen . |

Skannausongelmat

Skannaaminen tietokoneeseen ei onnistu

| Toimi | Kyllä | Ei |
|--|-----------------------|--|
| Vaihe 1 Tee kopiointityö. Onnistuiko kopiointi? | Siirry vaiheeseen 3. | Siirry vaiheeseen 2. |
| Vaihe 2 a Katkaise tulostimesta virta, odota noin 10 sekuntia ja kytke virta uudelleen. b Skannaa asiakirja. Pystytkö skannaamaan asiakirjan tietokoneeseen? | Ongelma on ratkaistu. | Siirry vaiheeseen 3. |
| Vaihe 3 Tarkista tulostimen yhteydet. a Tulosta Verkkoasetussivu. Valitse aloitusnäytössä Asetukset > Raportit > Verkko > Verkkoasetussivu . b Tarkista verkon tila. Onko tulostin yhteydessä verkkoon? | Siirry vaiheeseen 5. | Siirry vaiheeseen 4. |
| Vaihe 4 a Liitä tulostin verkkoon. b Skannaa asiakirja. Pystytkö skannaamaan asiakirjan tietokoneeseen? | Ongelma on ratkaistu. | Siirry vaiheeseen 5. |
| Vaihe 5 a Varmista, että tulostin ja tietokone on liitetty samaan verkkoon b Skannaa asiakirja. Pystytkö skannaamaan asiakirjan tietokoneeseen? | Ongelma on ratkaistu. | Yhteyden ottaminen asiakastukeen . |

Skannaaminen verkkokansioon ei onnistu

| Toimi | Kyllä | Ei |
|--|-----------------------|----------------------|
| Vaihe 1 a Luo verkkokansion pikakuvake. b Skannaa asiakirja käyttäen pikakuvaketta. Lisätietoja on kohdassa "Skannaaminen verkkokansioon" sivulla 92 . Pystytkö skannaamaan asiakirjan ja tallentamaan sen verkkokansioon? | Ongelma on ratkaistu. | Siirry vaiheeseen 2. |

| Toimi | Kyllä | Ei |
|--|-----------------------|--|
| <p>Vaihe 2</p> <p>Varmista, että verkkokansion polku ja muoto ovat oikein. Esimerkiksi <code>//palvelimen_isantanimi/kansionimi/polku</code>, jossa <code>palvelimen_isantanimi</code> on täydellinen toimialueen nimi (FQDN) tai IP-osoite.</p> <p>Onko verkkokansion polku ja muoto oikein?</p> | Siirry vaiheeseen 3. | Siirry vaiheeseen 4. |
| <p>Vaihe 3</p> <p>Varmista, että sinulla on verkkokansion kirjoitusoikeus.</p> <p>Pystytkö skannaamaan asiakirjan ja tallentamaan sen verkkokansioon?</p> | Ongelma on ratkaistu. | Siirry vaiheeseen 4. |
| <p>Vaihe 4</p> <p>Päivitä verkkokansion pikakuvake.</p> <p>a Avaa selain ja kirjoita tulostimen IP-osoite selaimen osoitekenttään.</p> <p>Huomautuksia:</p> <ul style="list-style-type: none"> Tulostimen IP-osoite näkyy päänäytössä. IP-osoite on neljä pisteillä erotettua numerosarjaa, kuten 123.123.123.123. Jos käytät välityspalvelinta, poista se tilapäisesti käytöstä, jotta verkkosivu latautuu oikein. <p>b Napsauta Pikakuvakkeet-painiketta ja valitse pikakuvake.</p> <p>Huomautus: Jos pikakuvaketyyppejä on useita, valitse Verkkokansio.</p> <p>c Kirjoita Jakopolku-kenttään verkkokansion polku.</p> <p>Huomautuksia:</p> <ul style="list-style-type: none"> Jos jakopolku on <code>\\palvelimen_isantanimi\kansionimi\polku</code>, kirjoita <code>//palvelimen_isantanimi/kansionimi/polku</code>. Käytä vinoviivoja kirjoittaessasi jakopolkua. <p>d Valitse todennusmenetelmä Todennus-valikosta.</p> <p>Huomautus: Jos Todennus-asetukseksi on määritetty Käytä määritettyä käyttäjätunnusta ja salasanaa, kirjoita kirjautumistietosi Käyttäjätunnus- ja Salasana-kenttiin.</p> <p>e Valitse Tallenna.</p> <p>Pystytkö skannaamaan asiakirjan ja tallentamaan sen verkkokansioon?</p> | Ongelma on ratkaistu. | Siirry vaiheeseen 5. |
| <p>Vaihe 5</p> <p>Varmista, että tulostin ja verkkokansio on liitetty samaan verkkoon.</p> <p>Pystytkö skannaamaan asiakirjan ja tallentamaan sen verkkokansioon?</p> | Ongelma on ratkaistu. | Yhteyden ottaminen asiakastukeen . |

Epätäydellinen asiakirja tai valokuva

| Toimi | Kyllä | Ei |
|--|-----------------------|--|
| <p>Vaihe 1</p> <p>a Varmista, että asiakirja tai valokuva on skannaustasolla skannattava puoli alaspäin vasemmassa ylänurkassa.</p> <p>b Kopioi asiakirja tai valokuva.</p> <p>Onko asiakirja tai valokuva kopioitu oikein?</p> | Ongelma on ratkaistu. | Siirry vaiheeseen 2. |
| <p>Vaihe 2</p> <p>a Varmista, että paperikokoasetus vastaa lokeroon lisättyä paperia.</p> <p>b Kopioi asiakirja tai valokuva.</p> <p>Onko asiakirja tai valokuva kopioitu oikein?</p> | Ongelma on ratkaistu. | Yhteyden ottaminen asiakastukeen . |

Heikko kopiointilaatu

| Toimi | Kyllä | Ei |
|---|-----------------------|--|
| <p>Vaihe 1</p> <p>a Puhdista skannaustaso ja asiakirjansyöttölaite kostealla, pehmeällä ja nukkaamattomalla liinalla. Jos tulostimen asiakirjansyöttölaitteen sisällä on toinen taso, pudista myös sen lasi. Lisätietoja on kohdassa "Skannerin puhdistaminen" sivulla 204.</p> <p>b Varmista, että asiakirja tai valokuva on skannaustasolla skannattava puoli alaspäin vasemmassa ylänurkassa.</p> <p>c Kopioi asiakirja tai valokuva.</p> <p>Onko kopiolaatu tyydyttävä?</p> | Ongelma on ratkaistu. | Siirry vaiheeseen 2. |
| <p>Vaihe 2</p> <p>a Tarkista alkuperäisen asiakirjan tai valokuvan laatu</p> <p>b Säädä skannauslaatuasetuksia.</p> <p>c Kopioi asiakirja tai valokuva.</p> <p>Onko kopiolaatu tyydyttävä?</p> | Ongelma on ratkaistu. | Yhteyden ottaminen asiakastukeen . |

Tulosteessa on pystysuuntaisia tummia raitoja skannattaessa asiakirjasyöttölaitteesta

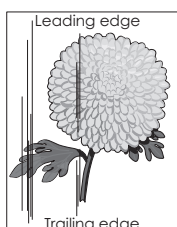
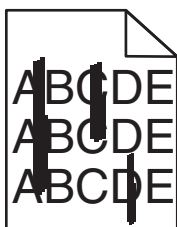

| Toimi | Kyllä | Ei |
|---|--|-----------------------|
| <p>a Avaa skannerin kansi.</p> <p>b Pyyhi skannerin taso ja asiakirjansyöttölaitteen taso ja taustalevy kostealla, pehmeällä nukkaamattomalla liinalla.</p> <p>c Sulje skannerin kansi.</p> <p>d Skannaa asiakirja.</p> <p>Näkyykö skannatuissa asiakirjoissa pystyraitoja?</p> | Yhteyden ottaminen asiakastukeen . | Ongelma on ratkaistu. |

Rosoinen kuva tai teksti skannattaessa asiakirjansyöttölaitteesta

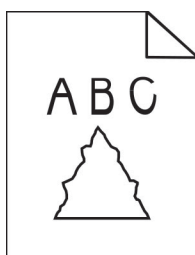

| Toimi | Kyllä | Ei |
|---|--|-----------------------|
| <p>a Aseta asiakirjansyöttölaitteeseen 50 arkkia puhdasta, tavallista paperia.</p> <p>Huomautus: Tavallinen paperi irrottaa pölyä ja muuta likaa automaattisen asiakirjansyöttölaitteen rullista.</p> <p>b Kosketa päänäytössä -kuvaketta.</p> <p>c Lisää alkuperäinen asiakirja asiakirjansyöttölaitteeseen.</p> <p>d Skannaa asiakirja.</p> <p>Näkyykö tulosteessa rosoisia kuvia tai tekstejä?</p> | Yhteyden ottaminen asiakastukeen . | Ongelma on ratkaistu. |

Skannaus epäonnistui

| Toimi | Kyllä | Ei |
|---|-----------------------|----------------------|
| <p>Vaihe 1</p> <p>Tarkista kaapeliliitännät.</p> <p>a Varmista, että Ethernet- tai USB-kaapeli on liitetty kunnolla tietokoneeseen ja tulostimeen.</p> <p>b Skannaa asiakirja.</p> <p>Onnistuiko skannaus?</p> | Ongelma on ratkaistu. | Siirry vaiheeseen 2. |

| Toimi | Kyllä | Ei |
|---|-----------------------|--|
| <p>Vaihe 2</p> <p>Tarkista skannattava tiedosto.</p> <p>a Varmista, että tiedoston nimi ei ole jo käytössä kohdekansiossa.</p> <p>b Varmista, että skannattava asiakirja tai valokuva ei ole auki toisessa sovelluksessa.</p> <p>c Skannaa asiakirja.</p> <p>Onnistuiko skannaus?</p> | Ongelma on ratkaistu. | Siirry vaiheeseen 3. |
| <p>Vaihe 3</p> <p>a Varmista, että Liitä aikaleima- tai Korvaa aiemmin luotu tiedosto - valintaruutu on valittuna kohteen kokoonpanoasetuksissa.</p> <p>b Skannaa asiakirja.</p> <p>Onnistuiko skannaus?</p> | Ongelma on ratkaistu. | Yhteyden ottaminen asiakastukeen . |

Skanneri ei sulkeudu

| Toimi | Kyllä | Ei |
|---|-----------------------|--|
| <p>Poista esteet, jotka pitävät skannerin kantta auki.</p> <p>Sulkeutuiko skannerin kansi oikein?</p> | Ongelma on ratkaistu. | Yhteyden ottaminen asiakastukeen . |

Skannaaminen kestää liian kauan tai aiheuttaa tietokoneen toimintahäiriön

| Toimi | Kyllä | Ei |
|---|--|-----------------------|
| <p>Sulje kaikki sovellukset, jotka häiritsevät skannausta.</p> <p>Kestääkö skannaaminen liian kauan tai aiheuttaako se tietokoneen toimintahäiriön?</p> | Yhteyden ottaminen asiakastukeen . | Ongelma on ratkaistu. |

Skanneri ei vastaa

| Toimi | Kyllä | Ei |
|--|-----------------------|----------------------|
| <p>Vaihe 1</p> <p>a Tarkista, että virtajohto on liitetty kunnolla tulostimeen ja pistoraasiaan.</p> <p> HUOMIO – TAPATURMAN MAHDOLLISUUS: Tulipalo- tai sähköiskuriskin välttämiseksi liitä virtajohto suoraan asianmukaiseen maadoitettuun sähköpistokkeeseen, joka on lähellä ja helposti saatavilla.</p> <p>b Kopioi tai skannaa asiakirja.</p> <p>Vastaako skanneri?</p> | Ongelma on ratkaistu. | Siirry vaiheeseen 2. |

| Toimi | Kyllä | Ei |
|---|-----------------------|--|
| Vaihe 2 a Tarkista, että tulostimessa on virta päällä. b Ratkaise näyttöön avautuvat virheilmoitukset. c Kopioi tai skannaasi asiakirja. Vastaako skanneri? | Ongelma on ratkaistu. | Siirry vaiheeseen 3. |
| Vaihe 3 a Sammuta tulostin, odota noin 10 sekuntia ja käynnistä tulostin uudelleen. b Kopioi tai skannaasi asiakirja. Vastaako skanneri? | Ongelma on ratkaistu. | Yhteyden ottaminen asiakastukeen . |

Skannerin kohdistaminen

- 1 Valitse aloitusnäytössä **Asetukset > Laite > Huolto > Määritys-valikko > Skannerimääritykset > Skannerin manuaalinen rekisteröinti**.
- 2 Valitse Tulostuksen pikatesti -valikosta **Käynnistä**.
- 3 Aseta tulostuksen pikatestisivu skannaustasolle ja valitse **Tasorekisteröinti**.
- 4 Valitse Kopioinnin pikatesti -valikosta **Käynnistä**.
- 5 Vertaa kopioinnin pikatestisivua alkuperäiseen asiakirjaan.

Huomautus: Jos testisivun marginaalit poikkeavat alkuperäisestä asiakirjasta, muuta vasenta marginaalia ja ylämarginaalia.
- 6 Toista kohtia [vaihe 4](#) ja [vaihe 5](#), kunnes kopioinnin pikatestisivun marginaalit vastaavat alkuperäistä asiakirjaa.

Automaattisen asiakirjansyöttölaitteen kohdistaminen

- 1 Valitse aloitusnäytössä **Asetukset > Laite > Huolto > Määritys-valikko > Skannerimääritykset > Skannerin manuaalinen rekisteröinti**.
- 2 Valitse Tulostuksen pikatesti -valikosta **Käynnistä**.
- 3 Aseta tulostuksen pikatestisivu automaattisen asiakirjansyöttölaitteen lokeroon.
- 4 Valitse **Etu-ADF-rekisteröinti** tai **Taka-ADF-rekisteröinti**.

Huomautuksia:
 - Automaattisen asiakirjansyöttölaitteen etupuolen kohdistaminen: aseta pikatestisivu automaattiseen asiakirjansyöttölaitteeseen kuvapuoli ylöspäin ja lyhyt reuna edellä.
 - Automaattisen asiakirjansyöttölaitteen taustapuolen kohdistaminen: aseta pikatestisivu automaattiseen asiakirjansyöttölaitteeseen kuvapuoli alaspäin ja lyhyt reuna edellä.
- 5 Valitse Kopioinnin pikatesti -valikosta **Käynnistä**.

6 Vertaa kopioinnin pikatestisivua alkuperäiseen asiakirjaan.

Huomautus: Jos testisivun marginaalit poikkeavat alkuperäisestä asiakirjasta, muuta vaakasäätöä ja ylämarginaalia.

7 Toista kohtia [vaihe 5](#) ja [vaihe 6](#), kunnes kopioinnin pikatestisivun marginaalit vastaavat alkuperäistä asiakirjaa.

Yhteyden ottaminen asiakastukeen

Tarkista seuraavat tiedot, ennen kuin otat yhteyttä asiakaspalveluun:

- Tulostimen ongelma
- Virheilmoitus
- Tulostimen malli ja sarjanumero

Siirry osoitteeseen <http://support.lexmark.com>, jossa voit käyttää sähköposti- ja chat-tukea tai selailla oppaita, tukiasiakirjoja, ohjaimia ja muita ladattavia kohteita.

Tekninen tuki on käytettävissä myös puhelimitse. Yhdysvalloissa tai Kanadassa numero on 1-800-539-6275. Katso muiden maiden tai alueiden tiedot [kansainvälisen tuen yhteystietohakemistosta](#).

Kierrätys ja hävittäminen

Lexmark-tuotteiden kierrättäminen

Lexmark-tuotteiden palauttaminen kierrätettäväksi:

- 1 Siirry osoitteeseen www.lexmark.com/recycle.
- 2 Valitse maa tai alue.
- 3 Valitse kierrätysohjelma.
- 4 Noudata näytön ohjeita.

Lexmark-pakkauksen kierrättäminen

Lexmark pyrkii jatkuvasti vähentämään käyttämänsä pakkausmateriaalin määrää. Pienempi määrä pakkausmateriaalia auttaa varmistamaan, että Lexmark-tulostimet kuljetetaan kaikkein tehokkaimmalla ja ympäristöystävällisimmällä tavalla, ja että hävitettävää pakkausmateriaalia jää vähemmän. Nämä tehostamiset johtavat pienempiin kasvihuonekaasupäästöihin sekä energian ja luonnonvarojen säästöön. Joissakin maissa tai joillakin alueilla Lexmark tarjoaa myös pakkausmateriaalin kierrätyksen. Lisätietoja saat osoitteesta www.lexmark.com/recycle valitsemalla oman maasi tai alueesi. Saatavilla olevia pakkausmateriaalin kierrätysohjelmia koskevaa tietoa on tuotteen kierrätystä koskevien tietojen yhteydessä.

Lexmark-pahvit ovat 100-prosenttisesti kierrätettäviä, jos aaltopahvin kierrätys on järjestetty. Omalla alueellasi sitä ei ehkä ole järjestetty.

Lexmark-pakkausmateriaaleissa käytetty vaahtomuovi on kierrätettävää, jos vaahtomuovin kierrätys on järjestetty. Omalla alueellasi sitä ei ehkä ole järjestetty.

Palauttaessasi värikasettia Lexmarkille, voit käyttää sen oman pakkauslaatikon uudelleen. Lexmark huolehtii laatikon kierrättämisestä.

Tiedotteet

Tuotetiedot

Tuotteen nimi:

Lexmark MX532adwe, Lexmark MX632adwe, Lexmark XM3350 MFPs

Laitteen tyyppi:

7020

Mallit:

476, 486, 676, 686, 689

Painosta koskeva tiedote

April 2023

Seuraava kappale ei koske maita, joissa vastaavanlaiset sopimusehdot ovat ristiriidassa paikallisen lain kanssa: LEXMARK INTERNATIONAL, INC. ON TUOTTANUT TÄMÄN JULKAISUN SELLAISENA KUIN SE ON, ILMAN TAKUITA, MUKAAN LUKIEN MUTTA RAJOITTAMATTA KAUPAN EHTOJEN TAI TIETTYYN KÄYTTÖÖN SOPIVUUDEN TAKUUEHDOT. Tämä kohta ei välttämättä koske sinua, sillä joissakin valtioissa ei sallita julkilausuman kieltämistä tai tiettyjen toimitusten välillisiä takuita.

Tämä julkaisu voi sisältää teknisiä epätarkkuuksia tai painovirheitä. Julkaisun tietoihin tehdään säännöllisin väliajoin muutoksia, jotka sisällytetään tuotteen myöhempiin versioihin. Tuotteisiin tai ohjelmiin voidaan tehdä parannuksia tai muutoksia milloin tahansa.

Tämän tuotteen viittaukset muihin tuotteisiin, ohjelmiin tai palveluihin eivät tarkoita sitä, että valmistaja takaa näiden olevan saatavilla kaikissa maissa, joissa valmistaja toimii. Viittaukset eri tuotteisiin, ohjelmiin tai palveluihin eivät tarkoita, että ainoastaan kyseistä tuotetta, ohjelmaa tai palvelua voidaan käyttää. Mitä tahansa toiminnallisesti vastaavaa tuotetta, ohjelmaa tai palvelua, joka ei loukkaa mitään olemassa olevaa aineetonta oikeutta, voidaan käyttää mainitun tuotteen, ohjelman tai palvelun sijaan. Toiminnan arvioiminen ja varmentaminen käytettäessä muita kuin valmistajan suosittelemia muita tuotteita, ohjelmia tai palveluita ovat pelkästään käyttäjän vastuulla.

Lexmarkin tekninen tuki on osoitteessa <http://support.lexmark.com>.

Lisätietoja Lexmarkin tämän tuotteen käyttöä koskevista tietosuojakäytännöistä on osoitteessa www.lexmark.com/privacy.

Lisätietoja tarvikkeista ja ladattavista tiedostoista on osoitteessa www.lexmark.com.

© 2023 Lexmark International, Inc.

Kaikki oikeudet pidätetään.

Tavaramerkit

Lexmark, Lexmark-logo ja MarkNet ovat Lexmark International, Inc:n tavaramerkkejä tai rekisteröityjä tavaramerkkejä Yhdysvalloissa ja/tai muissa maissa.

Gmail, Android, Google Play ja Google Chrome ovat Google LLC:n tavaramerkkejä.

Macintosh, macOS, Safari, and AirPrint are trademarks of Apple Inc., registered in the U.S. and other countries. App Store and iCloud are service marks of Apple Inc., registered in the U.S. and other countries. Use of the Works with Apple badge means that an accessory has been designed to work specifically with the technology identified in the badge and has been certified by the developer to meet Apple performance standards.

Microsoft, Internet Explorer, Microsoft 365, Microsoft Edge, Outlook ja Windows ovat Microsoftin yritysyhjän rekisteröityjä tavaramerkkejä.

Mopria®-sanamerkki on Mopria Alliance, Inc:n rekisteröity ja/tai rekisteröimätön tavaramerkkejä Yhdysvalloissa ja muissa maissa. Luvaton käyttö on ehdottomasti kielletty.

PCL® on Hewlett-Packard Companyn rekisteröity tavaramerkki. PCL on joukko Hewlett-Packard Companyn määrittelemiä tulostimen ohjainkomentoja (kieli) ja toimintoja, joita yhtiö käyttää tulostintuotteissaan. Tämä tulostin on tarkoitettu yhteensopivaksi PCL-kielen kanssa. Tämä tarkoittaa, että tulostin tunnistaa eri sovellusohjelmien käyttämät PCL-komennot ja emuloi niitä vastaavia toimintoja.

PostScript on Adobe Systems Incorporatedin rekisteröity tavaramerkki Yhdysvalloissa ja/tai muissa maissa.

Wi-Fi® ja Wi-Fi Direct® ovat Wi-Fi Alliancen® rekisteröityjä tavaramerkkejä.

Muut tavaramerkit ovat niiden omistajien omaisuutta.

Käyttöoikeustiedote

Kaikki tähän tuotteeseen liittyvät käyttöoikeustiedotteet ovat tarkasteltavissa asennusohjelma-CD-levyn hakemistossa\NOTICES.

Emissiotaso

Seuraavat mittaukset on suoritettu ISO 7779 -standardin mukaisesti ja ilmoitettu ISO 9296 -standardin mukaisesti.

Huomautus: Jotkin tilat eivät ehkä koske tätä tuotetta.

| Keskimääräinen äänenpaine yhden metrin etäisyydellä, dBA | |
|--|--|
| Tulostaminen | One-sided: 55 Two-sided: 55 (MX532adwe); 54 (MX632adwe, XM3350) |
| Skannaaminen | 52 |
| Kopioiminen | 57 |
| Valmis | 15 |

Arvot voivat muuttua. Katso nykyiset arvot osoitteesta www.lexmark.com.

Sähkö- ja elektroniikkaromudirektiivi (SER)

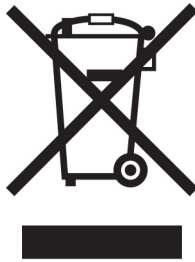

WEEE-logo viittaa erityisiin sähkölaitteiden kierrätysohjelmiin ja toimintatapoihin EU-maissa. Suosittelemme tuotteidemme kierrätystä.

Lisätietoja kierrätysvaihtoehdoista on Lexmarkin Web-sivustossa osoitteessa www.lexmark.com. Sieltä saat paikallisen myyntiedustajan puhelinnumeron.

Litiumioniakku

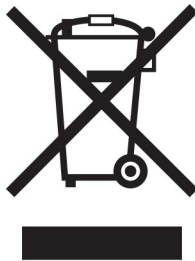

Tämä tuote saattaa sisältää litiumioninappiakun, jonka saa poistaa vain koulutettu teknikko. Rastilla merkitty jäteastia tarkoittaa sitä, että tuotetta ei saa hävittää lajittelemattoman jätteen seassa, vaan se on toimitettava erilliseen keräyslaitokseen talteenottoa ja kierrätystä varten. Jos akku irrotetaan, älä hävitä sitä talousjätteen seassa. Käytettävissäsi voi olla erillinen akkujen ja paristojen keräysjärjestelmä. Käytettyjen akkujen ja paristojen kerääminen varmistaa jätteen asianmukaisen käsittelyn, mukaan lukien uudelleenkäytön ja kierrätyksen ja estää niiden mahdolliset negatiiviset vaikutukset ihmisten terveydelle ja ympäristön suojelulle. Hävitä akut ja paristot vastuullisesti.

Laitteen hävittäminen

Älä hävitä tulostinta tai sen tarvikkeita talousjätteen mukana. Pyydä paikallisilta viranomaisilta lisätietoja hävitys- ja kierrätysvaihtoehdoista.

Staattista sähköä koskeva tiedote

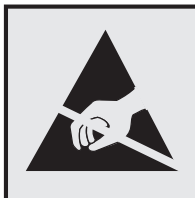

Tämä symboli osoittaa osat, jotka ovat herkkiä staattiselle sähkölle. Älä kosketa näiden symbolien lähellä olevia alueita koskettamatta ensin toisaalla olevaa metallipintaa.

Estä sähköstaattisen purkauksen aiheuttama vahinko huoltotehtävien, esimerkiksi paperitukosten poistamisen tai tarvikkeiden vaihtamisen, aikana koskettamalla tulostimen metallikehystä ennen kuin avaat tai kosketat tulostimen sisäosia, vaikka symbolia ei olisikaan.

ENERGY STAR

Kaikki Lexmark-laitteet, joissa on ENERGY STAR® -tunnus joko itse laitteessa tai sen aloitusnäytössä, täyttävät sertifioidusti EPA:n (Environmental Protection Agency) ENERGY STAR -vaatimukset valmistuspäivästä lähtien.



Lämpötilatiedot

| | |
|---|---|
| Säilytyslämpötila ja suhteellinen kosteus | 10–32,2 °C (50–90 °F) ja suhteellinen kosteus 15–80 % RH 15,6–32,2 °C (60–90 °F) ja suhteellinen kosteus 8–80 % RH Enimmäismärkälämpötila ² : 22,8 °C (73 °F) Ei-tiivistävä ympäristö |
| Tulostimen/värikasetin/kuvayksikön pitkäaikainen säilytys ¹ | 15,6–32,2 °C (60–90 °F) ja suhteellinen kosteus 8–80 % RH Enimmäismärkälämpötila ² : 22,8 °C (73 °F) |
| Tulostimen/värikasetin/kuvayksikön lyhytaikainen kuljetus | –40–40 °C (-40–104 °F) |
| ¹ Tarvikkeiden varastointiaika on noin 2 vuotta. Tämä perustuu normaaliin toimistoympäristöön lämpötilassa 22 °C ja 45 %:n kosteuteen. | |
| ² Märkälämpötila määritetään ilman lämpötilan ja suhteellisen kosteuden mukaan. | |

Laserilmoitus

Tämä tulostin on sertifioitu Yhdysvalloissa DHHS 21 CFR, Chapter I, Subchapter J -standardin mukaiseksi luokan I (1) -lasertuotteeksi ja muualla IEC 60825-1:2014 -standardin mukaiseksi luokan I kuluttajalaserituotteeksi, joka on standardien IEC 60825-1:2014, EN 60825-1:2014+A11:2021 ja EN 50689:2021 mukainen.

Luokan I laserituotteita ei pidetä haitallisina. Laserjärjestelmä ja tulostin ovat rakenteeltaan sellaisia, että käyttäjä ei joudu alttiiksi luokkaa 1 suuremmalle säteilylle normaalin käytön, ylläpidon tai huollon aikana. Tulostimessa on tulostuspääosa, jota käyttäjä ei voi huoltaa. Sen sisällä on laser, jonka tekniset tiedot ovat seuraavat:

Class: IIIb (3b) AlGaInP

Nominal output power (milliwatts): 15

Wavelength (nanometers): 650–670

Virrankulutus

Tuotteen virrankulutus

Laitteen virrankulutus näkyy seuraavassa taulukossa.

Huomautus: Jotkin tilat eivät ehkä koske tätä tuotetta.

| Tila | Kuvaus | Virrankulutus (wattia) |
|--------------|---|--|
| Tulostaminen | Tulostin tuottaa paperikopioita sähköisen tulotiedon perusteella. | One-sided: 649 (MX532adwe); 662 (MX632adwe, XM3350) Two-sided: 396 (MX532adwe); 406 (MX632adwe, XM3350) |
| Kopioi | Laite tuottaa paperikopioita paperiasiakirjoista. | 684 |
| Skannaa | Laite skannaa paperiasiakirjoja. | 23.5 (MX532adwe); 24.8 (MX632adwe, XM3350) |
| Valmis | Laite odottaa tulostustyötä. | 13.4 (MX532adwe); 15.3 (MX632adwe, XM3350) |
| Lepotila | Laite on ylätasen virransäästötilassa. | 1.0 (MX532adwe); 1.1 (MX632adwe, XM3350) |
| Säästö | Laite on alatasen virransäästötilassa. | 0.1 |
| Ei käytössä | Laite on kytketty pistorasiaan, mutta virta on katkaistu. | 0.1 |

Taulukon virrankulutusluvut ovat pitkien ajanjaksojen keskimääräisiä arvoja. Hetkittäiset virrankulutushuiput voivat olla huomattavasti keskitasoa korkeampia.

Arvot voivat muuttua. Katso nykyiset arvot osoitteesta www.lexmark.com.

Lepotila

Tähän tuotteeseen on suunniteltu *lepotila*-niminen virransäästötila. Lepotila säästää energiaa alentamalla virrankulutusta niinä aikoina, kun laitetta ei käytetä. Lepotila käynnistyy automaattisesti, kun tuotetta ei käytetä tiettyyn aikaan. Tätä toimintoa kutsutaan *lepotilan aikakatkaisuksi*.

| | |
|--|----|
| Lepotilan oletusasetus tässä tuotteessa (minuuttia): | 15 |
|--|----|

Lepotilan aikakatkaisuksi voi valita määritysvalikoista 1–120 minuuttia tai 1–114 minuutiksi tulostimen mallin mukaan. Jos tulostusnopeus on enintään 30 sivua minuutissa, voit asettaa aikakatkaisuksi enintään 60 tai 54 minuuttia tulostimen mallin mukaan. Lepotilan aikakatkaisun asettaminen alhaiseksi alentaa energiankulutusta, mutta se voi pidentää laitteen reagointiaikaa. Lepotilan aikakatkaisun asettaminen suureksi pitää reagointiajan nopeana, mutta energiaa kuluu tällöin enemmän.

Jotkin mallit tukevat *syvää lepotilaa*, joka vähentää virrankulutusta lisää pitkien käyttämättömyysjaksojen jälkeen.

Horrostila

Tässä tuotteessa on erittäin vähän virtaa kuluttava käyttötila, jota kutsutaan *horrostilaksi*. Kun laite on horrostilassa, muista järjestelmistä ja laitteista katkaistaan virta turvallisesti.

Horrostilaan voidaan siirtyä jollakin seuraavista tavoista:

- horrostilan aikakatkaisun avulla

- ajastettujen virransäästötilojen avulla

Tämän tuotteen oletusasetus kaikissa maissa ja kaikilla alueilla on Horrostilan aikakatkaisu 3 days

Aikaa, jonka tulostin odottaa työn tulostamisen jälkeen ennen horrostilaan siirtymistä, voidaan muuttaa yhden tunnin ja yhden kuukauden välillä.

Huomautuksia EPEAT-rekisteriin lisätyistä kuvankäsittelylaitetuotteista:

- Valmiustilan tasolle siirrytään horros- tai virrankatkaisutilassa.
- Laitteen virta laskee virrankulutuksen automaattisesti valmiustilan tasolle ≤ 1 W. Toimitetussa laitteessa on käytössä automaattinen valmistilatoiminto (horros- tai virrankatkaisutila).

Virrankatkaisutila

Jos laitteessa on valmiustila, jossa virtaa kuluu jonkin verran, voit katkaista virrankulutuksen kokonaan irrottamalla laitteen virtajohdon pistorasiasta.

Virran kokonaiskulutus

Joskus voi olla tarpeellista arvioida laitteen kokonaisvirrankulutus. Koska virrankulutusluvut ilmaistaan virtayksikkö watteina, kokonaisvirrankulutus lasketaan kertomalla virrankulutus sillä aikamäärällä, jonka verran laitetta on käytetty kussakin tilassa. Laitteen kokonaisvirrankulutus on tilojen virrankulutuskulujen summa.

Tietoliikennepäätelaitteita koskevat säännökset

Tässä osassa on tietoja säännöksistä, jotka liittyvät analogisen faksikortin sisältäviin tuotteisiin.

Säädösten mukainen Lexmark-tyyppi/-mallinumero:

LEX-M14-002 or LEX-M03-002

Langattomia tuotteita koskevat säännökset

Tässä osassa on vain langattomia malleja koskevia säädöstietoja.

Jos et ole varma, onko mallisi langaton, katso ["Langattomuuden tuki" sivulla 70](#).

Ilmoitus modulaarisista komponenteista

Langattomissa malleissa on seuraava modulaarinen komponentti:

AzureWave AW-CM467-SUR; FCC ID:TLZ-CM467; IC:6100A-CM467

Voit tarkistaa tuotteeseesi asennetut modulaariset komponentit tuotteen selitteestä.

Altistus radiotaajuussäteilylle

Tämän laitteen säteilyteho on huomattavasti FCC:n ja muiden sääntelyvirastojen radiotaajuussäteilyn altistusrajojen alapuolella. Antennin on oltava vähintään 20 cm:n (8 tuuman) päässä ihmisistä, jotta laite täyttää FCC:n ja muiden sääntelyvirastojen radiotaajuussäteilyn altistusrajat.

Euroopan yhteisön (EY) direktiivien mukainen ilmoitus

Tämä tuote vastaa Euroopan yhteisön neuvoston direktiivin 2014/53/EU suojausmääräyksiä koskien sähkömagneettisia rajoituksia ja tietyn jännitteisten elektronisten laitteiden turvallisuusmääräyksiä.

Tuotteen valmistaja: Lexmark International, Inc., 740 West New Circle Road, Lexington, KY, 40550 USA.
Valtuutettu edustaja Euroopan talousalueella (ETA) / Euroopan unionissa on: Lexmark International Technology Hungária Kft., 8 Lechner Ödön fasor, Millennium Tower III, 1095 Budapest HUNGARY. Maahantuojaja Euroopan talousalueella (ETA) / Euroopan unionissa on: Lexmark International Technology S.à.r.l. 20, Route de Pré-Bois, ICC Building, Bloc A, CH-1215 Genève, Switzerland. Direktiivien mukainen vaatimustenmukaisuusvakuutus on saatavana pyydettyessä valtuutetulta edustajalta tai osoitteesta

www.lexmark.com/en_us/about/regulatory-compliance/european-union-declaration-of-conformity.html.

Yhteensopivuus osoitetaan CE-merkinnällä:



Rajoitukset

Tämä elektroniikkalaite on tarkoitettu ainoastaan sisäkäyttöön. Ulkokäyttö on kielletty. Tämä rajoitus koskee kaikkia seuraavassa taulukossa mainittuja maita:

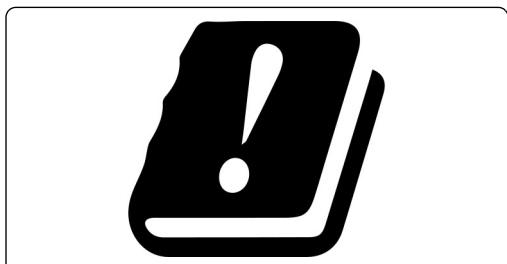

| | | | | | | | | |
|----|----|----|----|----|---------|----|----|----|
| AT | BE | BG | CH | CY | CZ | DE | DK | EE |
| EL | ES | FI | FR | HR | HU | IE | IS | IT |
| LI | LT | LU | LV | MT | NL | NO | PL | PT |
| RO | SE | SI | SK | TR | UK (NI) | | | |

EU- ja muiden maiden lausunto radiolähettimen käyttötaajuuskaistoista ja radiotaajuussäteilyn enimmäistehosta

Tämä radiotuote käyttää joko 2,4 GHz:n (2,412–2,472 GHz EU:ssa) tai 5 GHz:n (5,15–5,35, 5,47–5,725 EU:ssa) kaistaa. Lähettimen EIRP-enimmäislähtöteho, mukaan lukien antennivahvistus, on molemmilla kaistoilla ≤ 20 dBm.

Euroopan yhteisön (EY) direktiivien mukainen ilmoitus

Tämä tuote vastaa Euroopan parlamentin ja neuvoston direktiivien 2014/30/EU, 2014/35/EU ja 2011/65/EU niin kuin se on muutettuna direktiivissä (EU) 2015/863 suojausmääräyksiä koskien sähkömagneettisia rajoituksia,

tietyin jännitteisten elektronisten laitteiden turvallisuusmääräyksiä sekä tiettyjen vaarallisten aineiden käyttöä sähkö- ja elektroniikkalaitteissa.

Tuotteen valmistaja: Lexmark International, Inc., 740 West New Circle Road, Lexington, KY, 40550 USA.

Valtuutettu edustaja Euroopan talousalueella (ETA) / Euroopan unionissa on: Lexmark International Technology Hungária Kft., 8 Lechner Ödön fasor, Millennium Tower III, 1095 Budapest HUNGARY. Maahantuoja Euroopan talousalueella (ETA) / Euroopan unionissa on: Lexmark International Technology S.à.r.l. 20, Route de Pré-Bois, ICC Building, Bloc A, CH-1215 Genève, Switzerland. Direktiivien mukainen vaatimustenmukaisuusvakuutus on saatavana pyydettyä valtuutetulta edustajalta tai osoitteesta

www.lexmark.com/en_us/about/regulatory-compliance/european-union-declaration-of-conformity.html.

Tämä tuote täyttää EN 55032:n luokan A rajoitukset ja EN 62368-1:n turvallisuusvaatimukset.

Radiohäiriölausunto

Varoitus

Tämä tuote täyttää EN 55032:n luokkien A rajoitukset ja EN 55035:n häiriönsietovaatimukset. Tämä tuote ei ole tarkoitettu kotitalouskäyttöön.

Tämä tulostin on Luokan A laite. Laite voi aiheuttaa kotiympäristössä radiohäiriöitä, jolloin käyttäjän on ehkä tehtävä tarvittavat toimenpiteet.

Hakemisto

A

aidot osat ja tarvikkeet 175
AirPrint
käyttäminen 77
aitojen Lexmark-osien ja -
tarvikkeiden käyttäminen 175
aloitusnäyttö
käyttäminen 21
mukauttaminen 22
aloitusnäytön kuvakkeet
näyttäminen 22
aloitusnäytön käyttäminen 21
analoginen faksi
asennus 30
analogisen faksin asennus 30
Asiakastuen käyttäminen 24
asiakastukeen
yhteystiedot 276
Asiakastuki
käyttäminen 24
asiakirjansyöttölaitteen avulla
kopiointi 82
asiakirjansyöttölaitteen
erotinrulla
puhdistaminen 207
vaihtaminen 199
asiakirjansyöttölaitteen
erotinrullan puhdistaminen 207
asiakirjansyöttölaitteen rullat
puhdistaminen 207
vaihtaminen 199
asiakirjansyöttölaitteen rullien
puhdistaminen 207
asiakirjat, tulostaminen
mobiililaitteesta 76
tietokoneessa 76
automaattisen
asiakirjansyöttölaitteen
kohdistaminen 275
säättäminen 275
automaattisen
asiakirjansyöttölaitteen
nostonrulla
puhdistaminen 207
vaihtaminen 199
automaattisen
asiakirjansyöttölaitteen
nostonrullan puhdistaminen 207

D

diaesityksen käynnistäminen 24

E

ei voi lukea flash-asemaa
vianmääritys, tulostus 245
Embedded Web Server ei
avaudu 257
epätäydelliset asiakirjat 272
epätäydelliset valokuvat 272
eri paperikoot, kopiointi 82
erotinsivujen lisääminen 81
kopioiden väliin 83
erotinsivut
sijoittaminen 81
esipainetut lomakkeet
valitseminen 14
etherFAX
faksitoiminnon
määrittäminen 31
Ethernet-liitäntä 20
EXT-liitäntä 20

F

faksaaminen
asiakirjansyöttölaitteen
käyttäminen 86
päiväyksen ja ajan
määrittäminen 37
skannaustason avulla 86
faksaamisen vianmääritys
etherFAXin määrittäminen ei
onnistu 268
faksien lähettäminen ei onnistu
analogisen faksin kautta 267
faksien lähettäminen onnistuu
mutta vastaanottaminen ei
analogisen faksin kautta 267
faksien lähettäminen tai
vastaanottaminen ei onnistu
analogisen faksin kautta 265
faksien lähettäminen tai
vastaanottaminen ei onnistu
etherFAXin kautta 268
faksin kansilehden lähettäminen
ei onnistu tietokoneesta 269

faksin kansilehdestä puuttuu
tietoja 269
huono tulostuslaatu 269
soittajan tunnus ei näy 265
faksi
lähetyksen 86
faksi, ajastaminen 87
faksiasetukset
eri liittinten käyttäminen 34
eri pistorasioiden
käyttäminen 34
tavallinen puhelinlinjaliitäntä 32
faksien lähettäminen tai
vastaanottaminen ei onnistu
analogisen faksin kautta 265
faksien lähettäminen tai
vastaanottaminen ei onnistu
etherFAXin kautta 268
faksien pysäyttäminen 88
faksien vastaanottaminen ei
onnistu analogisen faksin
kautta 267
faksikohteen pikavalinta
luominen 87
faksiloki
tulostaminen 88
faksin ajastaminen 87
faksin asentaminen
eri liittinten käyttäminen 34
eri pistorasioiden
käyttäminen 34
tavallinen puhelinlinjaliitäntä 32
faksin kaiutinasetukset
asetusten määrittäminen 37
faksin kaiutinasetusten
määrittäminen 37
faksin kansilehden lähettäminen
ei onnistu tietokoneesta 269
faksin kansilehdestä puuttuu
tietoja 269
faksin lähettäminen 86
faksin tarkkuuden
muuttaminen 87
faksin tarkkuus
muuttaminen 87
faksin tummuuden
säättäminen 88

faksin tummuus
 säätäminen 88
 faksin välittäminen 88
 faksiohjaimen asentaminen 49
 faksiohjain
 asentaminen 49
 faksipalvelin, käyttäminen
 faksitoiminnon
 määrittäminen 31
 faksitoiminnon määrittäminen
 etherFAXin käyttäminen 31
 faksitoiminnon määrittäminen
 faksipalvelimen avulla 31
 FCC-rajoitukset 283
 flash-asema
 skannaaminen 93
 tulostaminen 78
 Flash-muistin vapaa tila ei riitä
 resursseja varten 260
 fonttimalliluettelo
 tulostaminen 81
 fonttinäyteluettelon
 tulostaminen 81
 FTP-osoite
 pikavalinnan luominen 92
 FTP-palvelin, skannaaminen
 ohjauspaneelin avulla 91

H

haihtuvuusjulistus 75
 hakemistoluettelo
 tulostaminen 81
 hakemistoluettelon
 tulostaminen 81
 heikko kopiointilaatu 272
 henkilökohtainen PIN-koodi
 -menetelmä 71
 henkilökohtaiset PIN-koodit
 ottaminen käyttöön 29
 henkilökohtaisten PIN-koodien
 ottaminen käyttöön 29
 hidas tulostus 242
 huono faksien tulostuslaatu 269

I

ilmankestaus tulostimen
 ympärillä 281

J

juuttuneet sivut eivät tulostu
 uudelleen 263

K

kaapelien liittäminen 20
 kaiuttimen
 oletusäänenvoimakkuus
 säätäminen 29
 kaksipuolinen kopiointi 83
 kansioden luominen
 kirjanmerkeille 26
 kesäaika
 asetusten määrittäminen 37
 kesäajan määrittäminen 37
 kierrätys
 Lexmarkin
 pakkausmateriaalit 277
 Kiintolevy 52
 tyhjentäminen 74
 kiintolevyasema 75
 kirjanmerkit
 kansioden luominen 26
 luominen 25
 kirjanmerkkien luominen 25
 kirjekuori sulkeutuu tulostuksen
 aikana 261
 kirjelomake
 kopioiminen 83
 valitseminen 14
 kirjelomakkeiden lisäys 46
 monikäyttösyöttöaukossa 47
 kirkkauden säätäminen
 näyttö 211
 kopioiden lajittelu 83
 kopioiminen 82
 asiakirjansyöttölaitteen
 käyttäminen 82
 erotinsivujen lisääminen
 kopioiden väliin 83
 kirjelomakkeelle 83
 paperin molemmille puolille 83
 skannaustason avulla 82
 valokuvat 82
 kopioiminen eri paperikoissa 82
 kopiointi kohteesta
 valittu lokero 82
 kopiointilaatuongelmat
 epätäydelliset asiakirjat 272
 epätäydelliset valokuvat 272
 heikko kopiointilaatu 272
 pystysuuntaiset tummat
 raidat 272
 kopiointiongelma
 skanneri ei sulkeudu 274

skanneri ei vastaa 274
 kopiokoon pienentäminen 83
 kopiokoon suurentaminen 83
 korttien kopioiminen 84
 Korttikopiointi 84
 asennus 23
 kosketusnäyttö
 puhdistaminen 203
 kosketusnäytön
 puhdistaminen 203
 kuulokkeiden
 oletusäänenvoimakkuus
 säätäminen 29
 kuvayksikkö
 tilaaminen 176
 vaihtaminen 179
 kuvia leikkautuu
 tulostettaessa 232

L

laitekiintiöiden määrittäminen 25
 laitekiintiöt
 asennus 25
 laiteohjelmakortti 52
 laiteohjelmisto, päivittäminen 50
 laiteohjelmiston päivittäminen 50
 laitteen tukemat paperilajit 17
 lajittelutulostus ei toimi 262
 langaton MarkNet N8450 -
 tulostuspalvelin 190
 langaton tulostuspalvelin
 vaihtaminen 190
 langaton verkko
 tulostimen liittäminen 70
 Wi-Fi Protected Setup 71
 langaton verkkoyhteys 70
 langattoman tulostuspalvelimen
 vaihtaminen 190
 langattomuuden tuki 70
 Lepotila
 asetusten määrittäminen 211
 Lexmark Mobile Print
 käyttäminen 76
 Lexmark Print
 käyttäminen 76
 Lexmark ScanBack Utility 90
 Lexmark-tuotteiden
 kierrättäminen 277
 liittäminen, tulostimen
 langattomaan verkkoon 70
 Linjaliitäntä 20
 lisäkortit 52

lisävarusteet
 lokerot 52
 lisävarusteet, lisääminen
 tulostinohjain 51
 Lisävarusteiden asentaminen
 tulostimen kiintolevy 57
 lisävarusteiden lisääminen
 tulostinohjain 51
 lisääminen, kirjekuoret
 monikäyttösyöttöaukossa 47
 lokeroiden asentaminen 52
 lokeroiden erottaminen 48
 lokeroiden täyttäminen 46
 lokeroiden yhdistäminen 48
 lokerot
 asentaminen 52
 erottaminen 48
 yhdistäminen 48
 luettujen salasanojen ottaminen
 käyttöön 29
 luetut salasanat
 ottaminen käyttöön 29
 luottamukselliset asiakirjat eivät
 tulostu 240
 luottamukselliset tulostustyöt
 asetusten määrittäminen 79
 tulostaminen 80
 läikikäs tuloste 228
 lämpötila tulostimen
 ympärillä 281

M

melutasot 279
 merkkivalo
 tilan merkitys 12
 mobiililaite
 liittäminen tulostimeen 72
 tulostaminen 76, 77
 mobiililaitteen liittäminen
 tulostimelle 72
 monikäyttösyöttöaukko
 lisääminen 47
 Mopria-tulostuspalvelu 77
 mustat sivut 231
 Muu kuin Lexmarkin tarvike 260
 muuntaja
 vaihtaminen 183
 muuntajan vaihtaminen 183
 määritystiedoston tuominen
 Embedded Web Serverin
 avulla 51

määritystiedoston vieminen
 Embedded Web Serverin
 avulla 51

N

niittipakkauksen vaihtaminen 182
 niittipakkaus
 vaihtaminen 182
 nostorullat
 vaihtaminen 194
 näyttönäppäimistö
 käyttäminen 28
 näytön kirkkaus
 säätäminen 211
 näytön mukauttaminen 24
 Näytön mukautuksen
 käyttäminen 24
 Näytön mukautus
 käyttäminen 24
 näytönsäätäjän hallinta 24

O

ohjauspaneeli
 käyttäminen 12
 ohjauspaneelin avulla 12
 ohuet viivat eivät tulostu
 oikein 222
 osien ja tarvikkeiden tilan
 tarkistaminen 174
 osien tila
 tarkistaminen 174
 osien vaihtaminen
 asiakirjansyöttölaitteen
 erotinrulla 199
 asiakirjansyöttölaitteen
 rullat 199
 automaattisen
 asiakirjansyöttölaitteen
 nostorulla 199
 nostorullat 194
 skannaustason taustalevy 196
 Osoitteisto
 käyttäminen 26

P

paikan valitseminen
 tulostimelle 19
 painonäppäinmenetelmä 71
 paperi
 esipainetut lomakkeet 14
 kelvoton 14

kirjelomake 14
 Universal-kokoasetus 45
 valitseminen 12
 paperien painot, tuetut 18
 paperi juuttuu usein 263
 paperikoon määrittäminen 45
 paperikoot, tuetut 15
 paperilajin määrittäminen 45
 paperilajit, tuetut 17
 paperin asettaminen 46
 paperin käpristyminen 229
 paperin ominaisuudet 13
 paperin säästäminen 84
 paperin varastointi 14
 paperiohjeet 12
 paperitukoksen poistaminen
 arkinkääntäjistä 253
 automaattisessa
 asiakirjansyöttölaitteessa 255
 lokeroissa 254
 luukusta A 249
 luukusta B 252
 monikäyttösyöttöaukossa 255
 paperitukokset
 etsiminen 247
 välttäminen 246
 paperitukos
 arkinkääntäjässä 253
 paperitukos automaattisessa
 asiakirjansyöttölaitteessa 255
 paperitukos lokeroissa 254
 paperitukos luukussa A 249
 paperitukos luukussa B 252
 paperitukos
 monikäyttösyöttöaukossa 255
 paperitukosten etsiminen 247
 Paperitukosten välttäminen 246
 pidossa olevat asiakirjat eivät
 tulostu 240
 pidossa olevat työt
 tulostaminen 80
 vanhenemisajan
 määrittäminen 79
 pikanitoja
 asentaminen 64
 punainen merkkivalo 260
 pikanitojan asentaminen 64
 pikavalinnan lisääminen
 faksikohde 87
 FTP-osoite 92
 kopio 84
 sähköposti 85

pikavalinnan luominen
 faksikohde 87
 FTP-osoite 92
 kopio 84
 sähköposti 85
 verkkokansio 92

pikavalinnat
 luominen 23

pikavalinta
 Faksaa 23
 FTP 23
 Kopio 23
 Sähköposti 23

pikavalinta, luominen
 faksikohde 87
 FTP-osoite 92
 kopio 84
 sähköposti 85

pikavalintojen luominen 23

pisteitä tulosteessa 228

puhdistaminen
 tulostimen sisäpuoli 203
 tulostimen ulkopuoli 203

puhenopeuden säätäminen
 Ääniohjaus 29

punainen merkkivalo
 pikanitojassa 260

pystysuuntaiset raidat
 tulosteissa 237

pystysuuntaiset tummat
 raidat 238
 skannattaessa
 asiakirjansyöttölaitteesta 272

pystysuuntaiset tummat raidat
 tulosteissa 236

pystysuuntaiset tummat viivat
 tulosteissa 237

pystysuuntaiset vaaleat
 juovat 234

pystysuuntaiset valkoiset
 viivat 235

pysyvä muisti 75
 tyhjentäminen 74

päiväys ja aika
 fakiasetukset 37

päänäytön kuvakkeet
 näyttäminen 22

R

raportit
 tulostimen käyttö 175
 tulostimen tila 175

raporttien tarkasteleminen 175
 RJ-11-sovitin 34
 roskafaksien estäminen 88
 roskafaksit
 estäminen 88

rosoinen kuva
 skannaaminen
 asiakirjansyöttölaitteesta 273

rosoinen teksti
 skannaaminen
 asiakirjansyöttölaitteesta 273

rypistynyt paperi 223

S

sarjanumero, tulostimen
 löytäminen 10

siirrettävä muisti 75
 tyhjentäminen 74

siirtyminen näytössä
 eleiden käyttäminen 27

siirtyminen näytössä eleillä 27

sisäinen sovellusportti
 asentaminen 60

sisäiset lisälaitteet 52
 tulostimen kiintolevy 57

sisäiset lisävarusteet, lisääminen
 tulostinohjain 51

sisäisten lisävarusteiden
 asentaminen
 sisäinen sovellusportti 60
 älykäs tallennusasema 53

sisäisten lisävarusteiden
 lisääminen
 tulostinohjain 51

sisäistä lisälaitetta ei löydy 259

skannaaminen
 asiakirjansyöttölaitteen
 käyttäminen 90
 flash-asemaan 93
 FTP-palvelimeen 91
 skannaustason avulla 90
 tietokoneeseen 90

skannaaminen
 asiakirjansyöttölaitteesta
 pystysuuntaiset tummat
 raidat 272

skannaaminen FTP-palvelimeen
 ohjauspaneelin avulla 91

skannaaminen tietokoneeseen ei
 onnistu 270

skannaaminen
 verkkokansioon 92

skannaaminen verkkokansioon ei
 onnistu 270

skannauksen vianmääritys
 skannaaminen tietokoneeseen
 ei onnistu 270

skannaaminen verkkokansioon
 ei onnistu 270

Skannauskeskus
 asennus 23

skannauslaatuongelma
 epätäydelliset asiakirjat 272
 epätäydelliset valokuvat 272
 heikko kopiointilaatu 272
 pystysuuntaiset tummat
 raidat 272

rosoinen kuva 273

rosoinen teksti 273

skannausongelma
 skannaaminen aiheuttaa
 tietokoneen
 toimintahäiriön 274

skannaaminen kestää liian
 kauan 274

skannaustyö epäonnistui 273

skanneri ei sulkeudu 274

skanneri ei vastaa 274

skannaustason avulla
 kopioiminen 82

skannaustason taustalevy
 vaihtaminen 196

skannaustyö epäonnistui 273

skanneri
 puhdistaminen 204

skanneri ei sulkeudu 274

skanneri ei vastaa 274

skannerin puhdistaminen 204

Skannerin puhdistaminen 172

SMB
 skannaaminen 92

SMTP-asetukset
 asetusten määrittäminen 37

SMTP-palvelinta ei ole määritetty
 -virhe
 poistaminen käytöstä 264

SMTP-palvelinta ei ole määritetty
 -virheen poistaminen
 käytöstä 264

soittajan tunnus ei näy 265

sovellusten lisääminen
 aloitusnäyttöön 22

sovellusten näyttäminen
 aloitusnäytössä 22

suojausaukko
 etsiminen 74
 Suurennustila
 ottaminen käyttöön 28
 suurennustilan ottaminen
 käyttöön 28
 sähköposti
 asiakirjansyöttölaitteen
 käyttäminen 85
 lähetys 85
 skannaustason avulla 85
 sähköpostien lähettäminen 85
 sähköpostihälytysten
 asentaminen 174
 sähköposti-ilmoitukset
 asennus 174
 sähköpostin lähettäminen ei
 onnistu 264
 sähköpostin pikavalinta
 luominen 85
 sähköpostin vianmääritys
 sähköpostin lähettäminen ei
 onnistu 264
 sähköpostipalvelimen asetusten
 määrittäminen 37
 sähköpostipalvelin
 asetusten määrittäminen 37
 sähköpostipalveluntarjoajien
 luettelosta 37
 sähköpostitoiminto
 asennus 37
 säteilyrajoitukset 279, 283
 Säätötila
 asetusten määrittäminen 211
 säätäminen
 skannerin kohdistaminen 275
 säätäminen,
 oletusäänenvoimakkuuden
 kaiutin 29
 kuulokkeet 29

T

taittunut paperi 223
 tallennusasema
 tyhjentäminen 74
 tarkista tulostustyöt 79
 tarvikke ilmoitukset
 asetusten määrittäminen 174
 tarvikke ilmoitusten
 määrittäminen 174
 tarvikkeet
 säätäminen 211

tarvikkeiden käyttöläskurien
 nollaaminen 203, 260
 tarvikkeiden käyttöläskurit
 vaihtaminen 203, 260
 tarvikkeiden tila
 tarkistaminen 174
 Tarvikkeiden tilaaminen
 kuvayksikkö 176
 värikasetti 175
 tarvikkeiden vaihtaminen
 kuvayksikkö 179
 värikasetti 177
 taustakuvan vaihtaminen 24
 tausta on harmaa 224
 tehdasasetukset
 palauttaminen 75
 tekstiä leikkautuu
 tulostettaessa 232
 tiedotteet 279, 280, 282, 283
 tietokone
 liittäminen tulostimeen 72
 tietokone, skannaaminen 90
 tietokoneen liittäminen
 tulostimeen 72
 toista tulostustöitä 79
 tuettu faksi 29
 tuetut flash-asetat 79
 tuetut paperien painot 18
 Tuetut paperikoot 15
 tuetut sovellukset 22
 tuetut tiedostotyypit 79
 tukoksen poistaminen
 arkinkääntäjistä 253
 automaattisessa
 asiakirjansyöttölaitteessa 255
 lokerossa 254
 luukusta A 249
 luukusta B 252
 monikäyttösyöttöaukossa 255
 tukokset, paperi
 välttäminen 246
 tukosten sijainnit
 havaitseminen 247
 tulostaminen
 faksiloki 88
 flash-asetasta 78
 fonttimalliluettelo 81
 hakemistoluettelo 81
 luottamukselliset
 tulostustyöt 80
 mobiililaitteesta 77

Mopria-tulostuspalvelun
 käyttäminen 77
 pidossa olevat työt 80
 tietokoneessa 76
 Valikkoasetussivu 173
 verkkoasetussivu 73
 Wi-Fi Direct -toiminnon
 käyttäminen 77
 tulostaminen tietokoneesta 76
 tulosteissa on toistuvia
 virhekuvioita 239
 tuloste puuttuu 238
 tulostimen asetukset
 oletusasetusten
 palauttaminen 75
 tulostimen ilmoitukset
 Flash-muistin vapaa tila ei riitä
 resursseja varten 260
 Flash-muisti on viallinen 259
 Muu kuin Lexmarkin
 tarvike 260
 Vaihda kasetti, tulostimen alue
 ei täsmää 260
 tulostimen kiintolevyn
 asentaminen 57
 tulostimen kuljettaminen 212
 tulostimen lisävarusteiden
 vianmääritys
 sisäistä lisälaitetta ei löydy 259
 tulostimen määrittäminen
 tunnusäänelle 36
 tulostimen puhdistaminen 203
 tulostimen sarjanumero
 löytäminen 10
 tulostimen siirtäminen 19, 211
 tulostimen tallennusaseman
 tyhjentäminen 74
 tulostimen tietojen etsiminen 9
 tulostimen tietojen
 suojaaminen 75
 tulostimen tila 12
 Tulostimen USB-portti 20
 tulostimen valikot 94, 173
 tulostimen virheilmoitukset 214
 tulostimen virhekoodit 214
 tulostimien lisääminen
 tietokoneeseen 49
 tulostin
 kuljettaminen 212
 paikan valitseminen 19
 vähimmäistila 19
 tulostin ei vastaa 244

tulostinkokoonpanot 11
tulostinmuisti
 tyhjentäminen 74
tulostinmuistin tyhjentäminen 75
tulostinohjaimen
 asentaminen 49
tulostinohjain
 asentaminen 49
 lisävarusteet, lisääminen 51
tulostinohjelmisto
 asentaminen 49
tulostinohjelmiston
 asentaminen 49
tulostinsovellukset 22
tulostinta ei voi liittää Wi-Fi-
verkkoon 258
tulostuksen vianmääritys
 ei voi lukea flash-asemaa 245
 kirjekuori sulkeutuu tulostuksen
 aikana 261
 lajittelutulostus ei toimi 262
 lokeroiden yhdistäminen ei
 toimi 262
 luottamukselliset ja pidossa
 olevat asiakirjat eivät
 tulostu 240
 paperi juuttuu usein 263
 tulostuslaatuongelmat 213
 työ tulostuu väärälle
 paperille 241
 työ tulostuu väärästä
 lokerosta 241
Tulostuslaadun testisivut 172
tulostuslaatuongelma
 läikikäs tuloste 228
 ohuet viivat eivät tulostu
 oikein 222
 paperin käpristyminen 229
 pisteitä tulosteessa 228
 pystysuuntaiset tummat
 juovat 236
 pystysuuntaiset tummat raidat ja
 puuttuva tuloste 238
 pystysuuntaiset tummat viivat tai
 raidat 237
 pystysuuntaiset vaaleat
 juovat 234
 pystysuuntaiset valkoiset
 viivat 235
 rypistynyt paperi 223
 taittunut paperi 223
 tausta on harmaa 224

 tekstiä tai kuvia leikkautuu 232
 toistuvat virhekuviot 239
 tumma tuloste 220
 tyhjät sivut 219
 täysin mustia sivuja 231
 vaakasuuntaiset vaaleat
 juovat 233
 vaalea tuloste 226
 valkoiset sivut 219
 vino tuloste 230
 väriaine hankautuu helposti
 pois 233
 vääristynyt tuloste 230
 väärät marginaalit 225
tulostuslaatuongelmat 213
tulostusongelma
 hidas tulostus 242
 tulostustyöt eivät tulostu 240
tulostustarvikkeiden käyttöiän
 pidentäminen 211
tulostustyö
 peruuttaminen 81
tulostustyön peruuttaminen 81
tulostustyöt eivät tulostu 240
tulostustöiden tallentaminen 79
tumma tuloste 220
tunnusäänen ottaminen
 käyttöön 36
tunnusääni
 faksiasetukset 36
turvallisuusohjeet 7, 8
turvalukon etsiminen 74
tyhjentäminen
 tulostinmuisti 74
tyhjät sivut 219
työ tulostuu väärälle
 paperille 241
työ tulostuu väärästä
 lokerosta 241
täysin mustia sivuja 231

U

Universal-paperikoko
 asetus 45
Universal-paperilajin
 määrittäminen 45
USB-portin käyttöönotto 245
USB-portti
 ottaminen käyttöön 245
useiden kopioiden
 lajittelemineen 83

useiden sivujen kopioiminen
 yhdele arkille 84

V

vaakasuuntaiset vaaleat
 juovat 233
 vaalea tuloste 226
Vaihda kasetti, tulostimen alue ei
 täsmää 260
vaihtaminen
 tarvikkeiden käyttölaskurit 260
valikko
 802.1x 159
 AirPrint 153
 Ajasta USB-laitteet 165
 Aloitusnäytön mukautus 107
 Asettelu 108
 Asetus 109
 Cloud-palvelujen
 rekisteröinti 170
 Eco-Mode 96
 Ethernet 154
 Etäkäyttöpaneeli 97
 Fakkaa 171
 Faksiasetukset 121
 Faksilokiasetukset 121
 Faksin kansilehti 121
 Faksin lähetysoasetukset 121
 Faksin
 vastaanottoasetukset 121
 Faksipalvelimen määrittäminen 132
 Faksipalvelimen
 skannausasetukset 132
 Faksipalvelimen
 sähköpostiasetukset 132
 Faksitila 121
 Flash-asemaskannaus 145
 Flash-asetutulostus 149
 Forms Merge 172
 FTP-oletusasetukset 141
 H.323-asetukset 121
 Helppokäyttö 101
 HTTP-/FTP-asetukset 160
 HTTPS-faksiasetukset 121
 Ilmoitukset 98
 IPSec 158
 Kaiutinasetukset 121
 Kirjautumisrajoitukset 167
 Kopioinnin oletusasetukset 118
 Kuva 115
 Laatu 110
 Laitte 170

- Langaton 151
Levyn salaus 168
Lokeromääritys 115
LPD-kokoonpano 160
Luottamukselliset
tulostusasetukset 168
Materiaalilajit 117
Mobiilipalvelujen hallinta 154
Mukautetut skannauskoot 117
Muut 169
Määritykset 95
Määritys-valikko 102
Nimetön tietojen keräys 101
Oikeuksien hallinta 163
Paikalliset tilit 164
Palauta oletusasetukset 102
PCL 113
PDF 112
Pikavalinnat 171
Poistaminen 107
PostScript- 113
Pyyhi väliaikaiset
datatiedostot 169
Päivitä laiteohjelma 108
Rajoita ulkoisen verkon
käyttöä 162
Ratkaisut, LDAP-asetukset 169
SIP-asetukset 121
SNMP 157
Suojaustarkistusloki 165
Sähköpostiasetukset 135
Sähköpostin
oletusasetukset 136
T.38-asetukset 121
TCP/IP 156
ThinPrint 161
Tietoja tästä tulostimesta 108
Tulosta 171
Työkirjanpito 111
USB 161
Valikkoasetussivu 170
Web-linkin asetus 141
Verkko 171
Verkon esittely 150
Vianmääritys 172
Wi-Fi Direct 153
Virranhallinta 100
VoIP-asetukset 121
Yleisasetukset 116
Yleiset faksiasetukset 121, 132
Valikkoasetussivu
tulostaminen 173
valkoiset sivut 219
valokuvat, kopiointi 82
vastaaja
asennus 32
vastaanotetut faksit
pysäyttäminen 88
verkkoasetussivu
tulostaminen 73
verkkoasetussivun
tulostaminen 73
verkkokansio
pikavalinnan luominen 92
viallinen älykäs
tallennusasema 259
vianmääritys
Embedded Web Server ei
avaudu 257
SMTP-palvelinta ei ole
määritetty -virhe 264
tulostin ei vastaa 244
tulostinta ei voi liittää Wi-Fi-
verkkoon 258
tulostuslaatuongelmat 213
vianmääritys, faksaaminen
etherFAXin määrittäminen ei
onnistu 268
faksien lähettäminen ei onnistu
analogisen faksin kautta 267
faksien lähettäminen onnistuu
mutta vastaanottaminen ei
analogisen faksin kautta 267
faksien lähettäminen tai
vastaanottaminen ei onnistu
analogisen faksin kautta 265
faksien lähettäminen tai
vastaanottaminen ei onnistu
etherFAXin kautta 268
faksin kansilehden lähettäminen
ei onnistu tietokoneesta 269
faksin kansilehdestä puuttuu
tietoja 269
huono tulostuslaatu 269
soittajan tunnus ei näy 265
vianmääritys, skannaus
skannaaminen tietokoneeseen
ei onnistu 270
skannaaminen verkkokansioon
ei onnistu 270
vianmääritys, sähköpostin
sähköpostin lähettäminen ei
onnistu 264
vianmääritys, tulostimen
lisävarusteet
sisäistä lisälaitetta ei löydy 259
vianmääritys, tulostus
juuttuneet sivut eivät tulostu
uudelleen 263
kirjekuori sulkeutuu tulostuksen
aikana 261
lajittelutulostus ei toimi 262
lokeroiden yhdistäminen ei
toimi 262
luottamukselliset ja pidossa
olevat asiakirjat eivät
tulostu 240
paperi juuttuu usein 263
työ tulostuu väärälle
paperille 241
työ tulostuu väärästä
lokerosta 241
vino tuloste 230
virheilmoitukset 214
virhekoodit 214
virransäätötilat
asetusten määrittäminen 211
virtajohdon liitäntä 20
väriaineen tummuuden
säätäminen 81
väriaineen tummuus
säätäminen 81
väriaine hankautuu helposti
pois 233
väriasetti
tilaaminen 175
vaihtaminen 177
vääristynyt tuloste 230
väärät marginaalit 225
- W**
Wi-Fi Direct
asetusten määrittäminen 71
ottaminen käyttöön 72
tulostaminen
mobiililaitteesta 77
Wi-Fi Directin määrittäminen 71
Wi-Fi Direct -toiminnon ottaminen
käyttöön 72
Wi-Fi Protected Setup
langaton verkko 71
Wi-Fi-verkko
poistaminen käytöstä 73
Wi-Fi-verkon poistaminen
käytöstä 73

Y

yhdistäminen langattomaan verkkoon
 painonäppäinmenetelmän käyttäminen 71
 PIN-koodi-menetelmän käyttäminen 71
yhteyden ottaminen asiakastukeen 276
yhteystietojen lisääminen 26
yhteystietojen muokkaaminen 26
yhteystietojen poistaminen 26
yhteystietoryhmien lisääminen 26
yhteystietoryhmien poistaminen 26
ympäristöasetukset 211

Ä

älykäs tallennusasema 52, 75
 asettaminen 53
 tyhjentäminen 74
Ääniohjauksen aktivoiminen 27
ääniohjauksen poistaminen käytöstä 27
Ääniohjauksen puhenoisuus säätäminen 29
Ääniohjaus
 aktivointi 27
 poistaminen käytöstä 27
 puhenoisuus 29