



# **CX730, CX735, CX737, XC4342, XC4352**

---

## **Användarhandbok**

**April 2023**

**[www.lexmark.com](http://www.lexmark.com)**

---

Machine type:

7530

Modeller:

236, 239, 678, 679, 878

# Innehåll

<b>Säkerhetsinformation.....</b>	<b>6</b>
Skrivsätt.....	6
Information om produkten.....	6
<b>Lär dig mer om skrivaren.....</b>	<b>9</b>
Hitta information om skrivaren.....	9
Hitta skrivarserienumret.....	10
Skrivarkonfigurationer.....	10
Använda kontrollpanelen.....	11
Så här används indikatorlampan.....	12
Välja papper.....	12
<b>Installera och konfigurera.....</b>	<b>20</b>
Välja en plats för skrivaren.....	20
Koppla kablar.....	21
Konfigurera och använda programmen på huvudmenyn.....	22
Konfigurera och använda tillgänglighetsfunktionerna.....	28
Ställa in skrivaren för att faxa.....	33
Konfigurera SMTP-inställningarna för e-post.....	40
Fylla på papper och specialmedia.....	48
Installera och uppdatera program, drivrutiner och fast programvara.....	54
Installera hårdvarualternativ.....	57
Nätverk.....	96
Konfigurera seriell utskrift (endast Windows).....	99
<b>Säkra skrivaren.....</b>	<b>100</b>
Lokalisera säkerhetsplats.....	100
Radera skrivarminnet.....	100
Radera skrivarens lagringsenhet.....	100
Återställa fabriksinställningar.....	101
Flyktighetsredogörelse.....	101
<b>Skriv ut.....</b>	<b>102</b>
Skriva ut från en dator.....	102
Skriva ut från en mobil enhet.....	102

Skriva ut från flashenhet.....	104
Flashenheter och filtyper som stöds.....	105
Konfigurera konfidentiella jobb.....	105
Skriva ut konfidentiella jobb och andra stoppade jobb.....	106
Skriva ut en teckensnittlista.....	107
Skriva ut en kataloglista.....	107
Placera skiljeblad mellan kopior.....	107
Avbryta utskriftsjobb.....	107
Justera tonersvärtan.....	107
<b>Kopiera.....</b>	<b>108</b>
Använda den automatiska dokumentmataren och skannerglaset.....	108
Göra kopior.....	108
Kopiera foton.....	108
Kopiera till brevpapper.....	109
Kopiera på papperets båda sidor.....	109
Förminska eller förstora kopior.....	109
Sortera kopior.....	109
Placera skiljeark mellan kopior.....	109
Kopiera flera sidor på ett ark.....	110
Kopiera kort.....	110
Skapa en genväg för kopiering.....	110
<b>e-post.....</b>	<b>111</b>
Använda den automatiska dokumentmataren och skannerglaset.....	111
Skicka ett e-postmeddelande.....	111
Skapa en e-postgenväg.....	111
<b>Fax.....</b>	<b>112</b>
Använda den automatiska dokumentmataren och skannerglaset.....	112
Skicka ett fax.....	112
Schemalägga ett fax.....	113
Skapa en faxdestinationsgenväg.....	113
Ändra faxupplösning.....	113
Justera svärtan för faxmeddelanden.....	114
Skriva ut en faxlogg.....	114
Blockera skräpfax.....	114

Stoppa fax.....	114
Vidarebefordra ett fax.....	114

## **Skanna.....116**

Använda den automatiska dokumentmataren och skannerglaset.....	116
Skanna till en dator.....	116
Skanna till en FTP-server.....	117
Skapa en FTP-genväg.....	118
Skanna till en nätverksmapp.....	118
Skapa en genväg för nätverksmapp.....	118
Skanna till en flashenhet.....	119

## **Använda skrivarens menyer.....121**

Menyöversikt.....	121
Enhet.....	122
Skriv ut.....	137
Papper.....	145
Kopiera.....	147
Fax.....	151
e-post.....	165
FTP.....	171
USB-enhet.....	175
Nätverk/portar.....	180
Säkerhet.....	192
Cloud-tjänster.....	199
Rapporter.....	200
Felsökning.....	201
Skriva ut Meny för inställningssida.....	201

## **Underhålla skrivaren..... 202**

Kontrollera status för skrivarens delar och förbrukningsmaterial.....	202
Konfigurera meddelanden om förbrukningsmaterial.....	202
Ställa in e-postaviseringar.....	202
Visa rapporter.....	203
Beställa delar och förbrukningsartiklar.....	203
Byta ut delar och förbrukningsartiklar.....	206
Rengöra skrivarens delar.....	244



---

Spara energi och papper.....	257
Flytta skrivaren till en annan plats.....	257
Skicka skrivaren.....	258
<b>Felsöka problem.....</b>	<b>259</b>
Problem med utskriftskvalitet.....	259
Skrivarfelkoder.....	260
Utskriftsproblem.....	269
Skrivaren svarar inte.....	299
Det går inte att läsa flashenheten.....	300
Aktivera USB-porten.....	300
Åtgärda pappersstopp.....	301
Problem med nätverksanslutningen.....	311
Problem med maskinvarutillval.....	313
Problem med förbrukningsmaterial.....	316
Pappersmatningsproblem.....	317
E-postproblem.....	320
Faxproblem.....	321
Skanningsproblem.....	326
Problem med färgkvaliteten.....	332
Kontakta kundsupport.....	334
<b>Återvinning och kassering.....</b>	<b>335</b>
Återvinna produkter från Lexmark.....	335
Återvinna förpackningar från Lexmark.....	335
<b>Meddelanden.....</b>	<b>336</b>
<b>Index.....</b>	<b>343</b>

# Säkerhetsinformation

## Skrivsätt

**Obs! Obs!** anger information som kan vara till hjälp.

**Varning! Varning!** anger att något kan skada produktens maskin- eller programvara.

**VAR FÖRSIKTIG! Var försiktig!** anger en möjlig riskfylld situation som kan leda till personskada.

Olika typer av varningsmeddelanden:

 **VAR FÖRSIKTIG – RISK FÖR SKADA:** anger risk för personskada

 **VAR FÖRSIKTIG– RISK FÖR ELEKTRISK STÖT:** anger risk för elektrisk stöt

 **VAR FÖRSIKTIG – VARM YTA:** anger risk för brännskada vid beröring

 **VAR FÖRSIKTIG – VÄLTRISK:** anger klämrisk

 **VAR FÖRSIKTIG – KLÄMRISK:** anger risk för att fastna mellan rörliga delar

## Information om produkten

 **VAR FÖRSIKTIG – RISK FÖR SKADA:** För att undvika risk för eldsvåda eller elstöt ansluter du nätsladden direkt till lämpligt och jordat vägguttag som är i närheten av produkten och är lättillgängligt.

 **VAR FÖRSIKTIG – RISK FÖR SKADA:** För att undvika brandrisk eller att få en elektrisk stöt använd endast den nätsladd som levererades med produkten eller en utbytesnätsladd som godkänts av tillverkaren.









 **VAR FÖRSIKTIG – RISK FÖR SKADA:** Använd inte produkten med förlängningssladdar, grenuttag, förlängare med grenuttag eller enheter för avbrottsfri strömförsörjning. Strömkapaciteten i den här typen av tillbehör kan enkelt överbelastas av en laserskrivare, vilket kan leda till brandrisk, materiella skador och sämre skrivarprestanda.





 **VAR FÖRSIKTIG – RISK FÖR SKADA:** Endast ett inbyggt överspänningsskydd från Lexmark som är korrekt anslutet mellan skrivaren och nätsladden som hör till skrivaren får användas med den här produkten. Användningen av överspänningsskydd som inte är från Lexmark kan leda till brandrisk, materiella skador och sämre skrivarprestanda.

 **VAR FÖRSIKTIG – RISK FÖR SKADA:** För att minska brandrisken använder du endast en 26 AWG-kabel eller större telekommunikationskabel (RJ-11) vid anslutning av den här produkten till det allmänna telenätet. För användare i Australien måste sladden vara godkänd av Australian Communications and Media Authority.

 **VAR FÖRSIKTIG– RISK FÖR ELEKTRISK STÖT:** För att undvika att få en elektrisk stöt bör du inte placera eller använda den här produkten i närheten av vatten eller våtutrymmen.

 **VAR FÖRSIKTIG– RISK FÖR ELEKTRISK STÖT:** För att undvika att få en elektrisk stöt bör du inte konfigurera produkten eller göra andra elektriska anslutningar med t.ex. nätsladden, faxfunktionen eller telefonen under åskväder.

-  **VAR FÖRSIKTIG – RISK FÖR SKADA:** Klipp, vrid, knyt eller kläm inte strömsladden. Placera inte heller tunga föremål på den. Se till så att strömsladden inte skavs eller belastas. Kläm inte fast strömsladden mellan föremål, t.ex. möbler och väggar. Om något av ovanstående sker finns det risk för brand eller elstötar. Inspektera strömsladden regelbundet för tecken på sådana problem. Koppla bort strömsladden från eluttaget innan du inspekterar den.
-  **VAR FÖRSIKTIG– RISK FÖR ELEKTRISK STÖT:** För att undvika att få en elektrisk stöt bör du se till att alla externa anslutningar (som Ethernet- och telefonanslutningar) är ordentligt installerade i de markerade inkopplingsportarna.
-  **VAR FÖRSIKTIG– RISK FÖR ELEKTRISK STÖT:** För att undvika att få en elektrisk stöt när du vill komma åt systemkortet eller installera ytterligare maskinvara eller minnesenheter efter att du har installerat skrivaren ska du först stänga av skrivaren och dra ut nätsladden från eluttaget innan du fortsätter. Om några andra enheter är anslutna till skrivaren bör du stänga av dem också och dra ut eventuella kablar till skrivaren.
-  **VAR FÖRSIKTIG– RISK FÖR ELEKTRISK STÖT:** För att undvika att få en elektrisk stöt bör du inte använda faxen under åskväder.
-  **VAR FÖRSIKTIG– RISK FÖR ELEKTRISK STÖT:** För att undvika att få en elektrisk stöt när du rengör skrivarens utsida ska du dra ut nätsladden ur eluttaget och koppla bort alla sladdar från skrivaren innan du fortsätter.
-  **VAR FÖRSIKTIG – RISK FÖR SKADA:** Om skrivaren väger mer än 20 kg (44 lbs) behövs det minst två personer för att lyfta den på ett säkert sätt.
-  **VAR FÖRSIKTIG – RISK FÖR SKADA:** När skrivaren ska flyttas följer du dessa riktlinjer för att undvika personskada eller att skrivaren skadas:
- Se till att alla luckor och magasin är stängda.
  - Stäng av skrivaren och dra ut nätsladden ur eluttaget.
  - Koppla bort alla sladdar och kablar från skrivaren.
  - Om skrivaren har separata golvstående tillvalsmagasin eller utmatningstillval anslutna måste dessa kopplas från innan skrivaren flyttas.
  - Om skrivaren har en hjulbas kan den rullas till den nya platsen. Var försiktig när du går över hinder och avbrott i golvet.
  - Om skrivaren inte har någon hjulbas, men har tillvalsmagasin eller utmatningstillval, tar du bort utmatningstillvalen och lyfter sedan av skrivaren från tillvalsmagasinen. Försök inte lyfta skrivaren och tillval samtidigt.
  - Använd handtagen när du lyfter skrivaren.
  - Om ni transporterar skrivaren på en kärra måste den vara så stor att hela skrivarens bottenplatta får plats på den.
  - Om ni transporterar maskintillval på kärra måste den vara så stor att respektive tillval får plats på den.
  - Skrivaren måste alltid vara upprätt.
  - Undvik kraftigt vibrerande rörelser.
  - Se till att du inte har fingrarna under skrivaren när du ställer ner den.
  - Se till att det finns tillräckligt med utrymme runt skrivaren.
-  **VAR FÖRSIKTIG – VÄLTRISK:** Vid installation av en eller fler tillval på skrivaren eller flerfunktionsenheten kanske en hjulbas, möbel eller annan funktion krävs för att förhindra instabilitet som kan riskera personskada. Mer information om vilka konfigurationer som stöds finns på [www.lexmark.com/multifunctionprinters](http://www.lexmark.com/multifunctionprinters).

-  **VAR FÖRSIKTIG – VÄLTRISK:** Fyll på varje fack separat för att minska risken för utrustningsinstabilitet. Låt alla andra fack vara stängda tills de behövs.
-  **VAR FÖRSIKTIG – VARM YTA:** Insidan av skrivaren kan vara varm. Förebygg risken för brännskador genom att vänta tills ytan har svalnat.
-  **VAR FÖRSIKTIG – KLÄMRISK:** För att undvika risken för klämskador ska du vara försiktig i områden märkta med den här etiketten. Klämskador kan ske vid rörliga delar, t.ex. kugghjul, luckor och fack.
-  **VAR FÖRSIKTIG – RISK FÖR SKADA:** Produkten använder laser. Användning av kontroller, justeringar eller utförande av andra procedurer än de som angivits här i *användarhandboken* kan resultera i farlig strålning.
-  **VAR FÖRSIKTIG – RISK FÖR SKADA:** Litiumbatteriet i produkten är inte utbytbart. Om ett litiumbatteri byts ut på fel sätt finns det risk att det exploderar. Ladda inte upp, ta isär eller bränn ett litiumbatteri. Gör dig av med använda litiumbatterier enligt tillverkarens instruktioner och lokala föreskrifter.

Denna utrustning inte passar för användning på platser där det är troligt att barn vistas.

Produkten är utformad, testad och godkänd för att uppfylla internationella säkerhetsstandarder vid användning av specifika delar från tillverkaren. Vissa delars säkerhetsfunktioner kanske inte alltid är självklara. Tillverkaren ansvarar inte för användning av andra ersättningsdelar.

Se till att en servicerepresentant utför service och reparationer som inte beskrivs i användarhandboken.

**SPARA DESSA ANVISNINGAR.**

# Lär dig mer om skrivaren

## Hitta information om skrivaren

Vad letar du efter?	Här kan du hitta det
Instruktioner för ursprunglig konfiguration	Se installationsdokumentationen som medföljde skrivaren.
<ul style="list-style-type: none"> <li>• Skrivarprogram</li> <li>• Skrivar- eller faxdrivrutinen</li> <li>• Fast skrivarprogramvara</li> <li>• Verktyg</li> </ul>	Gå till <a href="http://www.lexmark.com/downloads">www.lexmark.com/downloads</a> , sök efter din skrivarmodell och välj den drivrutin, den fasta programvara eller det verktyg du behöver på menyn Typ.
<ul style="list-style-type: none"> <li>• Välja och lagra papper och specialmaterial</li> <li>• Fylla på papper</li> <li>• Konfigurera skrivarinställningar</li> <li>• Visa och skriv ut dokument och foton</li> <li>• Konfigurera skrivaren i ett nätverk</li> <li>• Hantera och underhålla skrivaren</li> <li>• Felsökning och problemlösning</li> </ul>	<p>Informationscenter – gå till <a href="https://infoserve.lexmark.com">https://infoserve.lexmark.com</a>.</p> <p>Instruktionsvideofiler – gå till <a href="https://infoserve.lexmark.com/idv/">https://infoserve.lexmark.com/idv/</a>.</p> <p>Pekskärmsguide – Gå till <a href="http://support.lexmark.com">http://support.lexmark.com</a>.</p>
Information om hur du konfigurerar tillgänglighetsfunktionerna på skrivaren	<i>Lexmark Tillgänglighetsguide</i> – Gå till <a href="http://support.lexmark.com">http://support.lexmark.com</a> .
Hjälpinformation om hur du använder skrivarprogrammet.	<p>Hjälp för Microsoft Windows- och Macintosh-operativsystem – Öppna ett skrivarprogram och klicka på <b>Hjälp</b>.</p> <p>Om du vill se sammanhangsberoende information klickar du på .</p> <p><b>Anmärkningar:</b></p> <ul style="list-style-type: none"> <li>• Hjälpen installeras automatiskt med skrivarprogrammet.</li> <li>• Skrivarprogramvaran finns i skrivarprogramsmappen eller på Skrivbordet, beroende på operativsystem.</li> </ul>
<ul style="list-style-type: none"> <li>• Dokumentation</li> <li>• Support via live-chatt</li> <li>• Support via e-post</li> <li>• Samtalssupport</li> </ul>	<p>Gå till <a href="http://support.lexmark.com">http://support.lexmark.com</a>.</p> <p><b>Obs!</b> Välj land eller region och välj sedan produkt för att visa lämplig supportwebbplats.</p> <p>Du hittar kontaktuppgifter och öppettider för support i din region eller ditt land på webbplatsen eller på den tryckta garantisedel som medföljde skrivaren.</p> <p>Ha följande information till hands när du kontaktar kundtjänst:</p> <ul style="list-style-type: none"> <li>• Inköpsställe och -datum</li> <li>• Skrivartyp och serienummer</li> </ul> <p>Mer information finns i <a href="#">"Hitta skrivarserienumret"</a> på sidan 10.</p>

Vad letar du efter?	Här kan du hitta det
<ul style="list-style-type: none"> <li>• Säkerhetsinformation</li> <li>• Information om regler</li> <li>• Garantiinformation</li> <li>• Miljöinformation</li> </ul>	<p>Garantiinformation varierar mellan länder eller regioner:</p> <ul style="list-style-type: none"> <li>• <b>USA</b> – läs Statement of Limited Warranty som medföljer skrivaren och som även finns på <a href="http://support.lexmark.com">http://support.lexmark.com</a>.</li> <li>• <b>I andra länder eller regioner</b> – Se den tryckta garantin som medföljde skrivaren. <i>Produktinformationsguide</i>– Se dokumentationen som medföljde skrivaren eller gå till <a href="http://support.lexmark.com">http://support.lexmark.com</a>.</li> </ul>
Information om Lexmarks digitala pass	Gå till <a href="https://csr.lexmark.com/digital-passport.php">https://csr.lexmark.com/digital-passport.php</a> .

## Hitta skrivarserienumret

- 1 Öppna lucka A.
- 2 Leta reda på serienumret.

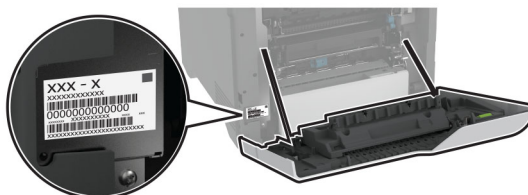

## Skrivarkonfigurationer

**VAR FÖRSIKTIG – VÄLTRISK:** Vid installation av ett eller fler tillval på skrivaren eller flerfunktionsenheten kanske en hjulbas, möbel eller annan funktion krävs för att förhindra instabilitet som kan riskera personskada. Mer information om vilka konfigurationer som stöds finns på [www.lexmark.com/multifunctionprinters](http://www.lexmark.com/multifunctionprinters).

**VAR FÖRSIKTIG – VÄLTRISK:** Fyll på varje magasin separat för att minska risken för utrustningsinstabilitet. Låt alla andra fack vara stängda tills de behövs.

Du kan anpassa skrivaren genom att lägga till fyra tillvalsack för 550 ark.

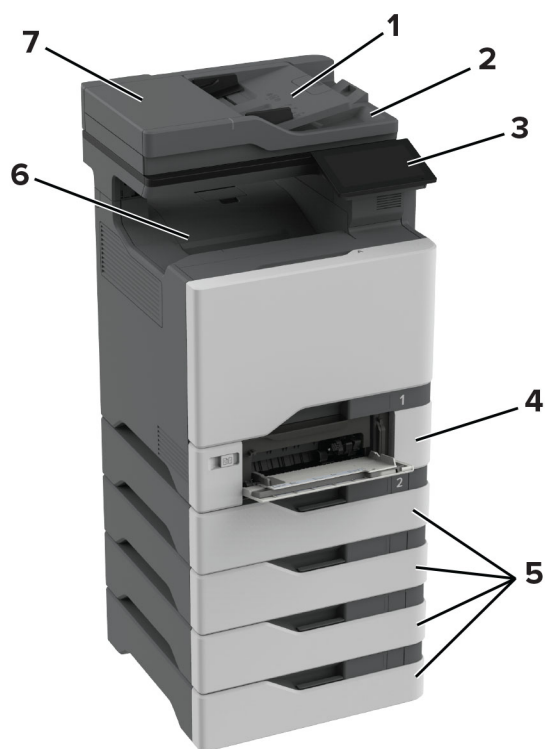

1	Den automatiska dokumentmatarens magasin
2	Den automatiska dokumentmatarens fack
3	Kontrollpanel
4	Duomagasin för 650 ark <b>Obs!</b> Magasinet består av ett magasin för 550 ark och en universalarkmatare för 100 ark.
5	Tillvalsäck för 550 ark
6	Standardmagasin
7	Den automatiska dokumentmataren

## Använda kontrollpanelen

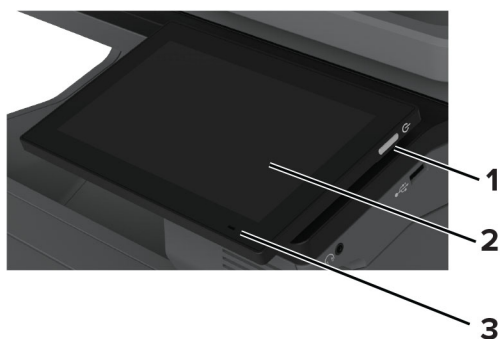

	Område på kontrollpanelen	Funktion
1	Strömbrytare	<ul style="list-style-type: none"> <li>Sätta på eller stänga av skrivaren.</li> <li><b>Obs!</b> Om du vill stänga av skrivaren trycker du på och håller in strömbrytaren i fem sekunder.</li> <li>Sätt skrivaren i viloläge.</li> <li>Aktivera skrivaren från viloläge eller standbyläge.</li> </ul>
2	Visa	<ul style="list-style-type: none"> <li>Visa skrivarmeddelanden och status för förbrukningsmaterial.</li> <li>Installera och använda skrivaren.</li> </ul>
3	Indikatorlampa	Kontrollera skrivarens status.

## Så här används indikatorlampan

Indikatorlampa	Skrivarstatus
Av	Skrivaren är avstängd.
Fast blå färg	Skrivaren är redo.
Blinkar blått	Skrivaren skriver ut eller bearbetar data.
Blinkar rött	Skrivaren kräver åtgärd av användare.
Fast gult	Skrivaren är i vänteläge.
Blinkande gult	Skrivaren är i vänteläge eller standbyläge.

## Välja papper

### Riktlinjer för papper

Använd rätt papperstyp för att förhindra att papper fastnar eller att andra problem uppstår.

- Använd alltid nytt, oskadat papper.
- Innan du fyller på papper bör du ta reda på vilken som är den rekommenderade utskriftssidan. Den anges vanligen på pappersförpackningen.
- Använd inte papper som har beskurits eller klippts för hand.
- Blanda inte olika storlekar, typer eller vikter av material i samma magasin.
- Använd inte bestruket papper som inte har framställts särskilt för elektrofotografisk utskrift.

Mer information finns i *guiden för papper och specialmaterial*.

### Pappersegenskaper

Följande pappersegenskaper påverkar utskriftskvaliteten och tillförlitligheten. Tänk på följande faktorer innan du skriver ut.



## Vikt

Magasin kan mata papper med olika vikt. Papper som är lättare än 60 g/m<sup>2</sup> (16 lb) är kanske inte tillräckligt hårt för att matas in korrekt och kan orsaka pappersstopp. Mer information finns i under ämnet "Pappersvikter som kan användas".

## Böjning

Med böjning menas papperets tendens att böja sig vid kanterna. Omfattande böjning kan ge upphov till pappersmatningsproblem. Böjning kan inträffa när papperet passerar genom skrivaren, där det utsätts för höga temperaturer. Om du förvarar oförpackat papper i en varm, fuktig, kall eller torr miljö kan det leda till att papperet böjer sig vid utskrift och orsaka matningsproblem.

## Lenhet

Papperets släthet påverkar direkt utskriftskvaliteten. Om papperet är för grovt fäster tonern inte ordentligt. Om papperet är för slätt kan det orsaka problem vid pappersmatningen eller ge sämre utskriftskvalitet. Vi rekommenderar användning av papper med 50 Sheffield-punkter.

## Fuktinnehåll

Mängden fukt i papper påverkar både utskriftskvaliteten och skrivarens förmåga att mata papperet på rätt sätt. Låt papperet ligga kvar i sin originalförpackning tills du behöver använda det. Exponering av papper för fukt kan försämra papperets egenskaper.

Före utskrift ska papperet förvaras i originalförpackningen i 24 till 48 timmar. Miljön där papperet förvaras måste vara densamma som skrivaren. Lägg till ett par dagar till den här tiden om förvarings- eller transportmiljön är väldigt olik miljön där skrivaren finns. Tjockt papper kan kräva längre anpassningstider.

## Fiberriktning

Man skiljer på pappersfibrernas riktning. Man talar om *långfibrigt*, vilket betyder att fibrerna löper i papperets längdriktning, och *kortfibrigt*, vilket betyder att fibrerna löper i papperets breddriktning. Information om rekommenderad fiberriktning finns i avsnittet om pappersvikter som kan användas.

## Fiberinnehåll

De flesta typer av högkvalitativa kopieringspapper tillverkas av 100 % kemiskt behandlad trämassa. Det ger papperet hög stabilitet, medför färre pappersmatningsfel och bättre utskriftskvalitet. Papper som innehåller fibrer, t.ex. bomull, kan försämra pappershanteringen.

## Papper som inte kan användas

Följande papperstyper rekommenderas inte för skrivaren:

- Kemiskt behandlade papper som används för att göra kopior utan karbonpapper. De kallas även självkopierande papper, karbonlöst kopieringspapper (CCP) eller papper som inte kräver karbon (NCR).
- Förtryckt papper som innehåller kemikalier som kan förorena skrivaren.
- Förtryckt papper som kan påverkas av den höga temperaturen i fixeringsenheten.
- Förtryckt papper som kräver en registrering (exakt utskriftsplats på sidan) som är större än ±2,3 mm (±0,09 tum). Till exempel, formulär med optisk teckenigenkänning (OCR).

Passningen kan ibland justeras med hjälp av ett program så att det går att skriva ut på den här typen av formulär.

- Bestruket papper (raderbart finpapper), syntetiska papper eller termopapper.
- Papper med ojämna kanter, papper med grov eller mycket strukturerad yta eller böjda papper.
- Returpapper som inte uppfyller EN12281:2002 (europeisk).
- Papper som väger mindre än 60 g/m<sup>2</sup>.
- Flersidiga formulär eller dokument.

## Förvara papper

Använd nedanstående riktlinjer för hur du förvarar papper så undviker du att papperskvadd och ojämn utskriftskvalitet:

- Förvara papperet i originalförpackningen i samma miljö som skrivaren i 24 till 48 timmar före utskrift.
- Lägg till ett par dagar till den här tiden om förvarings- eller transportmiljön är väldigt olik miljön där skrivaren finns. Tjockt papper kan kräva längre anpassningstider.
- Bäst resultat får du om du förvarar papperet där temperaturen är 21 °C och den relativa fuktigheten är 40 procent.
- De flesta tillverkare rekommenderar att utskrifter görs i temperaturer mellan 18–24 °C och en relativ luftfuktighet mellan 40 till 60 procent.
- Förvara papperet i kartonger på en pall eller hylla. Undvik att förvara det på golvet.
- Förvara enskilda paket på en plan yta.
- Placera inte några föremål ovanpå enskilda pappersförpackningar.
- Ta endast ut papper ur kartongen eller förpackningen när du ska fylla på det i skrivaren. Kartongen och förpackningen håller papperet rent, torrt och platt.

## Välja förtryckta formulär och brevpapper

- Använd långfibrigt papper.
- Använd bara formulär och papper med brevhuvud som tryckts med en offset-litografisk eller etsad tryckprocess.
- Undvik papper med grov eller kraftigt strukturerad yta.
- Använd bläck som inte påverkas av hartset i tonern. Bläck som är oxidationshärdat eller oljebaserat uppfyller oftast de här kraven, men latexbläck gör det eventuellt inte.
- Skriv alltid ut prover på förtryckta formulär och brevhuvuden som du tänker använda innan du köper större kvantiteter. På så sätt kan du avgöra om bläcket i det förtryckta formuläret eller brevpapperet påverkar utskriftskvaliteten.
- Kontakta pappersleverantören om du är osäker.
- När du skriver ut på brevpapper fyller du på papperet i rätt riktning för skrivaren. Mer information finns i *guiden för papper och specialmaterial*.

## Pappersstorlekar som stöds

Pappersstorlek	Duomagasin för 650 ark		Fack för 550 ark som tillval	Dubbelsidig utskrift	Skanner	Automatisk dokumentmatare
	550-arksfack	Flerfunktionsmatare för 100 ark <sup>1</sup>				
<b>A4</b> 210 x 297 mm (8,27 x 11,7 tum)	✓	✓	✓	✓	✓	✓
<b>A5 liggande<sup>2</sup></b> 210 x 148 mm (8,27 x 5,83 tum)	✓	✓	✓	✓	✓	✓
<b>A5 i stående riktning<sup>2</sup></b> 148 x 210 mm (5,83 x 8,27 tum)	✓	✓	✓	✓	✓	✓
<b>A6</b> 105 x 148 mm (4,13 x 5,83 tum)	✓	✓	✓	✓	✓	✓
<b>Banderoll</b> 215,9 x 1320,8 mm (8,5 x 52 tum)	x	✓	x	x	x	x
<b>Executive</b> 184,2 x 266,7 mm (7,25 x 10,5 tum)	✓	✓	✓	✓	✓	✓
<b>Folio</b> 215,9 x 330,2 mm (8,5 x 13 tum)	✓	✓	✓	✓	✓	✓
<b>Hagaki</b> 100 x 148 mm (3,94 x 5,83 tum)	x	✓	x	x	✓	x
<b>JIS B5</b> 182 x 257 mm (7,17 x 10,1 tum)	✓	✓	✓	✓	✓	✓
<b>US Legal</b> 215,9 x 355,6 mm (8,5 x 14 tum)	✓	✓	✓	✓	✓	✓

<sup>1</sup> Har inte stöd för automatisk storleksavkänning.

<sup>2</sup> Kan användas både i stående och liggande läge. Vid stående matning behandlas A5 som smalt papper. Vid liggande matning behandlas det som ett vanligt papper med normal bredd.

<sup>3</sup> Om du väljer Universell formateras sidan för 215,9 x 355,6 mm (8,5 x 14 tum), såvida inte storleken anges i programmet.

<sup>4</sup> Fyll på smalt papper i stående format.

<sup>4</sup> Om du väljer Övriga kuvert formateras sidan för 215,9 x 355,6mm, såvida inte storleken anges i programmet.

Pappersstorlek	Duomagasin för 650 ark		Fack för 550 ark som tillval	Dubbelsidig utskrift	Skanner	Automatisk dokumentmatare
	550-arksfack	Flerfunktionsmatare för 100 ark <sup>1</sup>				
<b>US Letter</b> 215,9 x 279,4 mm (8,5 x 11 tum)	✓	✓	✓	✓	✓	✓
<b>Oficio (Mexiko)</b> 216 x 340 mm (8,5 x 13,4 tum)	✓	✓	✓	✓	✓	✓
<b>Statement</b> 139,7 x 215,9 mm (5,5 x 8,5 tum)	✓	✓	✓	✓	✓	✓
<b>Universal<sup>3, 4</sup></b> 76,2 x 162 till 215,9 x 355,6 mm (3 x 5 in. till 8,5 x 14 tum)	x	✓	x	x	✓	x
<b>Universal<sup>3, 4</sup></b> 105 x 148 till 215,9 x 355,6 mm (4,13 x 5,83 in. till 8,5 x 14 tum)	✓	✓	✓	✓	✓	x
<b>7 3/4-kuvert</b> 98,4 x 190,5 mm (3,875 x 7,5 tum)	x	✓	x	x	✓	x
<b>9 kuvert</b> 98,4 x 225,4 mm (3,875 x 8,9 tum)	x	✓	x	x	✓	x
<b>10 kuvert</b> 104,8 x 241,3 mm (4,12 x 9,5 tum)	✓	✓	✓	x	✓	x
<b>11 kuvert</b> 114,3 x 263,525 mm (4,5 x 10,375 tum)	✓	✓	✓	x	✓	x
<b>12 kuvert</b> 120,65 x 279,4 mm (4,75 x 11 tum)	✓	✓	✓	x	✓	x

<sup>1</sup> Har inte stöd för automatisk storleksavkänning.

<sup>2</sup> Kan användas både i stående och liggande läge. Vid stående matning behandlas A5 som smalt papper. Vid liggande matning behandlas det som ett vanligt papper med normal bredd.

<sup>3</sup> Om du väljer Universell formateras sidan för 215,9 x 355,6 mm (8,5 x 14 tum), såvida inte storleken anges i programmet.

<sup>4</sup> Fyll på smalt papper i stående format.

<sup>4</sup> Om du väljer Övriga kuvert formateras sidan för 215,9 x 355,6mm, såvida inte storleken anges i programmet.

Pappersstorlek	Duomagasin för 650 ark		Fack för 550 ark som tillval	Dubbelsidig utskrift	Skanner	Automatisk dokumentmatrare
	550-arksfack	Flerfunktionsmatrare för 100 ark <sup>1</sup>				
<b>B5-kuvert</b> 176 x 250 mm (6,93 x 9,84 tum)	✓	✓	✓	X	✓	X
<b>B6-kuvert</b> 125 x 176 mm (4,92 x 6,92 tum)	✓	✓	✓	X	✓	X
<b>C5-kuvert</b> 162 x 229 mm (6,38 x 9,01 tum)	✓	✓	✓	X	✓	X
<b>C6-kuvert</b> 114 x 162 mm (4,48 x 6,37 tum)	✓	✓	✓	X	✓	X
<b>DL-kuvert</b> 110 x 220 mm (4,33 x 8,66 tum)	✓	✓	✓	X	✓	X
<b>Monarch</b> 98,4 x 190,5 mm (3,875 x 7,5 tum)	X	✓	X	X	✓	X
<b>Övriga kuvert<sup>5</sup></b> 98,4 x 162 till 176 x 250 mm (3,87 x 6,38 till 6,93 x 9,84 tum)	X	✓	X	X	✓	X

<sup>1</sup> Har inte stöd för automatisk storleksavkänning.

<sup>2</sup> Kan användas både i stående och liggande läge. Vid stående matning behandlas A5 som smalt papper. Vid liggande matning behandlas det som ett vanligt papper med normal bredd.

<sup>3</sup> Om du väljer Universell formateras sidan för 215,9 x 355,6 mm (8,5 x 14 tum), såvida inte storleken anges i programmet.

<sup>4</sup> Fyll på smalt papper i stående format.

<sup>4</sup> Om du väljer Övriga kuvert formateras sidan för 215,9 x 355,6mm, såvida inte storleken anges i programmet.

## Papperstyper som stöds

Papperstyp	Duomagasin för 650 ark		Fack för 550 ark som tillval	Dubbelsidig utskrift	Skanner	Automatisk dokumentmatrare
	550-arksfack	Flerfunktionsmatrare för 100 ark				
<b>Vanligt</b>	✓	✓	✓	✓	✓	✓
<b>Styvt papper</b>	✓	✓	✓	✓	✓	X
<b>Återvunnet papper</b>	✓	✓	✓	✓	✓	✓

Papperstyp	Duomagasin för 650 ark		Fack för 550 ark som tillval	Dubbelsidig utskrift	Skanner	Automatisk dokumentmatare
	550-arksfack	Flerfunktionsmatare för 100 ark				
Glansigt	✓	✓	✓	✓	✓	X
Etiketter	✓	✓	✓	✓	✓	X
Vinyletiketter	✓	✓	✓	X	✓	X
Dokumentpapper	✓	✓	✓	✓	✓	✓
Kuvert	✓	✓	✓	X	✓	X
Brevpapper	✓	✓	✓	✓	✓	✓
Förtryckta	✓	✓	✓	✓	✓	✓
Färgat papper	✓	✓	✓	✓	✓	✓
Lätt	✓	✓	✓	✓	✓	✓
Tungt	✓	✓	✓	✓	✓	✓
Grovt/bomull	✓	✓	✓	✓	✓	✓
OH-film	X	X	X	X	X	X
Anpassad typ [x]	✓	✓	✓	✓	✓	✓

**Anmärkningar:**

- Etiketter, kuvert och styvt papper skrivs alltid ut med minskad hastighet.
- Tjockt papper kan endast användas vid dubbelsidig utskrift upp till 163 g/m<sup>2</sup> (90-lb index). Allt som är tyngre stöds endast vid enkelsidig utskrift.
- Vinyletiketter stöds för tillfällig användning och måste acceptanstestas. Vissa vinyletiketter kan matas mer tillförlitligt från flerfunktionsmataren.

**Pappersvikter som stöds**

Duomagasin för 650 ark		Fack för 550 ark som tillval	Dubbelsidig utskrift	Automatisk dokumentmatare
Magasin för 550 ark	Flerfunktionsmatare för 100 ark			
60–218 g/m <sup>2</sup> (16–58-lb bond)	60–218 g/m <sup>2</sup> (16–58-lb bond)	60–218 g/m <sup>2</sup> (16–58-lb bond)	60–162 g/m <sup>2</sup> (16–43-lb bond)	52–120 g/m <sup>2</sup> (14–32-lb bond)

Papperstyp	Pappersvikt
Vanligt papper	75–90,3 g/m <sup>2</sup> (20–24 lb bond)

Papperstyp	Pappersvikt
<b>Glansigt</b>	88–176 g/m <sup>2</sup> (60–120 lb bok)
	162–176 g/m <sup>2</sup> långfibrigt (60–65 lb omslag)
<b>Tungt papper</b>	90,3–105 g/m <sup>2</sup> långfibrigt (24,1–28 lb bond)
<b>Styvt papper</b>	Upp till 199 g/m <sup>2</sup> långfibrigt (110 lb index)
	Upp till 218 g/m <sup>2</sup> kortfibrigt (80 lb omslag)
<b>Etiketter</b>	Upp till 218 g/m <sup>2</sup> (58 lb bond)
<b>Kuvert</b>	60–105 g/m <sup>2</sup> (16–28 lb bond)

**Anmärkningar:**

- För 60 till 176 g/m<sup>2</sup> (16–47-lb bond) papper, långfibrigt papper rekommenderas.
- Papper som väger mindre än 75 g/m<sup>2</sup> (20-lb bond) måste skrivas ut med papperstypen konfigurerad till Lätt papper. Om du inte gör detta kan papperet bli kraftigt böjt. Det kan leda till matningsproblem, särskilt i miljöer med högre luftfuktighet.
- Dubbelsidig utskrift stöder pappersvikt från 60-162 g/m<sup>2</sup> (16-43-lb bond) papper.
- Den maximala vikten för papper med 100 % bomullsinnehåll är 90 g/m<sup>2</sup> (24-lb bond).

# Installera och konfigurera

## Välja en plats för skrivaren

- Lämna tillräckligt med utrymme för att öppna magasin och luckor, och för att montera maskinvarutillägg.
- Installera skrivaren nära ett eluttag.

**⚠ VAR FÖRSIKTIG – RISK FÖR SKADA:** För att undvika brandrisk eller att få en elektrisk stöt ansluter du nätsladden direkt till lämpligt och jordat vägguttag som är i närheten av produkten och är lättillgängligt.

**⚡ VAR FÖRSIKTIG – RISK FÖR ELEKTRISK STÖT:** För att undvika att få en elektrisk stöt bör du inte placera eller använda den här produkten i närheten av vatten eller våtutrymmen.

- Säkerställ att luftflödet i rummet uppfyller den senast reviderade ASHRAE 62-standarden eller CEN Technical Committee 156-standarden.
- Att skrivaren står på en plan, stadig yta.
- Att skrivaren hålls:
  - ren, torr och dammfri.
  - borta från lösa häftklamrar och gem.
  - borta från direkt luftflöde från luftkonditioneringsapparater, värmeelement eller ventilation.
  - borta från direkt solljus och extrem luftfuktighet.
- Observera de rekommenderade temperaturerna och undvik temperaturförändringar:

Omgivningstemperatur	10 till 32,2 °C
Lagringstemperatur	15,6 till 32,2 °C (60 till 90 °F)

- Du bör ha följande rekommenderade utrymme runt skrivaren för god ventilation:

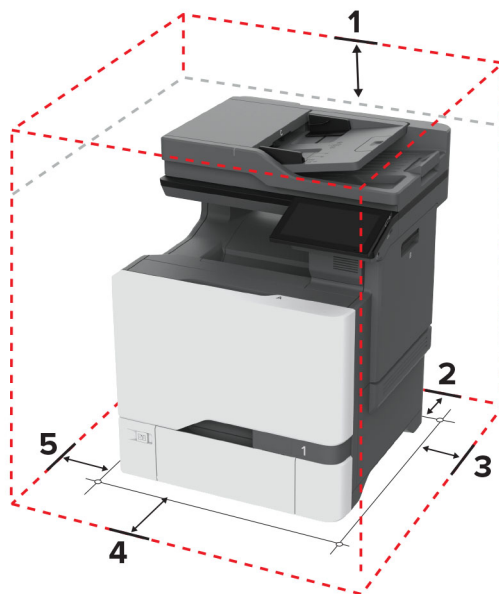

1	Överst	229 mm (9 tum)
2	Bakre	101,6 mm (4 tum)



3	Höger sida	178 mm (7 tum)
4	Främre	508 mm (20 tum)
5	Vänster sida	127 mm (5 tum)

## Koppla kablar

**⚠ VAR FÖRSIKTIG – RISK FÖR ELEKTRISK STÖT:** För att undvika att få en elektrisk stöt bör du inte konfigurera produkten eller göra andra elektriska anslutningar med t.ex. nätsladden, faxfunktionen eller telefonen under åskväder.

**⚠ VAR FÖRSIKTIG – RISK FÖR SKADA:** För att undvika brandrisk eller att få en elektrisk stöt ansluter du nätsladden direkt till lämpligt och jordat vägguttag som är i närheten av produkten och är lättillgängligt.

**⚠ VAR FÖRSIKTIG – RISK FÖR SKADA:** För att undvika brandrisk eller att få en elektrisk stöt ska endast den nätsladd som levererades med produkten eller en reservnätsladd som godkänts av tillverkaren användas.

**⚠ VAR FÖRSIKTIG – RISK FÖR SKADA:** För att minska brandrisken använder du endast en 26 AWG-kabel eller större telekommunikationskabel (RJ-11) vid anslutning av den här produkten till det allmänna telenätet. För användare i Australien: Sladden måste vara godkänd av Australian Communications and Media Authority.

**Varning – risk för skador:** Vidrör inte USB-kabeln, någon trådlös nätverksadapter eller skrivaren på de ställen som visas, under tiden som utskrift pågår. Om du gör det kan du förlora data, alternativt så kan det medföra att skrivaren inte fungerar på rätt sätt.

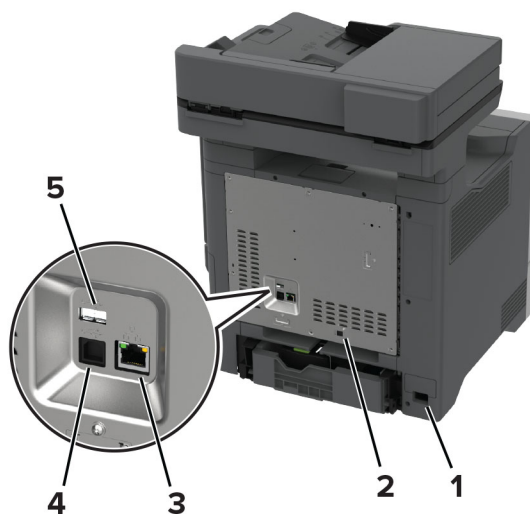

	Skrivarport	Funktion
1	Nät-kabelkontakt	Ansluta skrivaren till ett korrekt jordat vägguttag.
2	LINE-port <b>Obs!</b> Finns endast för vissa skrivarmodeller.	Ansluta skrivaren till en fungerande telefonlinje via ett vanligt telefonjack (RJ-11), ett DSL-filter, en VoIP-adapter eller en annan adapter som gör att du kan använda telefonlinjen för att skicka och ta emot fax.
3	Ethernet-port	Anslut skrivaren till ett nätverk.
4	USB-skrivarport	Ansluta skrivaren till en dator.

	Skrivarport	Funktion
5	USB-port	Ansluta ett tangentbord eller annat kompatibelt alternativ.

## Konfigurera och använda programmen på huvudmenyn

### Använda startskärmen

**Obs!** Huvudmenyn kan variera beroende på huvudmenyns anpassade inställningar, administrativa inställningar och aktiva inbäddade lösningar.



#	Ikon	Funktion
1	Stopp- eller avstängnings-knapp	Stoppa det aktuella jobbet.
2	Kopiera	Göra kopior.
3	Ändra språk	Ändra språket på skrivarens display.
4	E-post	Skicka e-postmeddelanden.
5	Inställningar	Komma åt skrivarmenyerna.
6	Fax	Skicka fax.
7	Adressbok	Öppna, skapa och organisera kontakter.
8	Status/förbrukningsartiklar	<ul style="list-style-type: none"> <li>• Visa en skrivarvarning eller ett felmeddelande när skrivaren kräver att användaren ingriper för att fortsätta bearbetningen.</li> <li>• Visa mer information om skrivarvarningen eller meddelandet och hur du tar bort det.</li> </ul> <p><b>Obs!</b> Du kan också komma åt den här inställningen genom att trycka på den översta delen av startskärmen.</p>
9	Stoppade jobb	Visa alla befintliga lagrade utskriftsjobb

#	Ikon	Funktion
10	Jobbkö	Visa alla pågående utskriftsjobb. <b>Obs!</b> Du kan också komma åt den här inställningen genom att trycka på den översta delen av startskärmen.
11	USB-enhet	Visa, välj eller skriva ut fotografier och dokument från en flashenhet.
12	Skanningsprofiler	Skanna och spara dokument direkt till datorn.
13	FTP	Skanna och spara dokument direkt till en FTP-server.
14	Bokmärken	Organisera alla bokmärken.
15	Hårddisk	Visa, välj och hantera dokument från en hårddisk eller en intelligent lagringsenhet.
16	Nätverksmapp	Skanna till en nätverksmapp eller nätverksplats.
17	Startknapp	Starta ett jobb, beroende på vilket läge som valts.
18	Knappsats på skärmen	Ange siffror eller symboler i ett inmatningsfält.

## Anpassa startskärmen

1 Öppna en webbläsare och ange skrivarens IP-adress i adressfältet.

### Anmärkningar:

- Visa skrivarens IP-adress på skrivarens startskärm. IP-adressen visas som fyra nummergrupper som är åtskilda med punkter, till exempel 123.123.123.123.
- Om du använder en proxyserver inaktiverar du den tillfälligt för att kunna öppna webbsidan på rätt sätt.

2 Klicka på **Inställningar > Enhet > Anpassning av huvudmenyn**.

3 Prova något/några av följande alternativ:

- Om du vill lägga till en ikon på startskärmen klickar du på **+**, väljer appens namn och klickar sedan på **Lägg till**.
- Om du vill ta bort en startskärmsikon väljer du appnamnet och klickar sedan på **Ta bort**.
- Om du vill anpassa ett appnamn väljer du appnamnet, klickar på **Redigera** och tilldelar sedan ett namn.
- Om du vill återställa namnet på en app väljer du appnamnet, klickar på **Redigera** och väljer sedan **Återställ appetikett**.
- Om du vill lägga till ett mellanrum mellan appar klickar du på **+**, väljer **TOMT UTRYMME** och klickar sedan på **Lägg till**.
- Om du vill ordna apparna drar du appnamnen i den ordning du vill.
- Klicka på **Återställ startskärm** om du vill återställa standardstartskärmen.

4 Verkställ ändringarna.

## Program som stöds

Program	Skrivarmodeller
Skanningscenter	CX730, CX735, XC4342, XC4352
Shortcut Center	CX730, CX735, XC4342, XC4352

Program	Skrivarmodeller
Kortkopia	CX730, CX735, XC4342, XC4352
Display Customization	CX730, CX735, XC4342, XC4352
Kundsupport	XC4342, XC4352
Enhetskvoter	XC4342, XC4352

## Installera Scan Center

- 1 På startskärmen trycker du på **Scan Center**.
- 2 Välj och skapa en destination och konfigurera sedan inställningarna.

### Anmärkningar:

- När du skapar en nätverksdestination ska du validera och justera inställningarna tills inga fel uppstår.
- Endast destinationer som har skapats från den inbyggda webbservern sparas. Mer information finns i dokumentationen som levererades med lösningen.

- 3 Verkställ ändringarna.

## Skapa en genväg

- 1 På startskärmen trycker du på **Shortcut Center**.

**Obs!** Ikonen och namnet kan ha ändrats. Kontakta din systemadministratör för mer information.

- 2 Välj en skrivarfunktion och tryck sedan på **Skapa genväg**.

**Obs!** Funktionen för säker e-post stöds inte.

- 3 Konfigurera inställningarna och tryck sedan på **Spara**.

- 4 Skriv ett unikt genvägsnamn.

**Obs!** För att undvika att namnet inte får plats på startskärmen, skriv endast upp till 25 tecken.

- 5 Tryck på **OK**.

Programmet skapar automatiskt ett unikt genvägsnummer.

**Obs!** Starta genvägen genom att trycka på , trycka på # och sedan på genvägsnumret.

## Konfigurera Kortkopia

- 1 Öppna en webbläsare och ange skrivarens IP-adress i adressfältet.

### Anmärkningar:

- Visa skrivarens IP-adress på skrivarens startskärm. IP-adressen visas som fyra nummergrupper som är åtskilda med punkter, till exempel 123.123.123.123.
- Om du använder en proxyserver inaktiverar du den tillfälligt för att kunna öppna webbsidan på rätt sätt.

- 2 Klicka på **Program > Kortkopia > Konfigurera**.

**Anmärkningar:**

- Kontrollera att Visa ikon är aktiverat.
- Kontrollera att inställningarna för e-post och nätverksdelning är konfigurerade.
- När du skannar ett kort ska du se till att skanningsupplösningen inte överstiger 200 dpi för färg och 400 dpi för svartvitt.
- När du skannar flera kort ska du se till att skanningsupplösningen inte överstiger 150 dpi för färg och 300 dpi för svartvitt.

**3** Verkställ ändringarna.

**Obs!** Du behöver en skrivarhårdisk eller en intelligent lagringsenhet om du vill skanna flera kort.

## Använda Anpassning av visning

Innan du använder programmet ser du till att göra följande:

- Från den inbyggda webbservern klickar du på **Program > Anpassning av visning > Konfigurera**.
- Aktivera och konfigurera skärmläcker-, bildspels- och bakgrundsbildsinställningarna.

### Hantera skärmläcker- och bildspelsbilder

**1** Från avsnittet Skärmläcker- och bildspelsbilder lägger du till, redigerar eller tar bort en bild.

**Anmärkningar:**

- Du kan lägga till upp till tio bilder.
- När de är aktiverade visas statusikonerna på skärmläckaren endast vid fel, varningar eller molnbaserade aviseringar.

**2** Verkställ ändringarna.

### Byta bakgrundsbilden

**1** Tryck på **Byt bakgrundsbild** på startskärmen.

**2** Välj en bild.

**3** Verkställ ändringarna.

### Visa ett bildspel från en flashenhet

**1** Sätt i en flashenhet i USB-porten.

**2** På startskärmen trycker du på **Bildspel**.

Bilderna visas i alfabetisk ordning.

**Obs!** Du kan ta ut flashenheten efter att bildspelet startat, men bilderna lagras inte i skrivaren. Om bildspel stoppas måste du sätta in flashenheten igen om du vill visa bilderna.

## Använda Customer Support

**Anmärkningar:**

- Endast vissa skrivarmodeller har stöd för den här funktionen. Mer information finns i ["Program som stöds" på sidan 23](#).

- Om du vill ha information om hur du konfigurerar programmets inställningar kan du se *administratörshandboken för kundsupport*.

**1** Tryck på **Customer Support** på startskärmen.

**2** Skriv ut informationen eller skicka den med e-post.

## Konfigurera Device Quotas

### Anmärkningar:

- Endast vissa skrivarmodeller har stöd för den här funktionen. Mer information finns i [“Program som stöds” på sidan 23](#).
- Mer information om hur du konfigurerar programmets inställningar finns i *Administratörshandbok för enhetskvoter*.

**1** Öppna en webbläsare och ange skrivarens IP-adress i adressfältet.

### Anmärkningar:

- Visa skrivarens IP-adress på skrivarens startskärm. IP-adressen visas som fyra nummergrupper som är åtskilda med punkter, till exempel 123.123.123.123.
- Om du använder en proxyserver inaktiverar du den tillfälligt för att kunna öppna webbsidan på rätt sätt.

**2** Klicka på **Program > Enhetskvoter > Konfigurera**.

**3** I avsnittet Användarkonton lägger du till eller redigerar en användare och sedan ställer du in användarkvoten.

**4** Verkställ ändringarna.

## Hantera bokmärken

### Skapa bokmärken

Använd bokmärken för att skriva ut dokument som ofta visas som är lagrade på servrar eller webben.

**1** Öppna en webbläsare och ange skrivarens IP-adress i adressfältet.

### Anmärkningar:

- Visa skrivarens IP-adress på skrivarens startskärm. IP-adressen visas som fyra nummergrupper som är åtskilda med punkter, till exempel 123.123.123.123.
- Om du använder en proxyserver inaktiverar du den tillfälligt för att kunna öppna webbsidan på rätt sätt.

**2** Klicka på **Bokmärken > Lägg till bokmärke** och ange sedan ett namn för bokmärket.

**3** Välj en protokolltyp för adressen och gör sedan något av följande:

- För HTTP eller HTTPS skriver du in den URL som du vill ange som bokmärke.
- För HTTPS, se till att använda värddamn i stället för IP-adressen. Skriv till exempel **myWebsite.com/sample.pdf** i stället för att skriva **123.123.123.123/sample.pdf**. Se även till att värddamnet överensstämmer med värdet för Allmänt namn (CN) i servercertifikatet. Se hjälpinformationen för din webbläsare för mer information om hur du får CN-värdet i servercertifikatet.

- För FTP anger du FTP-adressen. Till exempel **myServer/myDirectory**. Ange FTP-portnummer. Port 21 är standardporten för att skicka kommandon.
- För SMB anger du adressen till nätverksmappen. Till exempel **myServer/myShare/myFile.pdf**. Skriv in nätverkets domännamn.
- Vid behov väljer du autentiseringstyp för FTP och SMB.

Ange en PIN-kod för att begränsa åtkomsten till bokmärket.

**Obs!** Programmet stöder följande filtyper: PDF, JPEG och TIFF. Andra filtyper, som DOCX och XLSX, stöds i vissa skrivarmodeller.

**4** Klicka på **Spara**.

## Skapa mappar

**1** Öppna en webbläsare och ange skrivarens IP-adress i adressfältet.

### Anmärkningar:

- Visa skrivarens IP-adress på skrivarens startskärm. IP-adressen visas som fyra nummergrupper som är åtskilda med punkter, till exempel 123.123.123.123.
- Om du använder en proxyserver inaktiverar du den tillfälligt för att kunna öppna webbsidan på rätt sätt.

**2** Klicka på **Bokmärken > Lägg till mapp** och ange sedan ett namn för mappen.

**Obs!** Ange en PIN-kod för att begränsa åtkomsten till mappen.





**3** Klicka på **Spara**.

**Obs!** Du kan skapa mappar eller bokmärken inuti en mapp. Se ["Skapa bokmärken" på sidan 26](#) för information om hur du skapar ett bokmärke.

## Hantera kontakter

**1** På startskärmen trycker du på **Adressbok**.

**2** Prova något/några av följande alternativ:

- Om du vill lägga till en kontakt trycker du på  längst upp på skärmen och sedan på **Skapa kontakt**. Om det behövs kan du ange en inloggningsmetod för att tillåta programåtkomst.
- Om du vill ta bort en kontakt trycker du på  längst upp på skärmen och sedan kontakten på **Ta bort kontakter** och väljer sedan kontakten.
- Om du vill redigera kontaktinformationen trycker du på kontaktens namn.
- Om du vill skapa en grupp trycker du på  längst upp på skärmen och sedan på **Skapa grupp**. Om det behövs kan du ange en inloggningsmetod för att tillåta programåtkomst.
- Om du vill ta bort en grupp trycker du på  längst upp på skärmen, trycker på **Ta bort grupper** och väljer sedan gruppen.
- Om du vill redigera en kontaktgrupp trycker du på **GRUPPER >** och väljer ett gruppnamn **> >**. Välj den åtgärd du vill utföra.

**3** Verkställ ändringarna.

# Konfigurera och använda tillgänglighetsfunktionerna

## Aktivera röstvägledning

### Från startskärmen

**1** I en rörelse och med ett finger drar du långsamt åt vänster och sedan uppåt på skärmen tills du hör ett röstmeddelande.

**Obs!** För skrivarmodeller utan inbyggda högtalare kan du använda hörlurar för att höra meddelandet.

**2** Tryck på **OK** med två fingrar.

**Obs!** Om gesten inte fungerar trycker du hårdare.

### Från tangentbordet

**1** Tryck på och håll ned knappen **5** tills du hör ett röstmeddelande.

**Obs!** För skrivarmodeller utan inbyggda högtalare kan du använda hörlurar för att höra meddelandet.

**2** Tryck på **Tabb** och navigera fokusmarkören till knappen **OK**. Tryck sedan på **Enter**.

### Anmärkningar:

- När röstvägledning är aktiverad ska du alltid använda två fingrar för att välja ett alternativ på displayen.
- Röstvägledning har begränsat språkstöd.

## Inaktivera röstvägledning

**1** I en rörelse och med ett finger drar du långsamt åt vänster och sedan uppåt på skärmen tills du hör ett röstmeddelande.

**Obs!** För skrivarmodeller utan inbyggda högtalare kan du använda hörlurar för att höra meddelandet.

**2** Gör något av följande med två fingrar:

- Tryck på **Röstvägledning** och sedan på **OK**.
- Tryck på **Avbryt**.

**Obs!** Om gesten inte fungerar trycker du hårdare.

Du kan även inaktivera röstvägledning genom att göra något av följande:

- Använd två fingrar för att dubbeltrycka på startskärmen.
- Tryck på strömknappen för att sätta skrivaren i viloläge eller standbyläge.

## Navigera på skärmen med hjälp av gester

### Anmärkningar:

- De flesta gesterna är bara giltiga när röstvägledning är aktiverad.
- Använd ett fysiskt tangentbord för att skriva tecken och justera vissa inställningar.

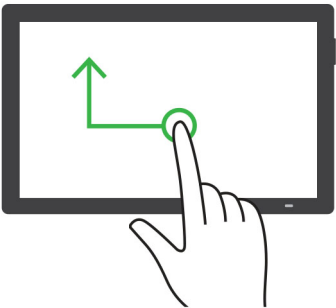
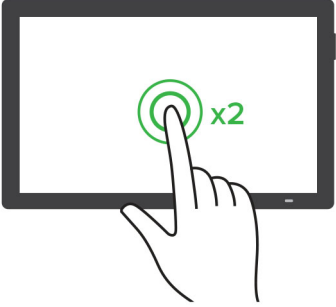
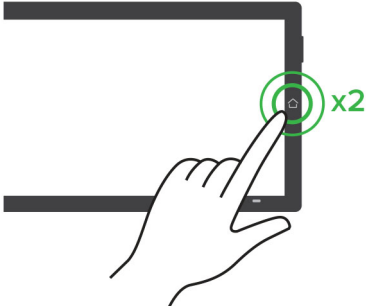
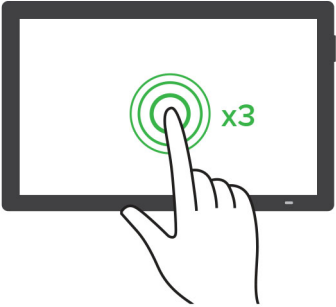

Gest	Funktion
<p>Svep åt vänster och sedan uppåt med ett finger</p> 	<p>Starta eller avsluta tillgänglighetsläget. <b>Obs!</b> Den här gesten gäller även när skrivaren är i normalt läge.</p>
<p>Dubbelklicka med ett finger</p> 	<p>Välja ett alternativ eller objekt på skärmen.</p>
<p>Tryck två gånger på hemikonen med två fingrar</p> 	<p>Avaktivera tillgänglighetsläget.</p>
<p>Trippeltryck med ett finger</p> 	<p>Zooma in eller ut i text och bilder. <b>Obs!</b> Atkivera förstöringsläget för att använda zoomfunktionen.</p>

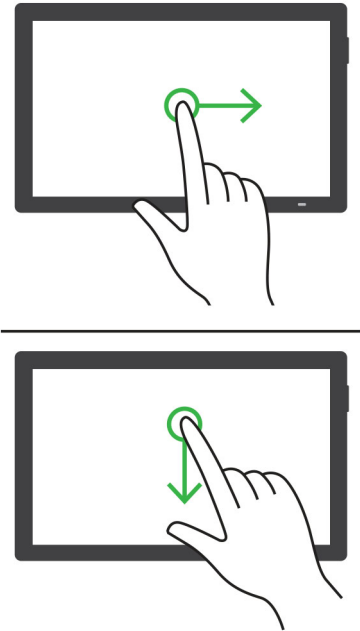
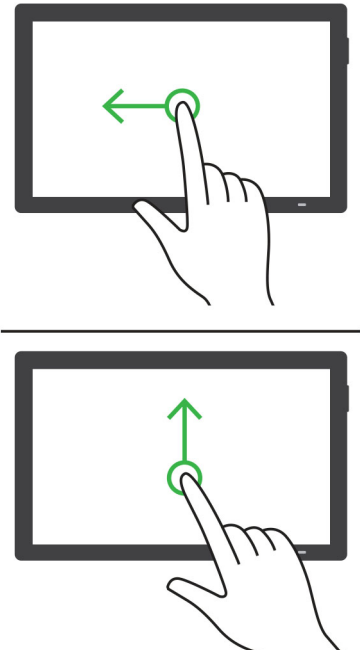
Gest	Funktion
<p data-bbox="147 275 656 302">Svep åt höger eller svep nedåt med ett finger</p> 	<p data-bbox="691 275 1068 302">Flytta till nästa objekt på skärmen.</p>
<p data-bbox="147 1005 672 1033">Svep åt vänster eller svep uppåt med ett finger</p> 	<p data-bbox="691 1005 1138 1033">Flytta till föregående objekt på skärmen.</p>

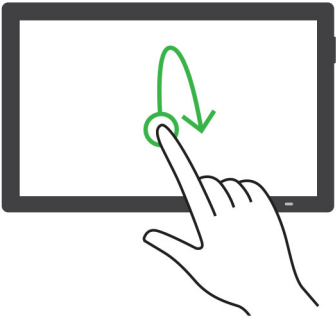
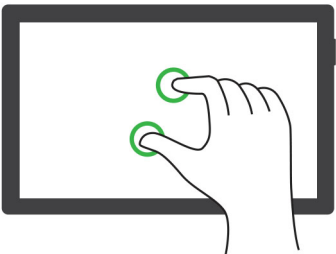
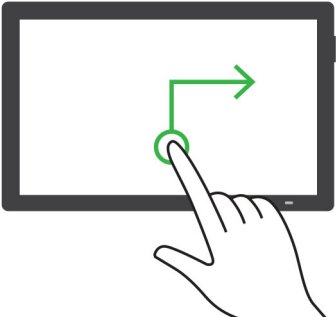
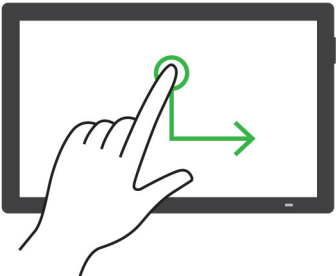
Gest	Funktion
<p>Svep uppåt och sedan nedåt med ett finger</p> 	<p>Flytta till första objektet på skärmen.</p>
<p>Panorera</p> 	<p>Kom åt delar av den inzoomade bilden som ligger utanför skärmens gränser.</p> <p><b>Anmärkningar:</b></p> <ul style="list-style-type: none"> <li>• Använd två fingrar för att dra en zoomad bild.</li> <li>• Aktivera Förstoring för att använda gester för panorering.</li> </ul>
<p>Svep uppåt och sedan åt höger med ett finger</p> 	<p>Öka volymen.</p> <p><b>Obs!</b> Den här gesten gäller även när skrivaren är i normalt läge.</p>
<p>Svep nedåt och sedan åt höger med ett finger</p> 	<p>Sänk volymen.</p> <p><b>Obs!</b> Den här gesten gäller även när skrivaren är i normalt läge.</p>

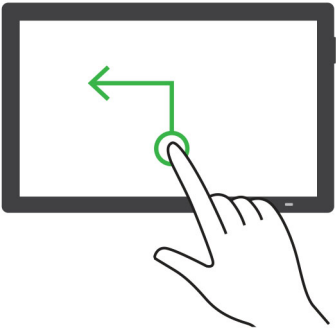
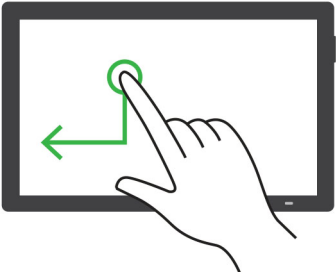
Gest	Funktion
<p>Svep uppåt och sedan åt vänster med ett finger</p> 	<p>Avsluta ett program och återgå till startskärmen.</p>
<p>Svep nedåt och sedan åt vänster med ett finger</p> 	<p>Återgå till föregående inställning.</p>

## Använda skärmtangentbordet

Gör ett eller fler av följande på när skärmtangentbordet visas:

- Tryck på en knapp för att meddela och skriv in tecknet i fältet.
- Dra ett finger över olika tecken för att meddela och skriv in tecknet i fältet.
- Tryck på en textruta med två fingrar för att ange tecknen i fältet.
- Tryck på **Backsteg** om du vill radera tecken.

## Aktivera förstoringläge

**1** I en rörelse och med ett finger drar du långsamt åt vänster och sedan uppåt på skärmen tills du hör ett röstmeddelande.

**Obs!** För skrivarmodeller utan inbyggda högtalare kan du använda hörlurar för att höra meddelandet.

**2** Gör följande med två fingrar:

- Tryck på **Förstoringsläge**.
- Tryck på **OK**.

**Obs!** Om gesten inte fungerar trycker du hårdare.

Om du vill ha mer information om navigering på skärmar med förstoring kan du läsa [“Navigera på skärmen med hjälp av gester”](#) på sidan 28.

## Justera talhastigheten för röstvägledning

- 1 Öppna startskärmen och tryck på **Inställningar > Enhet > Tillgänglighet > Talhastighet**.
- 2 Välj talhastigheten.

## Justera standardvolym för hörlurar

- 1 Öppna startskärmen och tryck på **Inställningar > Enhet > Tillgänglighet**.
- 2 Justera hörlursvolymen.

**Obs!** Volymen återställs till standardvärdet efter att användaren lämnar tillgänglighetsläge eller när skrivaren aktiveras från vänteläge eller viloläge.

## Justera standardvolymen för de interna högtalarna

- 1 På startskärmen trycker du på .
- 2 Justera volymen.

### Anmärkningar:

- Om Tyst läge är aktiverat så spelas inga ljudsignaler upp. Den här inställningen försämrar även skrivarens prestanda.
- Volymen återställs till standardvärdet efter att användaren lämnar tillgänglighetsläge eller när skrivaren aktiveras från vänteläge eller viloläge.

## Aktivera talade lösenord och pin-koder

- 1 Öppna startskärmen och tryck på **Inställningar > Enhet > Tillgänglighet > Talade lösenord/PIN-koder**.
- 2 Aktivera inställningen.

## Ställa in skrivaren för att faxa

### Fax som stöds

Skrivarmodell	Analog fax	etherFAX <sup>2</sup>	Faxserver <sup>3</sup>	Fax over IP (FoIP) <sup>4</sup>
CX730	✓ <sup>1</sup>	✓	✓	✓
CX735	✓	✓	✓	✓

<sup>1</sup> Ett installerat faxkort krävs för att använda analog fax.

<sup>2</sup> Behöver abonnemang. Om du vill ha mer information går du till <https://www.etherfax.net/lexmark> eller kontakta stället där du köpte skrivaren.

<sup>3</sup> Ett abonnemang krävs för att faxservern ska fungera.

<sup>4</sup> Ett installerat licenspaket krävs. Om du vill få mer information kan du kontakta skrivarens inköpsställe.

Skrivarmodell	Analog fax	etherFAX <sup>2</sup>	Faxserver <sup>3</sup>	Fax over IP (FoIP) <sup>4</sup>
XC4342	✓ <sub>1</sub>	✓	✓	✓
XC4352	✓	✓	✓	✓

<sup>1</sup> Ett installerat faxkort krävs för att använda analog fax.

<sup>2</sup> Behöver abonnemang. Om du vill ha mer information går du till <https://www.etherfax.net/lexmark> eller kontakta stället där du köpte skrivaren.

<sup>3</sup> Ett abonnemang krävs för att faxservern ska fungera.

<sup>4</sup> Ett installerat licenspaket krävs. Om du vill få mer information kan du kontakta skrivarens inköpsställe.

## Ställa in faxfunktionen med analog fax

### Anmärkningar:

- För vissa skrivarmodeller måste ett faxkort vara installerat för att skrivaren ska kunna använda analog fax.
- Vissa anslutningsmetoder kanske bara är tillämpliga i vissa länder eller regioner.
- Om faxfunktionen är aktiverad men inte fullständigt konfigurerad kan indikatorlampan blinka med rött sken.
- Om du inte har en TCP/IP-miljö måste du använda kontrollpanelen för att konfigurera faxfunktionen.

**Varning – risk för skador:** Vidrör inte kablar eller de visade delarna av skrivaren under sändning eller mottagning av fax, så undviker du dataförlust, eller att skrivaren inte fungerar på rätt sätt.



### Använda menyn Inställningar i skrivaren

- 1 Gå till startskärmen och tryck på **Inställningar > Fax > Faxinställning > Allmänna faxinställningar**.
- 2 Konfigurera inställningarna.

## Använda Embedded Web Server

1 Öppna en webbläsare och ange skrivarens IP-adress i adressfältet.

### Anmärkningar:

- Leta efter skrivarens IP-adress på startskärmen. IP-adressen visas som fyra nummergrupper som är åtskilda med punkter, till exempel 123.123.123.123.
- Om du använder en proxyserver inaktiverar du den tillfälligt för att kunna öppna webbsidan på rätt sätt.

2 Klicka på **Inställningar > Fax > Faxinställning > Allmänna faxinställningar**.

3 Konfigurera inställningarna.

4 Verkställ ändringarna.

## Konfigurera faxfunktionen för etherFAX

### Anmärkningar:

- Du måste uppdatera den fasta programvaran för skrivaren till den senaste versionen. Mer information finns i ["Uppdatera fast programvara" på sidan 56](#).
- Du måste installeras ett lämpligt licenspaket på skrivaren. Om du vill ha mer information kontaktar du etherFAX.
- Kontrollera att du har registrerat skrivaren på etherFAX-portalen. Om du vill ha mer information går du till <https://www.etherfax.net/lexmark>.
- Du måste ange skrivarserienumret vid registreringen. Information om hur du hittar serienumret finns i ["Hitta skrivarserienumret" på sidan 10](#).

1 Öppna en webbläsare och ange skrivarens IP-adress i adressfältet.

### Anmärkningar:

- Leta efter skrivarens IP-adress på startskärmen. IP-adressen visas som fyra nummergrupper som är åtskilda med punkter, till exempel 123.123.123.123.
- Om du använder en proxyserver inaktiverar du den tillfälligt för att kunna öppna webbsidan på rätt sätt.

2 Klicka på **Inställningar > Fax > Faxinställning > Allmänna faxinställningar**.

**Obs!** Faxinställning visas endast när du har angett Faxläge till Fax.

3 Ange ett unikt namn i fältet Faxnamn.

4 Ange det faxnummer du har fått från etherFAX i fältet Faxnummer.

5 Välj **etherFAX** på menyn Faxtransport.

### Anmärkningar:

- Den här menyn visas endast när det finns mer än en faxtransport tillgänglig.
- Om skrivaren bara har etherFAX installerat så konfigureras den automatiskt.

6 Verkställ ändringarna.

## Ställa in faxfunktionen med faxservern

### Anmärkningar:

- Med den här funktionen kan du skicka faxmeddelanden till en faxleverantör som kan ta emot e-post.
- Den här funktionen stöder endast utgående faxmeddelanden. Om du vill kunna ta emot fax måste du se till att du har en enhetsbaserad fax, t.ex. analog fax, etherFAX eller FoIP (Fax over IP), konfigurerat i skrivaren.

1 Öppna en webbläsare och ange skrivarens IP-adress i adressfältet.

### Anmärkningar:

- Leta efter skrivarens IP-adress på startskärmen. IP-adressen visas som fyra nummergrupper som är åtskilda med punkter, till exempel 123.123.123.123.
- Om du använder en proxyserver inaktiverar du den tillfälligt för att kunna öppna webbsidan på rätt sätt.

2 Klicka på **Inställningar** > **Faxa**.

3 På menyn Faxläge väljer du **Faxserver** och klickar på **Spara**.

4 Klicka på **Faxserverinställning**.

5 I fältet Till-format skriver du **[#]@myfax.com**. [#] är faxnumret och **myfax.com** är faxleverantörens domän.

### Anmärkningar:

- Om det behövs konfigurerar du fälten Svarsadress, Ämne och Meddelande .
- Om du vill att skrivaren ska kunna ta emot faxmeddelanden aktiverar du mottagningsinställningen för den enhetsbaserade faxen. Se till att du har konfigurerat en enhetsbaserad fax.

6 Klicka på **Spara**.

7 Klicka på **E-postinställningar för faxserver** och gör sedan något av följande:

- Aktivera **Använd e-post-SMTP-server**.

**Obs!** Om SMTP-inställningarna för e-post inte har konfigurerats läser du ["Konfigurera SMTP-inställningarna för e-post" på sidan 40](#).

- Konfigurera SMTP-inställningar. Kontakta e-postleverantören om du vill ha mer information.

8 Verkställ ändringarna.

## Ställa in fax på en standardtelefonlinje

**Obs!** De här anvisningarna gäller endast för skrivare som har stöd för analog fax. Mer information finns i ["Fax som stöds" på sidan 33](#).

 **VAR FÖRSIKTIG– RISK FÖR ELEKTRISK STÖT:** För att undvika att få en elektrisk stöt bör du inte konfigurera produkten eller göra andra elektriska anslutningar med t.ex. nätsladden, faxfunktionen eller telefonen under åskväder.

 **VAR FÖRSIKTIG– RISK FÖR ELEKTRISK STÖT:** För att undvika att få en elektrisk stöt bör du inte använda faxen under åskväder.



**⚠ VAR FÖRSIKTIG – RISK FÖR SKADA:** För att minska brandrisken använder du endast en 26 AWG-kabel eller större telekommunikationskabel (RJ-11) vid anslutning av den här produkten till det allmänna telenätet. För användare i Australien: Sladden måste vara godkänd av Australian Communications and Media Authority.

### Lösning 1: Skrivaren är ansluten till en reserverad faxlinje

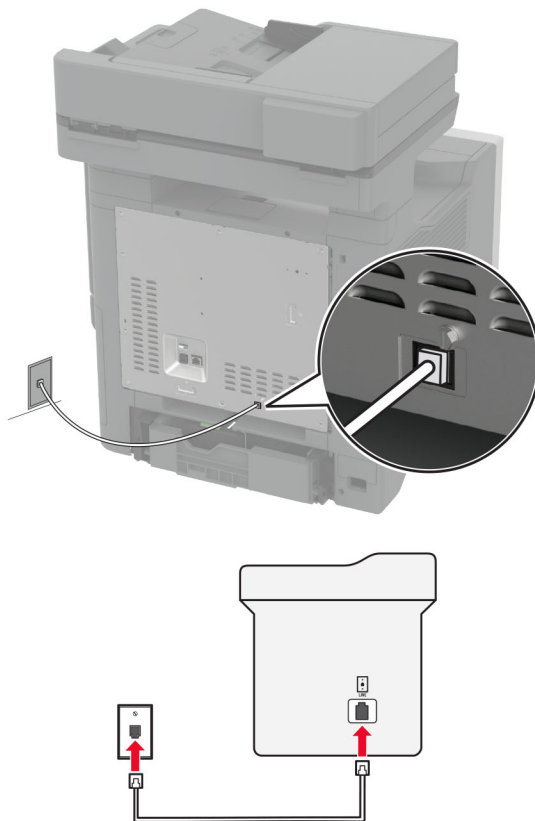

- 1 Anslut ena änden av telefonsladden till linjeporten på skrivaren.
- 2 Anslut den andra änden av kabeln till ett analogt telefonjack.

#### Anmärkningar:

- Du kan ställa in skrivaren så att den tar emot fax automatiskt (ställ in Autosvar på **På**) eller manuellt (ställ in Autosvar på **Av**).
- Om du vill ta emot fax automatiskt ställer du in skrivaren så att den svarar efter ett angett antal ringsignaler.

### Lösning 2: Skrivaren delar linjen med en telefonsvarare

**Obs!** Om du använder en tjänst för särskild ringsignal ställer du in rätt ringmönster för skrivaren. I annat fall tar inte skrivaren emot fax även om du ställt in den på att ta emot fax automatiskt.

## Ansluten till ett annat jack

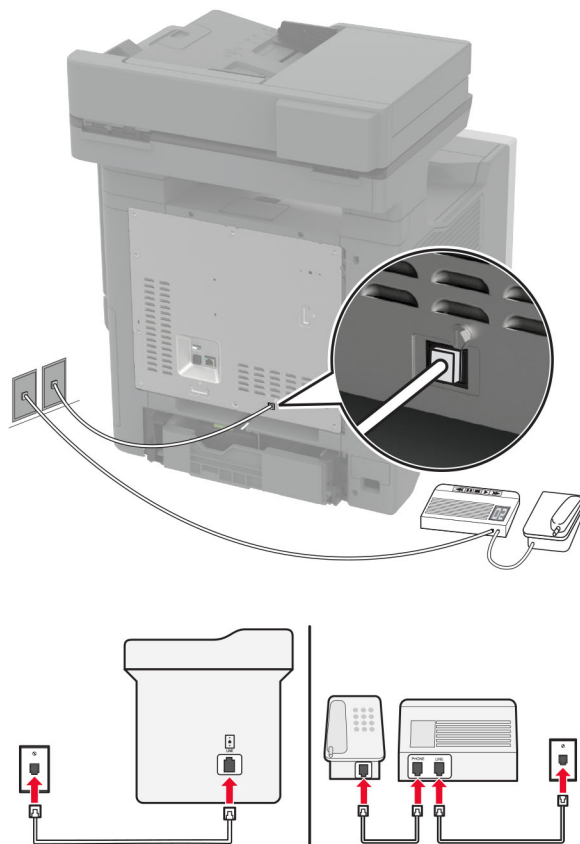

**1** Anslut ena änden av telefonsladden till linjeporten på skrivaren.

**2** Anslut den andra änden av kabeln till ett analogt telefonjack.

### Anmärkningar:

- Om du endast har ett telefonnummer på linjen ställer du in skrivaren så att den tar emot fax automatiskt.
- Ställ in skrivaren så att den svarar på samtal två ringsignaler efter telefonsvararen. Du kan till exempel ställa in telefonsvararen så att den svarar efter fyra signaler och sedan ställa in skrivarinställningen Signaler till svar så att den svarar efter **sex** signaler.

## Ställa in fax i länder och regioner med olika telefonjack och telefonkontakter

**Obs!** De här anvisningarna gäller endast för skrivare som har stöd för analog fax. Mer information finns i ["Fax som stöds" på sidan 33](#).

**⚠ VAR FÖRSIKTIG– RISK FÖR ELEKTRISK STÖT:** För att undvika att få en elektrisk stöt bör du inte konfigurera produkten eller göra andra elektriska anslutningar med t.ex. nätsladden, faxfunktionen eller telefonen under åskväder.

**⚠ VAR FÖRSIKTIG– RISK FÖR ELEKTRISK STÖT:** För att undvika att få en elektrisk stöt bör du inte använda faxen under åskväder.

**⚠ VAR FÖRSIKTIG – RISK FÖR SKADA:** För att minska brandrisken använder du endast en 26 AWG-kabel eller större telekommunikationskabel (RJ-11) vid anslutning av den här produkten till det allmänna telenätet. För användare i Australien: Sladden måste vara godkänd av Australian Communications and Media Authority.

Standardtelefonjacket som används i de flesta länder eller regioner är RJ-11. Om vägguttaget eller utrustningen i huset inte är kompatibelt med den här typen av anslutning behöver du använda en telefonadapter. Det kan hända att skrivaren inte levereras med en adapter för ditt land eller din region och då behöver du köpa en separat.

Det kan sitta en adapterkontakt i skrivarens telefonport. Ta inte bort adapterkontakten från skrivarens telefonport om du ansluter till ett seriellt eller kaskadtelefonsystem.

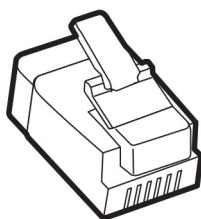

Artikelnamn	Artikelnummer
Lexmark-adapterkontakt	40X8519

### Ansluta skrivaren till ett jack som inte är RJ-11

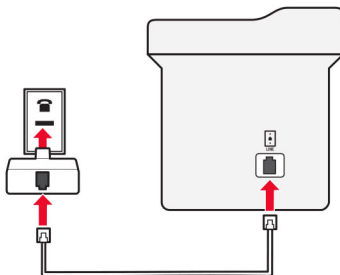
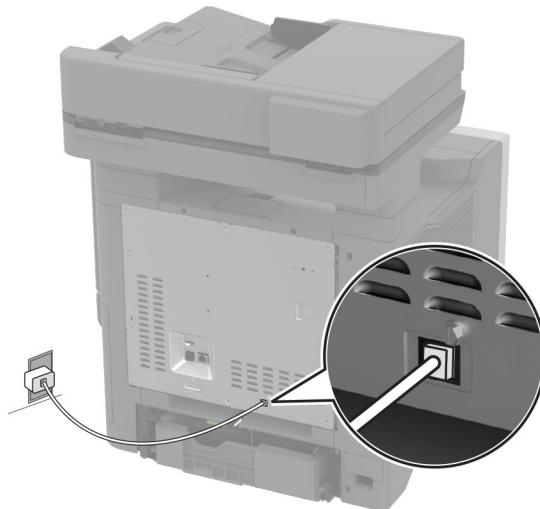

- 1 Anslut ena änden av telefonsladden till linjeporten på skrivaren.
- 2 Anslut den andra änden av telefonsladden till RJ-11-adaptorn och anslut sedan adaptorn till vägguttaget.
- 3 Om du vill ansluta en till enhet med en icke-RJ-11-anslutning till samma telefonjack, ansluter du den direkt till telefonadaptorn.

## Ansluta till differentierad ringsignalstjänst

Med en differentierad ringsignalstjänst kan du använda flera telefonnummer på samma telefonledning. Varje telefonnummer tilldelas en särskild ringsignal.

**Obs!** De här anvisningarna gäller endast för skrivare som har stöd för analog fax. Mer information finns i ["Fax som stöds" på sidan 33](#).

- 1 På startskärmen trycker du på **Inställningar > Fax > Faxinställning > Inställningar för att ta emot fax > Adminkontroll > Svar på**.
- 2 Välj ett ringmönster.

## Ställa in datum och tid för fax

**Obs!** Se till att faxen har konfigurerats. Mer information finns i avsnittet [Installera skrivaren för att faxa](#).

- 1 På startskärmen trycker du på **Inställningar > Enhet > Inställningar > Datum och tid > Konfigurera**.
- 2 Konfigurera inställningarna.

## Konfigurera sommartid

**Obs!** Se till att faxen har konfigurerats. Mer information finns i avsnittet [Installera skrivaren för att faxa](#).

- 1 På startskärmen trycker du på **Inställningar > Enhet > Inställningar > Datum och tid > Konfigurera**.
- 2 På menyn Tidszon trycker du på **(UTC+använd.) anpassat**.
- 3 Tryck på **UTC-förskjutning (GMT)** och konfigurera sedan inställningarna.

## Konfigurera faxhögtalarinställningarna

**Obs!** Se till att faxen har konfigurerats. Mer information finns i avsnittet [Installera skrivaren för att faxa](#).

- 1 Öppna startskärmen och tryck på **Inställningar > Fax > Faxinställning > Högtalarinställningar**.
- 2 Gör följande:
  - Ställ in Högtalarläge på **Alltid på**.
  - Ställ in Högtalarvolym på **Hög**.
  - Aktivera Ringvolym.

## Konfigurera SMTP-inställningarna för e-post

Konfigurera SMTP-inställningarna (Simple Mail Transfer Protocol) om du vill skicka ett skannat dokument via e-post. Alla e-postleverantörer har olika inställningar.

Se till att skrivaren är ansluten till ett nätverk och att nätverket är anslutet till internet innan du börjar.

## Använda Embedded Web Server

**1** Öppna en webbläsare och ange skrivarens IP-adress i adressfältet.

### Anmärkningar:

- Visa skrivarens IP-adress på skrivarens startskärm. IP-adressen visas som fyra nummergrupper som är åtskilda med punkter, till exempel 123.123.123.123.
- Om du använder en proxyserver inaktiverar du den tillfälligt för att kunna öppna webbsidan på rätt sätt.

**2** Klicka på **Inställningar > E-post**.

**3** Konfigurera inställningarna i avsnittet E-postinställningar.

### Anmärkningar:

- Gå till [e-postleverantörer](#) och se listan om du vill ha mer information.
- Om e-postleverantören inte finns med i listan kontaktar du leverantören och ber om inställningarna.

**4** Klicka på **Spara**.

## Använda menyn Inställningar i skrivaren

**1** På startskärmen trycker du på **Inställningar > E-post > E-postinställningar**.

**2** Konfigurera inställningarna.

### Anmärkningar:

- Gå till [e-postleverantörer](#) och se listan om du vill ha mer information.
- Om e-postleverantören inte finns med i listan kontaktar du leverantören och ber om inställningarna.

## E-postleverantörer

- [AOL Mail](#)
- [Comcast Mail](#)
- [Gmail](#)
- [iCloud Mail](#)
- [Mail.com](#)
- [NetEase Mail \(mail.126.com\)](#)
- [NetEase Mail \(mail.163.com\)](#)
- [NetEase Mail \(mail.yeah.net\)](#)
- [Outlook Live eller Microsoft 365](#)
- [QQ Mail](#)
- [Sina Mail](#)
- [Sohu Mail](#)
- [Yahoo! Mail](#)
- [Zoho Mail](#)

**Anmärkningar:**

- Kontakta e-postleverantören om du stöter på problem med inställningarna.
- Kontakta din e-postleverantör om den inte finns med i listan.

**AOL Mail**

Inställning	Värde
Primär SMTP-gateway	smtp.aol.com
Primär SMTP-gatewayport	587
Använd SSL/TLS	Obligatorisk
Kräv betrott certifikat	Avaktiverad
Svarsadress	Din e-postadress
SMTP-serverautentisering	Inlog./Enkel
Enhetsinitierad e-post	Använd enhetens SMTP-uppgifter
Enhets användar-ID	Din e-postadress
Enhets lösenord	Applösenord <b>Obs!</b> Om du vill skapa ett applösenord öppnar du sidan <a href="#">AOL-kontosäkerhet</a> , loggar in på ditt konto och klickar på <b>Skapa applösenord</b> .

**Comcast Mail**

Inställning	Värde
Primär SMTP-gateway	smtp.comcast.net
Primär SMTP-gatewayport	587
Använd SSL/TLS	Obligatorisk
Kräv betrott certifikat	Avaktiverad
Svarsadress	Din e-postadress
SMTP-serverautentisering	Inlog./Enkel
Enhetsinitierad e-post	Använd enhetens SMTP-uppgifter
Enhets användar-ID	Din e-postadress
Enhets lösenord	Kontolösenord

**Obs!** Se till att säkerhetsinställningen för tredjepartsåtkomst är aktiverad på ditt konto. Mer information finns på [hjälpsidan för Comcast Xfinity Connect](#).

## Gmail™

**Obs!** Kontrollera att tvåstegsverifiering är aktiverat för ditt Google-konto. Om du vill aktivera tvåstegsverifiering går du till sidan [Säkerhet för Google-kontot](#), loggar in på ditt konto och öppnar sedan avsnittet Logga in på Google. Klicka på **Tvåstegsverifiering**.

Inställning	Värde
<b>Primär SMTP-gateway</b>	smtp.gmail.com
<b>Primär SMTP-gatewayport</b>	587
<b>Använd SSL/TLS</b>	Obligatorisk
<b>Kräv betrott certifikat</b>	Avaktiverad
<b>Svarsadress</b>	Din e-postadress
<b>SMTP-serverautentisering</b>	Inlog./Enkel
<b>Enhetsinitierad e-post</b>	Använd enhetens SMTP-uppgifter
<b>Enhets användar-ID</b>	Din e-postadress
<b>Enhets lösenord</b>	Applösenord <b>Anmärkningsar:</b> <ul style="list-style-type: none"> <li>• Om du vill skapa ett applösenord öppnar du sidan <a href="#">Säkerhet för Google-kontot</a>, loggar in på ditt konto och öppnar sedan avsnittet Logga in på Google. Klicka sedan på <b>Applösenord</b>.</li> <li>• Applösenord visas endast om tvåstegsverifiering är aktiverat.</li> </ul>

## iCloud Mail

**Obs!** Kontrollera att tvåstegsverifiering är aktiverat för ditt konto.

Inställning	Värde
<b>Primär SMTP-gateway</b>	smtp.mail.me.com
<b>Primär SMTP-gatewayport</b>	587
<b>Använd SSL/TLS</b>	Obligatorisk
<b>Kräv betrott certifikat</b>	Avaktiverad
<b>Svarsadress</b>	Din e-postadress
<b>SMTP-serverautentisering</b>	Inlog./Enkel
<b>Enhetsinitierad e-post</b>	Använd enhetens SMTP-uppgifter
<b>Enhets användar-ID</b>	Din e-postadress
<b>Enhets lösenord</b>	Applösenord <b>Obs!</b> Om du vill skapa ett applösenord öppnar du sidan för <a href="#">iCloud-kontohantering</a> , loggar in på ditt konto och klickar på avsnittet Säkerhet. Klicka sedan på <b>Skapa lösenord</b> .

## Mail.com

Inställning	Värde
Primär SMTP-gateway	smtp.mail.com
Primär SMTP-gatewayport	587
Använd SSL/TLS	Obligatorisk
Kräv betrott certifikat	Avaktiverad
Svarsadress	Din e-postadress
SMTP-serverautentisering	Inlog./Enkel
Enhetsinitierad e-post	Använd enhetens SMTP-uppgifter
Enhets användar-ID	Din e-postadress
Enhets lösenord	Kontolösenord

## NetEase Mail (mail.126.com)

**Obs!** Kontrollera att SMTP-tjänsten är aktiverad för ditt konto. Om du vill aktivera tjänsten går du till startsidan för QQ Mail och klickar på **Inställningar**. > **POP3/SMTP/IMAP**, och sedan antingen **IMAP/SMTP-tjänst** eller **POP3/SMTP-tjänst**.

Inställning	Värde
Primär SMTP-gateway	smtp.126.com
Primär SMTP-gatewayport	465
Använd SSL/TLS	Obligatorisk
Kräv betrott certifikat	Avaktiverad
Svarsadress	Din e-postadress
SMTP-serverautentisering	Inlog./Enkel
Enhetsinitierad e-post	Använd enhetens SMTP-uppgifter
Enhets användar-ID	Din e-postadress
Enhets lösenord	Lösenord för auktorisering <b>Obs!</b> Lösenordet för auktorisering tillhandahålls när IMAP/SMTP-tjänsten eller POP3/SMTP-tjänsten är aktiverad.

## NetEase Mail (mail.163.com)

**Obs!** Kontrollera att SMTP-tjänsten är aktiverad för ditt konto. Om du vill aktivera tjänsten går du till startsidan för QQ Mail och klickar på **Inställningar**. > **POP3/SMTP/IMAP**, och sedan antingen **IMAP/SMTP-tjänst** eller **POP3/SMTP-tjänst**.

Inställning	Värde
Primär SMTP-gateway	smtp.163.com
Primär SMTP-gatewayport	465
Använd SSL/TLS	Obligatorisk
Kräv betrott certifikat	Avaktiverad



Inställning	Värde
<b>Svarsadress</b>	Din e-postadress
<b>SMTP-serverautentisering</b>	Inlog./Enkel
<b>Enhetsinitierad e-post</b>	Använd enhetens SMTP-uppgifter
<b>Enhets användar-ID</b>	Din e-postadress
<b>Enhets lösenord</b>	Lösenord för auktorisering <b>Obs!</b> Lösenordet för auktorisering tillhandahålls när IMAP/SMTP-tjänsten eller POP3/SMTP-tjänsten är aktiverad.

### NetEase Mail (mail.yeah.net)

**Obs!** Kontrollera att SMTP-tjänsten är aktiverad för ditt konto. Om du vill aktivera tjänsten går du till startsidan för QQ Mail och klickar på **Inställningar**. > **POP3/SMTP/IMAP**, och sedan antingen **IMAP/SMTP-tjänst** eller **POP3/SMTP-tjänst**.

Inställning	Värde
<b>Primär SMTP-gateway</b>	smtp.yeah.net
<b>Primär SMTP-gatewayport</b>	465
<b>Använd SSL/TLS</b>	Obligatorisk
<b>Kräv betrott certifikat</b>	Avaktiverad
<b>Svarsadress</b>	Din e-postadress
<b>SMTP-serverautentisering</b>	Inlog./Enkel
<b>Enhetsinitierad e-post</b>	Använd enhetens SMTP-uppgifter
<b>Enhets användar-ID</b>	Din e-postadress
<b>Enhets lösenord</b>	Lösenord för auktorisering <b>Obs!</b> Lösenordet för auktorisering tillhandahålls när IMAP/SMTP-tjänsten eller POP3/SMTP-tjänsten är aktiverad.

### Outlook Live eller Microsoft 365

De här inställningarna gäller för e-postdomänerna outlook.com och hotmail.com, samt för Microsoft 365-konton.

Inställning	Värde
<b>Primär SMTP-gateway</b>	smtp.office365.com
<b>Primär SMTP-gatewayport</b>	587
<b>Använd SSL/TLS</b>	Obligatorisk
<b>Kräv betrott certifikat</b>	Avaktiverad
<b>Svarsadress</b>	Din e-postadress
<b>SMTP-serverautentisering</b>	Inlog./Enkel
<b>Enhetsinitierad e-post</b>	Använd enhetens SMTP-uppgifter
<b>Enhets användar-ID</b>	Din e-postadress

Inställning	Värde
<b>Enhetens lösenord</b>	Konto- eller applösenord  <b>Anmärkningar:</b> <ul style="list-style-type: none"> <li>• Använd kontolösenordet om tvåstegsverifiering inte är aktiverat för kontot.</li> <li>• Använd ett applösenord för konton på outlook.com och hotmail.com om tvåstegsverifiering är aktiverat för det aktuella kontot. Om du vill skapa ett applösenord öppnar du sidan <a href="#">Outlook Live-kontohantering</a> och loggar in på ditt konto.</li> </ul>

**Obs!** Om du vill ha ytterligare konfigurationsalternativ för företag som använder Microsoft 365 går du till [hjälpsidan för Microsoft 365](#).

### QQ Mail

**Obs!** Kontrollera att SMTP-tjänsten är aktiverad för ditt konto. Om du vill aktivera tjänsten går du till startsidan för QQ Mail och klickar på **Inställningar**. > **Konto**. I avsnittet POP3/IMAP/SMTP/Exchange/CardDAV/CalDAV-tjänst aktiverar du antingen **POP3/SMTP-tjänst** eller **IMAP/SMTP-tjänst**.

Inställning	Värde
<b>Primär SMTP-gateway</b>	smtp.qq.com
<b>Primär SMTP-gatewayport</b>	587
<b>Använd SSL/TLS</b>	Obligatorisk
<b>Kräv betrott certifikat</b>	Avaktiverad
<b>Svarsadress</b>	Din e-postadress
<b>SMTP-serverautentisering</b>	Inlog./Enkel
<b>Enhetsinitierad e-post</b>	Använd enhetens SMTP-uppgifter
<b>Enhetens användar-ID</b>	Din e-postadress
<b>Enhetens lösenord</b>	Auktoriseringskod  <b>Obs!</b> Om du vill generera en auktoriseringskod går du till startsidan för QQ Mail och klickar på <b>Inställningar</b> . > <b>Konto</b> , och sedan i avsnittet POP3/IMAP/SMTP/Exchange/CardDAV/CalDAV Service, klickar du på <b>Generera auktoriseringskod</b> .

### Sina Mail

**Obs!** Se till att POP3/SMTP-tjänsten är aktiverad för ditt konto. Om du vill aktivera tjänsten går du till startsidan för QQ Mail och klickar på **Inställningar**. > **Fler inställningar** > **Användarens POP/IMAP/SMTP**, och aktivera sedan **POP3/SMTP-tjänsten**.

Inställning	Värde
<b>Primär SMTP-gateway</b>	smtp.sina.com
<b>Primär SMTP-gatewayport</b>	587
<b>Använd SSL/TLS</b>	Obligatorisk
<b>Kräv betrott certifikat</b>	Avaktiverad
<b>Svarsadress</b>	Din e-postadress
<b>SMTP-serverautentisering</b>	Inlog./Enkel

Inställning	Värde
<b>Enhetsinitierad e-post</b>	Använd enhetens SMTP-uppgifter
<b>Enhets användar-ID</b>	Din e-postadress
<b>Enhets lösenord</b>	Auktoriseringskod <b>Obs!</b> Om du vill generera en auktoriseringskod går du till startsidan för QQ Mail och klickar på <b>Inställningar</b> . > <b>Fler inställningar</b> > <b>Användare POP/IMAP/SMTP</b> , och aktivera sedan <b>Auktoriseringskodstatus</b> .

### Sohu Mail

**Obs!** Kontrollera att SMTP-tjänsten är aktiverad för ditt konto. Om du vill aktivera tjänsten går du till startsidan för Sohu Mail och klickar på **Alternativ**. > **Inställningar** > **POP3/SMTP/IMAP**, och sedan antingen **IMAP/SMTP-tjänst** eller **POP3/SMTP-tjänst**.

Inställning	Värde
<b>Primär SMTP-gateway</b>	smtp.sohu.com
<b>Primär SMTP-gatewayport</b>	465
<b>Använd SSL/TLS</b>	Obligatorisk
<b>Kräv betrott certifikat</b>	Avaktiverad
<b>Svarsadress</b>	Din e-postadress
<b>SMTP-serverautentisering</b>	Inlog./Enkel
<b>Enhetsinitierad e-post</b>	Använd enhetens SMTP-uppgifter
<b>Enhets användar-ID</b>	Din e-postadress
<b>Enhets lösenord</b>	Oberoende lösenord <b>Obs!</b> Det oberoende lösenordet tillhandahålls när IMAP/SMTP-tjänsten eller POP3/SMTP-tjänsten är aktiverad.

### Yahoo! Mail

Inställning	Värde
<b>Primär SMTP-gateway</b>	smtp.mail.yahoo.com
<b>Primär SMTP-gatewayport</b>	587
<b>Använd SSL/TLS</b>	Obligatorisk
<b>Kräv betrott certifikat</b>	Avaktiverad
<b>Svarsadress</b>	Din e-postadress
<b>SMTP-serverautentisering</b>	Inlog./Enkel
<b>Enhetsinitierad e-post</b>	Använd enhetens SMTP-uppgifter
<b>Enhets användar-ID</b>	Din e-postadress
<b>Enhets lösenord</b>	Applösenord <b>Obs!</b> Om du vill skapa ett applösenord öppnar du sidan <a href="#">Yahoo-kontosäkerhet</a> , loggar in på ditt konto och klickar på <b>Skapa applösenord</b> .

## Zoho Mail

Inställning	Värde
Primär SMTP-gateway	smtp.zoho.com
Primär SMTP-gatewayport	587
Använd SSL/TLS	Obligatorisk
Kräv betrott certifikat	Avaktiverad
Svarsadress	Din e-postadress
SMTP-serverautentisering	Inlog./Enkel
Enhetsinitierad e-post	Använd enhetens SMTP-uppgifter
Enhets användar-ID	Din e-postadress
Enhets lösenord	Konto- eller applösenord  <b>Anmärkningar:</b> <ul style="list-style-type: none"> <li>Använd kontolösenordet om tvåstegsverifiering inte är aktiverat för kontot.</li> <li>Använd ett applösenord om tvåstegsverifiering är aktiverat för kontot. Om du vill skapa ett applösenord öppnar du sidan för <a href="#">Zoho Mail-kontohantering</a>, loggar in på ditt konto och klickar på avsnittet Appspecifika lösenord. Klicka sedan på <b>Skapa nytt lösenord</b>.</li> </ul>

## Fylla på papper och specialmedia

### Ställa in storlek och typ av specialmedia

Facken känner automatiskt av storleken på vanligt papper. Vid användning av specialmedia, som etiketter, tjockt papper eller kuvert, gör du så här:

- Från startskärmen trycker du på **Inställningar > Papper > Magasinkonfiguration > Pappersstorlek/-typ > välj en papperskälla.**
- Ställ in storlek och typ av specialmedia.

### Konfigurera universella pappersinställningar

- På huvudmenyn trycker du på **Inställningar > Papper > Mediakonfiguration > Universell inställning.**
- Konfigurera inställningarna.

### Aktivera inställningen Flera universalstorlekar

- På startskärmen trycker du på **Inställningar > Enhet > Underhåll > Konfigurationsmeny > Magasinkonfiguration.**
- Aktivera inställningen Flera universalstorlekar.

## Fylla på i magasin

**VAR FÖRSIKTIG – VÄLTRISK:** Fyll på varje magasin separat för att minska risken för utrustningsinstabilitet. Låt alla andra fack vara stängda tills de behövs.

**1** Ta ut facket.

**Obs!** För att undvika pappersstopp ska du inte ta bort magasinet när utskrift pågår.

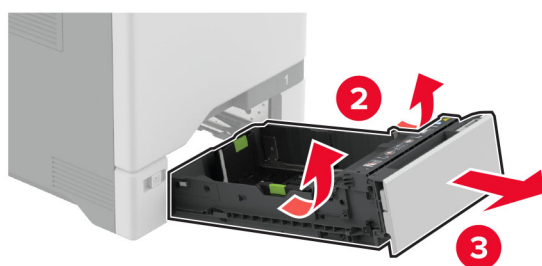

**2** Justera pappersstöden efter storleken på det papper du fyller på.

**Obs!** Använd indikatorerna på magasinets botten när du positionerar stöden.

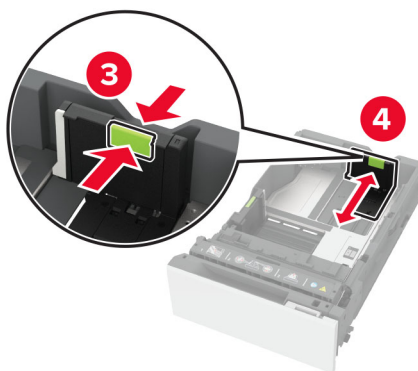
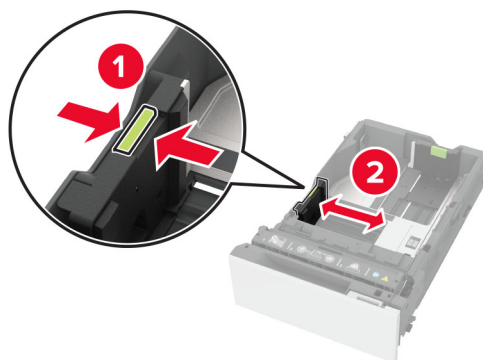

**3** Böj, lufta och justera papperskanterna innan du lägger i bunten.

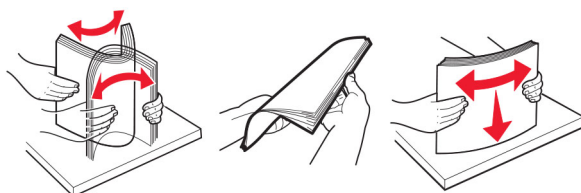

**4** Fyll på papperet med utskriftssidan uppåt.

- För enkelsidig utskrift fyller du på brevpapper med utskriftssidan uppåt och sidhuvudet mot magasinets främre kant.
- För dubbelsidig utskrift fyller du på brevpapper med utskriftssidan nedåt och sidhuvudet mot magasinets bakre kant.
- Skjut inte in papper i magasinet.

- För vanligt papper, se till att buntens höjd är under märket som anger maxgränsen för papperspåfyllning. Om du lägger i för mycket papper kan papperskvadd uppstå.

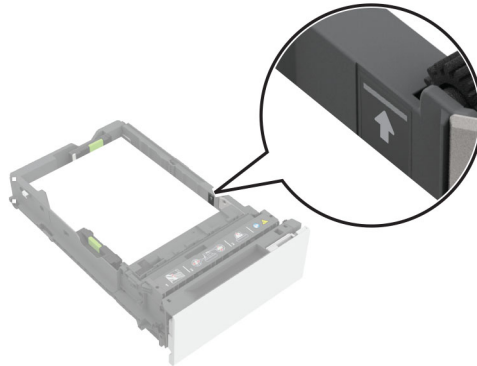

- För kuvert och andra specialmaterial ska du se till att bunthöjden är under den streckade linjen. Om du lägger i för mycket papper kan papperskvadd uppstå.

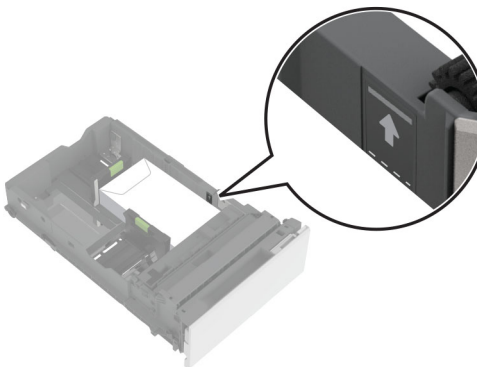
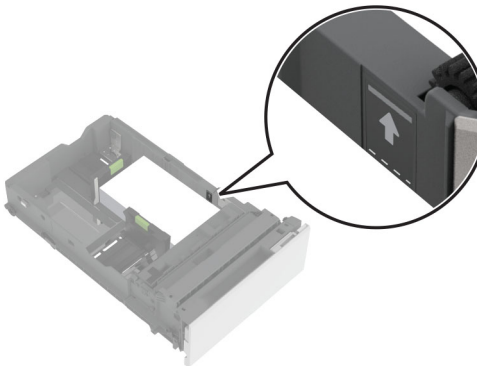

## 5 Sätt tillbaka facket.

Vid behov ställer du in pappersstorlek och -typ som motsvarar det påfyllda papperet i facket.

## Ladda universalarkmataren

1 Öppna universalarkmataren.

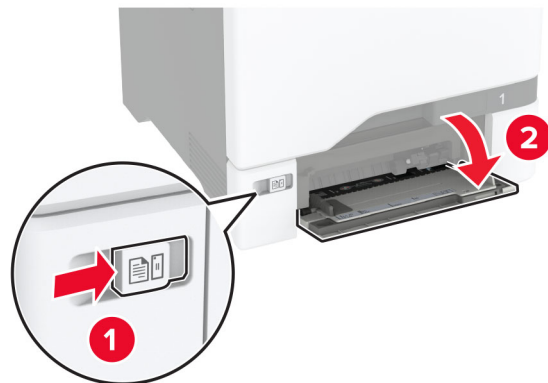

2 Justera pappersstödet efter storleken på det papper du fyller på.



3 Böj, lufta och justera papperskanterna innan du lägger i bunten.

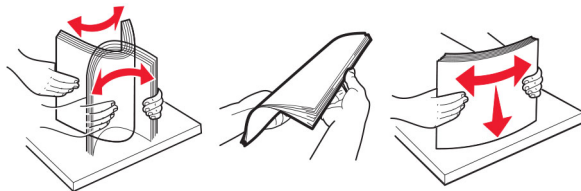



#### 4 Lägg i papperet.

- Fyll på med papper och kartong med utskriftssidan nedåt och den övre kanten framåt.



- Fyll på kuvert med fliken uppåt mot den högra sidan av pappersstödet. Fyll på med europeiska kuvert och mata in dem med fliken först i skrivaren.



**Varning – risk för skador:** Använd inte frankerade kuvert eller kuvert med förslutningsdetaljer av metall, fönster, bestrukna ytor eller självhäftande klaff.

**Obs!** För att undvika problem med pappersplockningen ska du se till att den främre kanten på papperet eller specialmaterialet är korrekt inriktad mot separeringskanten.

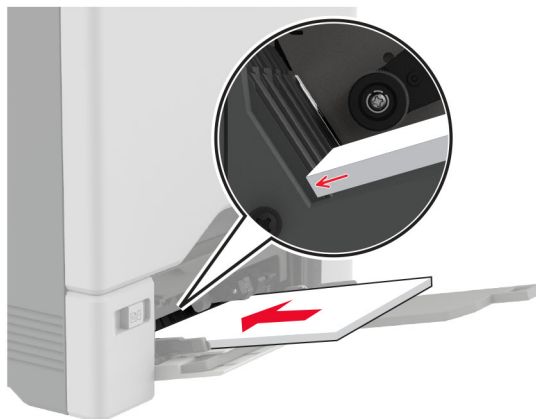

- 5 På kontrollpanelen anger du pappersstorlek och papperstyp på pappersmenyn så att inställningarna överensstämmer med papperet som finns i facket.

## Länka magasin

- 1 På startskärmen trycker du på **Inställningar** > **Papper** > **Magasinkonfiguration** > välj en papperskälla.
- 2 Ange samma pappersstorlek och -typ för de magasin du länkar.
- 3 På startskärmen trycker du på **Inställningar** > **Enhet** > **Underhåll** > **Konfigurationsmeny** > **Magasinkonfiguration** > **Länkade magasin**.
- 4 Tryck på **Automatisk**.

När du tar bort länkar till magasin ska du se till att inga magasin har samma inställningar för pappersstorlek och -typ.

**Varning – risk för skador:** Fixeringsenhetens temperatur varierar beroende på den angivna papperstypen. För att undvika utskriftsproblem ska skrivarens papperstypinställningar matcha det papper som fylls på i magasinet.

# Installera och uppdatera program, drivrutiner och fast programvara

## Installera skrivarprogramvaran

### Anmärkningar:

- Skrivardrivrutinen ingår i programvaruinstallationspaketet.
  - För Macintosh-datorer med MacOS version 10.7 eller senare behöver du inte installera drivrutinen för att skriva ut på en AirPrint-certifierad skrivare. Om du vill använda anpassade utskriftsfunktioner hämtar du skrivardrivrutinen.
- 1 Hämta en kopia av programvaruinstallationspaketet.
    - Från cd-skivan med programvara som medföljde skrivaren.
    - Gå till [www.lexmark.com/downloads](http://www.lexmark.com/downloads).

**2** Kör installationen och följ anvisningarna på datorskärmen.

## Installera faxdrivrutinen

- 1** Gå till [www.lexmark.com/downloads](http://www.lexmark.com/downloads), sök efter din skrivarmodell och hämta rätt installationsprogramspaket.
- 2** Klicka på **Skrivaregenskaper** på datorn och klicka på fliken **Konfiguration**.
- 3** Välj **Fax** och klicka på **Använd**.

## Lägga till skrivare till en dator

Gör så här innan du börjar:

- Anslut skrivaren och datorn till samma nätverk. Mer information om hur du ansluter skrivare till nätverk finns i [“Anslut skrivaren till ett Wi-Fi-nätverk”](#) på sidan 96.
  - Ansluta datorn till skrivaren. Mer information finns i [“Ansluta en dator till skrivaren”](#) på sidan 98.
  - Anslut skrivaren till datorn med hjälp av en USB-kabel. Mer information finns i [“Koppla kablar”](#) på sidan 21.
- Obs!** USB-kablar säljs separat.

## För Windows-användare

- 1** Installera skrivardrivrutinen på datorn.  
**Obs!** Mer information finns i [“Installera skrivarprogramvaran”](#) på sidan 54.
- 2** Öppna **Skrivare och skannrar** och klicka på **Lägg till en skrivare eller skanner**.
- 3** Beroende på skrivarmodell gör du något av följande:
  - Välj skrivaren i listan och klicka sedan på **Lägg till enhet**.
  - Klicka på **Visa Wi-Fi Direct-skrivare**, välj en skrivare och klicka sedan på **Lägg till enhet**.
  - Klicka på **Skrivaren jag vill använda finns inte med i listan**. Fönstret **Lägg till skrivare** visas. Gör följande:
    - a** Markera **Lägg till en skrivare med TCP/IP-adress eller värddamn** och klicka på **Nästa**.
    - b** I fältet **Värddamn eller IP-adress** anger du IP-adressen till skrivaren och sedan klickar du på **Nästa**.

### Anmärkningar:

- Visa skrivarens IP-adress på skrivarens startskärm. IP-adressen visas som fyra nummergrupper som är åtskilda med punkter, till exempel 123.123.123.123.
  - Om du använder en proxyserver inaktiverar du den tillfälligt för att kunna öppna webbsidan på rätt sätt.
- c** Välj en skrivardrivrutin och klicka sedan på **Nästa**.
  - d** Välj **Använd den installerade skrivardrivrutinen (rekommenderas)** och klicka sedan på **Nästa**.
  - e** Ange ett skrivarnamn och klicka sedan på **Nästa**.
  - f** Välj ett skrivardelningsalternativ och klicka sedan på **Nästa**.
  - g** Klicka på **Slutför**.

## För Macintosh-användare

- 1 Öppna **Skrivare och skannrar** på datorn.
- 2 Klicka på **+** och välj sedan en skrivare.
- 3 Välj en skrivardrivrutin på menyn Använd.

### Anmärkningar:

- Om du vill använda macOS-skrivardrivrutinen väljer du **AirPrint** eller **Säkert AirPrint**.
- Om du vill använda anpassade utskriftsfunktioner väljer du Lexmark-skrivardrivrutinen. Om du vill ha information om hur du installerar skrivardrivrutinen läser du i "[Installera skrivarprogramvaran](#)" på [sidan 54](#).

- 4 Lägg till skrivaren.

## Uppdatera fast programvara

Uppdatera skrivarens fasta programvara regelbundet för att förbättra skrivarens prestanda och åtgärda problem.

Kontakta din Lexmark-återförsäljare för mer information om hur du uppdaterar den fasta programvaran.

Om du vill hämta den senaste fasta programvaran kan du gå in på [www.lexmark.com/downloads](http://www.lexmark.com/downloads) och söka upp din skrivarmodell.

- 1 Öppna en webbläsare och ange skrivarens IP-adress i adressfältet.

### Anmärkningar:

- Visa skrivarens IP-adress på skrivarens startskärm. IP-adressen visas som fyra nummergrupper som är åtskiljda med punkter, till exempel 123.123.123.123.
- Om du använder en proxyserver inaktiverar du den tillfälligt för att kunna öppna webbsidan på rätt sätt.

- 2 Klicka på **Inställningar > Enhet > Uppdatera fast programvara**.

- 3 Gör något av följande:

- Klicka på **Sök efter uppdateringar > Jag godkänner, påbörja uppdatering**.
- Överför flashfilen.

**a** Bläddra till flashfilen.

**Obs!** Kontrollera att du har extraherat zip-filen med den fasta programvaran.

**b** Klicka på **Överför > Starta**.

## Exportera eller importera en konfigurationsfil

Du kan exportera skrivarens konfigureringsinställningar till en textfil och sedan importera filen och använda inställningarna på andra skrivare.

- 1 Öppna en webbläsare och ange skrivarens IP-adress i adressfältet.

### Anmärkningar:

- Visa skrivarens IP-adress på skrivarens startskärm. IP-adressen visas som fyra nummergrupper som är åtskilda med punkter, till exempel 123.123.123.123.

- Om du använder en proxyserver inaktiverar du den tillfälligt för att kunna öppna webbsidan på rätt sätt.
- 2 Från den inbäddade webbservern klickar du på **Exportera konfiguration** eller **Importera konfiguration**.
  - 3 Följ anvisningarna på skärmen.
  - 4 Om skrivaren stöder program gör du följande:
    - a Klicka på **Appar** > välj programmet > **Konfigurera**.
    - b Klicka på **Exportera** eller **Importera**.

## Lägga till tillgängliga tillval i skrivardrivrutinen

### För Windows-användare

- 1 Öppna mappen Skrivare.
- 2 Välj den skrivare du vill uppdatera och gör sedan något av följande:
  - För Windows 7 eller senare väljer du **Egenskaper för skrivare**.
  - För tidigare versioner väljer du **Egenskaper**.
- 3 Gå till fliken Konfiguration och välj **Uppdatera nu - Fråga skrivaren**.
- 4 Verkställ ändringarna.

### För Macintosh-användare

- 1 Från Systeminställningar i Apple-menyn går du till skrivaren och välj sedan **Tillval och förbrukningsmaterial**.
- 2 Bläddra i listan över maskinvarutillval och lägg till installerade alternativ.
- 3 Verkställ ändringarna.

## Installera hårdvarualternativ

### Tillgängliga interna tillval

- Intelligent lagringsenhet (ISD)
  - Teckensnitt
    - Förenklad kinesiska
    - Traditionell kinesiska
    - Japanska
    - Koreanska
    - Arabiska
  - Masslagring
- Skrivarhårddisk
- Analogt faxkort

- Licensierade funktioner
  - IPDS
  - Streckkod
- Lexmark™ Internal solutions port
  - IEEE 1284-B Parallellt kort
  - RS-232C Seriekort
  - Fiberport
- Trådlös skrivarserver
  - MarkNet™ N8370
  - MarkNet N8372
  - MarkNet N8450

**Anmärkningar:**

- En ISD eller en hårddisk krävs för att aktivera formsmerge och andra funktioner.
- Vissa IPDS-funktioner kräver en ISD eller en hårddisk.

**Installera tillvalsack**

 **VAR FÖRSIKTIG – RISK FÖR ELEKTRISK STÖT:** För att undvika att få en elektrisk stöt när du vill komma åt systemkortet eller installera ytterligare maskinvara eller minnesenheter efter att du har installerat skrivaren ska du först stänga av skrivaren och dra ut nätsladden från eluttaget innan du fortsätter. Om några andra enheter är anslutna till skrivaren bör du stänga av dem också och dra ut eventuella kablar till skrivaren.

- 1 Slå av skrivaren.
- 2 Koppla bort nätsladden från vägguttaget och sedan från skrivaren.
- 3 Packa upp tillvalsmagasinet och ta bort allt emballage.

**Obs!** Om tillvalsmagasin redan är installerade låser du upp dem från skrivaren innan du lyfter den. Försök inte lyfta skrivaren och magasinen samtidigt.

- 4 Installera skrivaren ovanpå tillvalsfacket tills den *klickar* på plats.

 **VAR FÖRSIKTIG – RISK FÖR SKADA:** Om skrivaren väger mer än 20 kg (44 lbs) behövs det minst två personer för att lyfta den på ett säkert sätt.

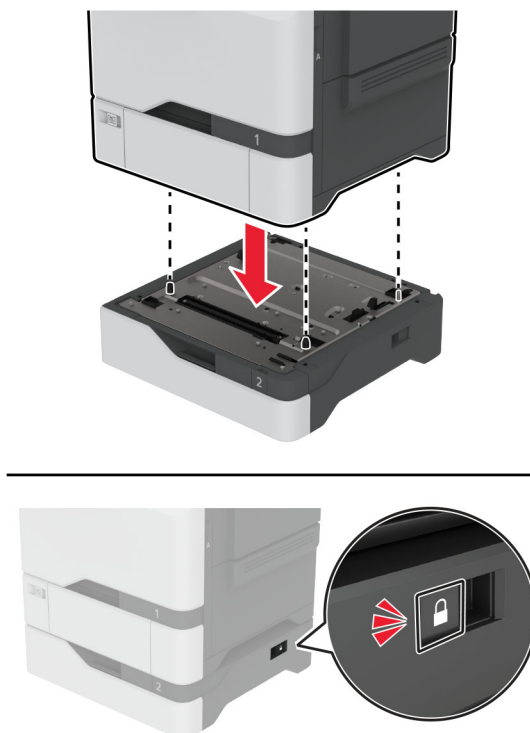

5 Anslut nätsladden till skrivaren och sedan till eluttaget.

**⚠ VAR FÖRSIKTIG – RISK FÖR SKADA:** För att undvika brandrisk eller att få en elektrisk stöt ansluter du nätsladden direkt till lämpligt och jordat vägguttag som är i närheten av produkten och är lättillgängligt.

6 Slå på skrivaren.

Lägg till magasinet i skrivardrivrutinen så att det blir tillgängligt för utskriftsjobb. Mer information finns i [“Lägga till tillgängliga tillval i skrivardrivrutinen” på sidan 57](#).

## Installera den intelligenta lagringsenheten

När en hårddisk och en intelligent lagringsenhet är installerade prioriterar skrivaren alltid hårddisken för att lagra användardata.

**⚠ VAR FÖRSIKTIG – RISK FÖR ELEKTRISK STÖT:** För att undvika att få en elektrisk stöt när du vill komma åt systemkortet eller installera ytterligare maskinvara eller minnesenheter efter att du har installerat skrivaren ska du först stänga av skrivaren och dra ut nätsladden från eluttaget innan du fortsätter. Om några andra enheter är anslutna till skrivaren bör du stänga av dem också och dra ut eventuella kablar till skrivaren.

1 Stäng av skrivaren och dra ut nätsladden ur eluttaget.

2 Använd en skruvmejsel med platt huvud för att ta bort systemkortets täckplatta.

**Varning – risk för skador:** Systemkortets elektriska komponenter kan lätt skadas av statisk elektricitet. Rör vid någon av skrivarens metallkomponenter innan du rör vid någon av systemkortets komponenter eller kontakter.

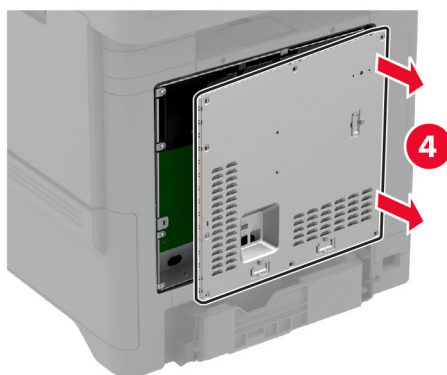
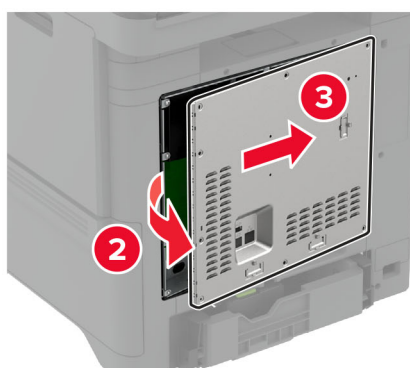
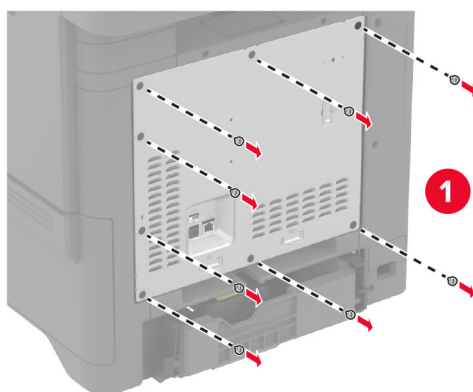

**3** Packa upp den intelligenta lagringsenheten (ISD).

**Varning – risk för skador:** Undvik att vidröra anslutningspunkterna längs kortets kant.



4 Leta upp ISD-kontakten.

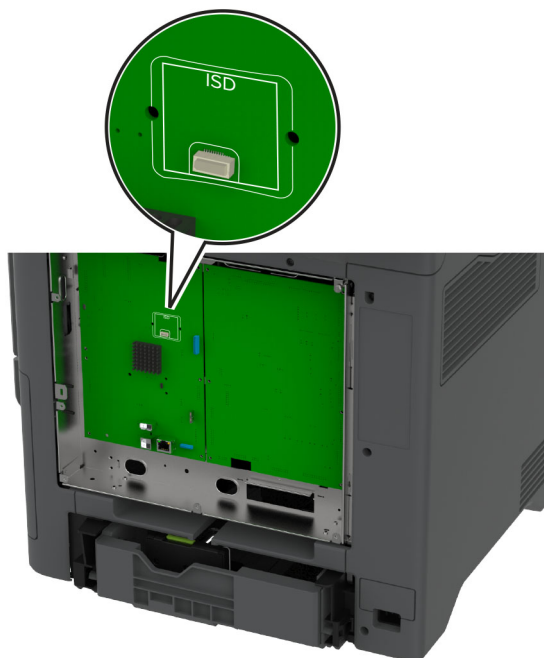

5 Sätt i kortet i ISD-kontakten.

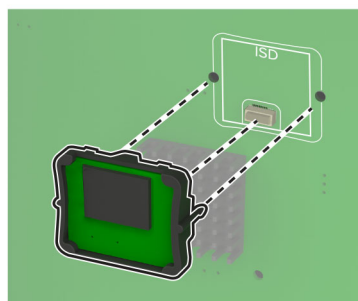
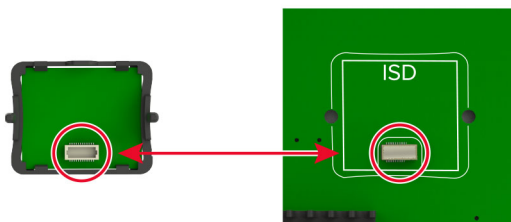

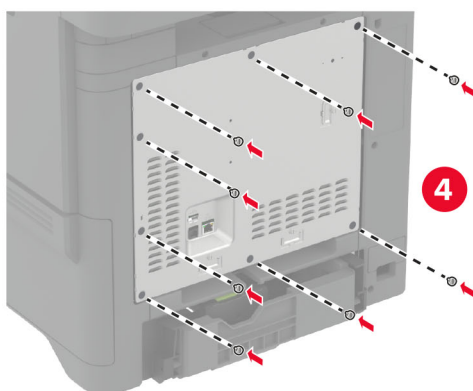
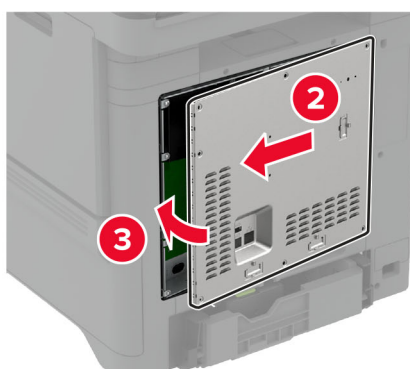
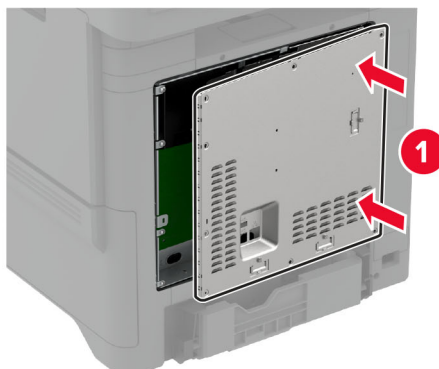
**6** Fäst systemkortets täckplatta.**7** Anslut nätsladden till vägguttaget och slå sedan på skrivaren.

**⚠ VAR FÖRSIKTIG – RISK FÖR SKADA:** För att undvika brandrisk eller att få en elektrisk stöt ansluter du nätsladden till ett lämpligt och jordat vägguttag som är i närheten av produkten och är lättillgängligt.

## Installera betrodd plattformsmodul

**⚠ VAR FÖRSIKTIG – RISK FÖR ELEKTRISK STÖT:** För att undvika att få en elektrisk stöt när du vill komma åt systemkortet eller installera ytterligare maskinvara eller minnesenheter efter att du har installerat skrivaren ska du först stänga av skrivaren och dra ut nätsladden från eluttaget innan du fortsätter. Om några andra enheter är anslutna till skrivaren bör du stänga av dem också och dra ut eventuella kablar till skrivaren.

- 1 Stäng av skrivaren och dra ut nätsladden ur eluttaget.
- 2 Använd en skruvmejsel med platt huvud för att ta bort systemkortets täckplatta.

**Varning – risk för skador:** Systemkortets elektriska komponenter kan lätt skadas av statisk elektricitet. Rör vid någon av skrivarens metallkomponenter innan du rör vid någon av systemkortets komponenter eller kontakter.

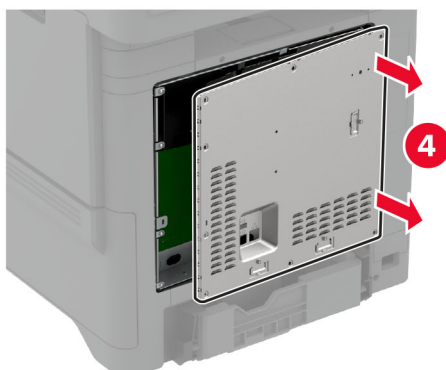
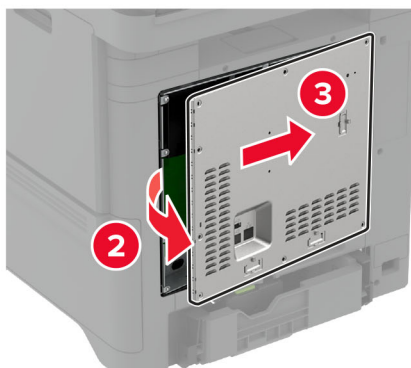
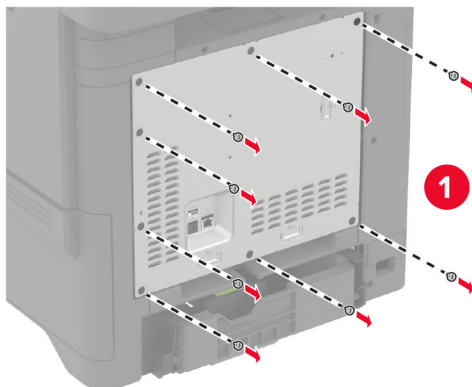

**3** Packa upp betrodd plattformsmodul.

**Varning – risk för skador:** Undvik att vidröra anslutningspunkterna längs kortets kant.

**4** Leta upp TPM-kontakten.

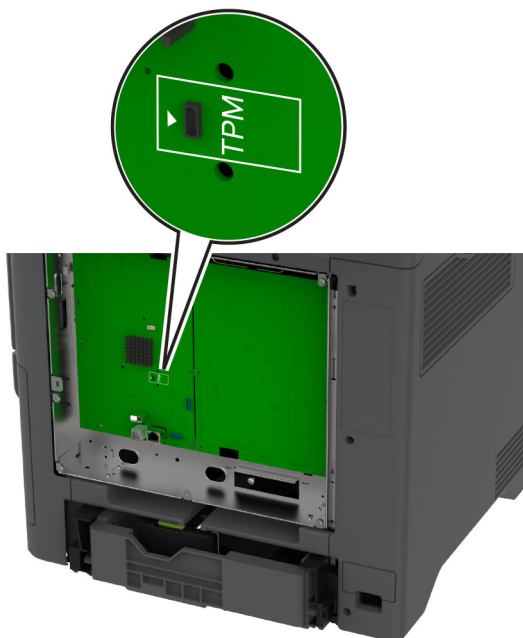

**5** Anslut modulen till TPM-anslutningen.

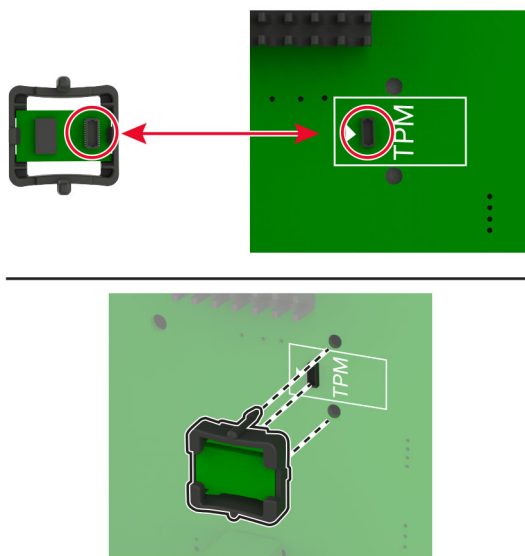

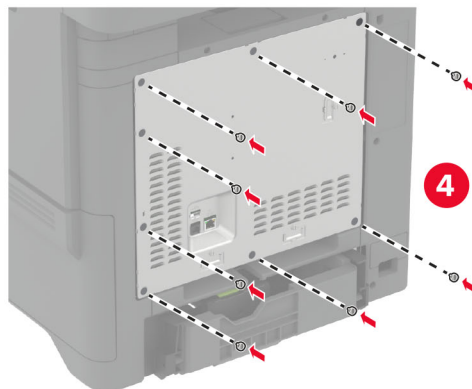
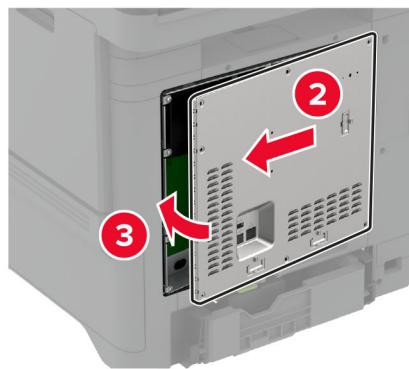
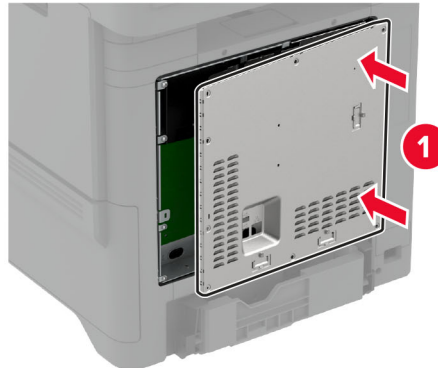
**6** Fäst systemkortets täckplatta.**7** Anslut nätsladden till vägguttaget och slå sedan på skrivaren.

**⚠ VAR FÖRSIKTIG – RISK FÖR SKADA:** För att undvika brandrisk eller att få en elektrisk stöt ansluter du nätsladden till ett lämpligt och jordat vägguttag som är i närheten av produkten och är lättillgängligt.

## Installera faxkortet

 **VAR FÖRSIKTIG – RISK FÖR ELEKTRISK STÖT:** För att undvika att få en elektrisk stöt när du vill komma åt systemkortet eller installera ytterligare maskinvara eller minnesenheter efter att du har installerat skrivaren ska du först stänga av skrivaren och dra ut nätsladden från eluttaget innan du fortsätter. Om några andra enheter är anslutna till skrivaren bör du stänga av dem också och dra ut eventuella kablar till skrivaren.

 **VAR FÖRSIKTIG – RISK FÖR SKADA:** För att minska brandrisken använder du endast en 26 AWG-kabel eller större telekommunikationskabel (RJ-11) vid anslutning av den här produkten till det allmänna telenätet. För användare i Australien: Sladden måste vara godkänd av Australian Communications and Media Authority.

- 1 Stäng av skrivaren och dra ut nätsladden ur eluttaget.
- 2 Använd en skruvmejsel med platt huvud för att ta bort systemkortets täckplatta.

**Varning – risk för skador:** Systemkortets elektriska komponenter kan lätt skadas av statisk elektricitet. Rör vid någon av skrivarens metallkomponenter innan du rör vid någon av systemkortets komponenter eller kontakter.

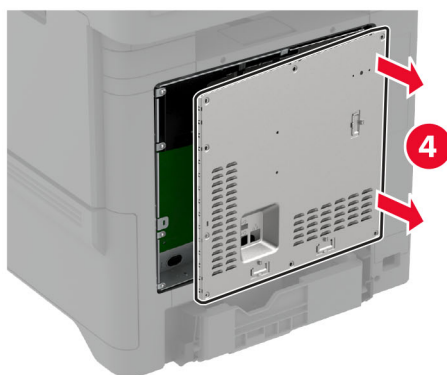
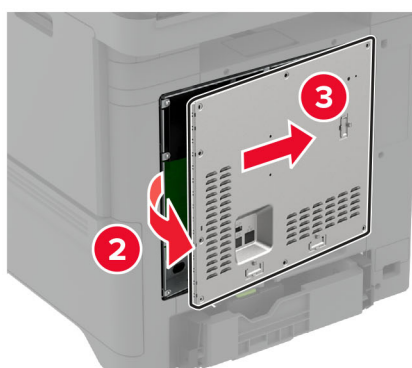
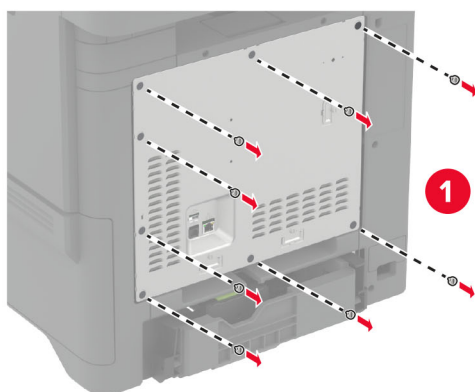

**3** Ta bort faxluckan.

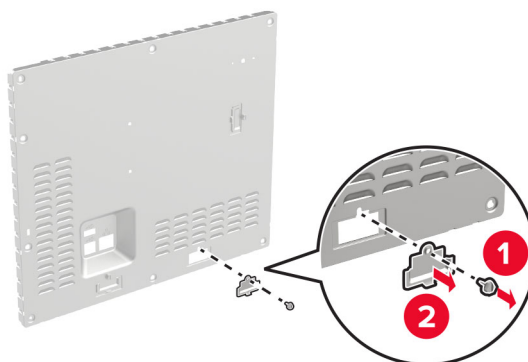

**4** Om ett konsolfäste installeras på din skrivare ska du ta bort det.

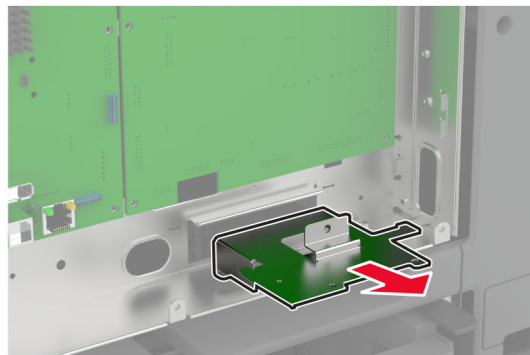
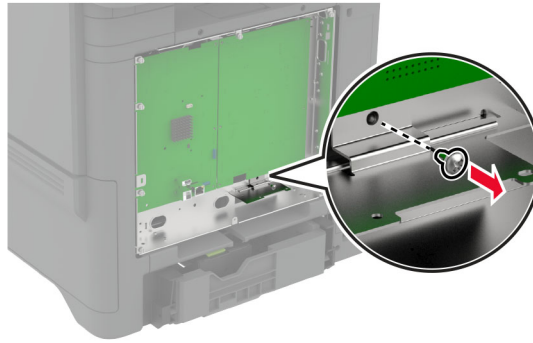

**5** Installera faxkortet i konsolen.

**Anmärkningar:**

- Om faxkortet medföljde en konsol kan du använda konsolen.
- Om faxkortet inte har en konsol kan du använda konsolen som du tog bort i [steg 4](#).



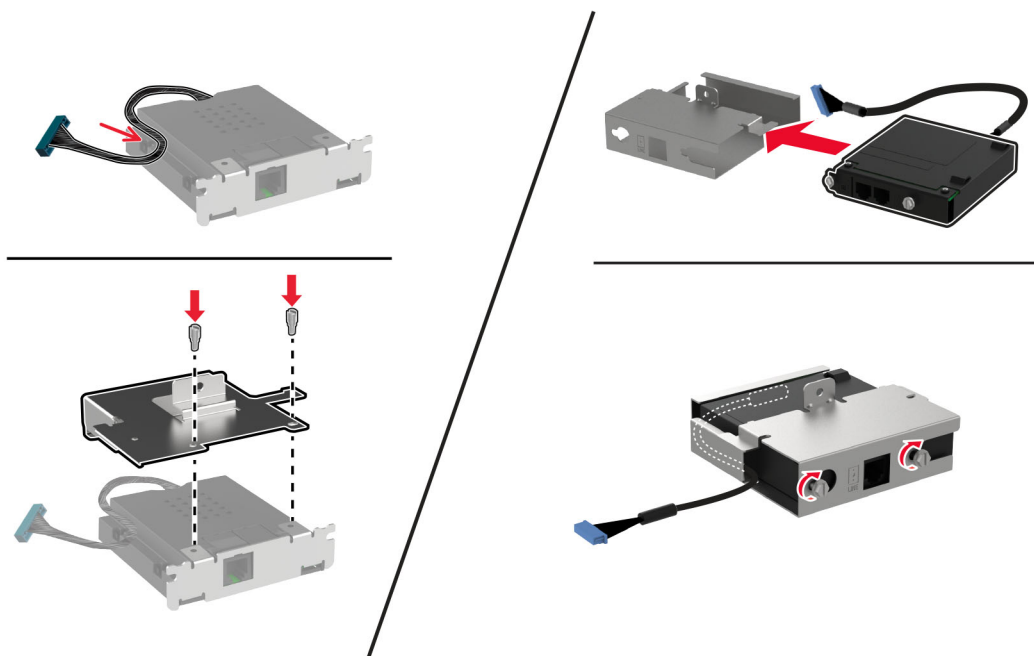

**6** Installera faxkortet på skrivaren och anslut sedan kontakten till systemkortet.

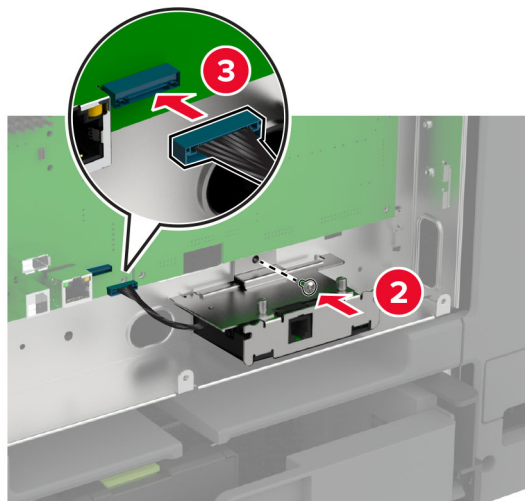
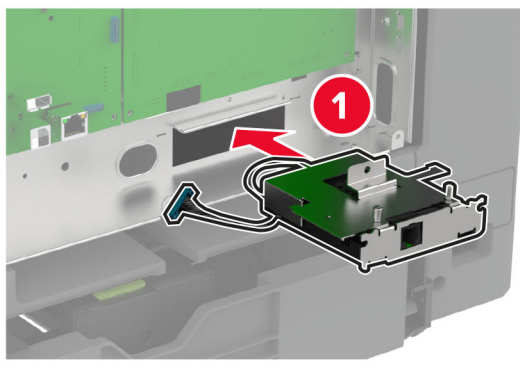

**7** Installera systemkortsplåten och skruva i skruvarna.

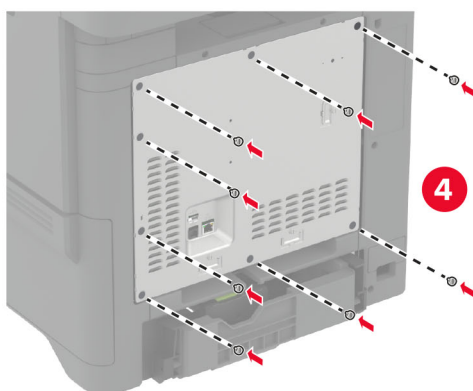
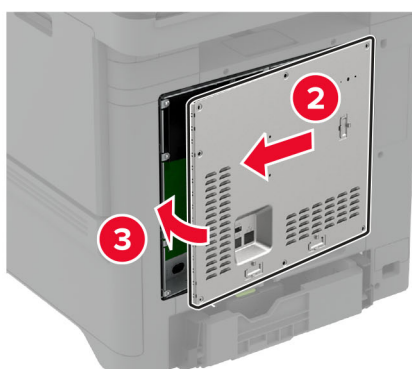
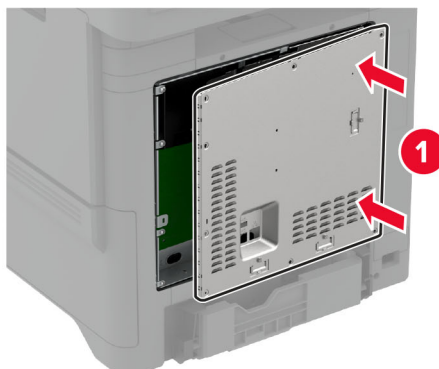

**8** Anslut nätsladden till vägguttaget och slå sedan på skrivaren.

**⚠ VAR FÖRSIKTIG – RISK FÖR SKADA:** För att undvika brandrisk eller att få en elektrisk stöt ansluter du nätsladden till ett lämpligt och jordat vägguttag som är i närheten av produkten och är lättillgängligt.

## Installera en ISP (Internal Solutions Port)

**⚠ VAR FÖRSIKTIG – RISK FÖR ELEKTRISK STÖT:** För att undvika att få en elektrisk stöt när du vill komma åt systemkortet eller installera ytterligare maskinvara eller minnesenheter efter att du har installerat skrivaren ska du först stänga av skrivaren och dra ut nätsladden från eluttaget innan du fortsätter. Om några andra enheter är anslutna till skrivaren bör du stänga av dem också och dra ut eventuella kablar till skrivaren.

- 1 Stäng av skrivaren och dra ut nätsladden ur eluttaget.
- 2 Använd en skruvmejsel med platt huvud för att ta bort systemkortets täckplatta.

**Varning – risk för skador:** Systemkortets elektriska komponenter kan lätt skadas av statisk elektricitet. Rör vid någon av skrivarens metallkomponenter innan du rör vid någon av systemkortets elektroniska komponenter eller kontakter.

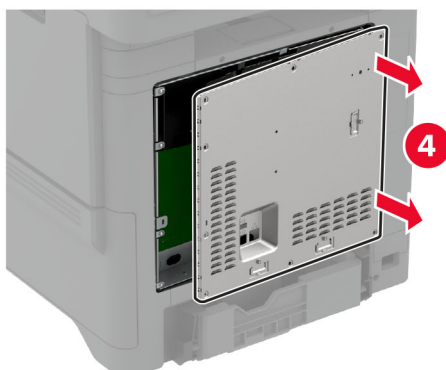
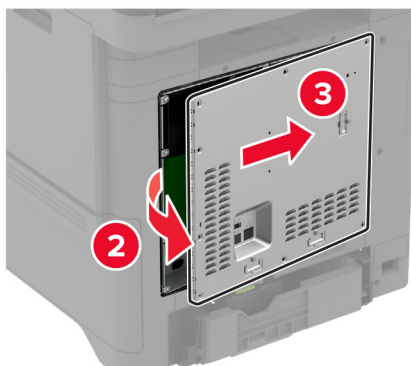
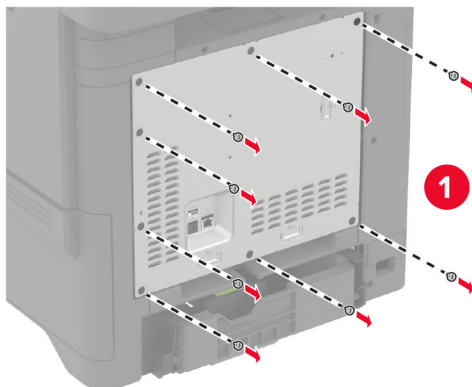

**3** Packa upp ISP-satsen.

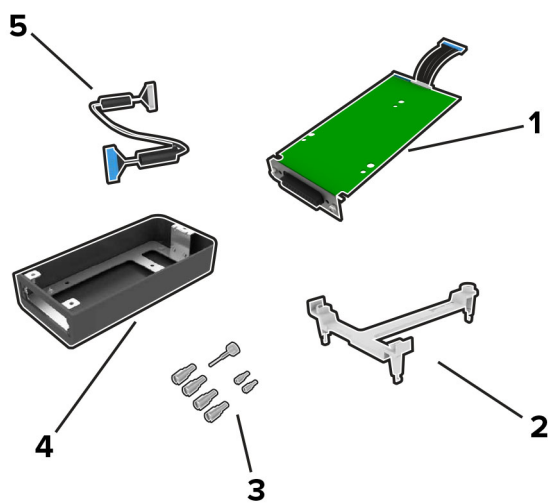

1	ISP
2	Monteringsfäste
3	Vingskruvar
4	Hölje
5	ISP-förlängningskabel

4 Sätt i ISP-porten i höljet.

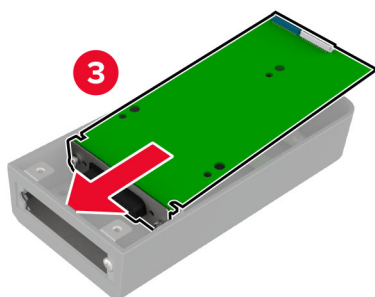
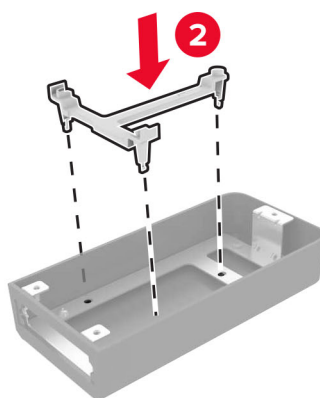
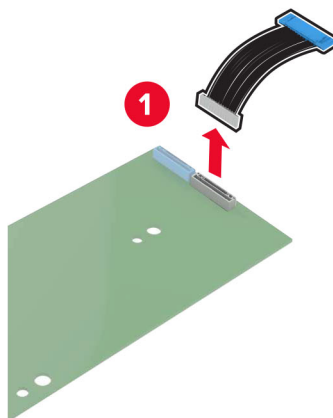

**5** Fäst höljet vid systemkortets täckplatta.

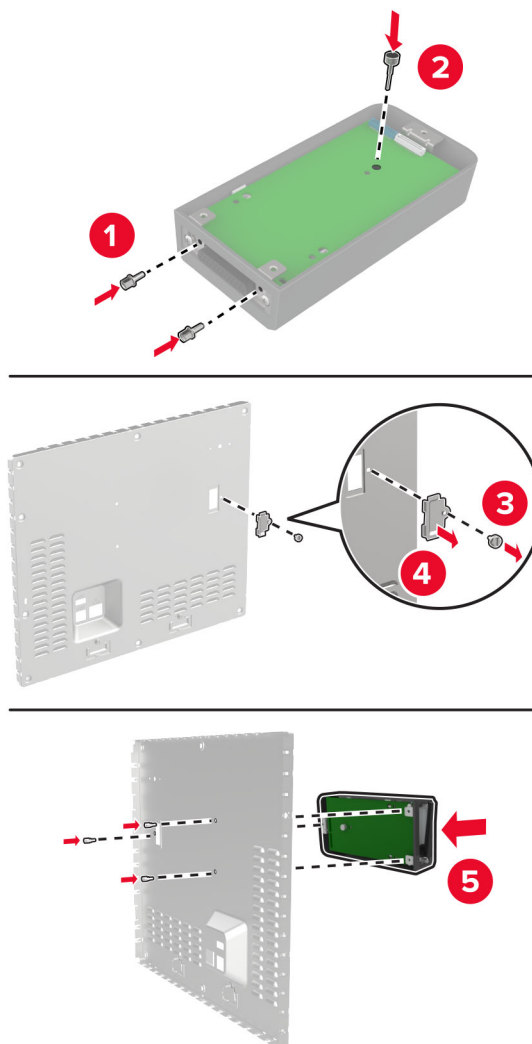

**6** Anslut ISP-förlängningskabeln till ISP-kontakten på systemkortet.

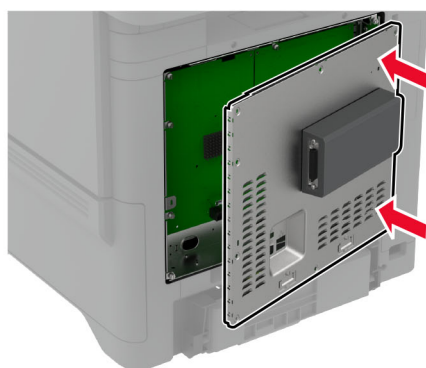
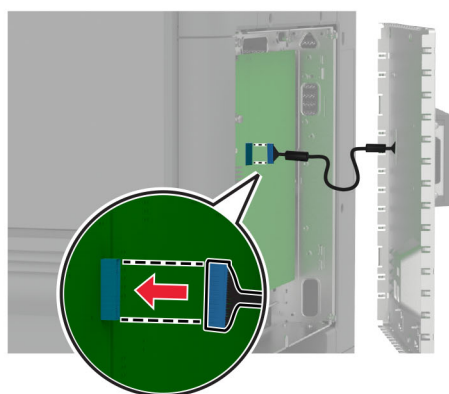
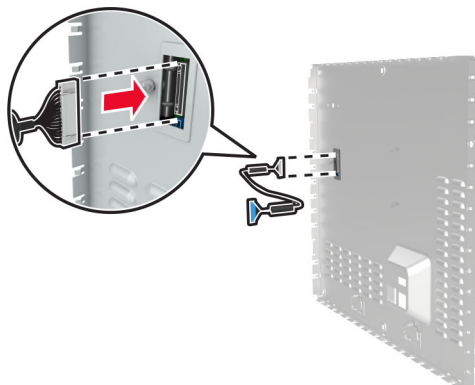

7 Fäst systemkortets täckplatta.

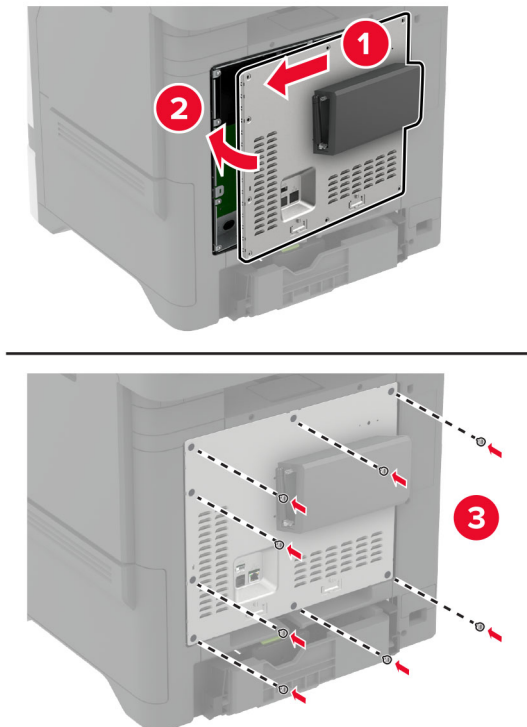

8 Anslut nätsladden till vägguttaget och slå sedan på skrivaren.



**VAR FÖRSIKTIG – RISK FÖR SKADA:** För att undvika brandrisk eller att få en elektrisk stöt ansluter du nätsladden till ett lämpligt och jordat vägguttag som är i närheten av produkten och är lättillgängligt.

## Ändra skrivarens portinställningar efter installation av en intern ISP (Internal Solutions Port)

### Anmärkningar:

- Om skrivaren har en statisk IP-adress ska du inte ändra konfigurationen.
- Om datorerna är konfigurerade för att använda nätverksnamnet istället för en IP-adress ska du inte ändra konfigurationen.
- Om du lägger till en trådlös ISP (Internal Solutions Port) för en skrivare som tidigare var konfigurerad för Ethernet-anslutning kopplar du ifrån skrivaren från Ethernet-nätverket.

### För Windows-användare

- 1 Öppna mappen Skrivare.
- 2 Öppna skrivaregenskaperna på snabbmenyn till skrivaren med ny ISP.
- 3 Konfigurera porten i listan.
- 4 Uppdatera IP-adressen.
- 5 Verkställ ändringarna.



## För Macintosh-användare

- 1 I Systeminställningar i Apple-menyn går du till listan med skrivare och väljer + > IP.
- 2 Ange IP-adressen i adressfältet.
- 3 Verkställ ändringarna.

## Installera en hårddisk på skrivaren

När en hårddisk och en intelligent lagringsenhet är installerade prioriterar skrivaren alltid hårddisken för att lagra användardata.



**VAR FÖRSIKTIG – RISK FÖR ELEKTRISK STÖT:** För att undvika att få en elektrisk stöt när du vill komma åt systemkortet eller installera ytterligare maskinvara eller minnesenheter efter att du har installerat skrivaren ska du först stänga av skrivaren och dra ut nätsladden från eluttaget innan du fortsätter. Om några andra enheter är anslutna till skrivaren bör du stänga av dem också och dra ut eventuella kablar till skrivaren.

- 1 Stäng av skrivaren och dra ut nätsladden ur eluttaget.
- 2 Använd en skruvmejsel med platt huvud för att ta bort systemkortets täckplatta.

**Varning – risk för skador:** Systemkortets elektriska komponenter kan lätt skadas av statisk elektricitet. Rör vid någon av skrivarens metallkomponenter innan du rör vid någon av systemkortets elektroniska komponenter eller kontakter.

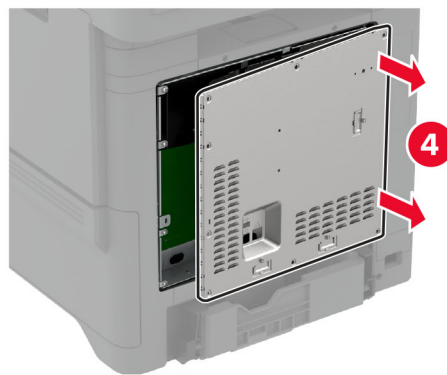
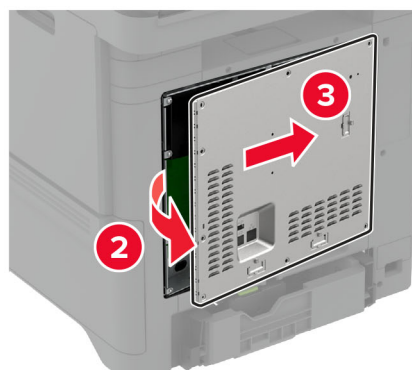
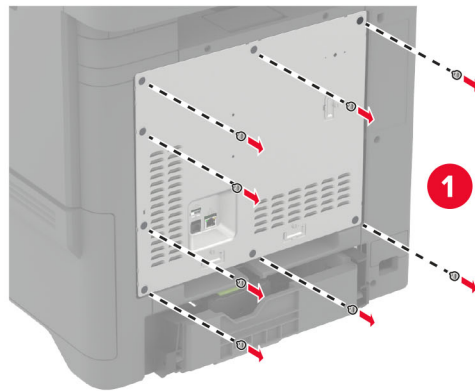

**3** Packa upp hårddisken.

**4** Anslut hårddisken till systemkortet.

**Varning – risk för skador:** Vidrör eller tryck inte i mitten av hårddisken.

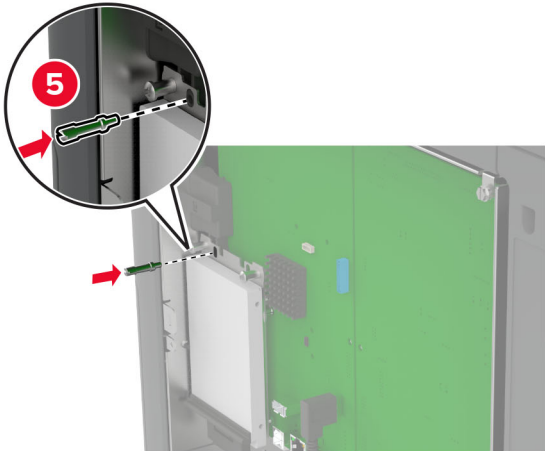
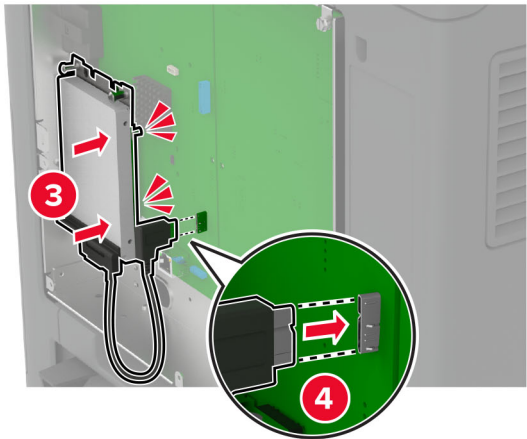
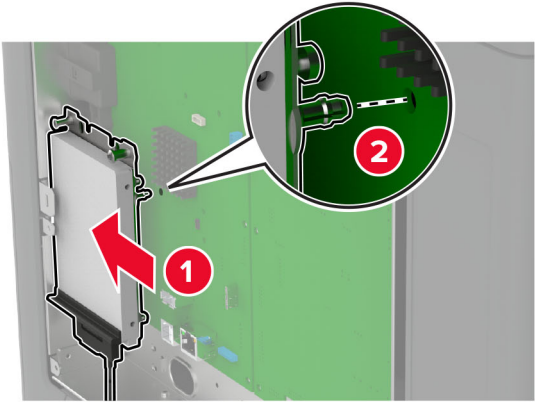

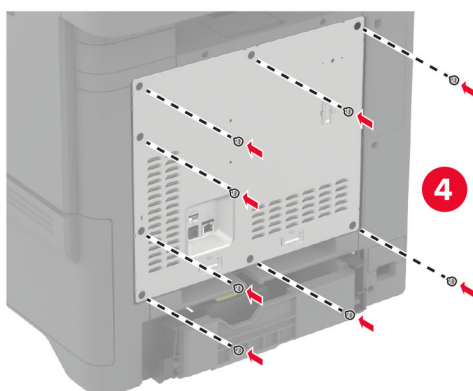
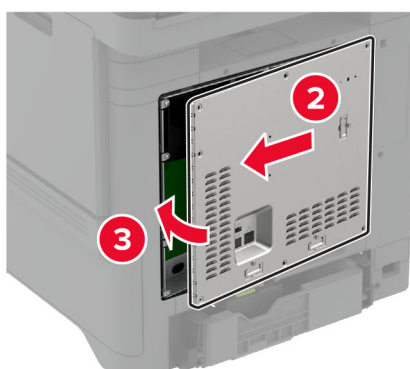
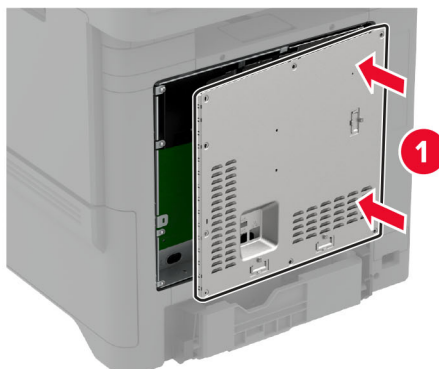
**5** Fäst systemkortets täckplatta.**6** Anslut nätsladden till vägguttaget och slå sedan på skrivaren.

**⚠ VAR FÖRSIKTIG – RISK FÖR SKADA:** För att undvika brandrisk eller att få en elektrisk stöt ansluter du nätsladden till ett lämpligt och jordat vägguttag som är i närheten av produkten och är lättillgängligt.

**Installera enkel häftning**

- 1** Stäng av skrivaren och dra ut nätsladden ur eluttaget.
- 2** Packa upp enkelhäftningen och ta bort allt emballage.

**3** Anslut strömförsörjningen till enkelhäftningen.

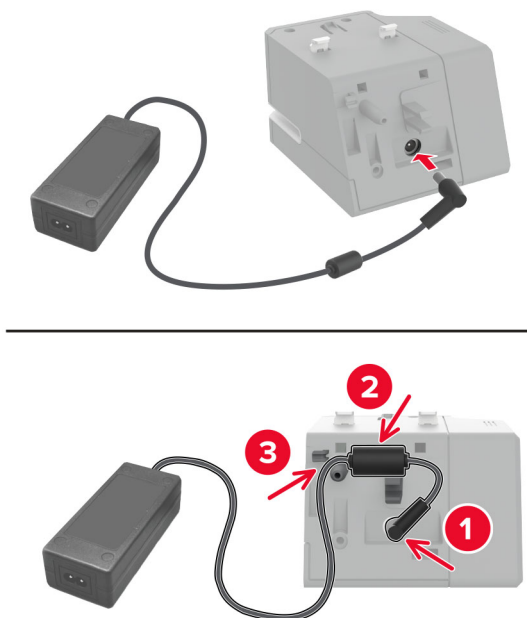

**Obs!** Använd endast det nätaggregat som medföljer enkelhäftningen. Om du använder någon annan strömkälla kan produkten skadas.

- 4 Sätt fast locket på nätaggregatet tills det *klickar* på plats.

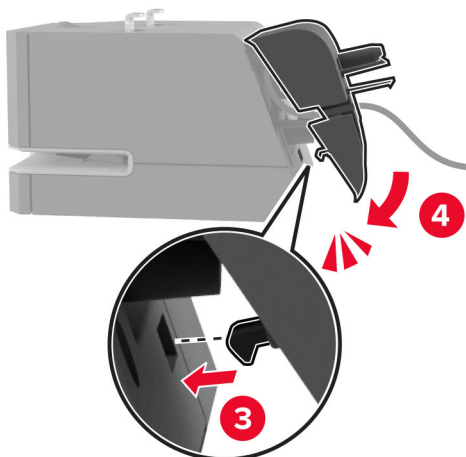
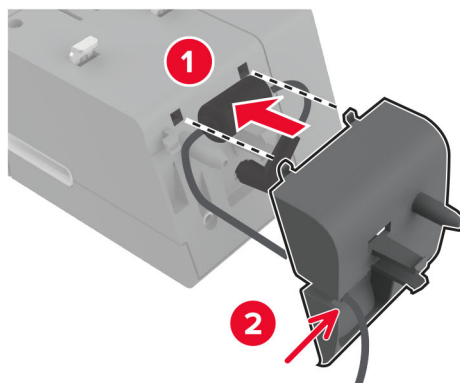

- 5** Sätt i vingskruven i strömförsörjningens kåpa.

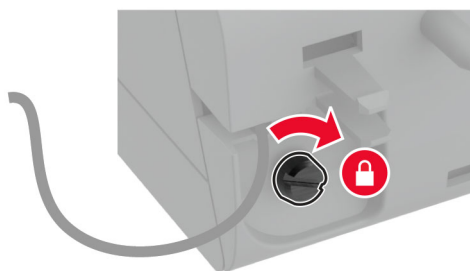
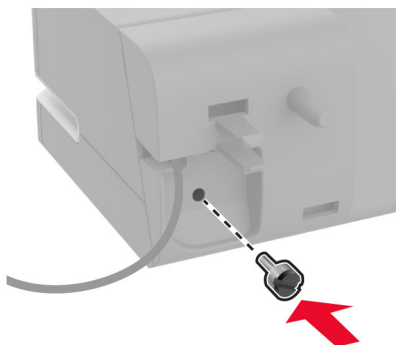

- 6** Ta bort pelarkåpan ovanför standardmagasinet.

**Obs!** Se till att pelarkåpan tas bort på rätt sätt.

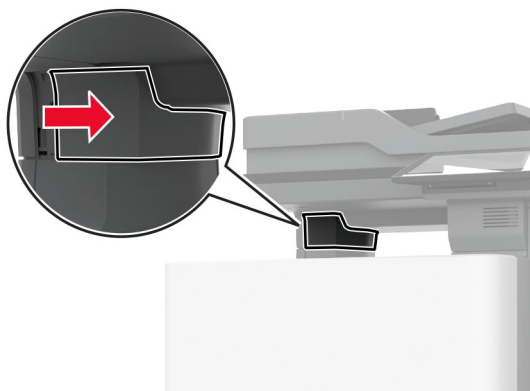

**7** Anslut strömförsörjningen genom skrivaren.

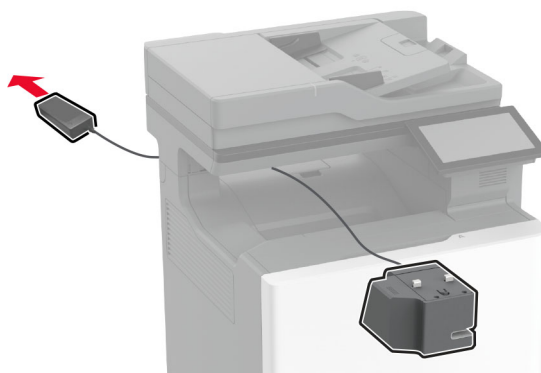

**8** Installera enkel häftning.

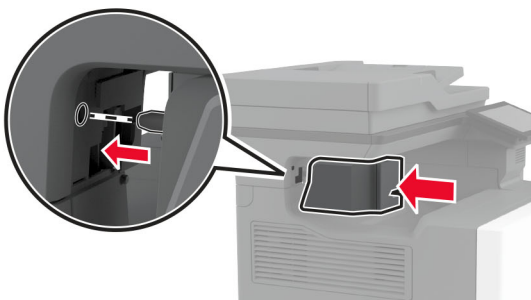
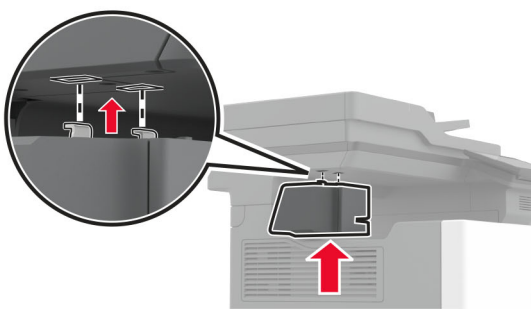
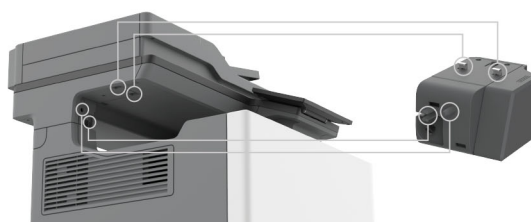



9 Placera strömförsörjningen korrekt.

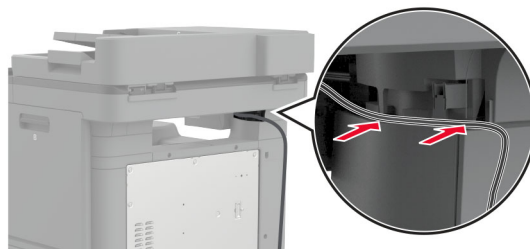

10 Fäst häftenheten så att den *klickar* på plats.

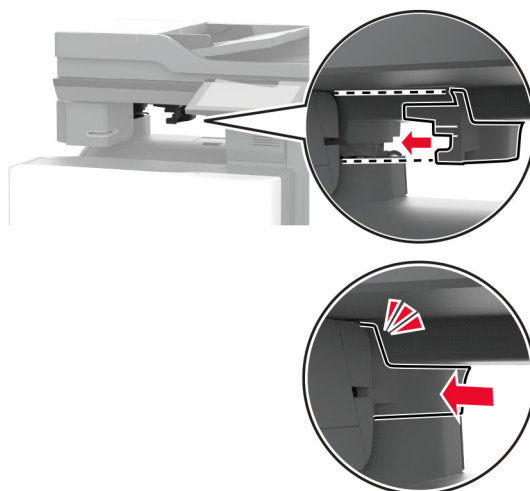

**Obs!** Se till att strömförsörjningen är säkrad.

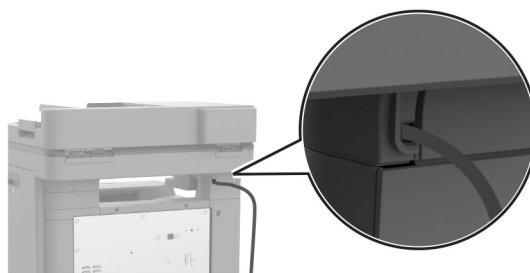

11 Anslut häftenheten och skriverströmsladdarna till vägguttaget och slå sedan på skrivaren.

**⚠ VAR FÖRSIKTIG – RISK FÖR SKADA:** För att undvika brandrisk eller att få en elektrisk stöt ansluter du nätsladden till ett lämpligt och jordat vägguttag som är i närheten av produkten och är lättillgängligt.

## Installera trådlösa moduler

### Installera MarkNet N8370 trådlös skrivarserver

 **VAR FÖRSIKTIG– RISK FÖR ELEKTRISK STÖT:** För att undvika att få en elektrisk stöt när du vill komma åt systemkortet eller installera ytterligare maskinvara eller minnesenheter efter att du har installerat skrivaren ska du först stänga av skrivaren och dra ut nätsladden från eluttaget innan du fortsätter. Om några andra enheter är anslutna till skrivaren bör du stänga av dem också och dra ut eventuella kablar till skrivaren.

- 1 Stäng av skrivaren och dra ut nätsladden ur eluttaget.
- 2 Använd en skruvmejsel med platt huvud för att ta bort systemkortets täckplatta.

**Varning – risk för skador:** Systemkortets elektriska komponenter kan lätt skadas av statisk elektricitet. Rör vid någon av skrivarens metallkomponenter innan du rör vid någon av systemkortets elektroniska komponenter eller kontakter.

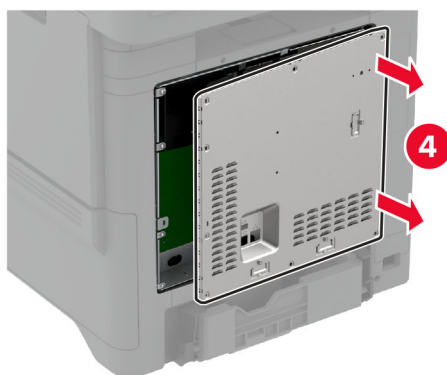
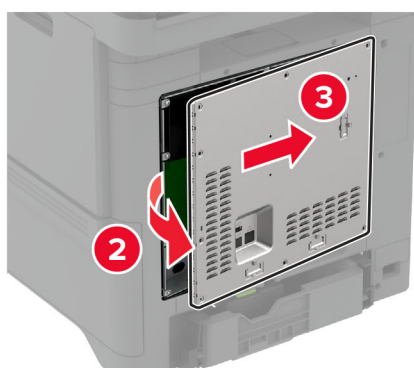
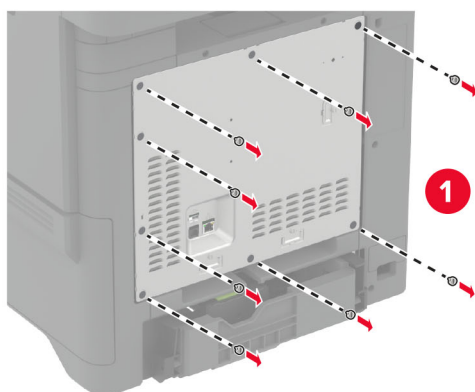

**3** Sätt i den trådlösa modulen i höljet.

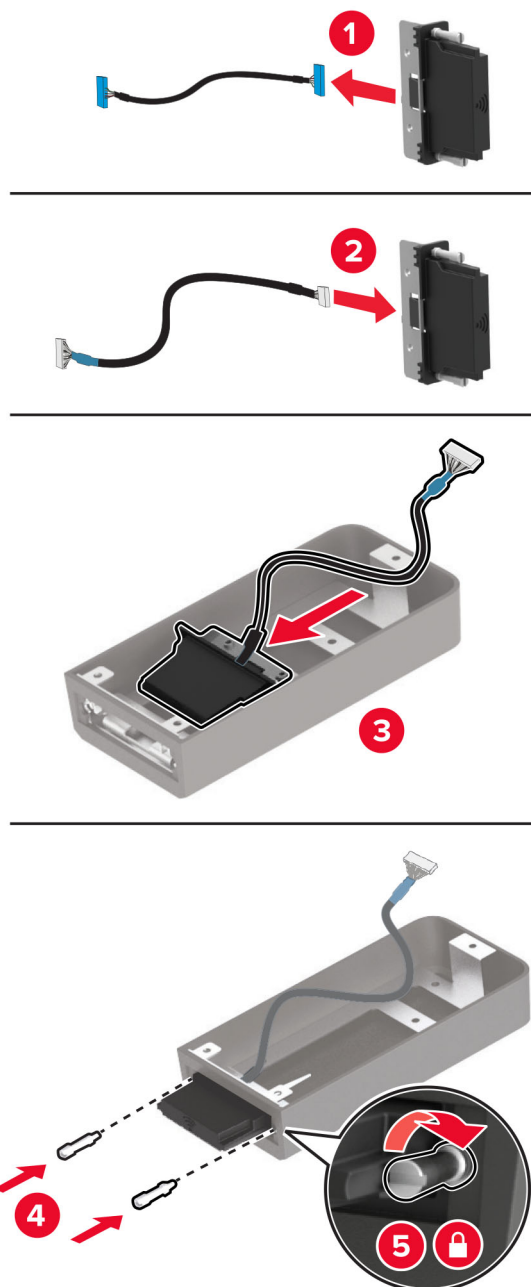

**4** Anslut den trådlösa modulen till systemkortets täckplatta.

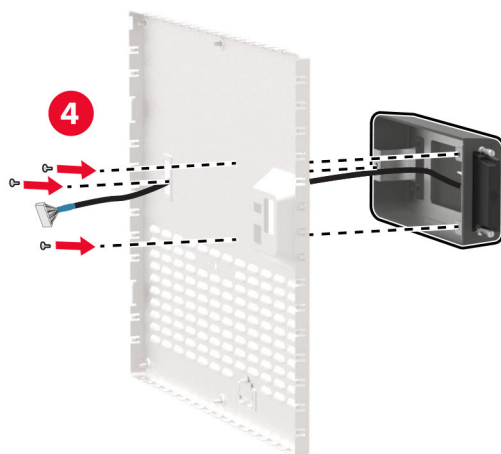
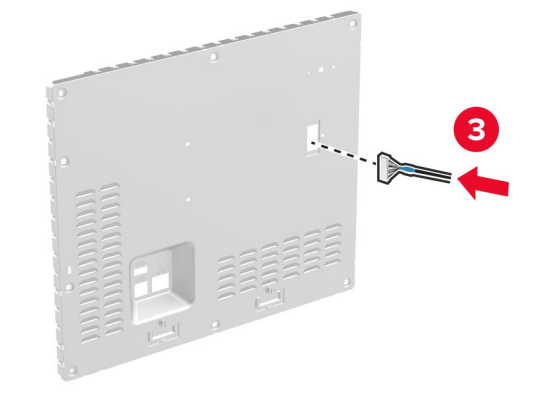
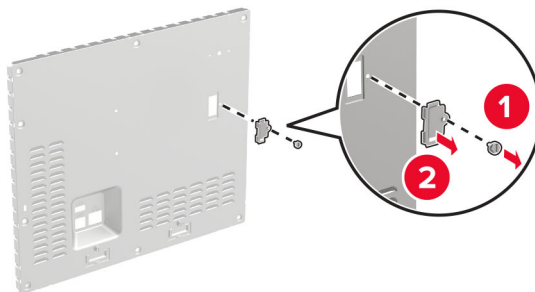

- 5 Anslut den trådlösa modulen till ISP-kontakten på systemkortet.

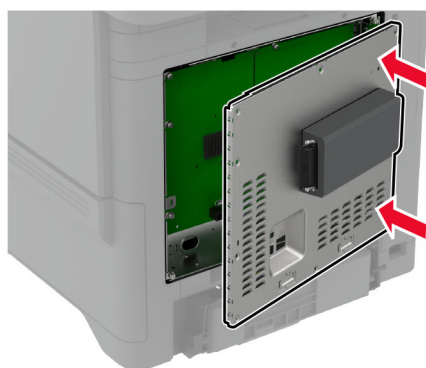
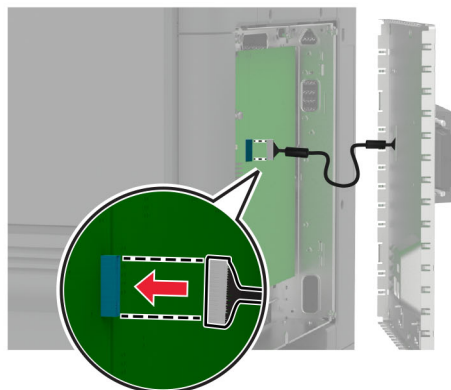

**6** Fäst systemkortets täckplatta.

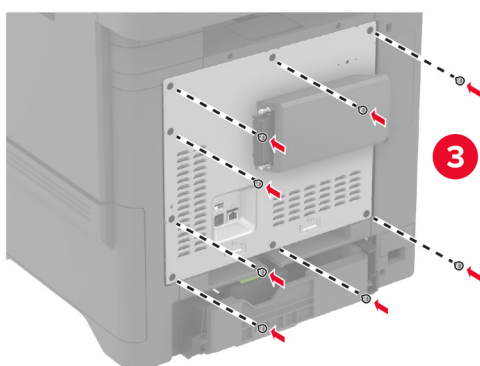
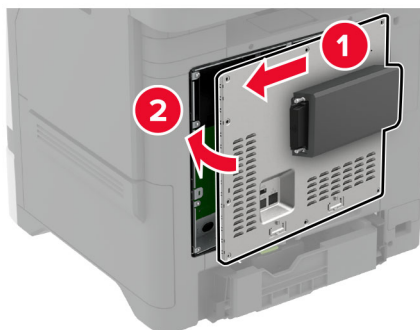

**7** Anslut NFC-kortet.**8** Anslut nätsladden till vägguttaget och slå sedan på skrivaren.

**⚠ VAR FÖRSIKTIG – RISK FÖR SKADA:** För att undvika brandrisk eller att få en elektrisk stöt ansluter du nätsladden till ett lämpligt och jordat vägguttag som är i närheten av produkten och är lättillgängligt.

**Installera MarkNet N8372 trådlös skrivarserver**

- 1** Slå av skrivaren.
- 2** Applicera isopropylalkohol på en fuktig, mjuk luddfri trasa och torka av ytan runt USB-porten.

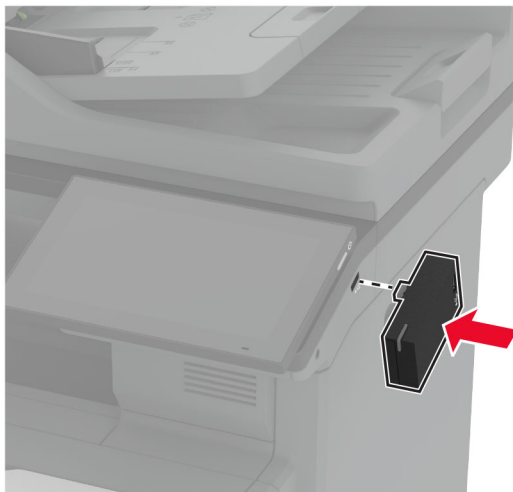

**3** Installera den trådlösa modulen.**Anmärkningar:**

- Tryck hårt för att säkerställa att tejpens fäster på skrivarens yta.
- Se till att skrivarens yta är torr och fri från kondenserad fukt.
- Modulen är klar fäst på skrivaren efter 72 timmar.

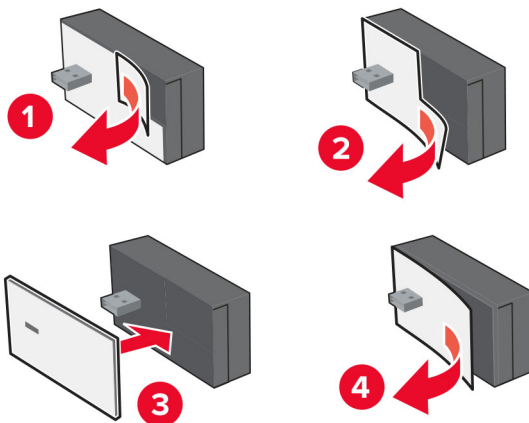
**4** Kontrollera om det finns ett mellanrum mellan modulen och skrivaren och anslut sedan mellanlägg vid behov.

**5** Anslut NFC-kortet.**6** Slå på skrivaren.**Installera MarkNet N8450 trådlös skrivarserver**

**Obs!** Kontrollera att skrivaren har den senaste versionen av den fasta programvaran.

- 1** Stäng av skrivaren och dra ut nätsladden ur eluttaget.
- 2** Beroende på skrivarmodell letar du upp den trådlösa skrivarserverportne.

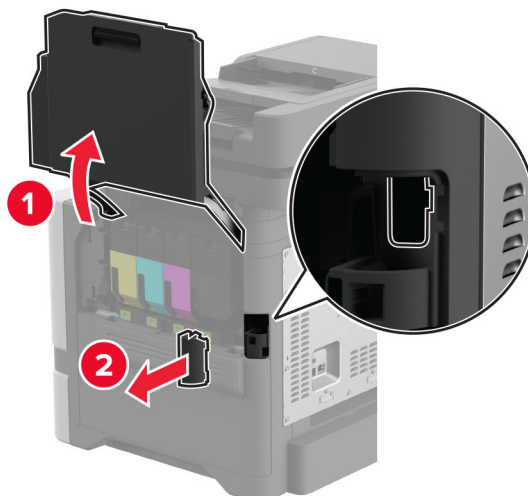

- 3 Infoga den trådlösa skrivarservern tills den *klickar* på plats.

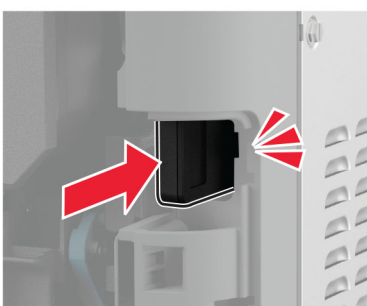
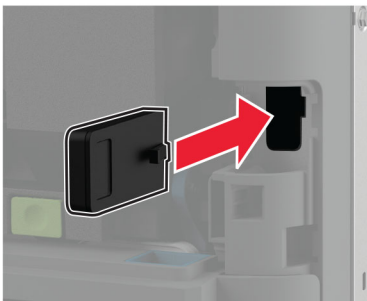

- 4 Beroende på skrivarmodell stänger du dörren, installerar portens lucka eller gör både och.

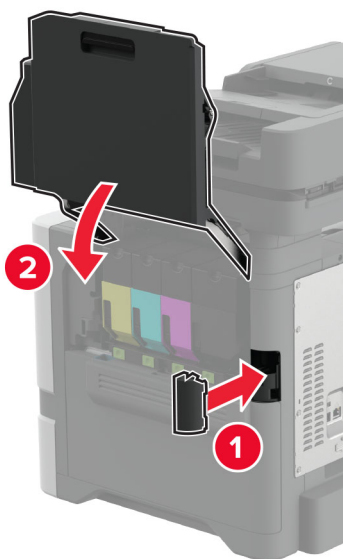

- 5 Anslut nätsladden till vägguttaget och slå sedan på skrivaren.

**⚠ VAR FÖRSIKTIG – RISK FÖR SKADA:** För att undvika brandrisk eller att få en elektrisk stöt ansluter du nätsladden till ett lämpligt och jordat vägguttag som är i närheten av produkten och är lättillgängligt.

# Nätverk

## Anslut skrivaren till ett Wi-Fi-nätverk

Innan du börjar ser du till att:

- En trådlös modul har installerats i skrivaren. Mer information finns i avsnittet [Installera trådlösa moduler](#).
- Aktiv adapter är inställd på Auto. På startskärmen trycker du på **Inställningar > Nätverk/portar > Nätverksöversikt > Aktiv adapter**.

### Använda kontrollpanelen

- 1 På startskärmen trycker du på **Inställningar > Nätverk/portar > Trådlöst > Konfiguration på skrivarpanelen > Välj nätverk**.
- 2 Välj ett Wi-Fi-nätverk och ange nätverkslösenordet.  
**Obs!** För skrivare som är Wi-Fi-nätverksredo visas en uppmaning om Wi-Fi-nätverkskonfiguration under den första installationen.

### Använda Lexmark Mobile Assistant

- 1 Beroende på vilken mobil enhet du har hämtar du programmet Lexmark Mobile Assistant från App Store eller Google Play™.
- 2 På skrivarens startskärm trycker du på **Inställningar > Nätverk/portar > Trådlöst > Konfiguration via mobilapp > Skrivar-ID**.
- 3 Starta programmet från din mobila enhet och godkänn sedan användningsvillkoren.  
**Obs!** Ge behörighet vid behov.
- 4 Tryck på **Anslut till skrivare > Gå till Wi-Fi-inställningar**.
- 5 Anslut den mobila enheten till det trådlösa nätverket.
- 6 Återgå till programmet och tryck sedan på **Konfigurera Wi-Fi-anslutning**.
- 7 Välj ett Wi-Fi-nätverk och ange nätverkslösenordet.
- 8 Tryck på **Klar**.

## Ansluta skrivaren till ett trådlöst nätverk med hjälp av WPS (Wi-Fi Protected Setup)

Innan du börjar ser du till att:

- Åtkomstpunkten (trådlös router) är WPS-certifierad eller WPS-kompatibel. Mer information finns i dokumentationen som levererades tillsammans med åtkomstpunkten.
- En trådlös modul har installerats i skrivaren. Mer information finns i avsnittet [Installera trådlösa moduler](#).
- Aktiv adapter är inställd på Auto. På startskärmen trycker du på **Inställningar > Nätverk/portar > Nätverksöversikt > Aktiv adapter**.

## Använda tryckknappsmetoden

- 1 På Startskärmen trycker du på **Inställningar > Nätverk/portar > Trådlöst > Wi-Fi Protected Setup > Tryckknappsstartmetod**.
- 2 Följ instruktionerna på skärmen.

## Använda PIN-metoden

- 1 På startskärmen trycker du på **Inställningar > Nätverk/portar > Trådlöst > Wi-Fi Protected Setup > PIN-startmetod**.
- 2 Kopiera den åttasiffriga PIN-koden för WPS.
- 3 Öppna webbläsaren och skriv sedan IP-adressen till åtkomstpunkten i adressfältet.

### Anmärkningar:

- Information om IP-adressen finns i dokumentationen som levererades tillsammans med åtkomstpunkten.
  - Om du använder en proxyserver inaktiverar du den tillfälligt för att kunna öppna webbsidan på rätt sätt.
- 4 Så här kommer du åt WPS-inställningarna. Mer information finns i dokumentationen som levererades tillsammans med åtkomstpunkten.
  - 5 Ange den åttasiffriga PIN-koden och spara sedan ändringarna.

## Konfigurera Wi-Fi Direct

Wi-Fi Direct<sup>®</sup> gör det möjligt för trådlösa enheter att ansluta direkt till en skrivare med Wi-Fi Direct aktiverat utan att använda en åtkomstpunkt (trådlös router).

Innan du börjar ser du till att en trådlös modul är installerad i skrivaren. Mer information finns i avsnittet [Installera trådlösa moduler](#).

- 1 På startskärmen trycker du på **Inställningar > Nätverk/portar > Wi-Fi Direct**.
- 2 Konfigurera inställningarna.
  - **Aktivera Wi-Fi Direct** – Gör det möjligt för skrivaren att sända sitt eget Wi-Fi Direct-nätverk.
  - **Wi-Fi Direct-namn** – Ger Wi-Fi Direct-nätverket ett namn.
  - **Wi-Fi Direct-lösenord** – Tilldelar ett lösenord för att upprätta trådlös säkerhet när peer-to-peer-anslutningen används.
  - **Visa lösenord på inställningssidan** – Visar lösenordet på sidan för nätverksinställningar.
  - **Godkänn automatiskt tryckknappsfrågan** – Gör så att skrivaren godkänner anslutningsfrågor automatiskt.

**Obs!** Det är inte säkert att godkänna tryckknappsbegäran automatiskt.

### Anmärkningar:

- Som standard visas inte lösenordet för Wi-Fi Direct-nätverket på skrivarens display. Om du vill visa lösenordet aktiverar du ikonen för att visa lösenord. På startskärmen trycker du på **Inställningar > Säkerhet > Övrigt > Aktivera Visa lösenord/PIN-kod**.
- Du kan se lösenordet för Wi-Fi Direct-nätverket utan att visa det på skrivarens skärm. På startskärmen trycker du på **Inställningar > Rapport > Nätverk > Sida med nätverksinställningar**.

## Ansluta en mobil enhet till skrivaren

Innan du ansluter din mobila enhet kontrollerar du att Wi-Fi Direct är konfigurerat. Mer information finns i ["Konfigurera Wi-Fi Direct" på sidan 97](#).

### Ansluta genom Wi-Fi Direct

**Obs!** De här instruktionerna gäller endast för mobila Android-enheter.

- 1 Från den mobila enheten går du till inställningsmenyn.
- 2 Aktivera **Wi-Fi** och tryck sedan på **Wi-Fi Direct**.
- 3 Välj skrivarens Wi-Fi Direct-namn.
- 4 Bekräfta anslutningen på skrivarens kontrollpanel.

### Ansluta genom Wi-Fi

- 1 Från den mobila enheten går du till inställningsmenyn.
- 2 Tryck på **Wi-Fi** och välj sedan skrivarens Wi-Fi Direct-namn.

**Obs!** Strängen DIRECT-xy (där x och y är två slumpmässiga tecken) läggs till före Wi-Fi Direct-namnet.

- 3 Ange Wi-Fi Direct-lösenordet.

## Ansluta en dator till skrivaren

Innan du ansluter din dator kontrollerar du att Wi-Fi Direct är konfigurerat. Mer information finns i ["Konfigurera Wi-Fi Direct" på sidan 97](#).

### För Windows-användare

- 1 Öppna **Skrivare och skannrar** och klicka på **Lägg till en skrivare eller skanner**.
- 2 Klicka på **Visa Wi-Fi Direct-skrivare** och välj skrivarens Wi-Fi Direct-namn.
- 3 Anteckna skrivarens åttasiffriga PIN-kod som visas på skrivarskärmen.
- 4 Ange PIN-koden på datorn.

**Obs!** Om skrivardrivrutinen inte redan är installerad hämtar Windows rätt drivrutin.

### För Macintosh-användare

- 1 Klicka på ikonen för trådlöst och välj skrivarens Wi-Fi Direct-namn.

**Obs!** Strängen DIRECT-xy (där x och y är två slumpmässiga tecken) läggs till före Wi-Fi Direct-namnet.

- 2 Skriv Wi-Fi Direct-lösenordet.

**Obs!** Växla tillbaka till det tidigare nätverket på datorn när du har kopplat bort Wi-Fi Direct-nätverket.

## Inaktivera Wi-Fi-nätverket

- 1 På startskärmen trycker du på **Inställningar > Nätverk/portar > Nätverksöversikt > Aktiv adapter > Standardnätverk**.
- 2 Följ instruktionerna på skärmen.

## Kontrollera skrivarens anslutning

- 1 På huvudmenyn trycker du på **Inställningar > Rapporter > Nätverk > Sida med nätverksinställningar**.
- 2 På den första delen av nätverksinstallationssidan kontrollerar du att statusen är Ansluten.  
Om statusen är Ej ansluten kan det hända att den lokala anslutningen är inaktiv eller att nätverkskabeln är trasig. Kontakta systemadministratören för att få hjälp.

## Konfigurera seriell utskrift (endast Windows)

Innan du börjar kontrollerar du att en seriell port för interna lösningar är installerad i skrivaren.

- 1 Ställ in parametrarna i skrivaren.
  - a Navigera till menyn för portinställningar från skrivarens kontrollpanel.
  - b Leta reda på menyn för den seriella portens inställningar och justera sedan inställningarna vid behov.
  - c Verkställ ändringarna.
- 2 Från datorn, gå till mappen Skrivare och välj din skrivare.
- 3 Öppna skrivaregenskaper, och välj sedan COM-porten från listan.
- 4 Ställ in parametrarna för COM-porten i Enhetshanteraren.

### Anmärkningar:

- Seriell utskrift minskar utskriftshastigheten.
- Se till att den seriella kabeln är ansluten till den seriella porten på skrivaren.

# Säkra skrivaren

## Lokalisera säkerhetsplats

Skrivaren är utrustad med ett säkerhetslås. Installera ett säkerhetslås som är kompatibelt med de flesta bärbara datorer på den plats som visas för att låsa skrivaren på plats.

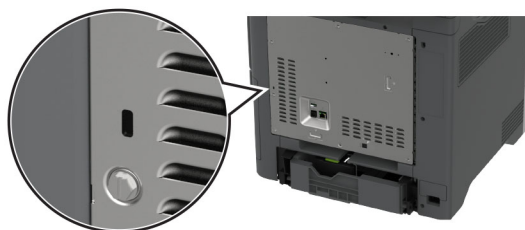

## Radera skrivarminnet

För att radera flyktigt minne eller buffrade data i skrivaren stänger du av den.

För att radera beständigt minne, enhets- och nätverksinställningar, säkerhetsinställningar och inbäddade lösningar gör du följande:

- 1 På startskärmen trycker du på **Inställningar > Enhet > Underhåll > Radering ur funktion**.
- 2 Tryck på kryssrutan **Rensa all information om icke-flyktigt minne** och tryck sedan på **RADERA**.
- 3 Tryck på **Kör första installationsguiden** eller **Låt skrivaren vara offline** och tryck sedan på **Nästa**.
- 4 Utför åtgärden.

**Obs!** Den här processen förstör även den krypteringsnyckel som används för att skydda användardata. Formatera hårddisken och den smarta lagringsenheten efter att du raderat skrivarens minne.

## Radera skrivarens lagringsenhet

- 1 På startskärmen trycker du på **Inställningar > Enhet > Underhåll > Radering ur funktion**.
- 2 Beroende på vilken lagringsenhet som är installerad på skrivaren gör du något av följande:
  - På hårddisken trycker du på kryssrutan **Rensa all information på hårddisken**, trycker på **RADERA** och väljer sedan en metod för att radera data.  
**Obs!** Processen för att rensa hårddisken kan ta allt från några minuter till över en timme och det går inte att använda skrivaren till andra uppgifter under tiden.
  - För intelligent lagringsenhet (ISD) trycker du på **Radera intelligent lagringsenhet** och sedan på **RADERA** för att radera alla användardata.
- 3 Utför åtgärden.



## Återställa fabriksinställningar

- 1 På startskärmen trycker du på **Inställningar > Enhet > Återställ fabriksinställningar**.
- 2 På **Återställ inställningar** > trycker du på de inställningar du vill återställa > **ÅTERSTÄLL**.
- 3 Utför åtgärden.

## Flyktighetsredogörelse

Minnestyp	Beskrivning
Flyktigt minne	Skrivaren använder vanligt RAM-minne (Random Access Memory) för att tillfälligt spara användarinformation för enkla utskrifts- och kopieringsjobb.
Beständigt minne	Skrivaren kan använda två olika typer av icke-flyktigt minne: EEPROM och NAND (flashminne). Båda typerna lagrar operativsystem, skrivarinställningar och nätverksinformation. De lagrar även inställningar för skanner och bokmärken och inbäddade lösningar.
Hårddisk	Vissa skrivare kan ha en inbyggd hårddisk. Skrivarens hårddisk är utformad för skrivarspecifika funktioner. Hårddisken gör att skrivaren kan lagra buffrad användarinformation för avancerade utskriftsjobb samt formulär- och teckensnittsinformation.
Intelligent lagringsenhet (ISD)	Vissa skrivare kan ha en ISD installerad. ISD använder beständigt flashminne för att lagra användardata från komplexa utskriftsjobb, formulärdata och teckensnittsdata.

Ta bort innehållet från någon av minnesenheterna som är installerade på skrivaren i följande situationer:

- Skrivaren kasseras.
- Skrivarens hårddisk eller ISD byts ut.
- Skrivaren flyttas till en annan avdelning eller plats.
- Skrivaren ska få service av någon som inte tillhör företaget.
- Skrivaren ska skickas iväg för service.
- Skrivaren ska säljas till ett annat företag.

**Obs!** Om du vill kassera en lagringsenhet följer du organisationens policyer och procedurer.

# Skriv ut

## Skriva ut från en dator

**Obs!** För etiketter, styvt papper och kuvert ställer du in pappersstorlek och papperstyp i skrivaren innan du skriver ut dokumentet.

- 1 Öppna dialogrutan Skriv ut i det dokument som du försöker skriva ut.
- 2 Justera inställningarna om det behövs.
- 3 Skriv ut dokumentet.

## Skriva ut från en mobil enhet

### Skriva ut från en mobil enhet med Lexmark Mobile Print

Lexmark Med hjälp av Mobile Print kan du skicka dokument och bilder direkt till en Lexmark-skrivare som stöds.

- 1 Öppna dokumentet och skicka eller dela sedan dokumentet till Lexmark Mobile Print.

**Obs!** Vissa program från tredje part kanske inte har stöd för funktionen för att skicka eller dela. Mer information finns i dokumentationen som medföljde programmet.

- 2 Välj en skrivare.
- 3 Skriv ut dokumentet.

### Skriva ut från en mobil enhet med Lexmark Print

Lexmark Print är en mobilutskriftslösning för mobila enheter med Android™ version 6.0 och senare. Med den kan du skicka dokument och bilder till nätverksanslutna skrivare och skrivarhanteringsservrar.

#### Anmärkningar:

- Se till att du laddar ned Lexmark Print-appen från Google Play och aktiverar den i den mobila enheten.
- Kontrollera att skrivaren och mobilenheten är anslutna till samma nätverk.

- 1 Välj ett dokument från filhanteraren i den mobila enheten.
- 2 Skicka eller dela dokumentet till Lexmark Print.



**Obs!** Vissa program från tredje part kanske inte har stöd för funktionen för att skicka eller dela. Mer information finns i dokumentationen som medföljde programmet.

- 3 Välj en skrivare, och justera inställningarna vid behov.
- 4 Skriv ut dokumentet.

## Skriva ut från en mobil enhet med Mopria Print Service

Mopria® Print Service är en mobilutskriftslösning för mobila enheter med Android version 5.0 och senare. Lösningen gör att du kan skriva ut direkt till alla Mopria-certifierade skrivare.

**Obs!** Se till att du laddar ned Mopria Print Service-appen från Google Play och aktiverar den i den mobila enheten.

- 1 Starta en kompatibel applikation från din mobila Android-enhet eller välj ett dokument från filhanteraren.
- 2 Tryck på  > **Skriv ut.**
- 3 Välj en skrivare, och justera inställningarna vid behov.
- 4 Tryck på .

## Skriva ut från en mobil enhet med AirPrint

Programvarufunktionen AirPrint är en mobil utskriftslösning som gör att du kan skriva ut direkt från Apple-enheter till en AirPrint-certifierad skrivare.

### Anmärkningar:



- Se till att Apple-enheten och skrivaren är anslutna till samma nätverk. Om nätverket har flera trådlösa hubbar kontrollerar du att båda enheterna är anslutna till samma subnät.
- Programmet stöds endast på vissa Apple-enheter.

- 1 Från din mobila enhet väljer du ett dokument från filhanteraren eller startar en kompatibel app.
- 2 Tryck på  > **Skriv ut.**
- 3 Välj en skrivare, och justera inställningarna vid behov.
- 4 Skriv ut dokumentet.

## Skriva ut från en mobil enhet med Wi-Fi Direct®

Wi-Fi Direct® är en utskriftstjänst som gör att du kan skriva ut till Wi-Fi Direct-förberedda skrivare.

**Obs!** Se till att den mobila enheten är ansluten till skrivarens trådlösa nätverk. Mer information finns i ["Ansluta en mobil enhet till skrivaren" på sidan 98](#).

- 1 Starta en kompatibel applikation från din mobila enhet eller välj ett dokument från filhanteraren.
- 2 Gör något av följande beroende på din mobila enhet:
  - Tryck på  > **Skriv ut.**
  - Tryck på  > **Skriv ut.**
  - Tryck på **...** > **Skriv ut.**
- 3 Välj en skrivare, och justera inställningarna vid behov.
- 4 Skriv ut dokumentet.

## Skriva ut från flashenhet

- 1 Sätt i flashenheten.

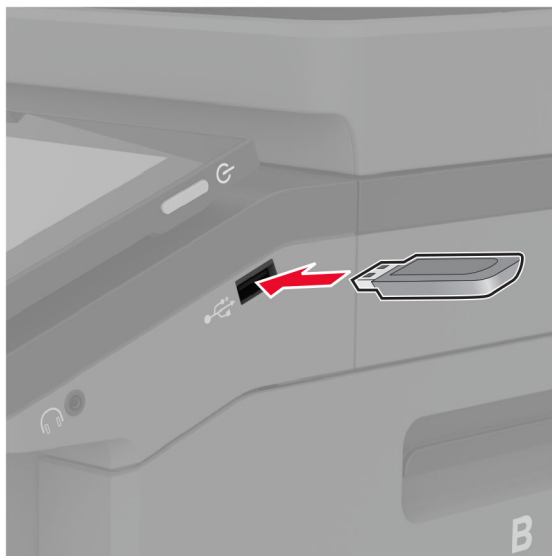

### Anmärkningar:

- Om du sätter i flashenheten när ett felmeddelande visas ignorerar skrivaren flashenheten.
- Om du sätter i flashenheten när skrivaren är upptagen med andra utskriftsjobb visas meddelandet **Upptagen** på skärmen.

- 2 På skärmen trycker du på dokumentet du vill skriva ut.

Konfigurera utskriftsinställningarna om det behövs.

- 3 Skriv ut dokumentet.

För att skriva ut ett annat dokument, tryck på **USB-enhet**.

**Varning – risk för skador:** Vidrör inte flashenheten eller skrivaren i de områden som visas när utskrift, läsning eller skrivning från flashenheten pågår. Om du gör det kan du förlora data, alternativt så kan det medföra att skrivaren inte fungerar på rätt sätt.



## Flashenheter och filtyper som stöds

### Flashenheter

- Lexar JumpDrive S70 (16 GB och 32 GB)
- SanDisk Cruzer Micro (16GB och 32GB)
- PNY Attaché (16 GB och 32 GB)

### Anmärkningar:

- Skrivaren stöder flashenheter med hög hastighet som stöder standarden för hög hastighet.
- Flashenheter måste ha stöd för FAT-filsystemet (File Allocation Table).

### Filtyper

Dokument	Bilder
<ul style="list-style-type: none"> <li>• PDF (version 1.7 eller tidigare)</li> <li>• Microsoft-filformat (DOC, DOCX, XLS, XLSX, PPT, PPTX)</li> </ul>	<ul style="list-style-type: none"> <li>• JPEG eller JPG</li> <li>• TIFF eller TIF</li> <li>• GIF</li> <li>• BMP</li> <li>• PNG</li> <li>• PCX</li> <li>• DCX</li> </ul>

## Konfigurera konfidentiella jobb

- 1 På huvudmenyn trycker du på **Inställningar** > **Säkerhet** > **Konfidentiell skrivarinställning**.
- 2 Konfigurera inställningarna.

Inställning	Beskrivning
Max ogiltig PIN	Ange gränsen för antal ogiltiga PIN-koder. <b>Obs!</b> När gränsen är nådd raderas utskriftsjobben för användarnamnet.
Giltighetstid för konfidentiellt jobb	Ange tid innan stoppade jobb tas bort från skrivarminnet, hårddisken eller den intelligenta lagringsenheten automatiskt. <b>Obs!</b> Stoppade jobb har statusen Konfidentiellt, Upprepa, Reservera eller Bekräfta.
Upprepa utgångsdatum	Ange giltighetstid för utskriftsjobb du vill upprepa.
Bekräfta utgångsdatum	Ange giltighetstiden för utskrift av en kopia ett jobb så att du kan kontrollera kvaliteten på den innan du skriver ut resten av kopiorna.
Reservera utgångsdatum	Ange hur länge jobb ska lagras på skrivaren för utskrift vid ett senare tillfälle.
Kräv att alla jobb stoppas	Ange att alla utskriftsjobb ska stoppas på skrivaren.
Behåll dubbla dokument	Konfigurera skrivaren så att alla dokument med samma filnamn sparas.

## Skriva ut konfidentiella jobb och andra stoppade jobb

### För Windows-användare

- Med dokumentet öppet går du till **Arkiv > Skriv ut**.
- Välj en skrivare och klicka sedan på **Egenskaper, Inställningar, Alternativ** eller **Installation**.
- Klicka på **Skriv ut och lagra**.
- Välj **Använd skriv ut och lagra** och tilldela sedan ett användarnamn.
- Välj typen av utskriftsjobb (Konfidentiellt, Reservera, Upprepa eller Bekräfta).  
Om du väljer **Konfidentiell** behöver du skydda utskriftsjobbet med en PIN-kod.
- Klicka på **OK** eller **Skriv ut**.
- Släpp utskriftsjobbet på skrivarens huvudmeny.
  - För konfidentiella utskriftsjobb trycker du på **Stoppade jobb** > välj ditt användarnamn > **Konfidentiellt** > ange PIN-koden > välj utskriftsjobbet > konfigurera inställningarna > **Skriv ut**.
  - För andra utskriftsjobb trycker du på **Stoppade jobb** > välj ditt användarnamn > välj utskriftsjobbet > konfigurera inställningarna > **Skriv ut**.

### För Macintosh-användare

#### Använda AirPrint

- Med ett dokument öppet väljer du **File (Arkiv) > Print (Skriv ut)**.
- Välj en skrivare. Välj sedan **Skriva ut med PIN-kod** i listrutan efter menyn Riktning.
- Aktivera **Skriva ut med PIN-kod** och ange sedan en fyrsiffrig PIN-kod.
- Klicka på **Skriv ut**.
- Släpp utskriftsjobbet på skrivarens huvudmeny. Tryck på **Stoppade jobb** > välj ditt datornamn > **Konfidentiellt** > ange PIN-koden > välj utskriftsjobbet > **Skriv ut**.

### Använda skrivardrivrutinerna

- 1 Med ett dokument öppet väljer du **File** (Arkiv) > **Print** (Skriv ut).
- 2 Välj en skrivare. Välj sedan **Skriv ut och pausa** i listrutan efter menyn Riktning.
- 3 Välj **Konfidentiell utskrift** och ange en fyrsiffrig PIN-kod.
- 4 Klicka på **Skriv ut**.
- 5 Släpp utskriftsjobbet på skrivarens huvudmeny. Tryck på **Stoppade jobb** > välj datornamnet > **Konfidentiell** > välj utskriftsjobbet > ange PIN-koden > **Skriv ut**.

## Skriva ut en teckensnittslista

- 1 På huvudmenyn trycker du på **Inställningar** > **Rapporter** > **Skriv ut** > **Skriv ut teckensnitt**.
- 2 Tryck på **PCL-teckensnitt** eller **PS-teckensnitt**.

## Skriva ut en kataloglista

På huvudmenyn trycker du på **Inställningar** > **Rapporter** > **Skriv ut** > **Skriv ut katalog**.

## Placera skiljeblad mellan kopior

- 1 På startskärmen trycker du på **Inställningar** > **Utskrift** > **Layout** > **Skiljeblad** > **Mellan kopior**.
- 2 Skriv ut dokumentet.

## Avbryta utskriftsjobb

- 1 På startskärmen trycker du på .
- 2 Markera jobbet du vill avbryta.

**Obs!** Du kan också avbryta ett jobb genom att trycka på **Jobbkö**.

## Justera tonersvärtan

- 1 På huvudmenyn trycker du på **Inställningar** > **Skriv ut** > **Kvalitet**.
- 2 Justera inställningen på menyn Tonersvärta.

# Kopiera

## Använda den automatiska dokumentmataren och skannerglas

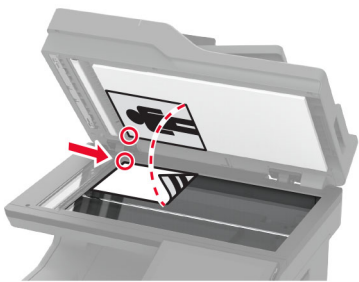
Den automatiska dokumentmataren	Skannerglas
 <ul style="list-style-type: none"> <li>• Använd den automatiska dokumentmataren för fler- eller dubbelsidiga dokument.</li> <li>• Lägg i ett originaldokument med framsidan uppåt. För flersidiga dokument ska framkanten justeras innan påfyllning.</li> <li>• Se till att justera den automatiska dokumentmataren efter bredden på det papper du fyller på.</li> </ul>	 <ul style="list-style-type: none"> <li>• Använd skannerglasen för att skanna dokument med bara en sida, små objekt (som t.ex. vykort och foton), OH-film, fotopapper och tunna material (t.ex. tidningsurklipp).</li> <li>• Lägg dokumentet med utskriftssidan nedåt i det hörn där det finns en pil.</li> </ul>

## Göra kopior

1 Placera ett originaldokument i den automatiska dokumentmatarens magasin eller på skannerglasen.

**Obs!** För att undvika att bilden beskärs bör du se till att originaldokumentet och kopian har samma pappersstorlek.

2 På startskärmen trycker du på **Kopiera** och anger antalet kopior.

Justera kopieringsinställningarna om det behövs.

3 Kopiera dokumentet.

**Obs!** Om du vill göra en snabbkopia trycker du på  från startskärmen.

## Kopiera foton

1 Placera ett foto på skannerglasen.

2 På startskärmen trycker du på **Kopiera > Innehåll > Innehållstyp > Foto**.

3 Tryck på **Innehållskälla** och välj den inställning som bäst överensstämmer med det ursprungliga fotot.

4 Kopiera fotot.



## Kopiera till brevpapper

- 1 Placera ett originaldokument i den automatiska dokumentmatarens magasin eller på skannerglaset.
- 2 På startskärmen trycker du på **Kopiera > Kopiera från** > och anger storleken på originaldokumentet.
- 3 Tryck på **Kopiera till** och välj sedan den papperskälla som innehåller brevpapperet.  
Om du fyller på brevpapper i flerfunktionsmataren trycker du på **Kopiera till > Flerfunktionsmatare** > och väljer en pappersstorlek > **Brevpapper**.
- 4 Kopiera dokumentet.

## Kopiera på papperets båda sidor

- 1 Placera ett originaldokument i den automatiska dokumentmatarens magasin eller på skannerglaset.
- 2 På startskärmen trycker du på **Kopiera > Sidor**.
- 3 Välj **1-sidigt till 2-sidigt** eller **2-sidigt till 2-sidigt**.
- 4 Kopiera dokumentet.

## Förminska eller förstora kopior

- 1 Placera ett originaldokument i den automatiska dokumentmatarens magasin eller på skannerglaset.
- 2 På startskärmen trycker du på **Kopiera > Skala** > och väljer ett skalvärde.  
**Obs!** Ändring av storleken på originaldokumentet eller utskriften efter inställning av Skala återställer skalningsvärdet till Auto.
- 3 Kopiera dokumentet.

## Sortera kopior

- 1 Placera ett originaldokument i den automatiska dokumentmatarens magasin eller på skannerglaset.
- 2 På startskärmen trycker du på **Kopiera > Sortera > På [1, 2, 1, 2, 1, 2]**.
- 3 Kopiera dokumentet.

## Placera skiljeark mellan kopior

- 1 Placera ett originaldokument i den automatiska dokumentmatarens fack eller på skannerglaset.
- 2 På startskärmen trycker du på **Kopiera > Skiljeblad**.
- 3 Justera inställningarna.
- 4 Skicka kopieringsjobbet.

## Kopiera flera sidor på ett ark

- 1 Placera ett originaldokument i den automatiska dokumentmatarens fack eller på skannerglaset.
- 2 På startskärmen trycker du på **Kopiera** > **Sidor per sida**.
- 3 Justera inställningarna.
- 4 Kopiera dokumentet.

## Kopiera kort



- 1 Lägg ett kort på skannerglaset.
- 2 På startskärmen trycker du på **Kopiera** > **Kopiera från**.
- 3 Tryck på **ID-kort**.
- 4 Kopiera kortet.

## Skapa en genväg för kopiering

- 1 På startskärmen trycker du på **Kopiera**.
- 2 Konfigurera inställningarna och tryck sedan på .
- 3 Skapa en genväg.

## e-post

### Använda den automatiska dokumentmataren och skannerglaset

Den automatiska dokumentmataren	Skannerglas
 <ul style="list-style-type: none"><li>• Använd den automatiska dokumentmataren för fler- eller dubbelsidiga dokument.</li><li>• Lägg i ett originaldokument med framsidan uppåt. För flersidiga dokument ska framkanten justeras innan påfyllning.</li><li>• Se till att justera den automatiska dokumentmataren efter bredden på det papper du fyller på.</li></ul>	 <ul style="list-style-type: none"><li>• Använd skannerglaset för att skanna dokument med bara en sida, små objekt (som t.ex. vykort och foton), OH-film, fotopapper och tunna material (t.ex. tidningsurklipp).</li><li>• Lägg dokumentet med utskriftssidan nedåt i det hörn där det finns en pil.</li></ul>

### Skicka ett e-postmeddelande

Kontrollera att SMTP-inställningarna är konfigurerade innan du börjar. Mer information finns i ["Konfigurera SMTP-inställningarna för e-post" på sidan 40](#).

- 1 Placera ett originaldokument i den automatiska dokumentmatarens magasin eller på skannerglaset.
- 2 På startskärmen trycker du på **E-post** och anger den information som behövs.
- 3 Konfigurera övriga skanningsinställningar om det behövs.
- 4 Skicka e-postmeddelandet.

### Skapa en e-postgenväg

- 1 Tryck på **E-post** på startskärmen.
- 2 Konfigurera inställningarna och tryck sedan på .
- 3 Skapa en genväg.

## Fax

### Använda den automatiska dokumentmataren och skannerglaset

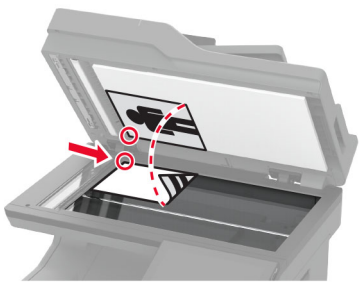
Den automatiska dokumentmataren	Skannerglas
 <ul style="list-style-type: none"><li>• Använd den automatiska dokumentmataren för fler- eller dubbelsidiga dokument.</li><li>• Lägg i ett originaldokument med framsidan uppåt. För flersidiga dokument ska framkanten justeras innan påfyllning.</li><li>• Se till att justera den automatiska dokumentmataren efter bredden på det papper du fyller på.</li></ul>	 <ul style="list-style-type: none"><li>• Använd skannerglaset för att skanna dokument med bara en sida, små objekt (som t.ex. vykort och foton), OH-film, fotopapper och tunna material (t.ex. tidningsurklipp).</li><li>• Lägg dokumentet med utskriftssidan nedåt i det hörn där det finns en pil.</li></ul>

### Skicka ett fax

**Obs!** Se till att faxen har konfigurerats. Mer information finns i avsnittet [Installera skrivaren för att faxa](#).

### Använda kontrollpanelen

- 1 Placera ett originaldokument i den automatiska dokumentmatarens magasin eller på skannerglaset.
- 2 På startskärmen trycker du på **Fax** och anger sedan den information som behövs.  
Justera inställningarna om det behövs.
- 3 Skicka faxet.

### Med hjälp av datorn

Se efter att faxdrivrutinen har installerats innan du börjar. Mer information finns i ["Installera faxdrivrutinen" på sidan 55](#).

#### För Windows-användare

- 1 Öppna dialogrutan Skriv ut i det dokument som du försöker faxa.
- 2 Välj skrivare och klicka sedan på **Egenskaper, Inställningar, Alternativ** eller **Installation**.

- 3 Klicka på **Fax > Aktivera fax > Visa alltid inställningar innan faxning** och ange mottagarens nummer.  
Konfigurera andra faxinställningar om det behövs.
- 4 Skicka faxet.

### För Macintosh-användare

- 1 Med ett dokument öppet väljer du **Arkiv > Skriv ut**.
- 2 Välj skrivaren som har - **Fax** tillagt efter namnet.
- 3 Ange mottagarens nummer i Till-fältet.  
Konfigurera andra faxinställningar om det behövs.
- 4 Skicka faxet.

## Schemalägga ett fax

**Obs!** Se till att faxen har konfigurerats. Mer information finns i avsnittet [Installera skrivaren för att faxa](#).

- 1 Placera ett originaldokument i den automatiska dokumentmatarens magasin eller på skannerglaset.
- 2 På startskärmen trycker du på **Fax > Till > ange faxnummer > Klar**.
- 3 Tryck på **Sändningstid**, konfigurera datum och tid och tryck sedan på **OK**.
- 4 Skicka faxet.

## Skapa en faxdestinationsgenväg

**Obs!** Se till att faxen har konfigurerats. Mer information finns i avsnittet [Installera skrivaren för att faxa](#).

- 1 På startskärmen trycker du på **Faxa > till**.
- 2 Ange mottagarens nummer och tryck sedan på **Klar**.
- 3 Konfigurera inställningarna och tryck sedan på .
- 4 Skapa en genväg.

## Ändra faxupplösning

**Obs!** Se till att faxen har konfigurerats. Mer information finns i avsnittet [Installera skrivaren för att faxa](#).

- 1 Placera ett originaldokument i den automatiska dokumentmatarens magasin eller på skannerglaset.
- 2 På startskärmen trycker du på **Fax** och anger sedan den information som behövs.
- 3 Tryck på **Upplösning** och välj sedan en inställning.
- 4 Skicka faxet.

## Justera svärtan för faxmeddelanden

**Obs!** Se till att faxen har konfigurerats. Mer information finns i avsnittet [Installera skrivaren för att faxa](#).

- 1 Placera ett originaldokument i den automatiska dokumentmatarens magasin eller på skannerglaset.
- 2 På startskärmen trycker du på **Fax** och anger sedan den information som behövs.
- 3 Tryck på **Svärta** och justera sedan inställningen.
- 4 Skicka faxet.

## Skriva ut en faxlogg

**Obs!** Se till att analog fax eller etherFAX har konfigurerats. Mer information finns i avsnittet [Installera skrivaren för att faxa](#).

- 1 På startskärmen trycker du på **Inställningar > Rapporter > Fax**.
- 2 Tryck på **Logg för faxjobb** eller **Logg för faxesamtal**.

## Blockera skräpfax

**Obs!** Se till att analog fax eller etherFAX har konfigurerats. Mer information finns i avsnittet [Installera skrivaren för att faxa](#).

- 1 På startskärmen trycker du på **Inställningar > Fax > Faxinställning > Inställningar för att ta emot fax > Adminkontroll**.
- 2 Konfigurera Blockera fax utan avsändare till **På**.

## Stoppa fax

**Obs!** Se till att analog fax eller etherFAX har konfigurerats. Mer information finns i avsnittet [Installera skrivaren för att faxa](#).

- 1 På startskärmen trycker du på **Inställningar > Fax > Faxinställning > Inställningar för att ta emot fax > Stoppa fax**.
- 2 Välj ett läge.

## Vidarebefordra ett fax

**Obs!** Se till att analog fax eller etherFAX har konfigurerats. Mer information finns i avsnittet [Installera skrivaren för att faxa](#).

- 1 Använda en destinationsgenväg.
  - a Öppna en webbläsare och ange skrivarens IP-adress i adressfältet.

### Anmärkningar:

- Leta efter skrivarens IP-adress på startskärmen. IP-adressen visas som fyra nummergrupper som är åtskilda med punkter, till exempel 123.123.123.123.

- Om du använder en proxyserver inaktiverar du den tillfälligt för att kunna öppna webbsidan på rätt sätt.

**b** Klicka på **Genvägar > Lägg till genväg**.

**c** Välj en genvägstyp och konfigurera sedan inställningarna.

**Obs!** Anteckna genvägsnumret.

**d** Verkställ ändringarna.

**2** Klicka på **Inställningar > Fax > Faxinställning > Inställningar för att ta emot fax > Administratörskontroller**.

**3** Välj **Vidarebefordra** eller **Skriv ut och vidarebefordra** på menyn Vidarebefordrar fax.

**4** Välj destinationstyp och ange sedan genvägsnumret på menyn Vidarebefordra till.

**5** Verkställ ändringarna.

# Skanna

## Använda den automatiska dokumentmataren och skannerglas

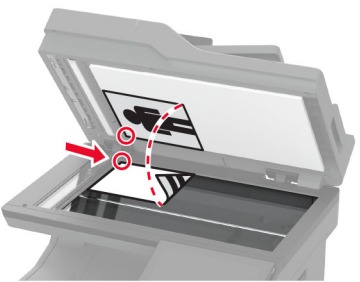
Den automatiska dokumentmataren	Skannerglas
 <ul style="list-style-type: none"> <li>• Använd den automatiska dokumentmataren för fler- eller dubbelsidiga dokument.</li> <li>• Lägg i ett originaldokument med framsidan uppåt. För flersidiga dokument ska framkanten justeras innan påfyllning.</li> <li>• Se till att justera den automatiska dokumentmataren efter bredden på det papper du fyller på.</li> </ul>	 <ul style="list-style-type: none"> <li>• Använd skannerglasen för att skanna dokument med bara en sida, små objekt (som t.ex. vykort och foton), OH-film, fotopapper och tunna material (t.ex. tidningsurklipp).</li> <li>• Lägg dokumentet med utskriftssidan nedåt i det hörn där det finns en pil.</li> </ul>

## Skanna till en dator

Se till att datorn och skrivaren är anslutna till samma nätverk innan du börjar.

### För Windows-användare

#### Använda Lexmark Scanback Utility

1 Kör Lexmark Scanback Utility på datorn och klicka sedan på **Nästa**.

**Obs!** Hämta verktyget från [www.lexmark.com/downloads](http://www.lexmark.com/downloads).

2 Klicka på **Installation** och lägg sedan till skrivarens IP-adress.

**Obs!** Visa skrivarens IP-adress på skrivarens startskärm. IP-adressen visas som fyra nummergrupper som är åtskilda med punkter, till exempel 123.123.123.123.

3 Klicka på **Stäng** > **Nästa**.

4 Välj storlek på originaldokumentet och klicka sedan på **Nästa**.

5 Välj ett filformat och en skanningsupplösning och klicka sedan på **Nästa**.

6 Ange ett unikt skanningsprofilnamn och klicka sedan på **Nästa**.

7 Bläddra till den plats där du vill spara det skannade dokumentet, skriv ett filnamn och klicka sedan på **Nästa**.

**Obs!** Om du vill återanvända skanningsprofilen aktiverar du **Skapa genväg** och skapar sedan ett unikt genvägsnamn.



- 8 Klicka på **Slutför**.
- 9 Placera ett originaldokument i den automatiska dokumentmataren eller på skannerglaset.
- 10 På skrivarens startskärm trycker du på **Skanningsprofiler > Skanna till datorn** och väljer sedan en skanningsprofil.

### Använda Windows Faxa och Skanna

**Obs!** Se till att skrivaren är tillagd till datorn. Mer information finns i ["Lägga till skrivare till en dator" på sidan 55](#).

- 1 Placera ett originaldokument i den automatiska dokumentmataren eller på skannerglaset.
- 2 På datorn öppnar du **Windows Faxa och Skanna**.
- 3 Välj en skrivarkälla från källmenyn.
- 4 Ändra skanningsinställningarna om det behövs.
- 5 Skanna dokumentet.

### För Macintosh-användare

**Obs!** Se till att skrivaren är tillagd till datorn. Mer information finns i ["Lägga till skrivare till en dator" på sidan 55](#).

- 1 Placera ett originaldokument i den automatiska dokumentmataren eller på skannerglaset.
- 2 Gör något av följande på datorn:
  - Öppna **Image Capture**.
  - Öppna **Skrivare och skannrar** och välj sedan en skrivare. Klicka på **Skanna > Öppna skanner**.
- 3 Gör något av följande i fönstret Skanner:
  - Välja var du vill spara det skannade dokumentet.
  - Välja storlek på originaldokumentet.
  - Om du vill skanna från den automatiska dokumentmataren väljer du **Dokumentmatare** på menyn Skanna eller aktiverar **Använd dokumentmatare**.
  - Konfigurera övriga skanningsinställningar om det behövs.
- 4 Klicka på **Skanna**.

## Skanna till en FTP-server

- 1 Lägg originaldokumentet i den automatiska dokumentmataren eller på skannerglaset.
- 2 På startskärmen trycker du på **FTP** och anger sedan den information som behövs.
- 3 Konfigurera andra FTP-inställningar om det behövs.
- 4 Skicka FTP-jobbet.

## Skapa en FTP-genväg

- 1 På startskärmen trycker du på **FTP**.
- 2 Ange FTP-adressen och tryck sedan på .
- 3 Skapa en genväg.

## Skanna till en nätverksmapp

- 1 Placera dokumentet i den automatiska dokumentmataren (ADF) eller på skannerglaset.
- 2 På startskärmen trycker du på **Scan Center**.  
**Obs!** Ikonen och namnet kan ha ändrats. Kontakta din systemadministratör för mer information.
- 3 Gör något av följande:
  - Välj en destination.  
**Obs!** Ange portnummer **22** för SFTP.
  - Använd en genväg genom att trycka på  och sedan välja genvägen i listan.
- 4 Skanna dokumentet.

## Skapa en genväg för nätverksmapp

- 1 Öppna en webbläsare och ange skrivarens IP-adress i adressfältet.  
**Anmärkingar:**
  - Visa skrivarens IP-adress på skrivarens startskärm. IP-adressen visas som fyra nummergrupper som är åtskilda med punkter, till exempel 123.123.123.123.
  - Om du använder en proxyserver inaktiverar du den tillfälligt för att kunna öppna webbsidan på rätt sätt.
- 2 Klicka på **Genvägar > Lägg till genväg**.
- 3 På menyn Genvägstyp väljer du **Nätverksmapp** och konfigurerar sedan inställningarna.
- 4 Verkställ ändringarna.

## Skanna till en flashenhet

- 1 Placera ett originaldokument i den automatiska dokumentmatarens magasin eller på skannerglaset.
- 2 Sätt i flashenheten.

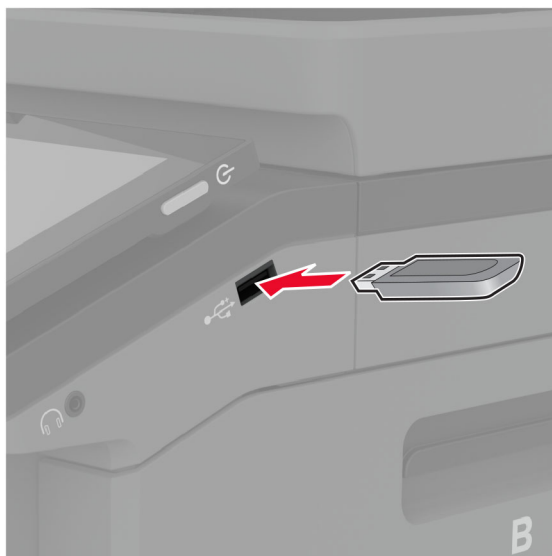

- 3 Tryck på **Skanna till USB** och justera inställningarna vid behov.

### Anmärkningar:

- Om du vill spara det skannade dokumentet i en mapp trycker du på **Skanna till**, väljer en mapp och sedan trycker du på **Skanna här**.
- Om USB-enhetskärmen inte visas trycker du på **USB-enhet** på kontrollpanelen.

- 4 Skanna dokumentet.

**Varning – risk för skador:** Vidrör inte flashenheten eller skrivaren i de områden som visas när utskrift, läsning eller skrivning från flashenheten pågår. Om du gör det kan du förlora data, alternativt så kan det medföra att skrivaren inte fungerar på rätt sätt.



# Använda skrivarens menyer

## Menyöversikt

Enhet	<ul style="list-style-type: none"> <li>• <a href="#">Egenskaper</a></li> <li>• <a href="#">Ekoläge</a></li> <li>• <a href="#">Fjärrstyrd funktionspanel</a></li> <li>• <a href="#">Meddelanden</a></li> <li>• <a href="#">Energihantering</a></li> <li>• <a href="#">Anonym datainsamling</a></li> </ul>	<ul style="list-style-type: none"> <li>• <a href="#">Tillgänglighet</a></li> <li>• <a href="#">Återställ fabriksinställningar</a></li> <li>• <a href="#">Underhåll</a></li> <li>• <a href="#">Anpassning av startskärm</a></li> <li>• <a href="#">Uppdatera firmware</a></li> <li>• <a href="#">Om den här skrivaren</a></li> </ul>
Skriv ut	<ul style="list-style-type: none"> <li>• <a href="#">Layout</a></li> <li>• <a href="#">Inställningar</a></li> <li>• <a href="#">Kvalitet</a></li> <li>• <a href="#">Utskriftsinformation</a></li> </ul>	<ul style="list-style-type: none"> <li>• <a href="#">PDF</a></li> <li>• <a href="#">PostScript</a></li> <li>• <a href="#">PCL</a></li> <li>• <a href="#">Bild</a></li> </ul>
Papper	<ul style="list-style-type: none"> <li>• <a href="#">Magasinkonfiguration</a></li> </ul>	<ul style="list-style-type: none"> <li>• <a href="#">Mediakonfiguration</a></li> </ul>
Kopiera	<a href="#">Standardinställningar för kopiering</a>	
Fax	<a href="#">Standardinställningar för fax</a>	
E-post	<ul style="list-style-type: none"> <li>• <a href="#">E-postinställningar</a></li> <li>• <a href="#">Standardinställningar för e-post</a></li> </ul>	<ul style="list-style-type: none"> <li>• <a href="#">Webblänksinställning</a></li> </ul>
FTP	<a href="#">FTP-standardinställningar</a>	
USB-enhet	<ul style="list-style-type: none"> <li>• <a href="#">Skanna till flashenhet</a></li> </ul>	<ul style="list-style-type: none"> <li>• <a href="#">Skriv ut från flashenhet</a></li> </ul>
Nätverk/portar	<ul style="list-style-type: none"> <li>• <a href="#">Nätverksöversikt</a></li> <li>• <a href="#">Trådlöst</a></li> <li>• <a href="#">Wi-Fi Direct</a></li> <li>• <a href="#">Mobiltjänsthantering</a></li> <li>• <a href="#">Ethernet</a></li> <li>• <a href="#">TCP/IP</a></li> <li>• <a href="#">SNMP</a></li> </ul>	<ul style="list-style-type: none"> <li>• <a href="#">IPSec</a></li> <li>• <a href="#">802.1x</a></li> <li>• <a href="#">LPD-konfiguration</a></li> <li>• <a href="#">HTTP-/FTP-inställningar</a></li> <li>• <a href="#">ThinPrint</a></li> <li>• <a href="#">USB</a></li> <li>• <a href="#">Begränsa extern nätverksåtkomst</a></li> </ul>
Säkerhet	<ul style="list-style-type: none"> <li>• <a href="#">Inloggningsmetoder</a></li> <li>• <a href="#">Schemalägg USB-enheter</a></li> <li>• <a href="#">Säkerhetsgranskningslogg</a></li> <li>• <a href="#">Inloggningsbegränsningar</a></li> <li>• <a href="#">Konfidentiell skrivarinställning</a></li> </ul>	<ul style="list-style-type: none"> <li>• <a href="#">Diskkryptering</a></li> <li>• <a href="#">Radera tillfälliga datafiler</a></li> <li>• <a href="#">Lösningar för LDAP-inställningar</a></li> <li>• <a href="#">Övrigt</a></li> </ul>
Cloud-tjänster	<a href="#">Registrering till molntjänster</a>	
Rapporter	<ul style="list-style-type: none"> <li>• <a href="#">Meny för inställningssida</a></li> <li>• <a href="#">Enhet</a></li> <li>• <a href="#">Skriv ut</a></li> </ul>	<ul style="list-style-type: none"> <li>• <a href="#">Genvägar</a></li> <li>• <a href="#">Fax</a></li> <li>• <a href="#">Nätverk</a></li> </ul>
<a href="#">Felsökning</a>	Utskriftskvalitet, testsidor	Rengöra skannern

# Enhet

## Egenskaper

Menypost	Beskrivning
<b>Språk i display</b> [Lista med språk]	Ange vilket språk som ska visas på skärmen.
<b>Land/region</b> [Lista över länder eller områden]	Identifiera landet eller området där skrivaren är konfigurerad för att fungera.
<b>Kör första installation</b> Av* På	Kör installationsguiden.
<b>Tangentbord</b> Tangentbordstyp [Lista med språk]	Välj ett språk som tangentbordstyp. <b>Obs!</b> Alla värden för Tangentbordstyp kanske inte visas eller så kan särskild programvara behövas för att de ska visas.
<b>Information som visas</b> Visad text 1 (IP-adress*) Visad text 2 (datum/tid*) Anpassad text 1 Anpassad text 2	Ange vilken information som ska visas på startskärmen.
<b>Datum och tid</b> Konfigurera Aktuellt datum och aktuell tid Ställa in datum och tid manuellt Datumformat (MM-DD-ÅÅÅÅ*) Tidsformat (12 timmar FM/EM*) Tidszon (UTC-5:00*) Network Time Protocol Aktivera NTP (På*) NTP-server Aktivera autentisering (ingen*)	Konfigurera skrivarens datum och tid samt Network Time Protocol.
<b>Pappersformat</b> USA* Mått	Ange måttenhet för pappersformat. <b>Obs!</b> Grundinställningen för pappersformat beror på valet av land eller region i installationsguiden.
<b>Ljusstyrka för skärm</b> 20–100 % (100*)	Justera ljusstyrkan på skärmen.
<b>Flashenhetsåtkomst</b> Avaktiverad Aktiverad*	Aktivera åtkomst till flashenheten.
<b>Tillåt bakgrunds borttagning</b> Av På*	Ange om bakgrunds borttagning ska tillåtas.
<b>Obs!</b> En asterisk (*) bredvid ett värde anger fabriksstandardinställningen.	

Menypost	Beskrivning
<b>Tillåt anpassade skanningsjobb</b> Av På*	Ange om inställningen Anpassa skanningsjobb ska visas när du kopierar, skannar och faxar. <b>Obs!</b> Det här menyalternativet visas bara om en hårddisk eller en intelligent lagringsenhet är installerad.
<b>Flatbäddsskanning av en sida</b> Av* På	Ställ in skrivaren på att skanna alla typer av jobb med skannerglaset på en enda sida. <b>Obs!</b> Skrivaren återgår till startskärmen när du har utfört en enkel flatbäddsskanning i stället för att visa uppmaningar.
<b>Enhetsljud</b> Stäng av alla ljud (av*) Knappen Feedback (på*) Volym (5*) Signal: ADF påfylld (på*) Larmkontroll (enkel*) Kassettlarm (en gång*) Högtalarläge (alltid av*) Ringsignalvolym (av*)	Konfigurera ljudinställningarna för skrivaren.
<b>Skärmtidsgräns</b> 5–300 sekunder (60*)	Ange inaktivitetstiden i sekunder innan skärmen visar startskärmen, eller innan skrivaren automatiskt loggar ut ett användarkonto.
<b>Obs!</b> En asterisk (*) bredvid ett värde anger fabriksstandardinställningen.	

## Ekoläge

Menyalternativ	Beskrivning
<b>Skriv ut</b> Sidor Enkelsidigt* Dubbelsidigt	Ange om skrivaren ska skriva ut på ena eller på båda sidorna av papperet.
<b>Skriv ut</b> Sidor per sida Av* Två sidor per sida Tre sidor per sida Fyra sidor per sida Sex sidor per sida Nio sidor per sida Tolv sidor per sida Sexton sidor per sida	Skriv ut flera sidbilder på samma sida av ett pappersark.
<b>Skriv ut</b> Tonersvärta 1–5 (4*)	Ange hur ljusa eller mörka textbilder ska vara.
<b>Obs!</b> En asterisk (*) bredvid ett värde anger fabriksstandardinställningen.	

Menyalternativ	Beskrivning
<b>Skriv ut</b> Färgsparläge Av* På	Minska mängden toner som används för grafik och bilder.
<b>Kopiera</b> Sidor Enkelsidigt till enkelsidigt* 1-sidigt till 2-sidigt 2-sidigt till 1-sidigt Dubbelsidigt till dubbelsidigt	Ange hur skanning ska utföras baserat på originaldokumentet.
<b>Kopiera</b> Sidor per sida Av* Två stående sidor Fyra stående sidor Två liggande sidor Fyra liggande sidor	Ange hur skanning ska utföras baserat på originaldokumentet.
<b>Kopiera</b> Svärta 1–9 (5*)	Fastställ svärta för de skannade textbilderna.
<b>Obs!</b> En asterisk (*) bredvid ett värde anger fabriksstandardinställningen.	

## Fjärrstyrd funktionspanel

Menyalternativ	Beskrivning
<b>Extern VNC-anslutning</b> Tillåt inte* Tillåt	Anslut en extern VNC-klient (Virtual Network Computing) till fjärrkontrollpanelen.
<b>Autentiseringstyp</b> Inga* Standardautentisering	Ställ in autentiseringstyp för åtkomst till VNC-klientservern.
<b>VNC, lösenord</b>	Ange lösenordet för att ansluta till VNC-klientservern. <b>Obs!</b> Det här menyalternativet visas endast om Autentiseringstyp är angett till Standardautentisering.
<b>Obs!</b> En asterisk (*) bredvid ett värde anger fabriksstandardinställningen.	

## Meddelanden

Menyalternativ	Beskrivning
<b>Signal: automatisk dokumentmatare påfylld</b> Av På*	Aktivera en ljudsignal när du fyller på papper i den automatiska dokumentmataren.
<b>Obs!</b> En asterisk (*) bredvid ett värde anger fabriksstandardinställningen.	



Menyalternativ	Beskrivning
<b>Larmkontroll</b> Av En gång* Fortlöpande	Ange antalet gånger som larmet ska avges när åtgärd från användaren krävs.
<b>Förbrukningsmaterial</b> Visa uppskattningar för förbrukningsmaterial Visa uppskattningar* Visa inte uppskattningar	Visa uppskattad status för förbrukningsmaterial.
<b>Förbrukningsmaterial</b> Kassettlarm Av En gång* Fortlöpande	Ange antalet gånger som larmet ska avges när nivån i kassetten är låg.
<b>Förbrukningsmaterial</b> Anpassade förbrukningsmeddelanden	Konfigurera meddelandeinställningar för när användaråtgärd krävs.  <b>Obs!</b> Det här menyalternativet visas endast i Embedded Web Server.
<b>Inställningar för e-postaviseringar</b> E-postinställningar Primär SMTP-gateway	Ange IP-adressen eller värdnamnet för den primära SMTP-servern som används för att skicka e-post.
<b>Inställningar för e-postaviseringar</b> E-postinställningar Primär SMTP-gatewayport (25*)	Ange portnumret för den primära SMTP-servern.
<b>Inställningar för e-postaviseringar</b> E-postinställningar Sekundär SMTP-gateway	Ange serverns IP-adress eller värdnamnet för den sekundära SMTP-servern (SMTP-reservservern).
<b>Inställningar för e-postaviseringar</b> E-postinställningar Sekundär SMTP-gatewayport (25*)	Ange serverportnumret för den sekundära SMTP-servern (SMTP-reservservern).
<b>Inställningar för e-postaviseringar</b> E-postinställningar SMTP-tidsgräns (30*)	Ange hur länge skrivaren ska vänta om SMTP-servern inte svarar.
<b>Inställningar för e-postaviseringar</b> E-postinställningar Svarsadress	Ange en svarsadress för e-postmeddelanden.
<b>Inställningar för e-postaviseringar</b> E-postinställningar Använd alltid SMTP-standardsvarsadress (av*)	Använd SMTP-standardsvarsadress.
<b>Inställningar för e-postaviseringar</b> E-postinställningar Använd SSL/TLS (inaktiverad*)	Skicka ett e-postmeddelande med hjälp av en krypterad länk.
<b>Obs!</b> En asterisk (*) bredvid ett värde anger fabriksstandardinställningen.	

Menyalternativ	Beskrivning
<b>Inställningar för e-postaviseringar</b> E-postinställningar Kräv betrott certifikat (på*)	Kräv ett betrott certifikat när du öppnar SMTP-servern.
<b>Inställningar för e-postaviseringar</b> E-postinställningar SMTP-serverautentisering (ingen autentisering krävs*)	Ställ in autentiseringstyp för SMTP-servern.
<b>Inställningar för e-postaviseringar</b> E-postinställningar Enhetsinitierad e-post (ingen*)	Ange om inloggningsuppgifter krävs för enhetsinitierad e-post.
<b>Inställningar för e-postaviseringar</b> E-postinställningar Användarinitierad e-post (ingen*)	Ange om inloggningsuppgifter krävs för användarinitierad e-post.
<b>Inställningar för e-postaviseringar</b> E-postinställningar Använd inloggningsuppgifter för Active Directory-enhet (av*)	Aktivera användarinloggningsuppgifter och grupptillhörighet för att ansluta till SMTP-servern.
<b>Inställningar för e-postaviseringar</b> E-postinställningar Enhetens användar-ID	Ange användar-ID för att ansluta till SMTP-servern.
<b>Inställningar för e-postaviseringar</b> E-postinställningar Enhetens lösenord	Ange lösenordet för att ansluta till SMTP-servern.
<b>Inställningar för e-postaviseringar</b> E-postinställningar Kerberos 5 REALM	Ange sfär för autentiseringsprotokollet Kerberos 5.
<b>Inställningar för e-postaviseringar</b> E-postinställningar NTLM-domän	Ange domännamn för säkerhetsprotokollet NTLM.
<b>Inställningar för e-postaviseringar</b> E-postinställningar Inaktivera felet "SMTP-servern är inte konfigurerad" (av*)	Avaktivera att ett felmeddelande om SMTP-inställningar visas på skärmen.
<b>Felundvikande</b> Flermatningssensor för automatisk dokumentmatare Av På*	Gör att skannern känner av när den automatiska dokumentmataren plockar fler än ett ark åt gången.
<b>Felundvikande</b> Stopp hjälp Av På*	Ställ in skrivaren för att automatiskt kontrollera om papper har fastnat.
<b>Obs!</b> En asterisk (*) bredvid ett värde anger fabriksstandardinställningen.	

Menyalternativ	Beskrivning
<b>Felundvikande</b> Auto fortsättning Av På* Autofortsättningstid (5*)	Låt skrivaren fortsätta att bearbeta eller skriva ut ett jobb automatiskt efter att den har rensat vissa villkor för tillsyn.
<b>Felundvikande</b> Starta om automatiskt Starta om automatiskt Starta om när inaktiv Starta alltid om* Starta aldrig om	Ställa in skrivaren för att starta om när ett fel uppstår.
<b>Felundvikande</b> Starta om automatiskt Max antal automatiska omstarter (2*)	Ställ in antalet automatiska omstarter som skrivaren kan utföra.
<b>Felundvikande</b> Starta om automatiskt Fönster för automatisk omstart (720*)	Ange antalet sekunder innan skrivaren startas om automatiskt.
<b>Felundvikande</b> Starta om automatiskt Räknare för automatisk omstart	Visa skrivskyddad information om omstartsräknaren.
<b>Felundvikande</b> Starta om automatiskt Återställ räknaren för automatisk omstart Avbryt Fortsätt	Återställ räknaren för automatisk omstart.
<b>Felundvikande</b> Visa fel för kort pappersfel På Automatisk återgång*	Ställ in skrivaren för att visa ett meddelande när ett fel på grund av kort papper inträffar. <b>Obs!</b> Kort papper är det påfyllda papperet.
<b>Felundvikande</b> Skydda sida Av* På	Ställ in skrivaren på att bearbeta hela sidan i minnet innan den skrivs ut.
<b>Åtgärdande av papper som har fastnat</b> Åtgärda stopp Av På Auto*	Ställ in skrivaren för att skriva ut de sidor som har fastnat.
<b>Åtgärdande av papper som har fastnat</b> Återställning av stopp i skanner Jobbnivå Sidnivå*	Ange hur du vill starta om ett skanningsjobb när du har åtgärdat papperstrassel.
<b>Obs!</b> En asterisk (*) bredvid ett värde anger fabriksstandardinställningen.	

## Energihantering

Menypost	Beskrivning
<b>Väntelägesprofil</b> Skriv ut från vänteläge Fortsätt vara aktiv efter utskrift Gå in i vänteläge efter utskrift*	Ställ in skrivaren att vara i vaket läget eller återgå till vänteläget efter utskrift.
<b>Väntelägesprofil</b> Tryck här om du vill aktivera från Djupt viloläge Av På*	Aktivera skrivaren från viloläge genom att trycka på skrivarens skärm.
<b>Tidsgränser</b> Viloläge 1–114 minuter (15*)	Ange hur länge skrivaren får vara inaktiv innan den försätts i vänteläge.
<b>Tidsgränser</b> Tidsgräns för standbyläge Avaktiverad 1 timme 2 timmar 3 timmar 6 timmar 1 dag 2 dagar 3 dagar* 1 vecka 2 veckor 1 månad	Ställ in tiden innan skrivaren stängs av.
<b>Tidsgränser</b> Tidsgräns för standbyläge vid anslutning Viloläge Ej viloläge*	Ställ in Tidsgräns för viloläge för att stänga av skrivaren när det finns en aktiv Ethernet-anslutning.
<b>Ställa in energilägen</b> Scheman Lägg till nytt schema	Schemalägg när skrivaren ska försättas i vänte- eller standbyläge.
<b>Obs!</b> En asterisk (*) bredvid ett värde anger fabriksstandardinställningen.	

## Anonym datainsamling

Menypost	Beskrivning
<b>Anonym datainsamling</b> Information om enhetsanvändning och prestanda Inga*	Skicka information om skrivaranvändning och prestanda till Lexmark. <b>Obs!</b> Tid för sändning av anonyma data visas bara när du ställer in Anonym datainsamling på Enhetsanvändning och prestandainformation.
<b>Tid för sändning av anonyma data</b> Starttid Stopptid	
<b>Obs!</b> En asterisk (*) bredvid ett värde anger fabriksstandardinställningen.	

## Tillgänglighet

Menyalternativ	Beskrivning
<b>Intervall för dubbel knapptryckning</b> 0–5 (0*)	Anger tidsintervallet under vilket skrivaren ignorerar dubbla knapptryckningar på ett anslutet tangentbord i sekunder.
<b>Ursprunglig fördröjning för upprepning av tangenter</b> 0,25–5 (1*)	Ange ursprunglig fördröjning för upprepning av tangenter i sekunder. <b>Obs!</b> Det här menyalternativet visas bara om ett tangentbord är anslutet till skrivaren.
<b>Tangentupprepningsfrekvens</b> 0,5–30 (30*)	Ange antal knapptryckningar per sekund vid tangentupprepning. <b>Obs!</b> Det här menyalternativet visas bara om ett tangentbord är anslutet till skrivaren.
<b>Förläng skärmtidsgräns</b> Av* På	Låter användaren vara kvar på samma plats och återställer timern för Skärmtidsgräns när den löper ut istället för att återvända till startskärmen.
<b>Hörlursvolym</b> 1–10 (5*)	Justera hörlursvolymen. <b>Obs!</b> Det här menyalternativet visas bara om hörlurar är anslutna till skrivaren.
<b>Aktivera röststyrning när hörlurar är anslutna</b> Av* På	Aktivera röststyrning när hörlurar är anslutna till skrivaren.
<b>Talade lösenord/pin-koder</b> Av* På	Konfigurera att skrivaren läser ut lösenord och pin-koder högt. <b>Obs!</b> Det här menyalternativet visas bara om hörlurar eller högtalare är anslutna till skrivaren.
<b>Obs!</b> En asterisk (*) bredvid ett värde anger fabriksstandardinställningen.	

Menyalternativ	Beskrivning
<b>Talshastighet</b> Mycket långsamt Sakta Normal* Snabbt Snabbare Mycket snabbt Hög hastighet Mycket hög hastighet Snabbast	Justera talshastigheten för röststyrning. <b>Obs!</b> Det här menyalternativet visas bara om hörlurar eller högtalare är anslutna till skrivaren.
<b>Obs!</b> En asterisk (*) bredvid ett värde anger fabriksstandardinställningen.	

## Återställa fabriksinställningar

Menyalternativ	Beskrivning
<b>Återställa inställningar</b> Återställ alla inställningar Återställ skriverinställningar Återställ nätverksinställningar Återställ faxinställningar Återställ programinställningar	Återställ standardinställningarna för skrivaren.

## Underhåll

### Konfigurationsmeny

Menypost	Beskrivning
<b>USB-konfiguration</b> USB PnP 1* 2	Ändra skrivarens USB-drivrutinsläge för att förbättra dess kompatibilitet med en persondator.
<b>USB-konfiguration</b> USB-skanning till lokal På* Av	Ange om USB-enhetens drivrutiner räknas som en USB Simple-enhet (ett gränssnitt) eller en USB Composite-enhet (flera gränssnitt).
<b>USB-konfiguration</b> USB-hastighet Full Auto*	Ställ in USB-porten på att köra i full hastighet och inaktivera dess höghastighetsfunktioner.
<b>Obs!</b> En asterisk (*) bredvid ett värde anger fabriksstandardinställningen.	

Menypost	Beskrivning
<b>Magasinkonfiguration</b> Storleksavkänning Avkänning förmagasin [x] Av På*	Ställ in magasinet så att det automatiskt känner av vilket pappersformat som fyllts på.
<b>Magasinkonfiguration</b> Länkade magasin Automatisk* Av	Ställ in skrivaren så att den länkar magasin som har samma inställningar för papperstyp och pappersformat.
<b>Magasinkonfiguration</b> Visa meddelande om magasininsatsen Av Endast för okända storlekar* Alltid	Visa ett meddelande där användaren kan ändra inställningarna för pappersformat och papperstyp efter att magasinet har satt i.
<b>Magasinkonfiguration</b> Påfyllning av A5 Kortsida Längsida*	Bestäm standardorientering för påfyllning av papper i A5-format i alla papperskällor.
<b>Magasinkonfiguration</b> Pappersinfo Auto* Universalarkmatare Manuellt papper	Ange den papperskälla som användaren ska fylla på när ett meddelande visas om att fylla på papper. <b>Obs!</b> På menyn Papper ställer du in Konfigurera universalmatare på Kasset för att Universalarkmatare ska visas.
<b>Magasinkonfiguration</b> Kuvertinfo Auto* Universalarkmatare Manuellt kuvert	Ange den papperskälla som användaren ska fylla på när ett meddelande visas om att fylla på kuvert. <b>Obs!</b> På menyn Papper ställer du in Konfigurera universalmatare på Kasset för att Universalarkmatare ska visas.
<b>Magasinkonfiguration</b> Åtgärd för uppmaningar Uppmana användare* Fortsätt Använd aktuellt	Ställ in skrivaren så att den kan lösa meddelanden om att byta papper eller kuvert.
<b>Magasinkonfiguration</b> Flera universalstorlekar Av* På	Ställ in magasinet så att det stöder flera universella pappersstorlekar.
<b>Rapporter</b> Meny för inställningssida Händeslogg Sammanfattning av händeslogg	Skriv ut rapporter om skrivarens menyinställningar, status och händesloggar.
<b>Användning av förbrukningsmaterial och räknare</b> Rensa historik för materialanvändning	Återställ historiken för materialanvändning, som antal återstående sidor och dagar, till fabriksinställningar.
<b>Obs!</b> En asterisk (*) bredvid ett värde anger fabriksstandardinställningen.	

Menypost	Beskrivning
<b>Användning av förbrukningsmaterial och räknare</b> ITM, återställ Återställ räknare, svart kassett Återställ räknare, cyankassett Återställ räknare, magentakassett Återställ räknare, gul kassett Återställ serviceräknare	Återställ serviceräknaren efter att nytt förbrukningsmaterial eller ny underhållssats har installerats.
<b>Användning av förbrukningsmaterial och räknare</b> Intervall för nivåindelad täckning	Justera mängden färgtäckning för varje utskriftsintervall.
<b>Skrivaremuleringar</b> PPDS-emulering* Av* På	Ställ in skrivaren på att känna igen och använda PPDS-dataströmmen.
<b>Skrivaremuleringar</b> PS-emulering* Av På*	Ställ in skrivaren på att känna igen och använda PS-dataströmmen.
<b>Skrivaremuleringar</b> Aktivera Formsmerge Av* På	Aktivera formsmerge för att lagra formulären på hårddisken eller den intelligenta lagringsenheten (ISD). <b>Obs!</b> Skrivaren måste ha en hårddisk eller en ISD installerad.
<b>Skrivaremuleringar</b> Aktivera Prescribe Av* På	Aktivera Prescribe. <b>Obs!</b> Prescribe-licensen måste vara installerat.
<b>Skrivaremuleringar</b> Emulatorsäkerhet Tidsgräns för sida 0–60 (60*)	Ställ in tidsgräns för sida under emulering.
<b>Skrivaremuleringar</b> Emulatorsäkerhet Återställ emulator efter jobb Av* På	Återställ emulatorn efter ett utskriftsjobb.
<b>Skrivaremuleringar</b> Emulatorsäkerhet Inaktivera åtkomst till skrivarmeddelande Av På*	Inaktivera åtkomst till skrivarmeddelande under emulering.
<b>Obs!</b> En asterisk (*) bredvid ett värde anger fabriksstandardinställningen.	



Menypost	Beskrivning
<b>Faxkonfiguration</b> Stöd för strömsparläge, fax Avaktivera vänteläge Tillåt vänteläge Auto*	Ange att faxen ska växlas till vänteläget enligt skrivarinställningarna.
<b>Faxkonfiguration</b> Faxlagringsplats NAND Disk*	Konfigurera lagringsplats för alla fax. <b>Obs!</b> Det här menyalternativet visas bara om en hårddisk eller en ISD är installerad.
<b>Utskriftskonfiguration</b> Färgspärrläge Av* På	Skriv ut andra jobb än kopiering i gråskala.
<b>Utskriftskonfiguration</b> Färgsvällning Av 1 2* 3 4 5	Förbättra utskriften genom att kompensera för missanpassning i skrivaren.
<b>Utskriftskonfiguration</b> Teckensnittsskärp 0–150 (24*)	Ange ett värde för textens punktstorlek under vilket högfrekvensskärmarna används när teckensnittsdata skrivs ut. Exempel: Om värdet är 24 använder alla teckensnitt med storleken 24 punkter eller färre högfrekvensskärmarna.
<b>Enhetsåtgärder</b> Tyst läge Av* På	Sätt skrivaren i Tyst läge. <b>Obs!</b> Skrivarens övergripande prestanda försämras när den här inställningen aktiveras.
<b>Enhetsåtgärder</b> Panelmenyer Av På*	Förhindra åtkomst till skrivarmenyerna från kontrollpanelen.
<b>Enhetsåtgärder</b> Säkert läge Av* På	Ställ in skrivaren på ett specialläge där den försöker fortsätta att tillhandahålla så mycket funktionalitet som möjligt, trots kända problem. Exempel: Om den angivna inställningen är På och motorn för dubbelsidig utskrift inte fungerar utför skrivaren enkelsidig utskrift av dokumenten även om jobbet är dubbelsidig utskrift.
<b>Enhetsåtgärder</b> Minsta kopieringsminne 80 MB* 100 MB	Konfigurera minsta minnesfördelning för lagring av kopieringsjobb.
<b>Obs!</b> En asterisk (*) bredvid ett värde anger fabriksstandardinställningen.	

Menypost	Beskrivning
<b>Enhetsåtgärder</b> Rensa anpassad status	Radera användardefinierade strängar för anpassade meddelanden av typ Standard eller Alternativ.
<b>Enhetsåtgärder</b> Rensa alla fjärrinstallerade meddelanden	Radera meddelanden som fjärrinstallerats.
<b>Enhetsåtgärder</b> Visa auto. felmeddelanderutor Av På*	Visa befintliga felmeddelanden på skärmen när skrivaren förblir inaktiv på startskärmen under en tidsperiod.
<b>Enhetsåtgärder</b> Använd sidriktningsinställning för snabba kopieringsjobb Av* På	Konfigurera att skrivaren kan använda inställningen Sidriktning på menyn Kopiera när du skickar snabba kopieringsjobb.
<b>Inställning av tonerkorrigeringsensor</b> Inställning av kalibreringsfrekvens Avaktiverad Minst färgjusteringar Färre färgjusteringar Normal* Bättre färgexakthet Bästa färgexakthet	Konfigurera frekvens för att utföra färgkalibrering och färganpassning.
<b>Inställning av tonerkorrigeringsensor</b> Full kalibrering	Kör verktyget för fullständig färgkalibrering.
<b>Inställning av tonerkorrigeringsensor</b> Skriv ut TPS-informationssida	Skriv ut en diagnostiksida som innehåller information om kalibrering av tonerkorrigeringsensorn.
<b>Appkonfiguration</b> LES-program Av På*	Aktivera LES-programmen (Lexmark Embedded Solutions).
<b>Skannerkonfiguration</b> Manuell skannerregistrering Snabbtest för utskrift	Skriv ut en målsida för snabbtest. <b>Obs!</b> Se till att marginalens utrymme på målsidan är samma runt hela målet. Om utrymmet inte är samma måste skrivarens marginaler återställas.
<b>Skannerkonfiguration</b> Manuell skannerregistrering Registrering av främre automatisk dokumentmatare Registrering av bakre automatisk dokumentmatare Flatbäddsregistrering	Registrera flatbädden och den automatiska dokumentmataren manuellt när du har bytt den automatiska dokumentmataren, skannerglaset eller systemkortet.
<b>Skannerkonfiguration</b> Återställ serviceräknare	Återställ räknaren efter att du har bytt ut underhållssatsen för den automatiska dokumentmataren.
<b>Obs!</b> En asterisk (*) bredvid ett värde anger fabriksstandardinställningen.	

Menypost	Beskrivning
<b>Skannerkonfiguration</b> Ta bort kanter Flatbädd, radera kanter (3*) Automatisk dokumentmatare, radera kanter (3*)	Ange storleken, i mm, för det oskrivbara området runt ett skanningsjobb från en automatisk dokumentmatare eller flatbädd.
<b>Skannerkonfiguration</b> Ta bort skevning i den automatiska dokumentmataren Ta elektroniskt bort skevning i den automatiska dokumentmataren (på*)	Korrigera sneda dokument som har skannats från den automatiska dokumentmataren.
<b>Skannerkonfiguration</b> Inakt. skanner Nej* Ja Endast automatisk dokumentmatare	Avaktivera skannern när den inte fungerar korrekt.
<b>Skannerkonfiguration</b> Tiff-byteordning CPU-Endian* Little-Endian Big-Endian	Ange byteordningen för ett skanningsjobb i TIFF-format.
<b>Skannerkonfiguration</b> Exakt antal Tiff-rader per remsa På* Av	Ställ in värdet för taggen RowsPerStrip för ett skanningsjobb i TIFF-format.
<b>Skannerkonfiguration</b> Tröskel för rengöring av skannerglaset 1 000–30 000, 0 = avaktiverad (10000*)	Antal skanningar innan användaren uppmanas att rengöra skannerglaset.
<b>Obs!</b> En asterisk (*) bredvid ett värde anger fabriksstandardinställningen.	

## Radering ur funktion

Menypost	Beskrivning
<b>Radering ur funktion</b> Minne senast rensat Hårddisk senast rensad Senaste radering av den intelligenta lagringsenheten	Visa skrivskyddad information om när skrivarminnet eller lagringsenheten senast raderades. <b>Obs!</b> Hårddisk senast rensad och Senaste radering av den intelligenta lagringsenheten visas bara om en lagringsenhet är installerad.

Menypost	Beskrivning
<p><b>Radering ur funktion</b></p> <ul style="list-style-type: none"> <li>Rensa all information i det beständiga minnet               <ul style="list-style-type: none"> <li>Ta bort alla skrivar- och nätverksinställningar</li> <li>Radera alla appar och appinställningar</li> <li>Radera alla genvägar och kortkommandon</li> </ul> </li> <li>Rensa all information på hårddisken               <ul style="list-style-type: none"> <li>Radera hämtningar (radera alla makron, teckensnitt, PFO:er osv.)</li> <li>Radera buffrade jobb</li> <li>Radera stoppade jobb</li> </ul> </li> <li>Radera den intelligenta lagringsenheten</li> </ul>	<p>Rensa all information på beständigt minne och på hårddisken.</p> <p><b>Obs!</b> Rensa all information på hårddisken och Radera intelligent lagringsenhet visas bara om en lagringsenhet är installerad.</p>

## Anpassning av startskärm

**Obs!** Den här menyn visas endast i Embedded Web Server.

Meny	Beskrivning
<ul style="list-style-type: none"> <li>Kopiera</li> <li>E-post</li> <li>Fax</li> <li>Lagrade fax</li> <li>Släpp pausade fax</li> <li>Status/förbrukningsartiklar</li> <li>Jobbkö</li> <li>Inställningar</li> <li>Ändra språk</li> <li>Adressbok</li> <li>Bokmärken</li> <li>Stoppade jobb</li> <li>USB-enhet</li> <li>FTP</li> <li>Skanningsprofiler</li> <li>Låsa enheten</li> <li>Skanningscenter</li> <li>Kortkopia</li> <li>Shortcut Center</li> </ul>	<p>Ange vilka ikoner som ska visas på startskärmen.</p>

## Uppdatera firmware

Menypost	Beskrivning
<b>Aktuell version</b>	Visa version av fast programvara som är installerad på skrivaren.
<b>Sök efter uppdateringar nu</b>	Sök efter firmwareuppdateringar.
<p><b>Sök automatiskt efter uppdateringar</b></p> <ul style="list-style-type: none"> <li>På</li> <li>Av*</li> </ul>	Konfigurera skrivaren för att söka firmwareuppdateringar automatiskt.

## Om den här skrivaren

Menypost	Beskrivning
<b>Inventarienummer</b>	Ange skrivarens identitet. Maxlängden är 32 tecken.
<b>Skrivarens plats</b>	Ange skrivarens plats. Maxlängden är 63 tecken.
<b>Kontakta</b>	Ange kontaktinformationen för skrivaren. Maxlängden är 63 tecken.
<b>Maskinvaruversion</b>	Visa version av fast programvara som är installerad på skrivaren.
<b>Motor</b>	Visa skrivarens motornummer.
<b>Serienummer</b>	Visa skrivarens serienummer.
<b>Exportera konfigurationsfil till USB</b>	Exportera konfigurationsfilen till en flashenhet.
<b>Exportera komprimerade loggar till USB</b>	Exportera de komprimerade loggfilerna till en flashenhet.
<b>Skicka loggar</b>	Skicka skrivarloginformation till Lexmark.

## Skriv ut

### Layout

Menyalternativ	Beskrivning
<b>Sidor</b> Enkelsidigt* 2-sidig	Ange om skrivaren ska skriva ut på ena eller på båda sidorna av papperet.
<b>Vändningsformat</b> Långsida* Kortsida	Avgör vilken papperssida som binds vid dubbelsidig utskrift.
<b>Tomma sidor</b> Skriv ut Skriv inte ut*	Skriv ut tomma sidor som ingår i ett utskriftsjobb.
<b>Sortera</b> Av (1,1,1,2,2,2) På (1,2,1,2,1,2)*	Se till att sidorna i ett utskriftsjobb matas ut i rätt ordning vid utskrift av flera kopior av jobbet.
<b>Skiljeblad</b> Inga* Mellan kopior Mellan jobb Mellan sidor	Infoga tomma skiljeblad vid utskrift.
<b>Skiljebladskälla</b> Magasin [x] (1*) Universalarkmatare	Ange papperskällan för skiljebladet.
<b>Obs!</b> En asterisk (*) bredvid ett värde anger fabriksstandardinställningen.	

Menyalternativ	Beskrivning
<b>Sidor per ark</b> Av* Två sidor per sida Tre sidor per sida Fyra sidor per sida Sex sidor per sida Nio sidor per sida Tolv sidor per sida Sexton sidor per sida	Skriv ut flera sidbilder på samma sida av ett pappersark.
<b>Ordning för Sidor per sida</b> Horisontellt* Omvänt horisontellt Vertikal Omvänt vertikalt	Ange placeringen av flera bilder på en sida när du använder menyn Sidor per sida.
<b>Riktning för Sidor per sida</b> Auto* Liggande Stående	Ange riktningen för flera bilder på en sida när du använder menyn Sidor per sida.
<b>Ram för Sidor per sida</b> Inga* Fast	Skriv ut en ram runt varje sidbild när du använder menyn Sidor per sida.
<b>Kopior</b> 1–9999 (1*)	Ange antal kopior för varje utskriftsjobb.
<b>Utskriftsområde</b> Normal* Anpassa till sida Helsida	Ställ in det utskrivbara området för ett pappersark.
<b>Obs!</b> En asterisk (*) bredvid ett värde anger fabriksstandardinställningen.	

## Inställningar

Menypost	Beskrivning
<b>skrivarspråk</b> PCL-emulering* PS-emulering*	Ställa in skrivarens språk. <b>Obs!</b> Att ett visst skrivarspråk är inställt som standard hindrar inte att ett program skickar utskriftsjobb som använder ett annat skrivarspråk.
<b>Jobb väntar</b> Av* På	Spara utskriftsjobb som är i behov av förbrukningsmaterial, så att jobb som inte kräver dessa förbrukningsmaterial kan skrivas ut. <b>Obs!</b> Det här menyalternativet visas bara om en hårddisk eller en intelligent lagringsenhet (ISD) är installerad.
<b>Tidsgr. jobblagr.</b> 0–255 (30*)	Ställ in hur länge i sekunder skrivaren ska vänta på information från användaren innan den lagrar jobb som kräver resurser som inte är tillgängliga. <b>Obs!</b> Det här menyalternativet visas bara om en hårddisk eller en ISD är installerad.
<b>Obs!</b> En asterisk (*) bredvid ett värde anger fabriksstandardinställningen.	

Menypost	Beskrivning
<b>Skrivaranvändning</b> Maxhastighet Maxkapacitet*	Bestäm hur fotoenhetssatsen för färg ska köras vid utskrift. <b>Anmärkningar:</b> <ul style="list-style-type: none"> <li>När skrivaren är konfigurerad till Maxkapacitet arbetar fotoenhetssatsen för färg långsamt eller stannar vid utskrift av grupper av sidor med endast svart.</li> <li>När skrivaren är konfigurerad till Maxhastighet körs fotoenhetssatsen för färg alltid vid utskrift, oavsett om det är sidor med färg eller endast svart som skrivs ut.</li> </ul>
<b>Användning av skrivare med låg hastighet</b> Maxhastighet Maxkapacitet*	Bestäm hur färgkitet för trumma/developer ska köras vid långsam utskrift. <b>Anmärkningar:</b> <ul style="list-style-type: none"> <li>När skrivaren är konfigurerad till Maxkapacitet arbetar fotoenhetssatsen för färg långsamt eller stannar vid utskrift av grupper av sidor med endast svart.</li> <li>När skrivaren är konfigurerad till Maxhastighet körs fotoenhetssatsen för färg alltid vid utskrift, oavsett om det är sidor med färg eller endast svart som skrivs ut.</li> <li>Den här inställningen ändrar bara skrivarens beteende när utskriftsmotorn körs med en hastighet på 25 sidor per minut. Den har ingen effekt när utskriftsmotorn körs med högre processhastigheter.</li> </ul>
<b>Ladda ned till</b> RAM-minne* Flashenhet Disk	Ange var du vill spara alla permanenta resurser som har hämtats till skrivaren. <b>Obs!</b> Flashenhet och Disk visas bara om en skrivarhårddisk har installerats.
<b>Spara resurser</b> Av* På	Avgör vad skrivaren ska göra med hämtade resurser när skrivaren tar emot ett jobb som kräver mer minne än vad som finns tillgängligt. <b>Anmärkningar:</b> <ul style="list-style-type: none"> <li>När funktionen är Av behåller skrivaren bara de hämtade resurserna tills minnet behövs. Resurser som är associerade med det inaktiva skrivarspråket tas bort.</li> <li>När funktionen är På sparar skrivaren alla permanent hämtade resurser för alla språkändringar. Vid behov visar skrivaren meddelanden om att minnet är fullt istället för ta bort permanenta resurser.</li> </ul>
<b>Ordning för Skriv ut alla</b> Alfabetisk* Nyst först Äldst först	Ange ordningen när du väljer att skriva ut alla stoppade och konfidentiella jobb. <b>Obs!</b> Det här menyalternativet visas bara om en hårddisk eller en ISD är installerad.
<b>Obs!</b> En asterisk (*) bredvid ett värde anger fabriksstandardinställningen.	

## Kvalitet

Menypost	Beskrivning
<b>Utskriftsläge</b> Svartvit Färg*	Ange hur skrivaren ska generera färginnehåll.
<b>Utskr-upplösning</b> 4 800 CQ* 1200 dpi	Ställ in upplösning för utskrifter. <b>Obs!</b> 4 800 CQ ger hög bildkvalitet vid högsta hastighet.
<b>Obs!</b> En asterisk (*) bredvid ett värde anger fabriksstandardinställningen.	

Menypost	Beskrivning
<b>Tonersvärta</b> 1 till 5 (4*)	Ange hur ljusa eller mörka textbilder ska vara.
<b>Raster</b> Normal* Detaljer	Förbättra utskriften med jämnare linjer och skarpere konturer.
<b>Färgsparläge</b> Av* På	Minska mängden toner som används för grafik och bilder. <b>Obs!</b> Den här inställningen åsidosätter värdet för inställningen för Tonersvärta när inställningen är På.
<b>RGB-ljusstyrka</b> -6 till 6 (0*)	Justera ljusstyrkan för alla RGB- och gråa objekt på sidan. <b>Obs!</b> Den här inställningen påverkar inte filer där CMYK-färgspecifikationer används.
<b>RGB-kontrast</b> 0 till 5 (0*)	Justera kontrasten för alla RGB- och gråa objekt på en sida. <b>Obs!</b> Den här inställningen påverkar inte filer där CMYK-färgspecifikationer används.
<b>RGB-mättnad</b> 0 till 5 (0*)	Behåll svartvita värden och justera färgvärdena för varje objekt på sidan. <b>Obs!</b> Den här inställningen påverkar inte filer där CMYK-färgspecifikationer används.
<b>Obs!</b> En asterisk (*) bredvid ett värde anger fabriksstandardinställningen.	

### Avancerade bildfunktioner

Menypost	Beskrivning
<b>Färgbalans</b> Cyan (0*) Magenta (0*) Gul (0*) Svart (0*)	Justera mängden toner som används för varje färg.
<b>Färgbalans</b> Återställ standardvärden	Återställ alla färginställningar till standardvärdena.
<b>Färgkorrigering</b> Av Auto* Manuellt	Justera de färginställningar som används för utskrift av dokument. <b>Anmärkningar:</b> <ul style="list-style-type: none"> <li>• Av – ställ in skrivaren på att ta emot färgkorrigering från programvaran.</li> <li>• Automatisk – ställ in skrivaren på att använda olika färgprofiler för varje objekt på den utskrivna sidan.</li> <li>• Manuell – anpassa de RGB- eller CMYK-färgkonverteringar som används för enskilda objekt i utskriften.</li> </ul>
<b>Färgexempel</b> Skriv ut färgprov	Skriv ut provsidor för alla RGB- och CMYK-färgkonverteringstabeller som används på skrivaren.
<b>Färgjustering</b>	Kalibrera skrivaren för att justera färgvariationer i utskrifter.
<b>Färgersättning för fläckar</b> Ange anpassad CMYK	Tilldela CMYK-värden till de tjugo namngivna dekorfärgerna.
<b>Obs!</b> En asterisk (*) bredvid ett värde anger fabriksstandardinställningen.	



## Utskriftsinfo

Menypost	Beskrivning
<b>Utskriftsinfo</b> Av* På	Ange att skrivaren ska skapa en logg över de utskriftsjobb den tar emot. <b>Obs!</b> Det här menyalternativet visas bara om en hårddisk eller en intelligent lagringsenhet (ISD) är installerad.
<b>Informationsloggsintervall</b> Varje dag Varje vecka Varje månad*	Ange hur ofta skrivaren ska skapa en loggfil.
<b>Logga åtgärd i slutet på intervall</b> Inga* E-posta aktuell logg E-posta och ta bort aktuell logg Lägg upp aktuell logg Lägg upp och ta bort aktuell logg	Ange hur skrivaren ska reagera när frekvenströskelvärdet upphör att gälla. <b>Obs!</b> Värdet som anges i Intervall för utskriftsinformationslogg avgör när denna åtgärd ska utföras.
<b>Nästan full-nivå för logg</b> Av På (5)*	Ange hur stor loggfilen får vara innan skrivaren utför åtgärden Loggåtgärd vid Nästan full. <b>Obs!</b> Det här menyalternativet visas bara om en hårddisk eller en ISD är installerad.
<b>Nästan full-nivå för logg</b> Inga* E-posta aktuell logg E-posta och ta bort aktuell logg E-posta och ta bort den äldsta loggen Lägg upp aktuell logg Lägg upp och ta bort aktuell logg Lägg upp och ta bort äldsta loggen Ta bort aktuell logg Ta bort äldsta loggen Ta bort alla utom aktuell Ta bort alla loggar	Ange hur skrivaren ska reagera när hårddisken eller ISD nästan är full. <b>Obs!</b> Värdet som anges i Nästan full-nivå för logg avgör när den här åtgärden ska utföras.
<b>Loggåtgärd vid Full</b> Inga* E-posta och ta bort aktuell logg E-posta och ta bort den äldsta loggen Lägg upp och ta bort aktuell logg Lägg upp och ta bort äldsta loggen Ta bort aktuell logg Ta bort äldsta loggen Ta bort alla utom aktuell Ta bort alla loggar	Ange hur skrivaren ska reagera när det använda utrymmet på hårddisken eller ISD når gränsen (100 MB).
<b>URL till postlogg</b>	Ange var jobbinformationsloggarna ska skapas.
<b>E-postadress för att skicka loggar</b>	Ange den e-postadress som skrivaren ska skicka utskriftsinformationsloggar till.
<b>Obs!</b> En asterisk (*) bredvid ett värde anger fabriksstandardinställningen.	

Menypost	Beskrivning
<b>Loggfilsprefix</b>	Ange prefix för loggfilerna. <b>Obs!</b> Det aktuella värdnamnet som är angett på menyn TCP/IP används som standardloggfilsprefix.
<b>Obs!</b> En asterisk (*) bredvid ett värde anger fabriksstandardinställningen.	

## PDF

Menyalternativ	Beskrivning
<b>Anpassa</b> Av* På	Skala sidinnehållet för att passa den valda pappersstorleken.
<b>Anteckningar</b> Skriv ut Skriv inte ut*	Ange om anteckningar ska skrivas ut i PDF-filen.
<b>Skriv ut PDF-fel</b> Av På*	Aktivera utskrift av PDF-fel.
<b>Obs!</b> En asterisk (*) bredvid ett värde anger fabriksstandardinställningen.	

## PostScript

Menypost	Beskrivning
<b>Skriv ut PS-fel</b> Av* På	Skriv ut en sida som beskriver PostScript® -felet. <b>Obs!</b> När ett fel inträffar upphör bearbetningen av jobbet, skrivaren skriver ut ett felmeddelande och resten av utskriftsjobbet rensas.
<b>Minsta linjebredd</b> 1–30 (2*)	Ange minsta linjebredd. <b>Obs!</b> Jobb som skrivs ut i 1 200 dpi använder värdet direkt.
<b>PS-uppstartsläge</b> Av På*	Avaktivera filen SysStart. <b>Obs!</b> När du aktiverar SysStart-filen exponerar du skrivaren eller nätverket för en säkerhetsrisk.
<b>Bildutjämning</b> Av* På	Förbättra kontrasten och skärpan i bilder med låg upplösning. <b>Obs!</b> Den här inställningen påverkar inte utskriftsjobb med bilder med en upplösning på 300 dpi eller högre.
<b>Teckensnittsprioritet</b> Inbyggd* Flash/disk	Ställ in sökordningen för teckensnitt. <b>Anmärkningar:</b> <ul style="list-style-type: none"> <li>• Inställningen Inbyggd innebär att skrivaren söker igenom minnet efter det efterfrågade teckensnittet innan den söker på hårddisken eller den intelligenta lagringsenheten (ISD).</li> <li>• Inställningen Flash/Disk innebär att skrivaren söker igenom hårddisken eller ISD efter det efterfrågade teckensnittet innan den söker i skrivarminnet.</li> <li>• Det här menyalternativet visas bara om en hårddisk eller en ISD är installerad.</li> </ul>
<b>Obs!</b> En asterisk (*) bredvid ett värde anger fabriksstandardinställningen.	

Menypost	Beskrivning
<b>Tidsgräns för väntetid</b> Av På*(40 sekunder)	Ange att skrivaren ska invänta mer data innan ett utskriftsjobb avbryts.
<b>Obs!</b> En asterisk (*) bredvid ett värde anger fabriksstandardinställningen.	

## PCL

Menyalternativ	Beskrivning
<b>Teckensnittskälla</b> Inbyggd* Disk Hämta Flashenhet Teckensnittskort Alla	Välj den källa som innehåller standardteckensnittsalternativet. <b>Anmärkningar:</b> <ul style="list-style-type: none"> <li>• Disk och Flash visas bara när en hårddisk- eller intelligent lagringsenhet (ISD) som innehåller teckensnitt är installerad.</li> <li>• Hämta visas bara om det finns hämtade teckensnitt i skrivarminnet.</li> <li>• Teckensnittskort visas endast när en ISD är installerad.</li> </ul>
<b>Teckensnittsnamn</b> [Lista över tillgängliga teckensnitt] (Courier*)	Välj ett teckensnitt i en angiven teckensnittskälla.
<b>Symboluppsättning</b> [Lista över tillgängliga symboluppsättningar] (10U PC-8*)	Ange symboluppsättningen för varje teckensnittsnamn. <b>Obs!</b> En symboluppsättning är en uppsättning alfabetiska och numeriska tecken, skiljetecken och specialtecken. I symboluppsättningar finns tecken som är speciella för vissa språk eller program, t.ex. matematiska symboler för vetenskapliga texter.
<b>Breddsteg</b> 0,08–100,00 (10,00*)	Ange breddsteg för fasta teckensnitt eller teckensnitt med fast teckenbredd. <b>Obs!</b> Med Breddsteg avses antal fasta tecken som upptar en tum i sidled.
<b>Riktning</b> Stående* Liggande Omvänt stående Omvänt liggande	Ange riktningen för texten och bilderna på sidan.
<b>Rader per sida</b> 1–255	Ange antalet textrader för varje sida som skrivs ut genom PCL®-dataströmmen. <b>Anmärkningar:</b> <ul style="list-style-type: none"> <li>• Det här menyalternativet aktiverar vertikalt radavstånd som gör att det valda antalet rader skrivs ut mellan standardmarginalerna på sidan.</li> <li>• 60 är fabriksinställt som standard i USA. 64 är fabriksinställt som standard internationellt.</li> </ul>
<b>Minsta linjebredd för PCL5</b> 1–30 (2*)	Ange inledande minsta linjebredd.
<b>Minsta linjebredd för PCLXL</b> 1–30 (2*)	
<b>Obs!</b> En asterisk (*) bredvid ett värde anger fabriksstandardinställningen.	

Menyalternativ	Beskrivning
<b>A4-bredd</b> 198 mm* 203 mm	Ange bredd för den logiska sidan på A4-papper. <b>Obs!</b> Den logiska sidan är mellanrummet på den fysiska sida där data skrivs ut.
<b>Auto CR efter LF</b> På Av*	Ställ in skrivaren så den gör en automatisk vagnretur efter styrkommandot för radmatning. <b>Obs!</b> Vagnretur är en mekanism som ger kommando till skrivaren att flytta positionen för markören till den första positionen på samma linje.
<b>Auto LF efter CR</b> På Av*	Ställ in skrivaren så att den gör en automatisk radmatning efter styrkommandot för vagnretur.
<b>Omnumr. magasin</b> Tilldela univ.arkmatrare Tilldela magasin [x] Tilldela man. papper Tilldela manuellt kuvert	Konfigurera så att skrivaren arbetar med en annan skrivardrivrutin eller ett anpassat program som använder en annan uppsättning källtilldelningar för att begära en given papperskälla. Välj bland följande alternativ: Av* – Skrivaren använder fabriksinställda standardinställningar för papperskällor. None (ingen) - Papperskällan ignorerar kommandot om att välja pappersmatning. 0–199 – Ange ett numeriskt värde för att tilldela ett anpassat värde till en papperskälla.
<b>Omnumr. magasin</b> Visa fabriksinställningar	Visa det fabriksinställda värdet som tilldelats för varje papperskälla.
<b>Omnumr. magasin</b> Återställ standardinställningarna	Återställ magasinets omnumreringensvärden till fabriksinställningar.
<b>Utskriftstidsgr.</b> Av På* (90 sekunder)	Ställ in att skrivaren ska avsluta ett utskriftsjobb när den har varit inaktiv under en viss tid. <b>Obs!</b> Tid för utskriftstidsgräns visas endast om Utskriftstidsgräns är aktiverat.
<b>Obs!</b> En asterisk (*) bredvid ett värde anger fabriksstandardinställningen.	

## Bild

Menyalternativ	Beskrivning
<b>Autoanpassa</b> På Av*	Välj den bästa tillgängliga pappersstorleken och riktninginställningen för en bild. <b>Obs!</b> När inställningen är På ersätter det här menyalternativet inställningarna för skalning och riktning för bilden.
<b>Invertera</b> Av* På	Invertera monokroma tvåtonsbilder. <b>Obs!</b> Inställningen gäller inte för bildformatet GIF och JPEG.
<b>Obs!</b> En asterisk (*) bredvid ett värde anger fabriksstandardinställningen.	

Menyalternativ	Beskrivning
<b>Skalning</b> Ankare överst vänster Bästa passning* Ankare i mitten Anpassa höjd/bredd Anpassa höjd Anpassa bredd	Justera bilden så att den får plats i utskriftsområdet. <b>Obs!</b> När Autoanpassa är inställt på På, ställs Skalning automatiskt in på Bästa passning.
<b>Riktning</b> Stående* Liggande Omvänt stående Omvänt liggande	Ange riktningen för texten och bilderna på sidan.
<b>Obs!</b> En asterisk (*) bredvid ett värde anger fabriksstandardinställningen.	

## Papper

### Magasinkonfiguration

Menyalternativ	Beskrivning
<b>Standardkälla</b> Magasin [x] (1*) Universalarkmatare Manuellt papper Manuellt kuvert	Ange en papperskälla för alla utskriftsjobb.
<b>Pappersstorlek/-typ</b> Magasin [x] Universalarkmatare Manuellt papper Manuellt kuvert	Ange den pappersstorlek och papperstyp som fyllts på i varje papperskälla.
<b>Ersättningsstorlek</b> Av Letter/A4 Alla i listan*	Ställ in skrivaren så att den ersätter angiven pappersstorlek om den angivna storleken inte har fyllts på i den valda papperskällan. <b>Anmärkningar:</b> <ul style="list-style-type: none"> <li>• Med inställningen Av uppmanas användaren att fylla på rätt pappersstorlek.</li> <li>• Alla i listan tillåter alla tillgängliga ersättningar.</li> </ul>
<b>Konf. univ.matare</b> Kassett* Manuell Först	Avgör hur flerfunktionsmataren betar sig. <b>Anmärkningar:</b> <ul style="list-style-type: none"> <li>• Inställningen Kassett ställer in flerfunktionsmataren som den automatiska papperskällan.</li> <li>• Med alternativet Manuell används flerfunktionsmataren endast till manuella utskriftsjobb.</li> <li>• Inställningen Först ställer in flerfunktionsmataren som den primära papperskällan.</li> </ul>
<b>Obs!</b> En asterisk (*) bredvid ett värde anger fabriksstandardinställningen.	

## Mediakonfiguration

### Universal Setup (Universell inställning)

Menypost	Beskrivning
<b>Måttenheter</b> Tum Millimeter	Ange måttenhet för universella pappersformat. <b>Obs!</b> Tum är fabriksinställt som standard i USA. Millimeter är fabriksinställt som standard internationellt.
<b>Stående bredd</b> 3,00–52,00 tum (8,50*) 76–1321 mm (216*)	Ange bredd för stående för det universella pappersformatet.
<b>Stående höjd</b> 3,00–52,00 tum (14*) 76–1321 mm (356*)	Ange höjd för stående för det universella pappersformatet.
<b>Matningsriktning</b> Kortsida* Långsida	Ställ in skrivaren så att den väljer papper från kort- eller långsidan. <b>Obs!</b> Långsida visas endast när den längsta sidan är kortare än den högsta tillåtna bredd som kan hanteras.
<b>Flera universalstorlekar</b> Magasin [x] Universalarkmatare	Tilldela ett unikt mått för flera universalstorlekar som fylls på i varje papperskälla. <b>Obs!</b> Den här inställningen visas endast när den är aktiverad i menyn Enhet . På startskärmen trycker du på <b>Inställningar &gt; Enhet &gt; Underhåll &gt; Konfigurationsmeny &gt; Magasin-konfiguration &gt; Flera universalstorlekar</b> .
<b>Obs!</b> En asterisk (*) bredvid ett värde anger fabriksstandardinställningen.	

### Anpassade skanningsstorlekar

Menypost	Beskrivning
<b>Anpassad skanningsstorlek [x]</b> Namn på skannstorlek Bredd 1–8.5 tum (8.5*) 25–216 mm (216*) Höjd 1–25 tum (11*) 25–635 mm (279*) Orientering Stående* Liggande 2 skanningar per sida Av* På	Ange ett namn på skanningsstorleken och konfigurera skanningsinställningarna.

## Medietyper

Menypost	Beskrivning
Plain Paper (Norm. papper)	Ange struktur, vikt och riktning för pappret.
Styvt papper	
Återvunnet papper	
Glansigt	
Etiketter:	
Vinyletiketter	
Dokumentpapper	
Kuvert	
Brevpapper	
Förtryckta	
Färgat papper	
Lätt papper	
Tungt papper	
Grovt/bomull	
Anpassad typ [X]	

## Kopiera

### Standardinställningar för kopiering

Menypost	Beskrivning
<b>Innehållstyp</b> Text Text/foto* Foto Grafik	Förbättra utskriftsresultatet baserat på innehållet i originaldokumentet.
<b>Innehållskälla</b> Svartvit, laser Färglaser* Bläckstrålepapper Foto/film Tidskrift Tidning Press Annat	Förbättra utskriftsresultatet baserat på källan för originaldokumentet.
<b>Sidor</b> Enkelsidigt till enkelsidigt* 1-sidigt till 2-sidigt 2-sidigt till 1-sidigt 2-sidigt till 2-sidigt	Ange hur skanning ska utföras baserat på originaldokumentet.

**Obs!** En asterisk (\*) bredvid ett värde anger fabriksstandardinställningen.

Menypost	Beskrivning
<b>Skiljeblad</b> Inga* Mellan kopior Mellan jobb Mellan sidor	Ange om tomma skiljeblad ska infogas vid utskrift.
<b>Skiljebladskälla</b> Magasin [x] (1*) Flerfunktionsmatare	Ange papperskällan för skiljebladet.
<b>Färg</b> Av På* Auto	Ställ in skrivaren på att generera färgutskrift från ett skanningsjobb.
<b>Sidor per sida</b> Av* Två stående sidor Fyra stående sidor Två liggande sidor Fyra liggande sidor	Ange hur många sidbilder som ska skrivas ut på en sida av papperet.
<b>Skriv ut sidkanter</b> Av* På	Placera ram runt varje bild när du skriver ut flera sidor på en sida.
<b>Sortera</b> Av [1,1,1,2,2,2] På [1,2,1,2,1,2]*	Skriv ut flera kopior i ordningsföljd.
<b>Storlek för "Kopiera från"</b> [Lista över pappersstorlekar]	Ställ in originaldokumentets pappersstorlek. <b>Obs!</b> Letter är fabriksinställt som standard i USA. A4 är fabriksinställt som standard internationellt.
<b>Källa för "Kopiera till"</b> Magasin [x] (1*) Flerfunktionsmatare Automatisk storleksmatchning	Ange papperskälla för kopieringsjobbet.
<b>Temperatur</b> -4 till 4 (0*)	Ange om du vill ha en kallare eller varmare utskrift.
<b>Svärta</b> 1 till 9 (5*)	Justera den skannade bildens svärta.
<b>Antal kopior</b> 1–9999 (1*)	Ange antal kopior.
<b>Obs!</b> En asterisk (*) bredvid ett värde anger fabriksstandardinställningen.	



Menypost	Beskrivning
<b>Rubrik/Sidfot</b> Vänster rubrik Mittenrubrik Höger rubrik Vänster sidfot Mittensidfot Höger sidfot	Ange sidhuvud- eller sidfotsinformation på den skannade bilden.
<b>Mall</b> Konfidentiellt Kopiera Utkast Brådskande Anpassat Av*	Ange den vattenmärkestext som ska skrivas ut på varje kopia.
<b>Anpassat vattenmärke</b>	Skriv in texten för alternativet Anpassat på menyn Vattenmärke.
<b>Obs!</b> En asterisk (*) bredvid ett värde anger fabriksstandardinställningen.	

### Avancerade bildfunktioner

Menypost	Beskrivning
<b>Färgbalans</b> Cyan (0*) Magenta (0*) Gul (0*)	Justera färgintensiteten för cyan, magenta och gul.
<b>Färgbortfall</b> Färgbortfall (ingen*) Standardtröskel för röd (128*) Standardtröskel för grön (128*) Standardtröskel för blå (128*)	Ange vilken färg som ska utelämnas under skanning och justera bortfallsinställningen för den färgen.
<b>Automatisk färgigenkänning</b> Färgkänslighet (5*) Områdeskänslighet (5*)	Konfigurera inställningen för automatisk färgigenkänning.
<b>Kontrast</b> Bäst för innehåll* 0–5	Ange kontrasten för den skannade bilden.
<b>Bakgrundsavtagning</b> Bakgrundsavkänning (innehållsbaserad*) Nivå (0*)	Ta bort bakgrundsfärgen eller bildbrus från originaldokumentet. <b>Anmärkningar:</b> <ul style="list-style-type: none"> <li>Innehållsbaserad tar bort bakgrundsfärgen från originaldokumentet.</li> <li>Fast tar bort bildbrus från ett foto.</li> </ul>
<b>Autocentrering</b> Av* På	Centrera innehållet på sidan.
<b>Obs!</b> En asterisk (*) bredvid ett värde anger fabriksstandardinställningen.	

Menypost	Beskrivning
<b>Spegelvänd bild</b> Av* På	Skapa en spegelvänd bild av originaldokumentet.
<b>Negativ bild</b> Av* På	Skapa en negativ bild av originaldokumentet.
<b>Skuggdetalj</b> -4 till 4 (0*)	Justera skuggdetaljerna i originaldokumentet.
<b>Skanna kant till kant</b> Av* På	Skanna originaldokumentet från kant till kant.
<b>Skärpa</b> 1–5 (3*)	Justera skärpan för den skannade bilden.
<b>Obs!</b> En asterisk (*) bredvid ett värde anger fabriksstandardinställningen.	

### Administratörskontroller

Menypost	Beskrivning
<b>Tillåt färgkopior</b> Av På*	Skriv ut kopior i färg.
<b>Tillåt prioritetskopior</b> Av På*	avbryta ett utskriftsjobb för att göra kopior.
<b>Skanna anpassat jobb</b> Av* På	Ställ in skrivaren på att skanna den första uppsättningen originaldokument med de angivna inställningarna och sedan skanna nästa uppsättning med samma eller andra inställningar. <b>Obs!</b> Det här menyalternativet visas bara om en hårddisk eller en intelligent lagringsenhet (ISD) är installerad.
<b>Tillåt spara som genväg</b> Av På*	Spara kopieringsinställningar som en genväg.
<b>Justera snedhet i automatisk dokumentmatare</b> Av På*	Ställ in skrivaren på att utföra skevhetsjusteringar av bilder från dokument som skannas från den automatiska dokumentmataren.
<b>Provkopia</b> Av* På	Skriv ut en provkopia för att kontrollera kvaliteten innan du skriver ut de återstående kopiorna. <b>Obs!</b> Det här menyalternativet visas bara om en hårddisk eller en ISD är installerad.
<b>Obs!</b> En asterisk (*) bredvid ett värde anger fabriksstandardinställningen.	

# Fax

## Standardinställningar för fax

### Faxläge

Menyalternativ	Beskrivning
<b>Faxläge</b>	Välj ett faxläge.
Fax	<b>Obs!</b> Fabriksstandardinställning kan variera beroende på skrivarmodellen.
Faxserver	
Avaktiverad	

### Faxinstallation

#### Allmänna faxinställningar

Menypost	Beskrivning
<b>Faxnamn</b>	Ange ditt fax-ID.
<b>Faxnummer</b>	Ange ditt faxnummer.
<b>Fax-ID</b> Faxnamn Faxnummer*	Ställ in det fax-ID som ska användas under faxförhandling.
<b>Aktivera manuellt fax</b> Av* På	Aktivera den manuella faxfunktionen i skrivaren. <b>Anmärkningar:</b> <ul style="list-style-type: none"> <li>För det här menyalternativet krävs en linjedelare och en telefonlur.</li> <li>Använd en vanlig telefonlinje till att besvara ett inkommande faxjobb och till att ringa upp ett faxnummer.</li> <li>Om du vill gå direkt till den manuella faxfunktionen trycker du på <b>#</b> och <b>0</b> på knappsatsen.</li> </ul>
<b>Minnesanvändning</b> Alla mottagna De flesta mottagna Lika med* Mest skickade Alla skickade	Ställ in mängd internt skrivarminne som kan användas för att faxa. <b>Obs!</b> Det här menyalternativet förhindrar problem med minnesbuffert och misslyckade faxesändningar.
<b>Avbryt fax</b> Tillåt* Tillåt inte	Avbryt utgående eller inkommande fax.
<b>Dolt faxnummer</b> Av* Från vänster Från höger	Ange formatet för dolt faxnummer i ett utgående faxnummer.
<b>Obs!</b> En asterisk (*) bredvid ett värde anger fabriksstandardinställningen.	

Menypost	Beskrivning
<b>Siffror att dölja</b> 0–58 (0*)	Ange antalet siffror som ska döljas i ett utgående faxnummer.
<b>Aktivera avkänning av ansluten linje</b> Av På*	Avgör om en telefonlinje är ansluten till skrivaren. <b>Obs!</b> Händelser upptäcks omedelbart.
<b>Aktivera avkänning av linje i fel uttag</b> Av På*	Avgör om en telefonlinje är ansluten till rätt port på skrivaren. <b>Obs!</b> Händelser upptäcks omedelbart.
<b>Aktivera stöd för aktuell anknytning</b> Av På*	Avgör om en telefonlinje används av en annan enhet, t.ex. en annan telefon på samma linje. <b>Obs!</b> Händelser upptäcks omedelbart.
<b>Optimera faxkompatibilitet</b>	Konfigurera skrivarens faxfunktioner för optimal kompatibilitet med andra faxar.
<b>Faxtransport</b> T.38 Analog G.711 etherFAX	Ange faxtransportmetod. <b>Obs!</b> Det här menyalternativet visas endast om ett licenspaket för etherFAX eller FAX over IP (FoIP) har installerats i skrivaren.
<b>Obs!</b> En asterisk (*) bredvid ett värde anger fabriksstandardinställningen.	

## HTTPS-faxinställningar

**Obs!** Den här menyn visas endast om Faxtransport är inställd på etherFAX.

Menypost	Beskrivning
<b>HTTPS-tjänste-URL</b>	Ange URL för etherFAX-tjänsten.
<b>HTTPS-proxy</b>	Ange en proxyserver-URL.
<b>HTTPS-proxyanvändare</b>	Ange användarnamn och lösenord för proxyservern.
<b>HTTPS-proxylösenord</b>	
<b>Kryptering för skickade fax</b> Avaktiverad Aktiverad* Obligatorisk	Aktivera kryptering för utgående faxmeddelanden.
<b>Kryptering för mottagna fax</b> Avaktiverad Aktiverad* Obligatorisk	Aktivera kryptering för inkommande faxmeddelanden.
<b>HTTPS-faxstatus</b>	Visa kommunikationsstatus för etherFAX.
<b>Obs!</b> En asterisk (*) bredvid ett värde anger fabriksstandardinställningen.	

## Inställningar för att skicka fax

Menypost	Beskrivning
<b>Upplösning</b> Standard* Fin Superfin Ultrafin	Ställ in upplösning för den skannade bilden. <b>Obs!</b> En högre upplösning gör att det tar längre tid att skicka faxet och det krävs mer minne.
<b>Originalstorlek</b> [Lista över pappersstorlekar] (blandade storlekar*)	Ange originaldokumentets storlek.
<b>Riktning</b> Stående* Liggande	Ange originaldokumentets riktning.
<b>Sidor</b> Av* Kortsida Långsida	Ange originaldokumentets riktning vid skanning på båda sidor av dokumentet.
<b>Innehållstyp</b> Text* Text/foto Foto Grafik	Förbättra utskriftsresultatet baserat på innehållet i originaldokumentet.
<b>Innehållskälla</b> Svartvit, laser Färglaser* Bläckstrålepapper Foto/film Tidskrift Tidning Press Annat	Förbättra utskriftsresultatet baserat på källan för originaldokumentet.
<b>Svärta</b> 1–9 (5*)	Justera den skannade bildens svärta.
<b>Bakom PABX</b> På Av*	Ställ in skrivaren så att den ringer faxnumret utan att vänta på kopplings- tonen. <b>Obs!</b> Ett PABX-telenätverk (Private Automated Branch Exchange) är ett telenätverk som gör det möjligt att använda flera linjer från ett enda åtkomstnummer för personer som ringer upp det utifrån.
<b>Uppringsningsläge</b> Ton* Puls	Ange uppringsningsläge för inkommande eller utgående fax.
<b>Obs!</b> En asterisk (*) bredvid ett värde anger fabriksstandardinställningen.	

**Avancerade bildfunktioner**

Menypost	Beskrivning
<b>Färgbalans</b> Cyan - Röd -4 till 4 (0*) Magenta - Grön -4 till 4 (0*) Gul - Blå -4 till 4 (0*)	Justera färgintensiteten under skanning.
<b>Färgbortfall</b> Färgbortfall (ingen*) Standardtröskel för röd (128*) Standardtröskel för grön (128*) Standardtröskel för blå (128*)	Ange vilken färg som ska utelämnas under skanning och justera bortfallsinställningen för den färgen.
<b>Kontrast</b> Bäst för innehåll* 0 1 2 3 4 5	Ställ in kontrasten på utskriften.
<b>Bakgrunds borttagning</b> Nivå -4 till 4 (0*)	Justera hur mycket av bakgrunden som syns på en skannad bild.
<b>Spegelvänd bild</b> Av* På	Skapa en spegelvänd bild av originaldokumentet.
<b>Negativ bild</b> Av* På	Skapa en negativ bild av originaldokumentet.
<b>Skuggdetalj</b> -4 till 4 (0*)	Justera hur mycket skuggdetalj som syns på en skannad bild.
<b>Skanna kant till kant</b> På Av*	Tillåt kant-till-kant-skanning av originaldokumentet.
<b>Skärpa</b> 1–5 (3*)	Justera skärpan för den skannade bilden.
<b>Temperatur</b> -4 till 4 (0*)	Ange om du vill ha en kallare eller varmare utskrift.
<b>Obs!</b> En asterisk (*) bredvid ett värde anger fabriksstandardinställningen.	

## Administratörskontroller

Menypost	Beskrivning
<b>Automatisk återuppringning</b> 0–9 (5*)	Ange antalet försök som skrivaren ringer upp innan den avbryter sändningen av faxet till en angiven destination.
<b>Uppringningsintervall</b> 1–200 minuter (3*)	Öka tiden mellan återuppringningsförsöken för att öka chansen för att faxet ska skickas.
<b>Aktivera ECM</b> På* Av	Aktivera ECM (Error Correction Mode) för faxjobb. <b>Obs!</b> ECM känner av och korrigerar fel i faxöverföringsprocessen som orsakas av brus på telefonlinjen eller dålig signalstyrka.
<b>Aktivera faxskanningar</b> På* Av	Skapa fax med hjälp av skrivarskannern.
<b>Drivrutin till fax</b> På* Av	Skicka fax med hjälp av skrivardrivrutinen.
<b>Tillåt spara som genväg</b> På* Av	Spara faxnummer som genvägar på skrivaren.
<b>Maxhastighet</b> 33600* 14400 9600 4800 2400	Ställ in maximal hastighet för sändning av fax.
<b>Skanna anpassat jobb</b> Av* På	Aktivera skanning av anpassade jobb som standard. <b>Obs!</b> Det här menyalternativet visas bara om en hårddisk eller en intelligent lagringsenhet (ISD) är installerad.
<b>Skanningsförhandsgranskning</b> Av* På	Visa en förhandsgranskning av skanningen på displayen. <b>Obs!</b> Det här menyalternativet visas bara om en hårddisk eller en ISD är installerad.
<b>Justera snedhet i automatisk dokumentmatare</b> Av På*	Korrigera lätt skevhet på den skannade bilden.
<b>Aktivera färgfaxskanningar</b> Av som standard* På som standard Använd aldrig Använd alltid	Aktivera färgskanning för fax.
<b>Konvertera automatiskt färgfax till enfärgade fax</b> På* Av	Konvertera alla utgående färgfax till svartvitt.
<b>Obs!</b> En asterisk (*) bredvid ett värde anger fabriksstandardinställningen.	

Menypost	Beskrivning
<b>Bekräfta faxnummer</b> Av* På	Be användaren att bekräfta faxnumret.
<b>Uppringningsprefix</b>	Ställ in ett uppringningsprefix.
<b>Regler för uppringningsprefix</b>	Upprätta en prefixregel.
<b>Obs!</b> En asterisk (*) bredvid ett värde anger fabriksstandardinställningen.	

### Inställningar för att ta emot fax

Menypost	Beskrivning
<b>Faxjobb väntar</b> Inga* Toner Toner och material	Ta bort faxjobb som kräver specifika otillgängliga resurser från utskriftskön.
<b>Signaler till svar</b> 1–25 (3*)	Ange antalet ringsignaler som krävs innan skrivaren ska svara på inkommande fax.
<b>Automatisk reducering</b> På* Av	Anpassa inkommande fax till sidan.
<b>Papperskälla</b> Magasin [X] Auto*	Ange papperskälla för utskrift av inkommande fax.
<b>Sidor</b> På Av*	Skriv ut på båda sidorna av papperet.
<b>Skiljeblad</b> Inga* Före jobb Eft. jobb	Ange om tomma skiljeblad ska infogas vid utskrift.
<b>Skiljebladskälla</b> Magasin [X] (1*)	Ange papperskällan för skiljebladet.
<b>Utmatningsmagasin</b> Standardmagasin	Ange utmatningsfack för mottagna fax.
<b>Faxsidfot</b> På Av*	Skriv ut överföringsinformation längst ner på alla mottagna faxsidor.
<b>Tidsstämpel för faxsidfot</b> Ta emot* Skriv ut	Skriv ut tidsstämpeln längst ner på alla mottagna faxsidor.
<b>Obs!</b> En asterisk (*) bredvid ett värde anger fabriksstandardinställningen.	



Menypost	Beskrivning
<b>Stoppa fax</b> Läge för lagrade fax Av* Alltid på Manuellt Schemalagda	Stoppa fax från att skrivas ut tills de har frisläppts.
<b>Stoppa fax</b> Faxlagringsschema	Tilldela ett schema för att lagra fax. <b>Obs!</b> Det här menyalternativet visas endast när Läge för lagrade fax är inställt på Schemalagt.
<b>Obs!</b> En asterisk (*) bredvid ett värde anger fabriksstandardinställningen.	

### Administratörskontroller

Menypost	Beskrivning
<b>Aktivera faxmottagning</b> På* Av	Ställ in skrivaren på att ta emot fax.
<b>Aktivera färgfaxmottagning</b> På* Av	Ställ in skrivaren på att ta emot färgfax.
<b>Aktivera nummerpresentation</b> På Av*	Visa information om uppringarens ID för det inkommande samtalet på skrivarens skärm.
<b>Blockera fax utan avsändare</b> På Av*	Blockera inkommande fax utan fax-ID.
<b>Skräpfaxlista</b> Lägg till skräpfax	Ange de telefonnummer du vill blockera.
<b>Svar på</b> Alla ringsignaler* Endast enkelringning Endast dubbelringning Endast trippelringning Endast enkla eller dubbla ringsignaler Endast enkla eller tredubbla ringsignaler Endast dubbel- eller trippelringning	Välj en särskilt ringsignalsmönster för inkommande fax.
<b>Autosvar</b> På* Av	Ange att skrivaren ska ta emot fax automatiskt.
<b>Obs!</b> En asterisk (*) bredvid ett värde anger fabriksstandardinställningen.	

Menypost	Beskrivning
<b>Manuell svarskod</b> 0–9 (9*)	Ange en kod på telefonnummerknapparna manuellt för att börja ta emot ett fax.  <b>Anmärkingar:</b> <ul style="list-style-type: none"> <li>• Det här menyalternativet används endast när du använder samma linje för skrivaren som för en vanlig telefon.</li> <li>• Det här menyalternativet visas endast när du har angett att skrivaren ska ta emot fax manuellt.</li> </ul>
<b>Vidarebef. fax</b> Skriva ut* Skriv ut och vidarebefordra Vidarebefordra	Ange om du vill vidarebefordra mottagna fax.
<b>Vidarebef. till</b> Destination 1 Destination 2	Ange vart du vill vidarebefordra mottagna fax.  <b>Obs!</b> Det här menyalternativet visas endast när Vidarebef. fax är inställt på Skriv ut och vidarebefordra eller Vidarebefordra.
<b>Maxhastighet</b> 33600* 14400 9600 4800 2400	Ange högsta hastighet för sändning av fax.
<b>Obs!</b> En asterisk (*) bredvid ett värde anger fabriksstandardinställningen.	

**Försättsblad till fax**

Menypost	Beskrivning
<b>Försättsblad till fax</b> Av som standard* På som standard Använd aldrig Använd alltid	Konfigurera inställningarna för faxförsättsblad.
<b>Ta med fältet Till</b> Av* På	
<b>Ta med fältet Från</b> Av* På	
<b>Från</b>	
<b>Ta med meddelandefält</b> Av* På	
<b>Meddelande:</b>	
<b>Ta med logotyp</b> Av* På	
<b>Inkludera sidfot [x]</b> Av* På	
<b>Sidfot [x]</b>	
<b>Obs!</b> En asterisk (*) bredvid ett värde anger fabriksstandardinställningen.	

**Inställningar för faxlogg**

Menypost	Beskrivning
<b>Överföringslogsintervall</b> Alltid* Aldrig Endast för fel	Ange hur ofta skrivaren ska skapa en överföringslogg.
<b>Överföringslogsåtgärd</b> Skriv ut Av På* E-post Av* På	Skriv ut eller skicka e-post med en logg för slutförda faxöverföringar och överföringsfel.
<b>Obs!</b> En asterisk (*) bredvid ett värde anger fabriksstandardinställningen.	

Menypost	Beskrivning
<b>Logga mottagningsfel</b> Skriv aldrig ut* Skriv ut vid fel	Skriv ut en logg för faxmottagningsfel.
<b>Skriv ut loggar automatiskt</b> På* Av	Skriv ut alla faxaktiviteter.
<b>Logga papperskälla</b> Magasin [x] (1*)	Ange papperskälla för utskrift av loggar.
<b>Visa loggar</b> Namn på fjärransluten fax* Uppringt nummer	Identifiera avsändaren med namnet på eller numret till den fjärranslutna faxen.
<b>Aktivera logg för faxjobb</b> På* Av	Visa en översikt över alla faxjobb.
<b>Aktivera logg för faxesamtal</b> På* Av	Visa en översikt över faxuppringningshistorik.
<b>Loggutmatningsfack</b> Standardmagasin* Fack [x]	Ange utmatningsfack för utskrivna loggar.
<b>Obs!</b> En asterisk (*) bredvid ett värde anger fabriksstandardinställningen.	

## Högtalarinställningar

Menypost	Beskrivning
<b>Högtalare</b> Alltid av* Alltid på På tills ansluten	Ange faxhögtalarläge.
<b>Högtalarvolym</b> Låg* Hög	Justera faxhögtalarvolymen.
<b>Ringvolym</b> Av* På	Aktivera ringsignalvolymen.
<b>Obs!</b> En asterisk (*) bredvid ett värde anger fabriksstandardinställningen.	

## VoIP-inställningar

Menypost	Beskrivning
<b>VoIP-protokoll</b> SIP* H.323	Ställ in VoIP-protokollet (Voice over Internet Protocol).
<b>Obs!</b> En asterisk (*) bredvid ett värde anger fabriksstandardinställningen.	

Menypost	Beskrivning
<b>STUN-server</b>	Ange STUN-servern för att gå förbi en brandvägg.
<b>Läge för tvingade fax</b> Av På*	Växla VoIP-gateway från analog till T.38 i början av ett faxsamtal.
<b>Tvinga faxlägesfördröjning</b> 0–15 (7*)	Ställ in tidsfördröjning i sekunder när du skickar en till inbjudan om Tvingat faxläge.
<b>Obs!</b> En asterisk (*) bredvid ett värde anger fabriksstandardinställningen.	

## SIP-inställningar

Menypost	Beskrivning
<b>Proxy</b>	Ange IP-adressen för systemet som konverterar telefonnumret till en IP-adress dit faxet skickas.
<b>Registrator</b>	Ange ett namn eller en IP-adress för systemet som hanterar registreringen av SIP-klienter (Session Initiation Protocol).
<b>Användare</b>	Ange namnet på användaren för SIP.
<b>Lösenord</b>	Ange det lösenord som används vid registrering med SIP-registratorn.
<b>Autentiserings-ID</b>	Det användarnamn som används vid registrering. <b>Obs!</b> Om inställningen Autentiserings-ID inte är inställd använder inställningen användarnamnet i fältet Användare istället.
<b>Transport för registrering</b> UDP* TCP	Ställ in SIP-transporttyp för registrering.
<b>Transport för inkommande samtal</b> UDP* TCP UDP och TCP	Ställ in SIP-transporttyp för inkommande samtal.
<b>Transport för utgående samtal</b> UDP* TCP	Ställ in SIP-transporttyp för utgående samtal.
<b>Utgående proxy</b>	Ange en utgående proxy för att vidarebefordra all SIP-kommunikation.
<b>Kontakta</b>	Ange ett kontaktnamn för SIP.
<b>Sfär</b>	Ange ett sfärnamn för SIP. <b>Obs!</b> Om sfärinställningen inte är inställd använder inställningen namnet på kontakten i stället.
<b>SIP-registreringsstatus</b>	Visa status för SIP-registrering.
<b>Obs!</b> En asterisk (*) bredvid ett värde anger fabriksstandardinställningen.	

## H.323-inställningar

Menypost	Beskrivning
<b>Gateway</b>	Ange IP-adressen för H.323-gatewayen.
<b>Gatekeeper</b>	Ange H.323-gatekeeper.
<b>Användare</b>	Ange det användarnamn som används med H.323-gatewayen.
<b>Lösenord</b>	Ange lösenordet för H.323-gatewayen.
<b>Aktivera snabbstart</b> Av* På	Aktivera snabbstart.
<b>Avaktivera H.245-tunneling</b> Av* På	Avaktivera H.323-tunneling.
<b>Avaktivera upptäckt av gatekeeper</b> Av På*	Inaktivera upptäckt av H.323-gatekeeper.
<b>Obs!</b> En asterisk (*) bredvid ett värde anger fabriksstandardinställningen.	

## T.38-inställningar

Menypost	Beskrivning
<b>Indikatorredundans</b> 0–5 (3*)	Ställ in antalet gånger en faxindikator upprepas i T.38-kommunikationen.
<b>Låghastighetsredundans</b> 0–5 (3*)	Ställ in antalet gånger som låghastighetsdata upprepas i T.38-kommunikationen.
<b>Höghastighetsredundans</b> 0–5 (1*)	Ställ in antalet gånger höghastighetsdata upprepas i T.38-kommunikationen.
<b>Obs!</b> En asterisk (*) bredvid ett värde anger fabriksstandardinställningen.	

## Faxserverinställning

### Allmänna faxinställningar

Menypost	Beskrivning
<b>Till format</b>	Ange en faxmottagare. <b>Obs!</b> Om du vill använda ett faxnummer skriver du nummertecknet (#) innan du skriver faxnumret.
<b>Svarsadress</b>	Ange en svarsadress för att skicka fax.
<b>Ämne</b>	Ange ärende och meddelande för faxet.
<b>Meddelande</b>	
<b>Aktivera analog mottagning</b> Av* På	Ställ in skrivaren på att ta emot analoga fax.
<b>Obs!</b> En asterisk (*) bredvid ett värde anger fabriksstandardinställningen.	

**E-postinställningar för faxserver**

Menypost	Beskrivning
<b>Använd e-post-SMTP-server</b> På Av*	Använd SMTP-inställningarna (Simple Mail Transfer Protocol) för e-post vid mottagning och sändning av fax. <b>Obs!</b> När inställningen är På visas inte alla andra inställningar på menyn E-postinställningar för faxserver.
<b>Primär SMTP-gateway</b>	Ange IP-adressen eller värdnamnet för den primära SMTP-servern.
<b>Primär SMTP-gatewayport</b> 1–65535 (25*)	Ange portnumret för den primära SMTP-servern.
<b>Sekundär SMTP-gateway</b>	Ange serverns IP-adress eller värdnamnet för den sekundära SMTP-servern (SMTP-reservservern).
<b>Sekundär SMTP-gatewayport</b> 1–65535 (25*)	Ange serverportnumret för den sekundära SMTP-servern (SMTP-reservservern).
<b>SMTP-tidsgräns</b> 5–30 (30*)	Ställ hur länge skrivaren ska vänta om SMTP-servern inte svarar.
<b>Svarsadress</b>	Ange en svarsadress för att skicka fax.
<b>Använd SSL/TLS</b> Inaktiverad* Förhandla Obligatorisk	Ange om du vill skicka fax via en krypterad länk.
<b>Kräv betrott certifikat</b> Av På*	Ange ett betrott certifikat när du får åtkomst till SMTP-servern.
<b>SMTP-serverautentisering</b> Ingen autentisering krävs* Inlog./Enkel NTLM CRAM-MD5 Digest-MD5 Kerberos 5	Ställ in autentiseringstyp för SMTP-servern.
<b>Enhetsinitierad e-post</b> Inga* Använd enhetens SMTP-uppgifter	Ange om inloggningsuppgifter krävs för enhetsinitierad e-post.
<b>Användarinitierad e-post</b> Inga* Använd enhetens SMTP-uppgifter Använd sessionsanvändar-ID och lösenord Använd sessions-e-postadress och lösenord Begär användare	Ange om inloggningsuppgifter krävs för användarinitierad e-post.
<b>Använd inloggningsuppgifter för Active Directory-enhet</b> Av* På	Aktivera användarinloggningsuppgifter och gruppmedlemskap för att ansluta till SMTP-servern.
<b>Obs!</b> En asterisk (*) bredvid ett värde anger fabriksstandardinställningen.	

Menypost	Beskrivning
<b>Enhetens användar-ID</b>	Ange användar-ID och lösenord för att ansluta till SMTP-servern.
<b>Enhetens lösenord</b>	
<b>Kerberos 5 REALM</b>	Ange sfär för autentiseringsprotokollet Kerberos 5.
<b>NTLM-domän</b>	Ange domännamn för säkerhetsprotokollet NTLM.
<b>Avaktivera felet "SMTP-servern är inte konfigurerad"</b> Av* På	Dölj felmeddelandet "SMTP-servern är inte konfigurerad".
<b>Obs!</b> En asterisk (*) bredvid ett värde anger fabriksstandardinställningen.	

### Faxserverskanningsinställningar

Menypost	Beskrivning
<b>Bildformat</b> TIFF (.tif) PDF (.pdf)* XPS (.xps) TXT (.txt) RTF (.rtf) DOCX (.docx) XLSX (.xlsx) CSV (.csv)	Ange filformat för den skannade bilden.
<b>Innehållstyp</b> Text* Text/foto Foto Grafik	Förbättra utskriftsresultatet baserat på innehållet i originaldokumentet.
<b>Innehållskälla</b> Svartvit, laser Färglaser* Bläckstrålepapper Foto/film Tidskrift Tidning Press Annat	Förbättra utskriftsresultatet baserat på källan för originaldokumentet.
<b>Faxupplösning</b> Standard* Fin Superfin Ultrafin	Ställ in faxupplösningen.
<b>Obs!</b> En asterisk (*) bredvid ett värde anger fabriksstandardinställningen.	



Menypost	Beskrivning
<b>Sidor</b> Av* Kortsida Långsida	Ange originaldokumentets riktning vid skanning på båda sidor av dokumentet.
<b>Svärta</b> 1–9 (5*)	Ställ in svärta i utskriften.
<b>Riktning</b> Stående* Liggande	Ange riktningen för texten och bilderna på sidan.
<b>Originalstorlek</b> [Lista över pappersstorlekar]	Ställ in originaldokumentets pappersstorlek. <b>Anmärkningar:</b> <ul style="list-style-type: none"> <li>• Blandade storlekar är fabriksinställt som standard i USA. A4 är fabriksinställt som standard internationellt.</li> <li>• Den här inställningen kan variera beroende på skrivarmodellen.</li> </ul>
<b>Använd flersidig TIFF-fil</b> Av På*	Välj mellan ensidiga och flersidiga TIFF-filer.
<b>Obs!</b> En asterisk (*) bredvid ett värde anger fabriksstandardinställningen.	

## e-post

### E-postinställningar

Menyalternativ	Beskrivning
<b>Primär SMTP-gateway</b>	Ange IP-adressen eller värnämnet för den primära SMTP-servern som används för att skicka e-post.
<b>Primär SMTP-gatewayport</b> 1–65535 (25*)	Ange portnumret för den primära SMTP-servern.
<b>Sekundär SMTP-gateway</b>	Ange serverns IP-adress eller värnämnet för den sekundära SMTP-servern (SMTP-reservservern).
<b>Sekundär SMTP-gatewayport</b> 1–65535 (25*)	Ange serverportnumret för den sekundära SMTP-servern (SMTP-reservservern).
<b>SMTP-tidsgräns</b> 5–30 sekunder (30*)	Ställ hur länge skrivaren ska vänta om SMTP-servern inte svarar.
<b>Svarsadress</b>	Ange en svarsadress för e-postmeddelanden.
<b>Använd alltid SMTP-standardvarsadress</b> På Av*	Använd alltid standardvarsadressen i SMTP-servern.
<b>Obs!</b> En asterisk (*) bredvid ett värde anger fabriksstandardinställningen.	

Menyalternativ	Beskrivning
<b>Använd SSL/TLS</b> Inaktiverad* Förhandla Obligatorisk	Ange om du vill skicka e-post via en krypterad länk.
<b>Kräv betrott certifikat</b> Av På*	Kräv ett betrott certifikat när du öppnar SMTP-servern.
<b>SMTP-serverautentisering</b> Ingen autentisering krävs* Inlog./Enkel NTLM CRAM-MD5 Digest-MD5 Kerberos 5	Ställ in autentiseringstyp för SMTP-servern.
<b>Enhetsinitierad e-post</b> Inga* Använd enhetens SMTP-uppgifter	Ange om inloggningsuppgifter krävs för enhetsinitierad e-post.
<b>Användarinitierad e-post</b> Inga* Använd enhetens SMTP-uppgifter Använd sessionsanvändar-ID och lösenord Använd sessions-e-postadress och lösenord Begär användare	Ange om inloggningsuppgifter krävs för användarinitierad e-post.
<b>Använd inloggningsuppgifter för Active Directory-enhet</b> Av* På	Ange om inloggningsuppgifter krävs för användarinitierad e-post.
<b>Enhetens användar-ID</b>	Ange användar-ID och lösenord för att ansluta till SMTP-servern.
<b>Enhetens lösenord</b>	
<b>Kerberos 5 REALM</b>	Ange sfär för autentiseringsprotokollet Kerberos 5.
<b>NTLM-domän</b>	Ange domännamn för säkerhetsprotokollet NTLM.
<b>Avaktivera felet "SMTP-servern är inte konfigurerad"</b> Av* På	Dölj felmeddelandet "SMTP-servern är inte konfigurerad".
<b>Obs!</b> En asterisk (*) bredvid ett värde anger fabriksstandardinställningen.	

## Standardinställningar för e-post

Menypost	Beskrivning
<b>Ämne:</b>	Ange ärende och meddelande för e-postmeddelandet.
<b>Meddelande:</b>	
<b>Obs!</b> En asterisk (*) bredvid ett värde anger fabriksstandardinställningen.	

Menypost	Beskrivning
<b>Filnamn</b>	Ange filnamn för det skannade dokumentet.
<b>Format</b> JPEG (.jpg) PDF (.pdf)* TIFF (.tif) XPS (.xps) TXT (.txt) RTF (.rtf) DOCX (.docx) XLSX (.xlsx) CSV (.csv)	Ange filformat för det skannade dokumentet.
<b>Globala OCR-inställningar</b> Språk som känns igen Roterar automatiskt (av*) Ta bort fläckar (av*) Automatisk kontrastökning (av*)	Konfigurera inställningarna för optisk teckenigenkänning (optical character recognition, OCR). <b>Obs!</b> Det här menyalternativet visas endast om du har köpt och installerat en OCR-lösning.
<b>PDF-inställningar</b> PDF-version (1,5*) Arkivversion (A-1a*) Höglkomprimerad (av*) Säker (av*) Sökbar (av*) Arkiv (PDF/A) (av*)	Konfigurera PDF-inställningarna för det skannade dokumentet. <b>Anmärkningar:</b> <ul style="list-style-type: none"> <li>• Arkivversion och Arkiv (PDF/A) stöds endast när PDF-version är konfigurerad till 1.4.</li> <li>• Mycket komprimerad visas endast när en hårddisk eller en intelligent lagringsenhet (ISD) är installerad.</li> </ul>
<b>Innehållstyp</b> Text Text/foto* Foto Grafik	Förbättra utskriftsresultatet baserat på innehållstypen i originaldokumentet.
<b>Innehållskälla</b> Svartvit, laser Färglaser* Bläckstrålepapper Foto/film Tidskrift Tidning Press Annat	Förbättra utskriftsresultatet baserat på innehållskällan i originaldokumentet.
<b>Färg</b> Svartvit Grå Färg* Auto	Ställ in skrivaren på att hämta filinnehåll i färg eller svartvitt.
<b>Obs!</b> En asterisk (*) bredvid ett värde anger fabriksstandardinställningen.	

Menypost	Beskrivning
<b>Upplösning</b> 75 dpi 150 dpi* 200 dpi 300 dpi 400 dpi 600 dpi	Ställ in upplösning för den skannade bilden.
<b>Svärta</b> 1–9 (5*)	Justera den skannade bildens svärta.
<b>Riktning</b> Stående* Liggande	Ange originaldokumentets riktning.
<b>Originalstorlek</b> Blandade storlekar*	Ställ in originaldokumentets pappersstorlek.
<b>Sidor</b> Av* Kortsida Långsida	Ange originaldokumentets riktning vid skanning på båda sidor av dokumentet.
<b>Obs!</b> En asterisk (*) bredvid ett värde anger fabriksstandardinställningen.	

### Avancerade bildfunktioner

Menypost	Beskrivning
<b>Färgbalans</b> Cyan (0*) Magenta (0*) Gul (0*)	Justera färgintensiteten för cyan, magenta och gul.
<b>Färgbortfall</b> Färgbortfall (ingen*) Standardtröskel för röd (128*) Standardtröskel för grön (128*) Standardtröskel för blå (128*)	Ange vilken färg som ska utelämnas under skanning och justera bortfallsinställningen för den färgen.
<b>Automatisk färgigenkänning</b> Färgkänslighet (5*) Områdeskänslighet (5*) Bitdjup för e-post (1 bit*) Lägsta skanningsupplösning (300 dpi*)	Konfigurera inställningen för automatisk färgigenkänning.
<b>JPEG-kvalitet</b> Bäst för innehåll* 5–95	Ställ in JPEG-kvalitet för den skannade bilden.
<b>Kontrast</b> Bäst för innehåll* 0–5	Ange kontrasten för den skannade bilden.
<b>Obs!</b> En asterisk (*) bredvid ett värde anger fabriksstandardinställningen.	

Menypost	Beskrivning
<b>Bakgrundsborttagning</b> Bakgrundsavkänning (innehållsbaserad*) Nivå (0*)	Ta bort bakgrundsfärgen eller bildbrus från originaldokumentet. <b>Anmärkningar:</b> <ul style="list-style-type: none"> <li>Innehållsbaserad tar bort bakgrundsfärgen från originaldokumentet.</li> <li>Fast tar bort bildbrus från ett foto.</li> </ul>
<b>Spegelvänd bild</b> Av* På	Skapa en spegelvänd bild av originaldokumentet.
<b>Negativ bild</b> Av* På	Skapa en negativ bild av originaldokumentet.
<b>Skuggdetalj</b> -4 till 4 (0*)	Justera skuggdetaljerna på den skannade bilden.
<b>Skanna kant till kant</b> Av* På	Skanna originaldokumentet från kant till kant.
<b>Skärpa</b> 1–5 (3*)	Justera skärpan i den skannade bilden.
<b>Temperatur</b> -4 till 4 (0*)	Skapa en blåare eller rödare utskrift av originaldokumentet.
<b>Tomma sidor</b> Borttagning av tomma sidor (Ta inte bort*) Känslighet för tomma sidor (5*)	Ställ in känsligheten för skanningar i förhållande till tomma sidor i originaldokumentet.
<b>Obs!</b> En asterisk (*) bredvid ett värde anger fabriksstandardinställningen.	

### Administratörskontroller

Menypost	Beskrivning
<b>Största storlek för e-postmeddelanden</b> 0–65535 (0*)	Ställ in tillåten storlek för varje e-postmeddelande.
<b>Felmeddelande, storlek</b>	Ange ett felmeddelande som skrivaren skickar när ett e-postmeddelande överstiger den tillåtna filstorleken. <b>Obs!</b> Du kan skriva upp till 1 024 tecken.
<b>Begränsa destinationer</b>	Begränsa möjligheten att skicka e-postmeddelanden till endast den angivna listan över domännamn. <b>Obs!</b> Använd kommatecken till att avgränsa domännamn.
<b>Skicka en kopia till mig</b> Visas aldrig* På som standard Av som standard Alltid på	Skicka en kopia av e-postmeddelandet till dig själv.
<b>Obs!</b> En asterisk (*) bredvid ett värde anger fabriksstandardinställningen.	

Menypost	Beskrivning
<b>Tillåt endast e-post för inloggad användare</b> Av* På	Ange att skrivaren endast skickar e-postmeddelanden till dig själv.
<b>Använd cc:/bcc:</b> Av* På	Aktivera kopia och hemlig kopia i e-post.
<b>Använd flersidig TIFF-fil</b> Av På*	Aktivera skanning av flera TIFF-bilder i en TIFF-fil.
<b>TIFF-komprimering</b> JPEG LZW*	Ange komprimeringstyp för TIFF-filer.
<b>Textstandard</b> 5–95 (75*)	Ange textkvalitet för det innehåll som ska skannas.
<b>Text/foto standard</b> 5–95 (75*)	Ange text- och fotokvalitet för det innehåll som ska skannas.
<b>Fotostandard</b> 5–95 (50*)	Ange fotokvalitet för det innehåll som ska skannas.
<b>Justera snedhet i automatisk dokumentmatare</b> Av På*	Ställ in skrivaren på att utföra skevhetsjusteringar av bilder från dokument som skannas från den automatiska dokumentmataren.
<b>Överföringslogg</b> Skriv ut logg* Skriv inte ut logg Skriv endast ut vid fel	Skriv ut en överföringslogg för e-postskanningar.
<b>Logga papperskälla</b> Magasin [x] (1*) Flerfunktionsmatare	Ange papperskällan för utskrift av e-postloggar.
<b>Skanna anpassat jobb</b> Av* På	Ställ in skrivaren på att skanna den första uppsättningen originaldokument med de angivna inställningarna och sedan skanna nästa uppsättning med samma eller andra inställningar. <b>Obs!</b> Det här menyalternativet visas bara om en hårddisk eller en ISD är installerad.
<b>Skanningsförhandsgranskning</b> Av* På	Visa en skanningsförhandsgranskning av originaldokumentet. <b>Obs!</b> Det här menyalternativet visas bara om en hårddisk eller en ISD är installerad.
<b>Tillåt spara som genväg</b> Av På*	Spara en e-postadress som en genväg.
<b>Obs!</b> En asterisk (*) bredvid ett värde anger fabriksstandardinställningen.	

Menypost	Beskrivning
<b>Bilder i e-postmeddelanden skickas som</b> Bilaga* Webblänk	Ange hur du vill skicka de bilder som ingår i e-postmeddelandet.
<b>Återställ e-postinformationen efter sändning</b> Av På*	Återställ fälten Till, Ämne, Meddelande och Filnamn till standardvärdena när du har skickat ett e-postmeddelande.
<b>Obs!</b> En asterisk (*) bredvid ett värde anger fabriksstandardinställningen.	

## Webblänksinställning

Menyalternativ	Beskrivning
<b>Server</b>	Ange inloggningsuppgifterna för servern som är värd för bilderna som ingår i e-postmeddelandet.
<b>Logga in</b>	
<b>Lösenord</b>	
<b>Sökväg</b>	
<b>Filnamn</b>	
<b>Webblänk</b>	

## FTP

### FTP-standardinställningar

Menypost	Beskrivning
<b>Format</b> JPEG (.jpg) PDF (.pdf)* TIFF (.tif) XPS (.xps) TXT (.txt) RTF (.rtf) DOCX (.docx) XLSX (.xlsx) CSV (.csv)	Ange filformat för den skannade bilden.
<b>Globala OCR-inställningar</b> Språk som känns igen Roter automatiskt (av*) Ta bort fläckar (av*) Automatisk kontrastökning (av*)	Konfigurera inställningarna för optisk teckenigenkänning (optical character recognition, OCR). <b>Obs!</b> Det här menyalternativet visas endast om du har köpt och installerat en OCR-lösning.
<b>Obs!</b> En asterisk (*) bredvid ett värde anger fabriksstandardinställningen.	

Menypost	Beskrivning
<b>PDF-inställningar</b> PDF-version (1,5*) Arkivversion ( A-1a*) Högkomprimerad (av*) Säker (av*) Sökbar (av*) Arkiv (PDF/A) (av*)	Konfigurera PDF-inställningarna för den skannade bilden.  <b>Anmärkningar:</b> <ul style="list-style-type: none"> <li>• Arkivversion och Arkiv (PDF/A) stöds endast när PDF-version är konfigurerad till 1.4.</li> <li>• Mycket komprimerad visas endast när en hårddisk eller en intelligent lagringsenhet (ISD) är installerad.</li> </ul>
<b>Innehållstyp</b> Text Text/foto* Grafik Foto	Förbättra utskriftsresultatet baserat på innehållstypen i originaldokumentet.
<b>Innehållskälla</b> Svartvit, laser Färglaser* Bläckstrålepapper Foto/film Tidskrift Tidning Tryck på . Övrigt	Förbättra utskriftsresultatet baserat på innehållskällan i originaldokumentet.
<b>Färg</b> Svartvit Grå Färg* Auto	Ställ in skrivaren på att hämta filinnehåll i färg eller svartvitt.
<b>Upplösning</b> 75 dpi 150 dpi* 200 dpi 300 dpi 400 dpi 600 dpi	Ställ in upplösning för den skannade bilden.
<b>Svärta</b> 1–9 (5*)	Justera den skannade bildens svärta.
<b>Orientering</b> Stående* Liggande	Ange originaldokumentets riktning.
<b>Originalstorlek</b> Blandade storlekar*	Ställ in originaldokumentets pappersstorlek.
<b>Sidor</b> Av* Långsida Kortsida	Ange riktningen vid skanning på båda sidor av dokumentet.
<b>Obs!</b> En asterisk (*) bredvid ett värde anger fabriksstandardinställningen.	



Menypost	Beskrivning
<b>Filnamn</b>	Ange filnamn för den skannade bilden.
<b>Obs!</b> En asterisk (*) bredvid ett värde anger fabriksstandardinställningen.	

### Avancerade bildfunktioner

Menypost	Beskrivning
<b>Färgbalans</b> Cyan (0*) Magenta (0*) Gul (0*)	Justera färgintensiteten för cyan, magenta och gul.
<b>Färgbortfall</b> Färgbortfall (ingen*) Standardtröskel för röd (128*) Standardtröskel för grön (128*) Standardtröskel för blå (128*)	Ange vilken färg som ska utelämnas under skanning och justera bortfallsinställningen för den färgen.
<b>Automatisk färgigenkänning</b> Färgkänslighet (5*) Områdeskänslighet (5*) FTP, bitdjup (1 bit*) Lägsta skanningsupplösning (300 dpi*)	Konfigurera inställningen för automatisk färgigenkänning.
<b>JPEG-kvalitet</b> Bäst för innehåll* 5–95	Ställ in JPEG-kvalitet för den skannade bilden.
<b>Kontrast</b> Bäst för innehåll* 0 1 2 3 4 -5	Ange kontrasten för den skannade bilden.
<b>Bakgrundsborttagning</b> Bakgrundsavkänning (innehållsbaserad*) Nivå (0*)	Ta bort bakgrundsfärgen eller bildbrus från originaldokumentet. <b>Anmärkningar:</b> <ul style="list-style-type: none"> <li>Innehållsbaserad tar bort bakgrundsfärgen från originaldokumentet.</li> <li>Fast tar bort bildbrus från ett foto.</li> </ul>
<b>Spegelvänd bild</b> Av* På	Skapa en spegelvänd bild av originaldokumentet.
<b>Negativ bild</b> Av* På	Skapa en negativ bild av originaldokumentet.
<b>Obs!</b> En asterisk (*) bredvid ett värde anger fabriksstandardinställningen.	

Menypost	Beskrivning
<b>Skuggdetalj</b> -4 till 4 (0*)	Justera skuggdetaljerna på den skannade bilden.
<b>Skanna kant till kant</b> Av* På	Tillåt kant-till-kant-skanning av originaldokumentet.
<b>Skärpa</b> 1–5 (3*)	Justera skärpan i den skannade bilden.
<b>Temperatur</b> -4 till 4 (0*)	Skapa en blåare eller rödare utskrift av originaldokumentet.
<b>Tomma sidor</b> Borttagning av tomma sidor (Ta inte bort*) Känslighet för tomma sidor (5*)	Ställ in känsligheten för skanningar i förhållande till tomma sidor i originaldokumentet.
<b>Obs!</b> En asterisk (*) bredvid ett värde anger fabriksstandardinställningen.	

### Administratörskontroller

Menypost	Beskrivning
<b>Textstandard</b> 5–95 (75*)	Ställ in kvaliteten på text för den skannade bilden.
<b>Text/foto standard</b> 5–95 (75*)	Ställ in kvaliteten på text och foto för den skannade bilden.
<b>Fotostandard</b> 5–95 (50*)	Ställ in kvaliteten på foto för den skannade bilden.
<b>Använd flersidig TIFF-fil</b> På* Av	Aktivera skanning av flera TIFF-bilder i en TIFF-fil.
<b>TIFF-komprimering</b> LZW* JPEG	Ange komprimeringstyp för TIFF-filer.
<b>Överföringslogg</b> Skriv ut logg* Skriv inte ut logg Skriv end. ut fel	Skriv ut en överföringslogg för FTP-skanningar.
<b>Logga papperskälla</b> Magasin [x] (1*) Universalarkmatare	Ange papperskälla för utskrift av FTP-loggar.
<b>Skanna anpassat jobb</b> Av* På	Ställ in skrivaren på att skanna den första uppsättningen originaldokument med de angivna inställningarna och sedan skanna nästa uppsättning med samma eller andra inställningar. <b>Obs!</b> Det här menyalternativet visas bara om en hårddisk eller en ISD är installerad.
<b>Obs!</b> En asterisk (*) bredvid ett värde anger fabriksstandardinställningen.	

Menypost	Beskrivning
<b>Skanningsförhandsgranskning</b> Av* På	Visa en förhandsgranskning av originaldokumentet. <b>Obs!</b> Det här menyalternativet visas bara om en hårddisk eller en ISD är installerad.
<b>Tillåt spara som genväg</b> Av På*	Spara en FTP-adress som en genväg.
<b>Justera snedhet i automatisk dokumentmatare</b> Av* På	Ställ in skrivaren på att utföra skevhetsjusteringar av bilder från dokument som skannas från den automatiska dokumentmataren.
<b>Använd passiv FTP</b> Av* På	Låt FTP-servern ange den dataporten som skrivaren ska ansluta till.
<b>Obs!</b> En asterisk (*) bredvid ett värde anger fabriksstandardinställningen.	

## USB-enhet

### Skanna till flashenhet

Menypost	Beskrivning
<b>Format</b> JPEG (.jpg) PDF (.pdf)* TIFF (.tif) XPS (.xps) TXT (.txt) RTF (.rtf) DOCX (.docx) XLSX (.xlsx) CSV (.csv)	Ange filformat för den skannade bilden.
<b>Globala OCR-inställningar</b> Språk som känns igen Roterat automatiskt (av*) Ta bort fläckar (av*) Automatisk kontrastökning (av*)	Konfigurera inställningarna för optisk teckenigenkänning (optical character recognition, OCR). <b>Obs!</b> Det här menyalternativet visas endast om du har köpt och installerat en OCR-lösning.
<b>PDF-inställningar</b> PDF-version (1,5*) Arkivversion (A-1a*) Högkomprimerad (av*) Säker (av*) Sökbar (av*) Arkiv (PDF/A) (av*)	Konfigurera PDF-inställningarna för den skannade bilden. <b>Anmärkningar:</b> <ul style="list-style-type: none"> <li>• Arkivversion och Arkiv (PDF/A) stöds endast när PDF-version är konfigurerad till 1.4.</li> <li>• Mycket komprimerad visas endast när en hårddisk eller en intelligent lagringsenhet (ISD) är installerad.</li> </ul>
<b>Obs!</b> En asterisk (*) bredvid ett värde anger fabriksstandardinställningen.	

Menypost	Beskrivning
<b>Innehållstyp</b> Text Text/foto* Grafik Foto	Förbättra utskriftsresultatet baserat på innehållstypen i originaldokumentet.
<b>Innehållskälla</b> Svartvit, laser Färglaser* Bläckstrålepapper Foto/film Tidskrift Tidning Press Annat	Förbättra utskriftsresultatet baserat på innehållskällan i originaldokumentet.
<b>Färg</b> Svartvit Grå Färg* Auto	Ställ in skrivaren på att hämta filinnehåll i färg eller svartvitt.
<b>Upplösning</b> 75 dpi 150 dpi* 200 dpi 300 dpi 400 dpi 600 dpi	Ställ in upplösning för den skannade bilden.
<b>Svärta</b> 1–9 (5*)	Justera den skannade bildens svärta.
<b>Riktning</b> Stående* Liggande	Ange originaldokumentets riktning.
<b>Originalstorlek</b> Blandade storlekar*	Ställ in originaldokumentets pappersstorlek.
<b>Sidor</b> Av* Långsida Kortsida	Ange originaldokumentets riktning vid skanning på båda sidor av dokumentet.
<b>Filnamn</b>	Ange filnamn för den skannade bilden.
<b>Obs!</b> En asterisk (*) bredvid ett värde anger fabriksstandardinställningen.	

## Avancerade bildfunktioner

Menypost	Beskrivning
<b>Färgbalans</b> Cyan (0*) Magenta (0*) Gul (0*)	Justera färgintensiteten för cyan, magenta och gul.
<b>Färgbortfall</b> Färgbortfall (ingen*) Standardtröskel för röd (128*) Standardtröskel för grön (128*) Standardtröskel för blå (128*)	Ange vilken färg som ska utelämnas under skanning och justera bortfallsinställningen för den färgen.
<b>Automatisk färgigenkänning</b> Färgkänslighet (5*) Områdeskänslighet (5*) Bitdjup för skanning (1 bit*) Lägsta skanningsupplösning (300 dpi*)	Konfigurera inställningen för automatisk färgigenkänning.
<b>JPEG-kvalitet</b> Bäst för innehåll* 5–95	Ställ in JPEG-kvalitet för den skannade bilden.
<b>Kontrast</b> Bäst för innehåll* 0–5	Ange kontrasten för den skannade bilden.
<b>Bakgrunds borttagning</b> Bakgrundsavkänning (innehållsbaserad*) Nivå (0*)	Ta bort bakgrundsfärgen eller bildbrus från originaldokumentet. <b>Anmärkningar:</b> <ul style="list-style-type: none"> <li>Innehållsbaserad tar bort bakgrundsfärgen från originaldokumentet.</li> <li>Fast tar bort bildbrus från ett foto.</li> </ul>
<b>Spegelvänd bild</b> Av* På	Skapa en spegelvänd bild av originaldokumentet.
<b>Negativ bild</b> Av* På	Skapa en negativ bild av originaldokumentet.
<b>Skuggdetalj</b> -4 till 4 (0*)	Justera skuggdetaljerna på den skannade bilden.
<b>Skanna kant till kant</b> Av* På	Skanna originaldokumentet från kant till kant.
<b>Skärpa</b> 1–5 (3*)	Justera skärpan i den skannade bilden.
<b>Temperatur</b> -4 till 4 (0*)	Skapa en blåare eller rödare utskrift av originaldokumentet.
<b>Obs!</b> En asterisk (*) bredvid ett värde anger fabriksstandardinställningen.	

Menypost	Beskrivning
<b>Tomma sidor</b> Borttagning av tomma sidor (Ta inte bort*) Känslighet för tomma sidor (5*)	Ställ in känsligheten för skanningar i förhållande till tomma sidor i originaldokumentet.
<b>Obs!</b> En asterisk (*) bredvid ett värde anger fabriksstandardinställningen.	

### Administratörskontroller

Menypost	Beskrivning
<b>Textstandard</b> 5–95 (75*)	Ställ in kvaliteten på text för den skannade bilden.
<b>Text/foto standard</b> 5–95 (75*)	Ställ in kvaliteten på text och foto för den skannade bilden.
<b>Fotostandard</b> 5–95 (50*)	Ställ in kvaliteten på ett foto för den skannade bilden.
<b>Använd flersidig TIFF-fil</b> Av På*	Aktivera skanning av flera TIFF-bilder i en TIFF-fil.
<b>TIFF-komprimering</b> LZW* JPEG	Ange komprimeringstyp för TIFF-filer.
<b>Skanna anpassat jobb</b> Av* På	Ställ in skrivaren på att skanna den första uppsättningen originaldokument med de angivna inställningarna och sedan skanna nästa uppsättning med samma eller andra inställningar.  <b>Obs!</b> Det här menyalternativet visas bara om en hårddisk eller en ISD är installerad.
<b>Skanningsförhandsgranskning</b> Av* På	Visa en skanningsförhandsgranskning av originaldokumentet.  <b>Obs!</b> Det här menyalternativet visas bara om en hårddisk eller en ISD är installerad.
<b>Justera snedhet i automatisk dokumentmatare</b> Av* På	Ställ in skrivaren på att utföra skevhetsjusteringar av bilder från dokument som skannas från den automatiska dokumentmataren.
<b>Obs!</b> En asterisk (*) bredvid ett värde anger fabriksstandardinställningen.	

### Skriv ut från flashenhet

Menypost	Beskrivning
<b>Antal kopior</b> 1–9999 (1*)	Ange antal kopior.
<b>Obs!</b> En asterisk (*) bredvid ett värde anger fabriksstandardinställningen.	

Menypost	Beskrivning
<b>papperskälla</b> Magasin [x] (1*) Universalarkmatare Manuellt papper Manuellt kuvert	Konfigurera papperskälla för utskriftsjobbet.
<b>Färg</b> Av På*	Skriv ut en fil på flashminnet i färg.
<b>Sortera</b> Av [1,1,1,2,2,2]* På [1,2,1,2,1,2]*	Se till att sidorna i ett utskriftsjobb matas ut i rätt ordning vid utskrift av flera kopior av jobbet.
<b>Sidor</b> Enkelsidigt* Dubbelsidigt	Ange om skrivaren ska skriva ut på ena eller på båda sidorna av papperet.
<b>Vändningsformat</b> Långsida* Kortsida	Avgör vilken papperssida som binds vid dubbelsidig utskrift.
<b>Sidor per sida</b> Av* Två sidor per sida Tre sidor per sida Fyra sidor per sida Sex sidor per sida Nio sidor per sida Tolv sidor per sida Sexton sidor per sida	Skriv ut flera sidbilder på samma sida av ett pappersark.
<b>Ordning för Sidor per sida</b> Horisontellt* Omvänt horisontellt Omvänt vertikalt Vertikal	Ange placeringen av flera bilder på en sida när du använder menyn Sidor per sida.
<b>Riktning för Sidor per sida</b> Auto* Liggande Stående	Ange riktningen för flera bilder på en sida när du använder menyn Sidor per sida.
<b>Ram för Sidor per sida</b> Inga* Fast	Skriv ut en ram runt varje sidbild när du använder menyn Sidor per sida.
<b>Skiljeblad</b> Av* mellan kopior Mellan jobb Mellan sidor	Infoga tomma skiljeblad vid utskrift.
<b>Obs!</b> En asterisk (*) bredvid ett värde anger fabriksstandardinställningen.	

Menypost	Beskrivning
<b>Skiljebladskälla</b> Magasin [x] (1*) Universalarkmatare	Ange papperskällan för skiljebladet.
<b>Tomma sidor</b> Skriv inte ut* Skriv ut	Skriv ut tomma sidor i ett utskriftsjobb.
<b>Obs!</b> En asterisk (*) bredvid ett värde anger fabriksstandardinställningen.	

## Nätverk/portar

### Nätverksöversikt

Menyalternativ	Beskrivning
<b>Aktiv adapter</b> Auto* Standardnätverk Trådlöst	Ange typen av nätverksanslutning. <b>Obs!</b> Trådlöst är endast tillgängligt på skrivare som är anslutna till ett trådlöst nätverk.
<b>Nätverksstatus</b>	Visa skrivarnätverkets anslutningsstatus.
<b>Visa nätverksstatus på skrivaren</b> Av På*	Visa nätverksstatusen på skärmen.
<b>Hastighet för dubbelsidiga utskrifter</b>	Visa hastigheten för nätverkskortet som är aktivt för närvarande.
<b>IPv4</b>	Visa IPv4-adresserna.
<b>Alla IPv6-adresser</b>	Visa alla IPv6-adresser.
<b>Starta om skrivarservern</b>	Återställ alla aktiva nätverksanslutningar till skrivaren. <b>Obs!</b> Med den här inställningen tar du bort alla konfigurationsinställningar för nätverket.
<b>Tidsgräns för nätverksjobb</b> Av På* (90 sekunder)	Ställ in hur länge skrivaren ska vänta innan den avbryter ett utskriftsjobb via nätverket.
<b>Försättsblad</b> Av* På	Skriv ut ett försättsblad.
<b>Portintervall för skanning till dator</b>	Ange ett giltigt portintervall för skrivare bakom en portblockerande brandvägg.
<b>Aktivera nätverksanslutningar</b> Av På*	Aktivera att skrivaren ska ansluta till ett nätverk.
<b>Aktivera LLDP</b> Av* På	Aktivera LLDP (Link Layer Discovery Protocol) i skrivaren.
<b>Obs!</b> En asterisk (*) bredvid ett värde anger fabriksstandardinställningen.	



## Trådlöst

**Obs!** Menyn är endast tillgänglig på skrivare som är anslutna till ett Wi-Fi-nätverk eller skrivare som har en trådlös nätverksadapter.

Menyalternativ	Beskrivning
<b>Konfigurera via mobilapp</b>	Konfigurera Wi-Fi-anslutningen med Lexmark Mobile Assistant.
<b>Konfigurera på skrivarpanelen</b> Välj nätverk Lägg till Wi-Fi-nätverk Nätverksnamn Nätverksläge Infrastruktur Trådlöst säkerhetsläge Inaktiverad* WPA2/WPA – Personal WPA2 – Personal WPA2/WPA3 – Personal WPA3 – Personal 802.1x - RADIUS	Konfigurera Wi-Fi-anslutningen med hjälp av kontrollpanelen. <b>Obs!</b> Det här menyalternativet visas som <i>Inställningar för trådlös anslutning i Embedded Web Server</i> .
<b>Wi-Fi Protected Setup</b> Tryckknappsstartmetod PIN-startmetod	Skapa ett Wi-Fi-nätverk och aktivera nätverkssäkerhet. <b>Anmärkningar:</b> <ul style="list-style-type: none"> <li>• Med Tryckknappsstartmetod ansluts skrivaren till ett Wi-Fi-nätverk när knapparna på både skrivaren och åtkomstpunkten (trådlös router) trycks in inom en given tidsperiod.</li> <li>• Med PIN-startmetod ansluts skrivaren till ett Wi-Fi-nätverk när en PIN-kod på skrivaren anges i de trådlösa inställningarna för åtkomstpunkten.</li> </ul>
<b>Kompatibilitet</b> 802.11b/g/n (2,4 GHz)* 802.11a/b/g/n/ac (2,4 GHz/5 GHz) 802.11a/n/ac (5 GHz)	Ange standarden för Wi-Fi-nätverket. <b>Obs!</b> 802.11a/b/g/n/ac (2,4 GHz/5 GHz) och 802.11a/n/ac (5 GHz) visas endast när ett Wi-Fi-alternativ är installerat.
<b>Trådlöst säkerhetsläge</b> Inaktiverad* WPA2/WPA-Personal WPA2-Personal WPA2/WPA3 – Personal WPA3 – Personal 802.1x - RADIUS	Ställ in säkerhetsläget för att ansluta skrivaren till Wi-Fi-enheter.
<b>WPA2/WPA-Personal</b> AES*	Aktivera Wi-Fi-säkerhet genom Wi-Fi Protected Access (WPA). <b>Obs!</b> Det här menyalternativet visas endast när Trådlöst säkerhetsläge är inställt på WPA2/WPA-Personal.
<b>Ange PSK</b>	Ange lösenordet för säker Wi-Fi-anslutning.
<b>WPA2-Personal</b> AES*	Aktivera Wi-Fi-säkerhet genom WPA2. <b>Obs!</b> Det här menyalternativet visas endast när Trådlöst säkerhetsläge är inställt på WPA2-Personal.

Menyalternativ	Beskrivning
<b>802.1x krypteringsläge</b> WPA+ WPA2* WPA2 + PMF*	Aktivera Wi-Fi-säkerhet genom 802.1x standard. <b>Obs!</b> Det här menyalternativet visas endast när Trådlöst säkerhetsläge är inställt på 802.1x – RADIUS.
<b>IPv4</b> Aktivera DHCP På* Av Ange statisk IP-adress IP-adress Nätmask Gateway	Aktiverar och konfigurerar IPv4-inställningar på skrivaren.
<b>IPv6</b> Aktivera IPv6 På* Av Aktivera DHCPv6 På Av* Stateless Address Autoconfiguration På* Av DNS-serveradress Manuellt tilldelad IPv6-adress Manuellt tilldelad IPv6-router Adressprefix Alla IPv6-adresser Alla IPv6-routeradresser	Aktiverar och konfigurerar IPv6-inställningar på skrivaren.
<b>Nätverksadress</b> UAA LAA	Se nätverksadresserna.
<b>PCL SmartSwitch</b> På* Av	Ange att skrivaren ska växla automatiskt till PCL-emulering när det krävs för ett utskriftsjobb, oberoende av skrivarens standardspråk. <b>Obs!</b> Om PCL SmartSwitch är inaktiverat undersöks inte inkommande data och det standardskrivarspråk som är angett på menyn Inställningar används.
<b>PS SmartSwitch</b> På* Av	Ange att skrivaren ska växla automatiskt till PS-emulering när det krävs för ett utskriftsjobb, oberoende av skrivarens standardspråk. <b>Obs!</b> Om PS SmartSwitch är inaktiverat undersöks inte inkommande data och det standardskrivarspråk som är angett på menyn Inställningar används.
<b>Jobb-buffring</b> På Av*	Lagra tillfälligt utskriftsjobb på hårddisken eller den intelligenta lagringsenheten (ISD) innan du skriver ut. <b>Obs!</b> Det här menyalternativet visas bara om en hårddisk eller en ISD är installerad.

Menyalternativ	Beskrivning
<b>Mac Binary PS</b> Auto* På Av	Ställa in skrivaren för att bearbeta binära PostScript-utskriftsjobb från Macintosh.  <b>Anmärkningar:</b> <ul style="list-style-type: none"> <li>• Med inställningen På bearbetas PostScript-utskriftsjobb i binärt råformat.</li> <li>• Med inställningen Av filtreras utskriftsjobben med standardprotokollet.</li> </ul>

## Wi-Fi Direct

**Obs!** Menyn är endast tillgänglig på skrivare som är anslutna till ett Wi-Fi-nätverk eller skrivare som har en trådlös nätverksadapter.

Menypost	Beskrivning
<b>Aktivera Wi-Fi Direct</b> På Av*	Ställ in skrivaren på att ansluta direkt till Wi-Fi-enheter.
<b>Wi-Fi Direct-namn</b>	Ange namnet för Wi-Fi Direct-nätverket.
<b>Wi-Fi Direct-lösenord</b>	Konfigurera lösenord för autentisering och validering av Wi-Fi-användare.
<b>Visa lösenord på inställningssidan</b> Av På*	Visa Wi-Fi Direct-lösenordet på nätverksinställningssidan.
<b>Önskat kanalnummer</b> 1–11 Auto*	Ange önskad kanal för Wi-Fi-nätverket.
<b>Gruppägarens IP-adress</b>	Ange gruppägarens IP-adress.
<b>Godkänn automatiskt tryckknappsbegäran</b> Av* På	Godkänn automatiskt begäran om anslutning till nätverket.  <b>Obs!</b> Det är inte säkert att automatiskt godkänna klienter.
<b>Obs!</b> En asterisk (*) bredvid ett värde anger fabriksstandardinställningen.	

## Mobiltjänsthantering

Menypost	Beskrivning
<b>Aktivera IPP-utskrift</b> På* Av	Tillåt utskrift från mobila enheter med IPP (Internet Printing Protocol).
<b>Aktivera IPP-fax</b> På* Av	Tillåt sändning av fax med IPP (Internet Printing Protocol).
<b>Aktivera IPP via USB</b> På* Av	Tillåt utskrifts- eller skanningsjobb med USB-anslutning.
<b>Obs!</b> En asterisk (*) bredvid ett värde anger fabriksstandardinställningen.	

Menypost	Beskrivning
<b>Aktivera skanning</b> På* Av	Tillåt skanning med eSCL-protokoll.
<b>Aktivera Mopria-identifiering</b> På* Av	Tillåt att skrivaren identifieras av Mopria-aktiverade enheter.
<b>Obs!</b> En asterisk (*) bredvid ett värde anger fabriksstandardinställningen.	

## Ethernet

Menypost	Beskrivning
<b>Nätverkshastighet</b>	Visa hastigheten för den aktiva nätverksadaptern.
<b>IPv4</b> Aktivera DHCP (på*) Ange statisk IP-adress	Konfigurera IPv4-inställningarna.
<b>IPv6</b> Aktivera IPv6 (på*) Aktivera DHCPv6 (av*) Stateless Address Autoconfiguration (på*) DNS-serveradress Manuellt tilldelad IPv6-adress Manuellt tilldelad IPv6-router Adressprefix (64*) Alla IPv6-adresser Alla IPv6-routeradresser	Konfigurera IPv6-inställningarna.
<b>Nätverksadress</b> UAA LAA	Ange nätverksadressen.
<b>PCL SmartSwitch</b> Av På*	Ange att skrivaren ska växla automatiskt till PCL-emulering när det krävs för ett utskriftsjobb, oberoende av skrivarens standardspråk. <b>Obs!</b> Om den här inställningen är avaktiverad undersöker inte skrivaren inkommande data och använder standardskrivarspråket som angetts på menyn Inställningar.
<b>PS SmartSwitch</b> Av På*	Ange att skrivaren ska växla automatiskt till PostScript-emulering när det krävs för ett utskriftsjobb, oberoende av skrivarens standardspråk. <b>Obs!</b> Om den här inställningen är avaktiverad undersöker inte skrivaren inkommande data och använder standardskrivarspråket som angetts på menyn Inställningar.
<b>Jobb-buffring</b> Av* På	Lagra tillfälligt utskriftsjobb på hårddisken eller den intelligenta lagringsenheten (ISD) innan du skriver ut. <b>Obs!</b> Det här menyalternativet visas bara om en hårddisk eller en ISD är installerad.
<b>Obs!</b> En asterisk (*) bredvid ett värde anger fabriksstandardinställningen.	

Menypost	Beskrivning
<b>Mac Binary PS</b> Auto* På Av	Ställa in skrivaren för att bearbeta binära PostScript-utskriftsjobb från Macintosh.  <b>Anmärkningar:</b> <ul style="list-style-type: none"> <li>• Auto bearbetar utskriftsjobb från både Windows och Macintosh.</li> <li>• Av filtrerar PostScript-utskriftsjobben med standardprotokollet.</li> </ul>
<b>Energibesparande Ethernet</b> På Av Auto*	Minska strömförbrukning när skrivaren inte tar emot data från Ethernet-nätverket.
<b>Obs!</b> En asterisk (*) bredvid ett värde anger fabriksstandardinställningen.	

## TCP/IP

**Obs!** Den här menyn visas endast för nätverksskrivare och för skrivare som är anslutna till skrivarservrar.

Menyalternativ	Beskrivning
<b>Ange värdnamn</b>	Ange det aktuella TCP/IP-värdnamnet.
<b>Domännamn</b>	Ange domännamnet.
<b>Tillåt DHCP/BOOTP att uppdatera NTP-servern</b> På* Av	Tillåt att NTP-inställningarna för skrivaren får uppdateras från DHCP- och BOOTP-klienter.
<b>Namn på nollkonfiguration</b>	Ange ett tjänstenamn för nollkonfigurationsnätverket.
<b>Aktivera Automatisk IP</b> Av På*	Tilldela en IP-adress automatiskt.
<b>DNS-serveradress</b>	Ange serveradress för den aktuella DNS-servern (Domain Name System).
<b>Adress till säkerhetskopierings-DNS</b>	Ange adresser för DNS-säkerhetskopieringsservrar.
<b>Adress till säkerhetskopierings-DNS 2</b>	
<b>Adress till säkerhetskopierings-DNS 3</b>	
<b>Domänsökordning</b>	Ange en lista med domännamn för att söka efter skrivaren och skrivaresurser i andra domäner i nätverket.
<b>Aktivera DDNS</b> Av* På	Uppdatera de dynamiska DNS-inställningarna.
<b>DDNS TTL</b>	Ange de aktuella DDNS-inställningarna.
<b>Standard-TTL</b>	
<b>Uppdateringstid för DDNS</b>	
<b>Obs!</b> En asterisk (*) bredvid ett värde anger fabriksstandardinställningen.	

Menyalternativ	Beskrivning
<b>Aktivera mDNS</b> Av På*	Uppdatera DNS-inställningarna för fleranvändarkommunikation.
<b>WINS-serveradress</b>	Ange adressen till en WINS-server (Windows Internet Name Service).
<b>Aktivera BOOTP</b> Av* På	Tillåt att en IP-adress får tilldelas till skrivaren från BOOTP.
<b>Serverrestriktionslista</b>	Ange IP-adresserna som får kommunicera med skrivaren via TCP/IP. <b>Anmärkningar:</b> <ul style="list-style-type: none"> <li>• Använd kommatecken till att avgränsa IP-adresser.</li> <li>• Du kan läggs till upp 50 IP-adresser.</li> <li>• Det här menyalternativet finns endast på vissa skrivarmodeller.</li> </ul>
<b>Alternativ för serverrestriktionslistan</b> Blockera alla portar* Blockera endast utskrift Blockera endast utskrift och HTTP	Ange åtkomstalternativet för IP-adresser som inte finns i listan. <b>Obs!</b> Det här menyalternativet finns endast på vissa skrivarmodeller.
<b>MTU</b> 256–1500 Ethernet (1500*)	Ange en parameter för högsta överföringshastighet för TCP-anslutningar.
<b>Raw Print Port</b> 1–65535 (9100*)	Ange ett råportnummer för skrivare som är anslutna i ett nätverk.
<b>Maximal hastighet för utgående trafik</b> Av* På	Ställ in den högsta överföringshastigheten för skrivaren. <b>Obs!</b> När detta är aktiverat är alternativet för den här inställningen 100–1 000 000 kilobit/sekund.
<b>TLS-stöd</b> Aktivera TLSv1.0 (av*) Aktivera TLSv1.1 (av*) Aktivera TLSv1.2 (på*)	Aktivera säkerhetsprotokollet Transport Layer.
<b>SSL-chifferlista</b>	Ange de chifferalgoritmer som ska användas för SSL- eller TLS-anslutningarna.
<b>TLSv1.3 SSL-chifferlista</b>	Ange den specifika chiffersträng som ska användas för TLS v1.3.
<b>Obs!</b> En asterisk (*) bredvid ett värde anger fabriksstandardinställningen.	

## SNMP

**Obs!** Den här menyn visas endast för nätverksskrivare och för skrivare som är anslutna till skrivarservrar.

Menyalternativ	Beskrivning
<b>SNMP-version 1 och 2c</b> Aktiverad Av På* Tillåt SNMP-inmatning Av På* Aktivera PPM MIB Av På* SNMP-gemenskapsnamn	Konfigurera SNMP (Simple Network Management Protocol) version 1 och 2c för att installera drivrutiner och program.
<b>SNMP version 3</b> Aktiverad Av På* Kontextnamn Ange inloggningsuppgifter för att läsa/skriva Användarnamn Autentiseringslösenord Sekretesslösenord Ange inloggningsuppgifter för att läsa Användarnamn Autentiseringslösenord Sekretesslösenord Autentiseringshashning MD5 SHA1* Lägsta autentiseringsnivå Ingen autentisering, ingen sekretess Autentisering, ingen sekretess Autentisering, sekretess* Personuppgiftsalgoritm DES AES-128*	Konfigurera SNMP version 3 för att installera och uppdatera skrivarsäkerhet.
<b>Obs!</b> En asterisk (*) bredvid ett värde anger fabriksstandardinställningen.	

## IPSec

**Obs!** Den här menyn visas endast för nätverksskrivare och för skrivare som är anslutna till skrivarservrar.

Menyalternativ	Beskrivning
<b>Aktivera IPSec</b> Av* På	Aktivera IPSec (Internet Protocol Security).
<b>Obs!</b> En asterisk (*) bredvid ett värde anger fabriksstandardinställningen.	

Menyalternativ	Beskrivning
<b>Baskonfiguration</b> Standard* Kompatibilitet Säker	Ange baskonfiguration för IPSec. <b>Obs!</b> Den här menyalternativet visas endast när Aktivera IPSec är inställt på På.
<b>DH-gruppförslag (Diffie-Hellman)</b> modp2048 (14)* modp3072 (15) modp4096 (16) modp6144 (17)	Ange baskonfiguration för IPSec. <b>Obs!</b> Det här menyalternativet visas endast när Baskonfiguration är angett till Kompatibilitet.
<b>Föreslagen krypteringsmetod</b> 3DES AES*	Ange krypteringsmetoden. <b>Obs!</b> Det här menyalternativet visas endast när Baskonfiguration är angett till Kompatibilitet.
<b>Föreslagen autentiseringsmetod</b> SHA1 SHA256* SHA512	Ange autentiseringsmetoden. <b>Obs!</b> Det här menyalternativet visas endast när Baskonfiguration är angett till Kompatibilitet.
<b>SA-livslängd för IKE (timmar)</b> 1 2 4 8 24*	Ange när SA för IKE upphör att gälla. <b>Obs!</b> Det här menyalternativet visas endast när Baskonfiguration är angett till Säker.
<b>SA-livslängd för IPSec (timmar)</b> 1 2 4 8* 24	Ange när SA för IPSec upphör att gälla. <b>Obs!</b> Det här menyalternativet visas endast när Baskonfiguration är angett till Säker.
<b>IPSec-enhetscertifikat</b>	Ange ett IPSec-certifikat. <b>Obs!</b> Den här menyalternativet visas endast när Aktivera IPSec är inställt på På.
<b>Autentiserade anslutningar med hjälp av fördelad nyckel</b> Värde [x]	Konfigurera autentiserade anslutningar för skrivaren. <b>Obs!</b> Dessa menyalternativ visas endast när Aktivera IPSec är inställt på På.
<b>Certifikatautentiserade anslutningar</b> Värde [x] adress[/subnät]	
<b>Obs!</b> En asterisk (*) bredvid ett värde anger fabriksstandardinställningen.	

## 802.1x

**Obs!** Den här menyn visas endast för nätverksskrivare och för skrivare som är anslutna till skrivarservrar.



Menyalternativ	Beskrivning
<b>Aktiv</b> Av* På	Låt skrivaren ansluta till nätverk som kräver autentisering innan åtkomst medges.
<b>802.1x-behörighet</b> Enhetens inloggningsnamn Enhetens inloggningslösenord Validera tjänstecertifikat (på*) Aktivera händelseloggning (av*) 802.1x-enhetscertifikat	Konfigurera inställningarna för autentisering av 802.1x-anslutningen.
<b>Autentiseringsmekanismer</b> EAP-MD5 (på*) EAP - MSCHAPv2 (på*) LEAP (på*) PEAP (på*) EAP - TLS (på*) EAP - TTLS (på*) TTLS-autentiseringsmetod (MSCHAPv2*)	Konfigurera de tillåtna autentiseringsmekanismer för 802.1x-anslutningen.
<b>Obs!</b> En asterisk (*) bredvid ett värde anger fabriksstandardinställningen.	

## LPD-konfiguration

**Obs!** Den här menyn visas endast för nätverksskrivare och för skrivare som är anslutna till skrivarservrar.

Menyalternativ	Beskrivning
<b>LPD-tidsgräns</b> 0–65 535 sekunder (90*)	Ange ett tidsgränsvärde för att förhindra att LDP-servern (Line Printer Daemon) väntar oändligt länge på utskriftsjobb som inte svarar och ogiltiga utskriftsjobb.
<b>LPD-försättsblad</b> Av* På	Skriv ut ett försättsblad för alla LPD-utskriftsjobb. <b>Obs!</b> Ett försättsblad är den första sidan i ett utskriftsjobb som används som avgränsare för utskriftsjobb och till att identifiera den som har skapats utskriftsjobbsbegäran.
<b>LPD-slutsida</b> Av* På	Skriv ut ett en slutsida för alla LPD-utskriftsjobb. <b>Obs!</b> En slutsida är den sista sidan i ett utskriftsjobb.
<b>LPD-vagnreturkonvertering</b> Av* På	Aktivera vagnreturkonvertering. <b>Obs!</b> Vagnretur är en mekanism som ger kommando till skrivaren att flytta positionen för markören till den första positionen på samma linje.
<b>Obs!</b> En asterisk (*) bredvid ett värde anger fabriksstandardinställningen.	

## HTTP-/FTP-inställningar

Menypost	Beskrivning
<b>Proxy</b> IP-adress för HTTP-proxy HTTP, IP-standardport IP-adress för FTP-proxy FTP, IP-standardport Verifiering Användarnamn Lösenord Lokala domäner	Konfigurera inställningar för HTTP- och FTP-servrarna.
<b>Övriga inställningar</b> Aktivera HTTP-server (på*)	Öppna Embedded Web Server för att övervaka och hantera skrivaren.
<b>Övriga inställningar</b> Aktivera HTTPS (på*)	Aktivera HTTPS (Hypertext Transfer Protocol Secure) för att kryptera dataöverföring till och från skrivarservern.
<b>Övriga inställningar</b> Tvinga HTTPS-anslutningar (av*)	Tvinga skrivaren att använda HTTPS-anslutningar.
<b>Övriga inställningar</b> Aktivera FTP/TFTP (på*)	Skicka filer med FTP/TFTP.
<b>Övriga inställningar</b> HTTPS-enhetscertifikat (standard*)	Visa det HTTP-enhetscertifikat som används på skrivaren.
<b>Övriga inställningar</b> Tidsgräns för HTTP-/FTP-begäran (30*)	Ange tidslängden innan serveranslutningen avbryts.
<b>Övriga inställningar</b> Återförsök för HTTP-/FTP-begäran (3*)	Ange antal återförsök för att ansluta till HTTP-/FTP-servern.
<b>Obs!</b> En asterisk (*) bredvid ett värde anger fabriksstandardinställningen.	

## ThinPrint

Menyalternativ	Beskrivning
<b>Aktivera ThinPrint</b> Av* På	Skriv ut med ThinPrint.
<b>Portnummer</b> 4000–4999 (4000*)	Ange portnummer för ThinPrint-servern.
<b>Bandbredd (bitar/sek)</b> 100–1 000 000 (0*)	Ange hastighet för att överföra data i en ThinPrint-miljö.
<b>Paketstorlek (kB)</b> 0–64 000 (0*)	Ange paketstorlek för dataöverföringar.
<b>Obs!</b> En asterisk (*) bredvid ett värde anger fabriksstandardinställningen.	

## USB

Menypost	Beskrivning
<b>PCL SmartSwitch</b> Av På*	Ange att skrivaren ska växla till PCL-emulering när en utskrift som tas emot via en USB-port kräver det, oberoende av skrivarens standardspråk. <b>Obs!</b> Om den här inställningen är avaktiverad undersöker inte skrivaren inkommande data och använder standardskrivarspråket som angetts på menyn Inställningar.
<b>PS SmartSwitch</b> Av På*	Ange att skrivaren ska växla till PostScript-emulering när en utskrift som tas emot via en USB-port kräver det, oberoende av skrivarens standardspråk. <b>Obs!</b> Om den här inställningen är avaktiverad undersöker inte skrivaren inkommande data och använder standardskrivarspråket som angetts på menyn Inställningar.
<b>Jobb-buffring</b> Av* På	Lagra tillfälligt utskriftsjobb på hårddisken eller den intelligenta lagringsenheten (ISD) innan du skriver ut. <b>Obs!</b> Det här menyalternativet visas bara om en hårddisk eller en ISD är installerad.
<b>Mac Binary PS</b> Auto* På Av	Ställa in skrivaren för att bearbeta binära PostScript-utskriftsjobb från Macintosh. <b>Anmärkningar:</b> <ul style="list-style-type: none"> <li>• Auto bearbetar utskriftsjobb från både Windows och Macintosh.</li> <li>• Av filtrerar PostScript-utskriftsjobben med standardprotokollet.</li> </ul>
<b>Aktivera USB-port</b> Av På*	Aktivera den främre USB-enhetsporten.

**Obs!** En asterisk (\*) bredvid ett värde anger fabriksstandardinställningen.

## Begränsa extern nätverksåtkomst

Menyalternativ	Beskrivning
<b>Begränsa extern nätverksåtkomst</b> Av* På	Begränsa åtkomsten till nätverksplatser.
<b>Adress till externt nätverk</b>	Ange nätverksadresserna med begränsad åtkomst.
<b>E-postadress för aviseringar</b>	Ange en e-postadress för att skicka ett meddelande om loggade händelser.
<b>Ping-frekvens</b> 1–300 (10*)	Ange intervallet för nätverksbegäran i sekunder.
<b>Ämne</b>	Ange ämne och meddelande för e-postaviseringen.
<b>Meddelande</b>	

**Obs!** En asterisk (\*) bredvid ett värde anger fabriksstandardinställningen.

# Säkerhet

## Inloggningsmetoder

### Hantera behörigheter

Menypost	Beskrivning
<p><b>Funktionsbehörighet</b></p> <ul style="list-style-type: none"> <li>Åtkomst till adressboken i program</li> <li>Ändra adressbok</li> <li>Hantera genvägar</li> <li>Skapa profiler</li> <li>Hantera bokmärken</li> <li>Skriv ut från flashenhet</li> <li>Färgutskrift för flash-enhet</li> <li>Skanna till flashenhet</li> <li>Kopieringsfunktion</li> <li>Kopiera: Färgutskrift</li> <li>Färgbortfall</li> <li>E-postfunktion</li> <li>Faxfunktion</li> <li>FTP-funktion</li> <li>Släpp pausade fax</li> <li>Behörighet till stoppade jobb</li> <li>Använd profiler</li> <li>Avbryt jobb vid enheten</li> <li>Ändra språk</li> <li>Internet Printing Protocol (IPP)</li> <li>Initiera skanningar via en fjärranslutning</li> <li>Svartvit utskrift</li> <li>Färgutskrift</li> <li>Nätverksmapp – skanning</li> <li>Hårddisk – utskrift</li> <li>Hårddisk – färgutskrift</li> <li>Hårddisk – skanning</li> </ul>	<p>Kontrollera åtkomst till skrivarfunktioner.</p> <p><b>Obs!</b> Vissa menyalternativ visas bara om en hårddisk eller en intelligent lagringsenhet är installerad.</p>
<p><b>Administrativa menyer</b></p> <ul style="list-style-type: none"> <li>Menyn Säkerhet</li> <li>Menyn Nätverk/portar</li> <li>Pappersmeny</li> <li>Menyn Rapporter</li> <li>Menyerna för funktionskonfiguration</li> <li>Tillbehörsmeny</li> <li>Tillvalskortmeny</li> <li>SE Meny</li> <li>Enhetsmenyn</li> </ul>	<p>Kontrollera åtkomst till skrivarmenyinställningarna.</p>

Menypost	Beskrivning
<b>Enhetsshantering</b> Fjärrhantering Uppdateringar av fast programvara Appkonfiguration Manöverpanelens lås Embedded Web Server-åtkomst Importera/exportera alla inställningar Radering ur funktion Registrering till molntjänster	Kontrollera åtkomst till skrivarhanteringsalternativen.
<b>Appar</b> Nya program Bildspel Ändra bakgrundsbild Skärmläck. Kortkopia Skanningscenter Scan Center, anpassad [x]	Kontrollera åtkomst till skrivarprogram.

## Lokala konton

Menypost	Beskrivning
<b>Hantera grupper/behörigheter</b> Lägg till grupp Importera åtkomstkontroller Funktionsbehörighet Administrativa menyer Enhetsshantering Appar Alla användarna Importera åtkomstkontroller Funktionsbehörighet Administrativa menyer Enhetsshantering Appar Admin	Kontrollera grupp- eller användaråtkomst till skrivarfunktioner, program och säkerhetsinställningar.

Menypost	Beskrivning
<b>Lägg till användare</b> Användarnamn/lösenord User Name (Användarnamn) Lösenord PIN	Skapa lokala konton för att hantera åtkomst till skrivarfunktionerna.
<b>Användarnamns-/lösenordskonton</b> Lägg till användare	
<b>Användarnamnskonton</b> Lägg till användare	
<b>Lösenordskonton</b> Lägg till användare	
<b>PIN-kodskonton</b> Lägg till användare	

## Standardinloggningsmetoder

**Obs!** Den här menyn visas endast när du konfigurerar inställningarna i menyn Lokala konton.

Menyalternativ	Beskrivning
<b>Kontrollpanelen</b> Användarnamn/lösenord Användarnamn Lösenord PIN	Ange standardinloggningsmetod för åtkomst till kontrollpanelen.
<b>Webbläsare</b> Användarnamn/lösenord Användarnamn Lösenord PIN	Ange standardinloggningsmetod för åtkomst till webbläsaren.

## Schemalägg USB-enheter

Menyalternativ	Beskrivning
<b>Scheman</b> Lägg till nytt schema	Schemalägg åtkomst till den främre USB-porten.

## Säkerhetsgranskningslogg

Menypost	Beskrivning
<b>Aktivera granskning</b> Av* På	Registrera händelser i säkerhetsgranskningsloggen och i fjärrsystemloggen.
<b>Obs!</b> En asterisk (*) bredvid ett värde anger fabriksstandardinställningen.	

Menypost	Beskrivning
<b>Aktivera fjärr-syslog</b> Av* På	Skicka granskningsloggar till en fjärrserver.
<b>Fjärrsystemloggserver</b>	Ange fjärrsystemloggservern.
<b>Fjärrsystemloggport</b> 1-65535 (514*)	Ange fjärrsystemloggporten.
<b>Fjärrsystemloggmetod</b> Normal UDP* Stunnel	Ange en systemloggsmetod för att överföra loggade händelser till fjärrserver.
<b>Fjärrsystemloggfunktionen</b> 0 - kärnmeddelanden 1 - användarnivåmeddelanden 2 - postsystem 3 - systemdemoner 4 - säkerhets-/behörighetsmeddelanden* 5 - interna systemloggsmeddelanden 6 - linjeskrivarundersystem 7 - nätverksnyhetsundersystem 8 - UUCP-undersystem 9 - klockdemon 10 - säkerhets-/behörighetsmeddelanden 11 - FTP-demon 12 - NTP-undersystem 13 - loggranskning 14 - loggvarning 15 - klockdemon 16 - lokal användare 0 (lokal 0) 17 - lokal användare 1 (lokal 1) 18 - lokal användare 2 (lokal 2) 19 - lokal användare 3 (lokal 3) 20 - lokal användare 4 (lokal 4) 21 - lokal användare 5 (lokal 5) 22 - lokal användare 6 (lokal 6) 23 - lokal användare 7 (lokal 7)	Ange en anläggningskod som används när logghändelser skickas till fjärrservern.
<b>Allvarlighetsgrad för händelser som ska loggas</b> 0 - nödfall 1 - avisering 2 - kritiskt 3 - fel 4 - varning* 5 - meddelande 6 - informativt 7 - felsökning	Ange tröskelvärde för prioritetsnivå för loggning av meddelanden och händelser.
<b>Obs!</b> En asterisk (*) bredvid ett värde anger fabriksstandardinställningen.	

Menypost	Beskrivning
<b>Fjärrsystemlogg även för ej loggade händelser</b> Av* På	Skicka alla händelser, oberoende av allvarlighetsgraden, till fjärrservern.
<b>E-postadress till administratören</b>	Skicka e-postavisering för loggade händelser till administratören.
<b>Skicka e-postavisering om rensad logg</b> Av* På	Skicka e-postavisering till administratören när en loggpost tas bort.
<b>Skicka e-postavisering om avslutad logg</b> Av* På	Skicka e-postavisering till administratören när loggen är full och de äldsta posterna börjar skrivas över.
<b>Logga fullständigt beteende</b> Avsluta äldsta poster* Skicka loggen med e-post och ta sedan bort alla poster	Lös loggningslagringsproblem när det tilldelade minnet för loggen är fullt.
<b>Varning: % nivå full</b> Av* På	Skicka e-postavisering till administratören när det tilldelade minnet för loggen är fullt.
<b>Aviseringsnivå för procentandel full</b> 1–99 (90*)	
<b>Skicka e-postavisering vid loggexport</b> Av* På	Skicka e-postavisering till administratören när en logg exporteras.
<b>Skicka e-postavisering när logginställningarna ändras</b> Av* På	Skicka e-postavisering till administratören när Aktivera granskning anges.
<b>Logglinjeslut</b> LF (\n)* CR (\r) CRLF (\r\n)	Ange hur rader i loggfilen ska avslutas.
<b>Signera exporterat digitalt</b> Av* På	Lägg till en digital signatur i slutet av varje exporterad loggfil.
<b>Rensa loggar</b>	Ta bort alla granskningsloggar.
<b>Exportera logg</b> Syslog (RFC 5424) Syslog (RFC 3164) CSV	Exportera en säkerhetslogg till en flashenhet.
<b>Obs!</b> En asterisk (*) bredvid ett värde anger fabriksstandardinställningen.	



## Inloggn.begräns.

Menyalternativ	Beskrivning
<b>Inloggningsfel</b> 1–10 (3*)	Anger antal misslyckade inloggningsförsök innan användaren låses ute.
<b>Tidsram för fel</b> 1–60 minuter (5*)	Anger tidsram mellan misslyckade inloggningsförsök innan användaren låses ute.
<b>Låstid</b> 1–60 minuter (5*)	Anger låstid.
<b>Tidsgräns för webbinloggning</b> 1–120 minuter (10*)	Anger fördröjning för fjärrinloggning innan användaren loggas ut automatiskt.
<b>Obs!</b> En asterisk (*) bredvid ett värde anger fabriksstandardinställningen.	

## Konfidentiell skrivarinställning

Menypost	Beskrivning
<b>Max ogiltig PIN</b> 2–10	Anger gränsen för antal ogiltiga PIN-koder. <b>Obs!</b> När gränsen är nådd raderas utskriftsjobben för användarnamnet.
<b>Giltighetstid för konfidentiellt jobb</b> Av* 1 timme 4 timmar 24 timmar 1 vecka	Anger tid innan stoppade jobb tas bort från hårddisken eller den intelligenta lagringenheten automatiskt. <b>Obs!</b> Stoppade jobb har statusen Konfidentiellt, Upprepa, Reservera eller Bekräfta.
<b>Upprepa utgångsdatum</b> Av* 1 timme 4 timmar 24 timmar 1 vecka	Ställ in giltighetstid för ett utskriftsjobb som du vill upprepa.
<b>Bekräfta utgångsdatum</b> Av* 1 timme 4 timmar 24 timmar 1 vecka	Anger giltighetstiden för utskrift av en kopia ett jobb så att du kan kontrollera kvaliteten på den innan du skriver ut resten av kopiorna.
<b>Reservera utgångsdatum</b> Av* 1 timme 4 timmar 24 timmar 1 vecka	Anger hur länge jobb ska lagras på skrivaren för utskrift vid ett senare tillfälle.
<b>Obs!</b> En asterisk (*) bredvid ett värde anger fabriksstandardinställningen.	

Menypost	Beskrivning
<b>Kräv att alla jobb stoppas</b> Av* På	Ange att alla utskriftsjobb ska stoppas på skrivaren.
<b>Behåll dubbla dokument</b> Av* På	Konfigurera skrivaren så att alla dokument med samma filnamn sparas.
<b>Obs!</b> En asterisk (*) bredvid ett värde anger fabriksstandardinställningen.	

## Diskkryptering

**Obs!** Den här menyn visas bara om en hårddisk eller en intelligent lagringsenhet är installerad.

Menypost	Beskrivning
<b>Status</b> Aktiverad	Kryptering sker automatiskt när en lagringsenhet installeras.

## Radera tillfälliga datafiler

Menyalternativ	Beskrivning
<b>Lagrade i inbyggt minne</b> Av* På	Ta bort alla filer som har sparats i minnet i skrivaren.
<b>Lagrade på hårddisken</b> Radering en gång* Radering tre gånger Radering sju gånger	Ta bort alla filer som är lagrade på hårddisken i skrivaren. <b>Obs!</b> Det här menyalternativet visas bara om en hårddisk har installerats på skrivaren.
<b>Obs!</b> En asterisk (*) bredvid ett värde anger fabriksstandardinställningen.	

## Lösningar för LDAP-inställningar

Menyalternativ	Beskrivning
<b>Följ LDAP-hänvisning</b> Av* På	Söka i alla servrar i domänen efter det inloggade användarkontot.
<b>LDAP-certifikatverifiering</b> Ja Nej*	Aktivera verifiering av LDAP-certifikat.

## Övrigt

Menypost	Beskrivning
<b>Skyddade funktioner</b> Visa* Dölj	Visa alla funktioner som Funktionsåtkomstkontroll (Function Access Control, FAC) skyddar oavsett vilka säkerhetsbehörigheter användaren har.  <b>Obs!</b> Dölj visar endast FAC-skyddade funktioner som användaren har åtkomst till.
<b>Utskriftsbehörighet</b> Av* På	Låt användaren logga in innan utskrift.
<b>Standardinloggning för utskriftsbehörighet</b> Användarnamn/lösenord* Användarnamn	Konfigurera standardinloggning för Utskriftsbehörighet.
<b>Bygel för säkerhetsåterställning</b> Aktivera gäståtkomst* Ingen effekt	Ange användaråtkomst till skrivaren.  <b>Anmärkningar:</b> <ul style="list-style-type: none"> <li>• Aktivera gäståtkomst ger alla åtkomst till alla delar av skrivaren.</li> <li>• Ingen effekt kan göra att det inte går att komma åt skrivaren när säkerhetsinformationen som behövs inte är tillgänglig.</li> </ul>
<b>Återställ enhetslägen</b> Tillåt med FAC Tillåt* Tillåt inte*	Specificera användaråtkomst för menyn Ur drift.
<b>Använd den intelligenta lagringenheten för användardata</b> Av På*	Aktivera den intelligenta lagringenheten för att lagra användardata.
<b>Minsta längd på lösenord</b> 0–32 (0*)	Ange lösenordslängden.
<b>Aktivera Visa lösenord/PIN-kod</b> Av* På	Visa lösenordet eller det personliga ID-numret.
<b>Obs!</b> En asterisk (*) bredvid ett värde anger fabriksstandardinställningen.	

## Cloud-tjänster

### Registrering till molntjänster

Menypost	Beskrivning
<b>Visa mer information</b>	Visa ytterligare information om användning av Lexmark Cloud Services.
<b>Obs!</b> En asterisk (*) bredvid ett värde anger fabriksstandardinställningen.	

Menypost	Beskrivning
<b>Aktivera kommunikation med Lexmark Cloud Services</b> Av* På	Aktivera skrivaren för att kommunicera med Lexmark Cloud Services.
<b>Visa aktuell status</b>	Visa anslutningsstatus mellan skrivaren och Lexmark Cloud Services.
<b>Obs!</b> En asterisk (*) bredvid ett värde anger fabriksstandardinställningen.	

## Rapporter

### Sida med menyinställningar

Menyalternativ	Beskrivning
<b>Sida med menyinställningar</b>	Skriv ut en rapport som innehåller skrivarmenyerna.

### Enhet

Menypost	Beskrivning
<b>Enhetsinformation</b>	Skriv ut en rapport med information om skrivaren.
<b>Enhetsstatistik</b>	Skriv ut en rapport över skrivaranvändning och status för förbrukningsmaterial.
<b>Profillista</b>	Skriv ut en lista med de profiler som är lagrade på skrivaren.
<b>Inventarierapport</b>	Skriv ut ett diagnostikverktyg för utskriftsproblem. <b>Obs!</b> Skriv ut rapporten på papper i Letter- eller A4-format för att undvika att innehållet klipps av.

### Skriv ut

Menypost	Beskrivning
<b>Skriva ut teckensnitt</b> PCL-teckensnitt PS-teckensnitt	Utskriftsprover och information om de teckensnitt som finns tillgängliga för varje skrivarspråk.
<b>Testutskrift</b> Demo Page (Testsida)	Skriv ut en sida som visar skrivarfunktioner och lösningar som stöds.
<b>Skriv ut katalog</b>	Skriv ut de resurser som lagras på flashenheten, hårddisken eller den intelligenta lagringenheten (ISD). <b>Obs!</b> Det här menyalternativet visas bara om en flashenhet, hårddisk eller ISD har installerats.

## Genvägar

Menypost	Beskrivning
Alla genvägar	Skriv ut en rapport över vilka genvägar som är lagrade på skrivaren. <b>Obs!</b> Faxgenvägar visas endast när fax är installerat.
Faxgenvägar	
Kopieringsgenvägar	
E-post genvägar	
FTP-genvägar	
Genvägar till nätverksmapp	

## Fax

**Obs!** Den här menyn visas bara om Fax har konfigurerats och Aktivera jobblogg är inställd till På.

Menyalternativ	Beskrivning
Logg för faxjobb	Skriv ut en rapport över de 200 senaste avslutade faxjobben.
Logg för faxsamtal	Skriv ut en rapport över de senaste 100 samtalsförsöken, mottagna samtalen och blockerade samtalen.

## Nätverk

Menyalternativ	Beskrivning
Sida för nätverksinställningar	Skriv ut en sida som visar det konfigurerade nätverket och inställningarna för trådlöst för skrivaren. <b>Obs!</b> Menyalternativet visas endast för nätverksskrivare eller skrivare som är anslutna till skrivarservrar.
Wi-Fi Direct-anslutna klienter	Skriv ut en sida som visar listan med enheter som är anslutna till skrivaren med Wi-Fi Direct. <b>Obs!</b> Det här menyalternativet visas endast när Aktivera Wi-Fi Direct är inställt på På.

## Felsökning

Menyalternativ	Beskrivning
Testsidor för utskriftskvalitet	Skriv ut exempelsidor för att identifiera och korrigera defekter i utskriftskvalitet.
Rengöra skannern	Skriv ut anvisningar för hur du rengör skannern.

## Skriva ut Meny för inställningssida

På huvudmenyn trycker du på **Inställningar > Rapporter > Meny för inställningssida**.

# Underhålla skrivaren

## Kontrollera status för skrivarens delar och förbrukningsmaterial

1 Tryck på **Status/Förbrukningsmaterial** på huvudmenyn.

2 Välj delarna eller förbrukningsartiklarna som du vill kontrollera.

**Obs!** Du kan också komma åt den här inställningen genom att trycka på den översta delen av startskärmen.

## Konfigurera meddelanden om förbrukningsmaterial

1 Öppna en webbläsare och ange skrivarens IP-adress i adressfältet.

### Anmärkningar:

- Visa skrivarens IP-adress på skrivarens startskärm. IP-adressen visas som fyra nummergrupper som är åtskiljda med punkter, till exempel 123.123.123.123.
- Om du använder en proxyserver inaktiverar du den tillfälligt för att kunna öppna webbsidan på rätt sätt.

2 Klicka på **Inställningar > Enhet > Meddelanden**.

3 Från menyn Förbrukningsmaterial klickar du på **Anpassade meddelanden om förbrukningsmaterial**.

4 Välj ett meddelande för varje förbrukningsmaterial.

5 Verkställ ändringarna.

## Ställa in e-postaviseringar

Konfigurera skrivaren så att e-postaviseringar skickas när förbrukningsmaterialet börjar ta slut, när du behöver byta eller lägga i mer papper eller när papperstrassel har inträffat.

1 Öppna en webbläsare och ange skrivarens IP-adress i adressfältet.

### Anmärkningar:

- Visa skrivarens IP-adress på skrivarens startskärm. IP-adressen visas som fyra nummergrupper som är åtskilda med punkter, till exempel 123.123.123.123.
- Om du använder en proxyserver inaktiverar du den tillfälligt för att kunna öppna webbsidan på rätt sätt.

2 Klicka på **Inställningar > Enhet > Meddelanden > Inställning av e-postavisering** och konfigurera sedan inställningarna.

**Obs!** Om du vill ha mer information om SMTP-inställningarna kontaktar du e-postleverantören.

3 Verkställ ändringarna.

- 4 Klicka på **Ställ in e-postlistor och aviseringar** och konfigurera sedan inställningarna.
- 5 Verkställ ändringarna.

## Visa rapporter

- 1 På startskärmen trycker du på **Inställningar > Rapporter**.
- 2 Välj rapporten du vill visa.

## Beställa delar och förbrukningsartiklar

Om du vill beställa förbrukningsmaterial i USA kontaktar du Lexmark på 1-800-539-6275 där du kan få information om auktoriserade återförsäljare av Lexmark-tillbehör på orten. I andra länder eller regioner går du till [www.lexmark.com](http://www.lexmark.com) eller kontaktar det ställe där du köpte skrivaren.

**Obs!** Alla livslängdsuppskattningar för förbrukningsenheterna förutsätter utskrift på vanligt papper i storlek US Letter eller A4.

**Varning – risk för skador:** Om du inte upprätthåller en så optimal skrivareprestanda som möjligt eller byter ut delar och förbrukningsmaterial kan skrivaren skadas.

## Använda äkta delar och förbrukningsartiklar från Lexmark

Lexmark-skrivaren fungerar bäst med äkta delar och förbrukningsmaterial från Lexmark. Användning av tredje parts förbrukningsmaterial eller delar kan påverka prestanda, driftsäkerhet, eller livslängd för skrivaren och dess bildhanteringskomponenter. Det kan också påverka garantin. Skador som orsakas genom användning av tredje parts förbrukningsmaterial eller delar omfattas inte av garantin. Alla livslängdsindikatorer är utformade för att fungera med Lexmark-tillbehör och -delar och kan ge oförutsedda resultat om material eller delar från tredje part används. Användning av bildhanteringskomponenter utöver den avsedda livslängden kan skada din Lexmark-skrivare eller tillhörande komponenter.

**Varning – risk för skador:** Förbrukningsmaterial och delar utan villkor för returprogram kan återställas och återtillverkas. Däremot omfattar inte tillverkarens garanti skador som orsakats av förbrukningsartiklar eller delar från andra tillverkare. Återställning av räknaren på förbrukningsmaterialet eller delen utan ordentlig återtillverkning kan orsaka skador på skrivaren. Efter att räknaren för förbrukningsmaterialet eller delen har återställts kan ett felmeddelande om närvaron av ett återställt objekt visas.

## Beställa en tonerkassett

### Anmärkningar:

- Den beräknade kapaciteten för en kassett baseras på standarden ISO/IEC 19798.
- Extremt låg täckning under långa perioder kan påverka den faktiska kapaciteten negativt.

**Lexmark CX730 och Lexmark CX735 returprogram för tonerkassetter**

Artikel	Nordamerika	Europa	Övriga länder
<b>Tonerkassetter för returprogram</b>			
Cyan	71C10C0	71C20C0	71C80C0
Magenta	71C10M0	71C20M0	71C80M0
Gul	71C10Y0	71C20Y0	71C80Y0
Svart	71C10K0	71C20K0	71C80K0
<b>Tonerkassetter med hög kapacitet för returprogram<sup>1</sup></b>			
Cyan	71C1HC0	71C2HC0	71C8HC0
Magenta	71C1HM0	71C2HM0	71C8HM0
Gul	71C1HY0	71C2HY0	71C8HY0
Svart	71C1HK0	71C2HK0	71C8HK0
<b>Returprogram för tonerkassetter med extra hög kapacitet<sup>2</sup></b>			
Cyan	81C1XC0	81C2XC0	81C8XC0
Magenta	81C1XM0	81C2XM0	81C8XM0
Gul	81C1XY0	81C2XY0	81C8XY0
Svart	81C1XK0	81C2XK0	81C8XK0
<sup>1</sup> Kan endast användas i skrivarmodellen Lexmark CX730. <sup>2</sup> Kan endast användas i skrivarmodellen Lexmark CX735. Om du vill ha mer information om länder i varje region kan du besöka <a href="http://www.lexmark.com/regions">www.lexmark.com/regions</a> .			

**Lexmark CX730 Tonerkassetter med hög kapacitet**

Artikel	Hela världen
Cyan	71C0H20
Magenta	71C0H30
Gul	71C0H40
Svart	71C0H10

**Lexmark CX735 Tonerkassetter med extra hög kapacitet**

Artikel	Hela världen
Cyan	81C0X20
Magenta	81C0X30
Gul	81C0X40
Svart	81C0X10



**Tonerkassetter för Lexmark XC4342 och Lexmark XC4352**

Artikel	Hela världen
Cyan	24B7515
Magenta	24B7516
Gul	24B7517
Svart	24B7518

**Beställa ett svart kit för trumma/developer**

Artikel	Artikelnummer
Svart kit för trumma/developer	71C0Z10

**Beställa ett färgkit för trumma/developer**

Artikel	Artikelnummer
Färgkit för trumma/developer	71C0Z50

**Beställa en toneruppsamlingsflaska**

Artikel	Artikelnummer
Toneruppsamlingsflaska	71C0W00

**Beställa en underhållssats för fixeringsenheter****Anmärkningar:**

- Användning av vissa typer av papper kräver att underhållssatsen byts oftare.
- Separeringsenheten, fixeringsenheten och inmatningsrullen ingår alla i underhållssatsen och kan beställas och bytas ut enskilt om så krävs.
- Om du vill ha mer information om hur du byter ut underhållssatsen kan du läsa dokumentationen som medföljde satsen.

Artikel	Artikelnummer
Underhållssats för fixeringsenhet, 110–120 V	41X3882
Underhållssats för fixeringsenhet, 220–240 V	41X3883
Underhållssats för fixeringsenhet, 100 V	41X3884
Underhållskit för efterbehandlare, 115 V (smala media)*	41X4511
* Stöds endast och är obligatoriskt för Lexmark CS737.	

## Byta ut delar och förbrukningsartiklar

### Byta ut en tonerkasset

1 Öppna lucka B.

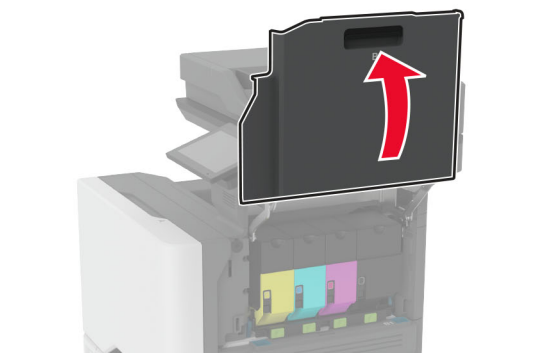
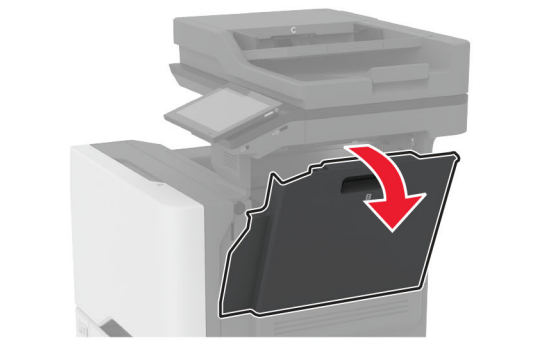
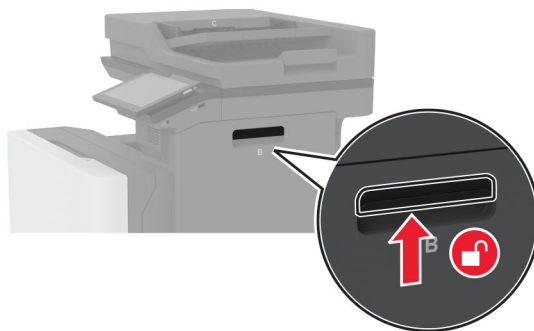

**2** Ta bort den förbrukade tonerkassetten.

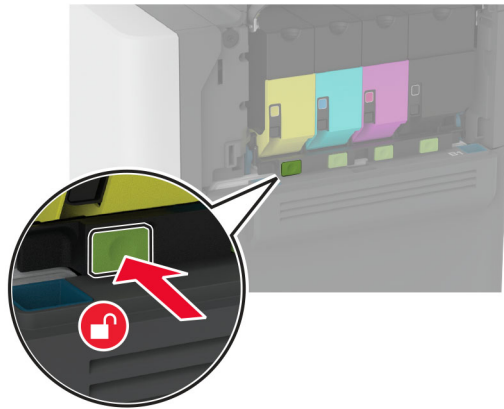

**3** Packa upp den nya tonerkassetten.

**4** Sätt i den nya tonerkassetten.

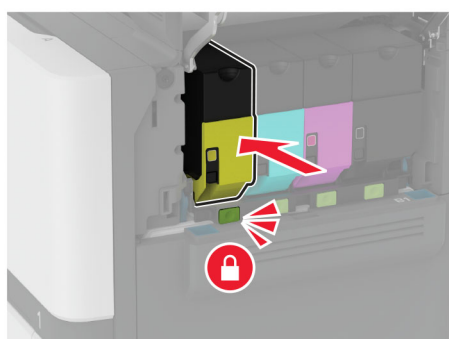
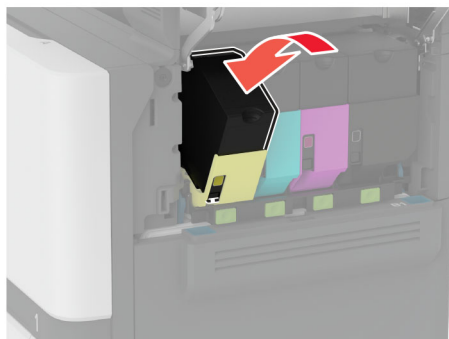

**5** Stäng lucka B.

## Byt ut svart kit för trumma/developer som ej stöds

1 Öppna lucka B.

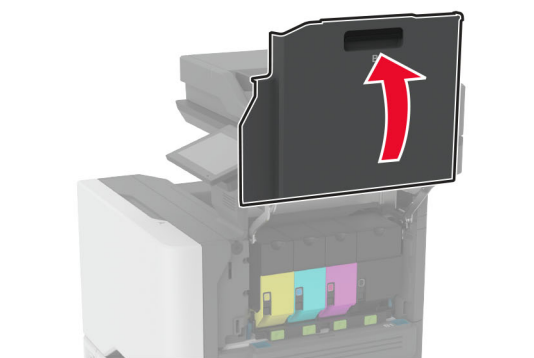
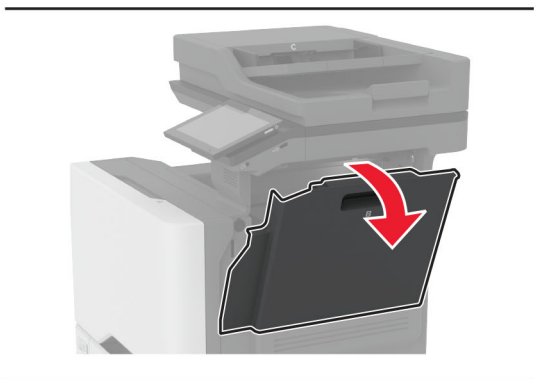
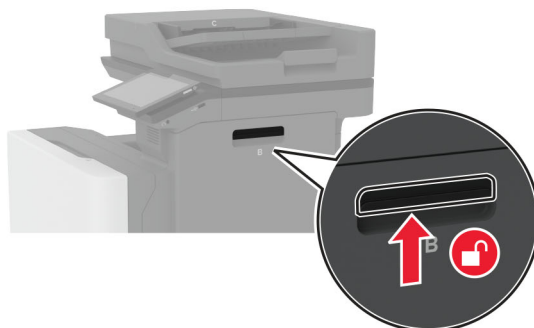

2 Ta ut toneruppsamlingsflaskan.

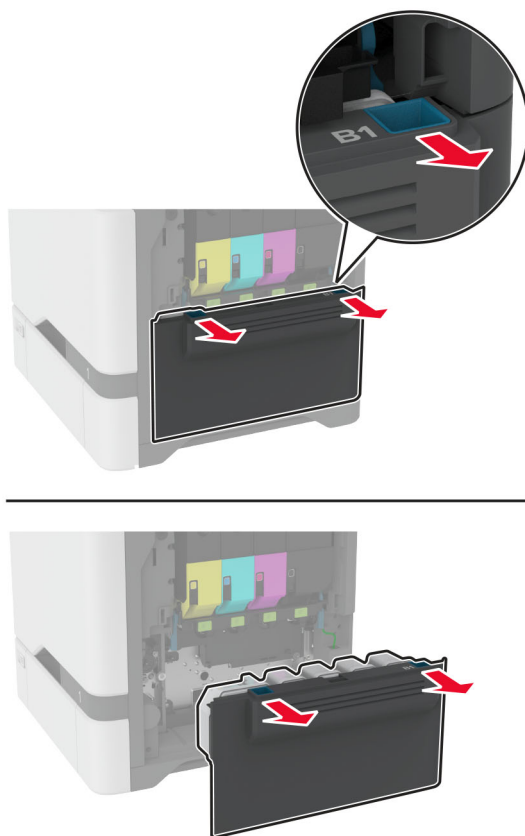

**Obs!** Placera flaskan i upprätt position för att toner inte ska spilla ut.

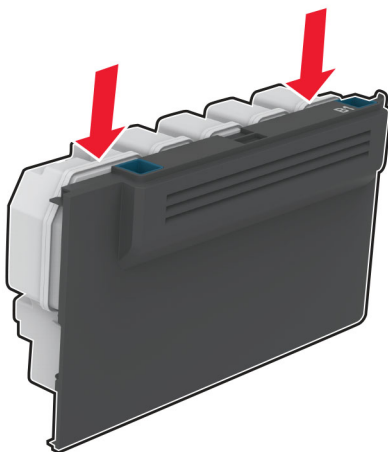

**3** Ta bort tonerkassetterna.

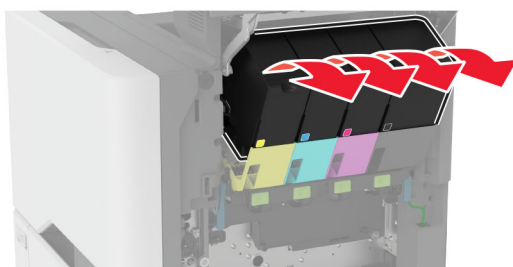
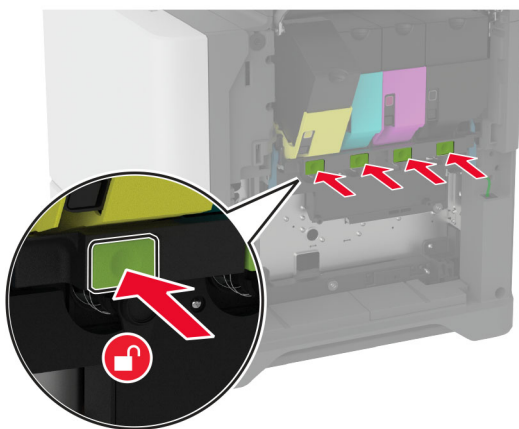

**4** Koppla bort kabeln till kitet för trumma/developer.

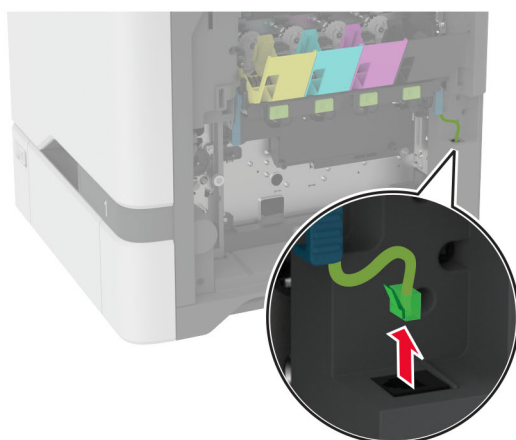
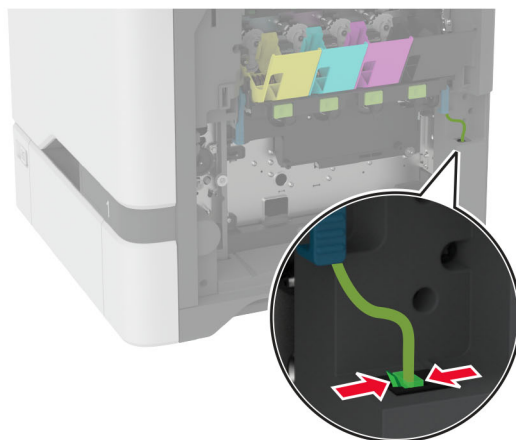

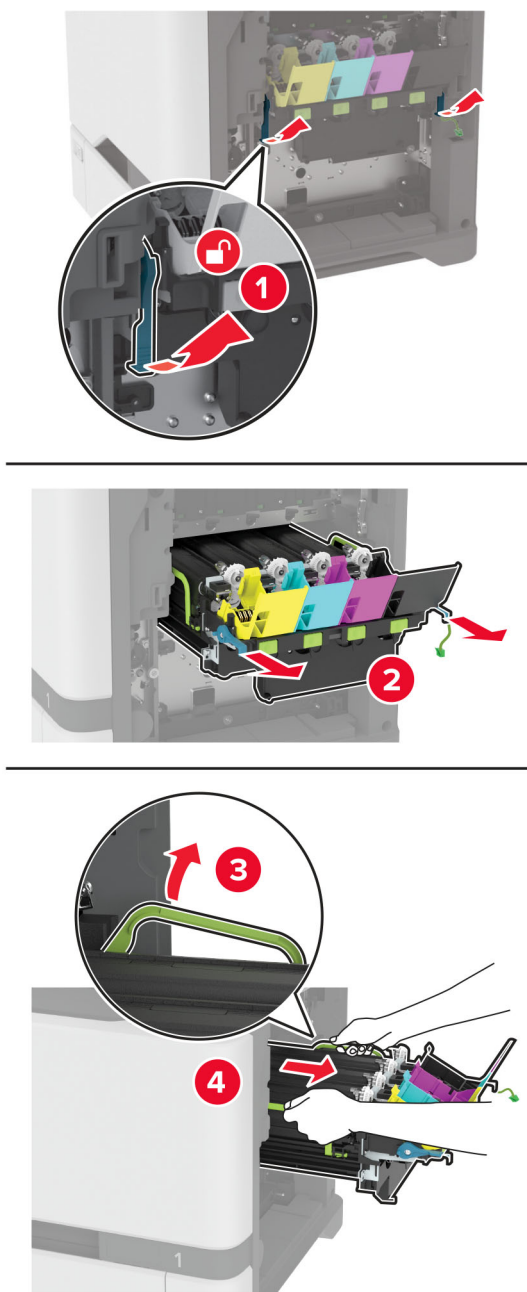

**5** Ta ut fotoenhetssatsen.

**Obs!** För att undvika att kitet för trumma/developer repas eller att trumman skadas ska du placera kitet för trumma/developer i upplyft läge.

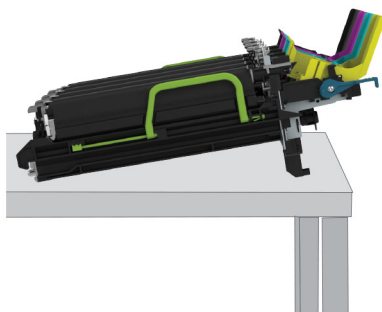

6 Ta bort det använda svarta kitet för trumma/developer.

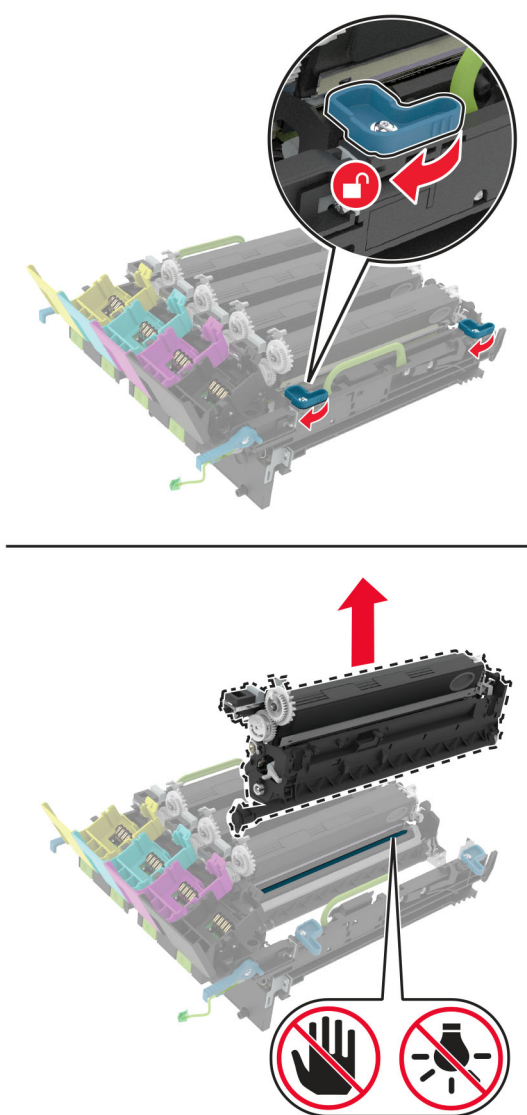

**Varning – risk för skador:** Utsätt inte fotoenheten för direkt ljus under mer än tio minuter. Lång exponering för ljus kan leda till problem med utskriftskvaliteten.

**Varning – risk för skador:** Rör inte vid fotokonduktorenhetens blanka cylinder under fotoenhetssatsen. Det kan påverka kvaliteten på kommande utskriftsjobb.

- 7 Packa upp det nya svarta kitet för trumma/developper.
- 8 Sätt i det svarta kitet för trumma/developper i kitet för trumma/developper.

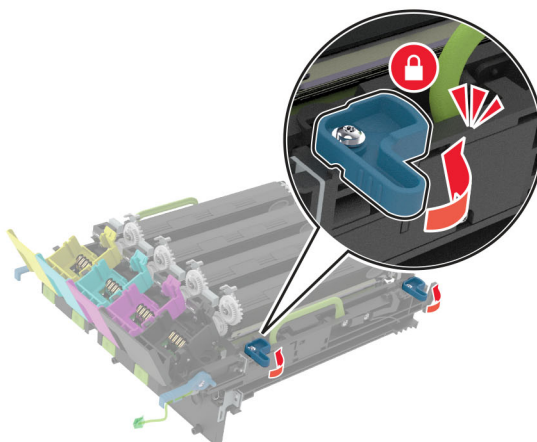
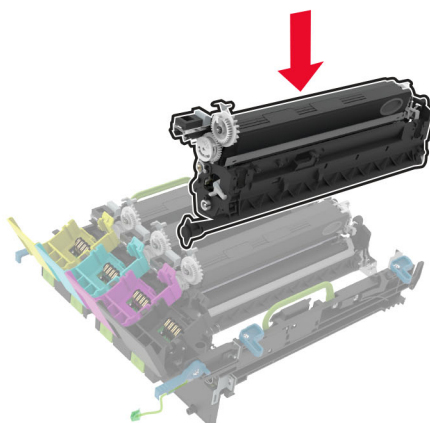

9 Sätt i kit för trumma/developer.

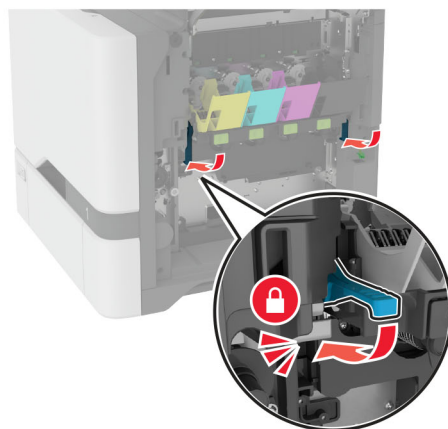
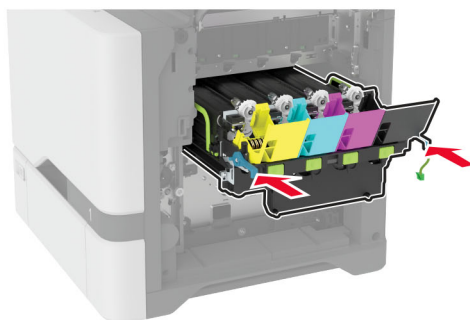
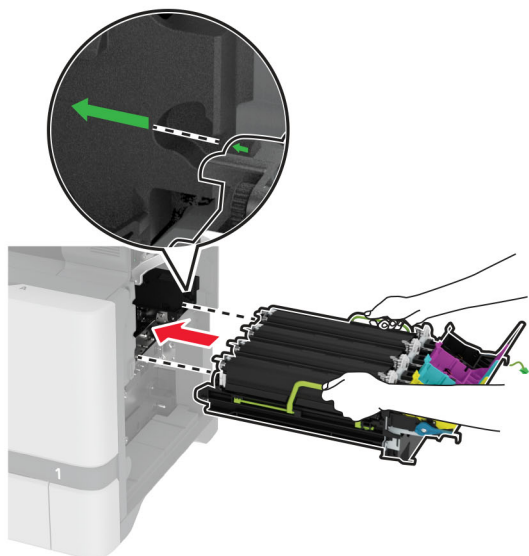

**10** Anslut kabeln till kitet för trumma/developer.

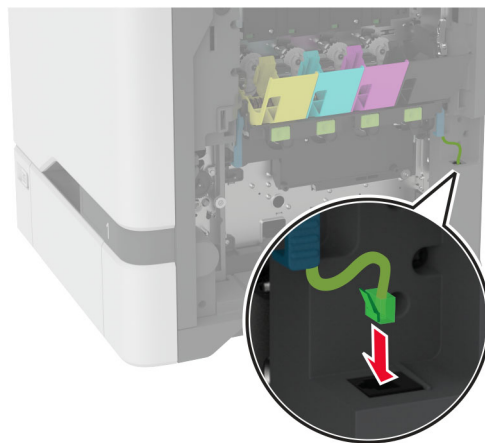

**11** Sätt in den nya toneruppsamlingsflaskan.

**12** Sätt in tonerkassetterna.

**13** Stäng lucka B.

## Byta färgkit för trumma/developer

1 Öppna lucka B.

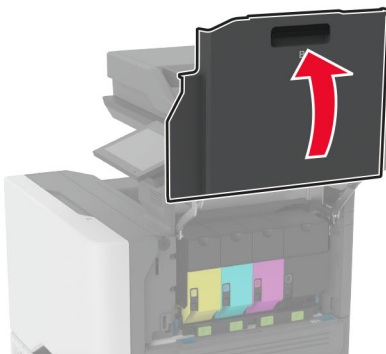
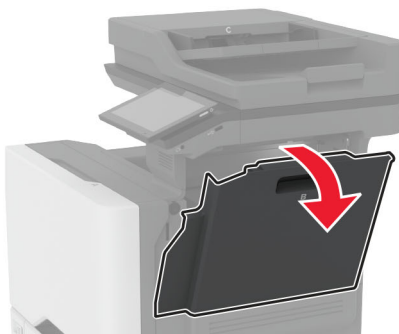
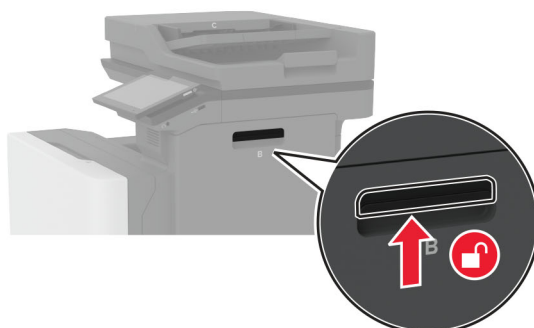

2 Ta ut toneruppsamlingsflaskan.

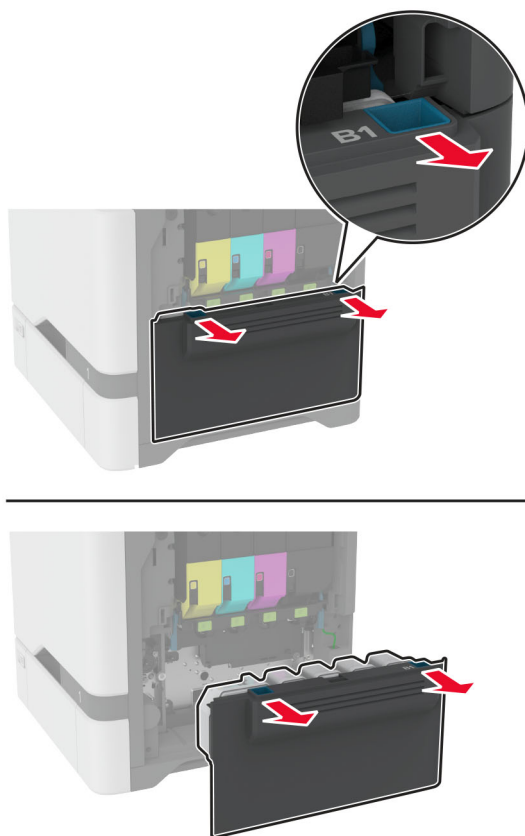

**Obs!** Placera flaskan i upprätt position för att toner inte ska spilla ut.

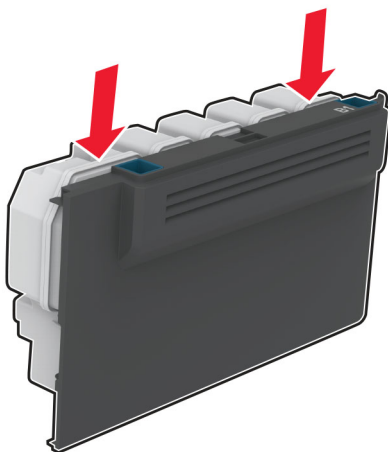

**3** Ta bort tonerkassetterna.

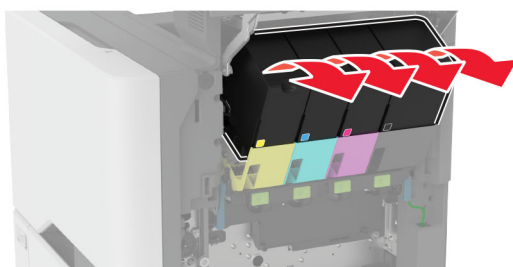
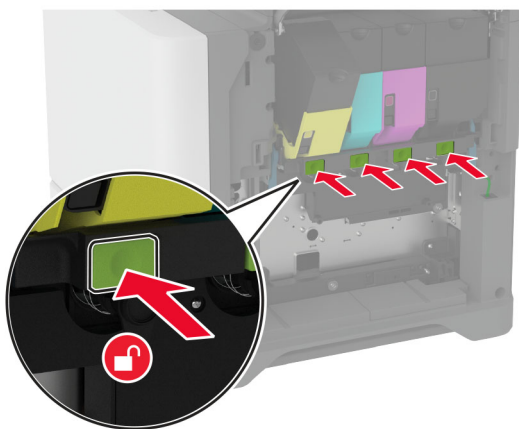



**4** Koppla bort kabeln till kitet för trumma/developer.

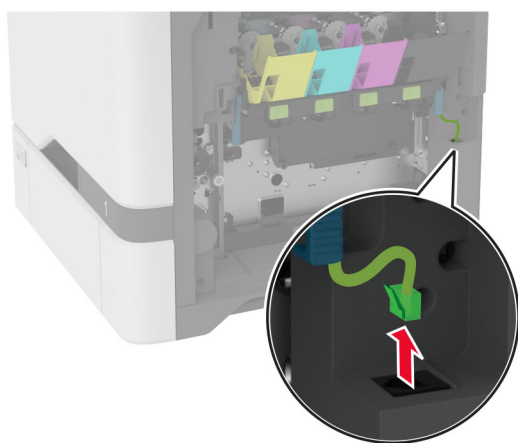
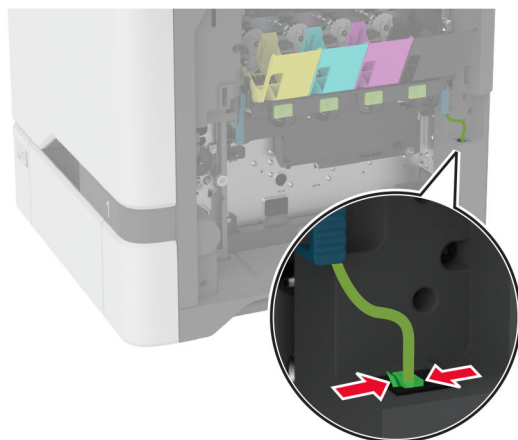

5 Ta bort den förbrukade fotoenhetssatsen.

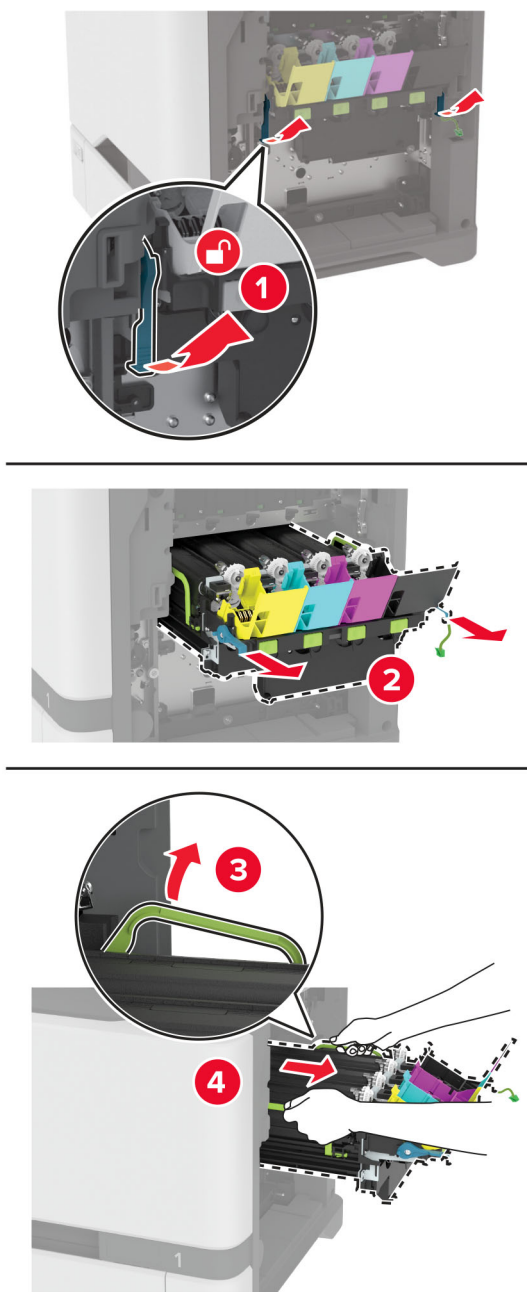

6 Ta bort den svarta bildhanteringsenheten.

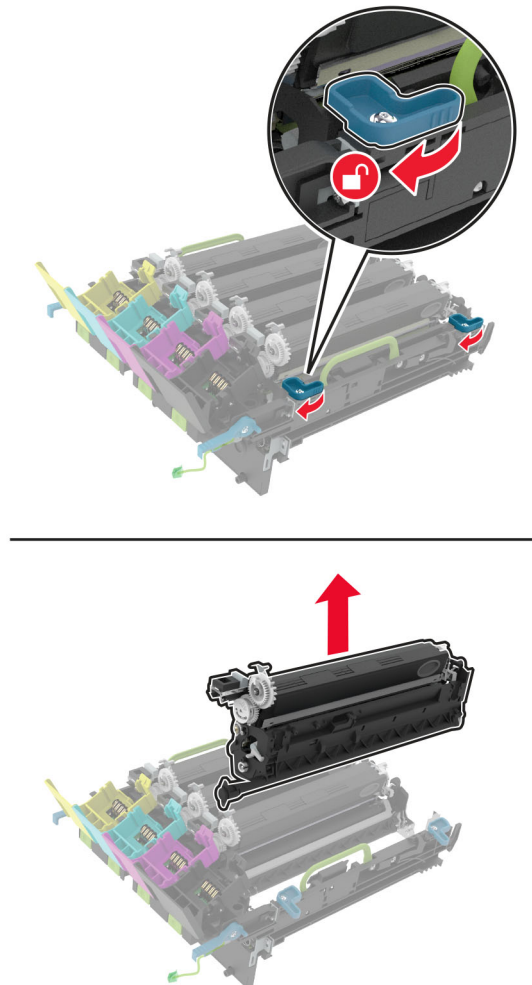

**Varning – risk för skador:** Utsätt inte fotoenheten för direkt ljus under mer än tio minuter. Lång exponering för ljus kan leda till problem med utskriftskvaliteten.

**Varning – risk för skador:** Rör inte fotoenhetens blanka cylinder som sitter på bildhanteringsenhetens undersida. Det kan påverka kvaliteten på kommande utskriftsjobb.



7 Packa upp den nya fotoenhetssatsen.

**Obs!** Fotoenhetssatsen innehåller fotoenhetssats och framkallningsenheter för cyan, magenta och gult.

**8** Sätt i den svarta bildhanteringsenheten i den nya fotoenhetssatsen.

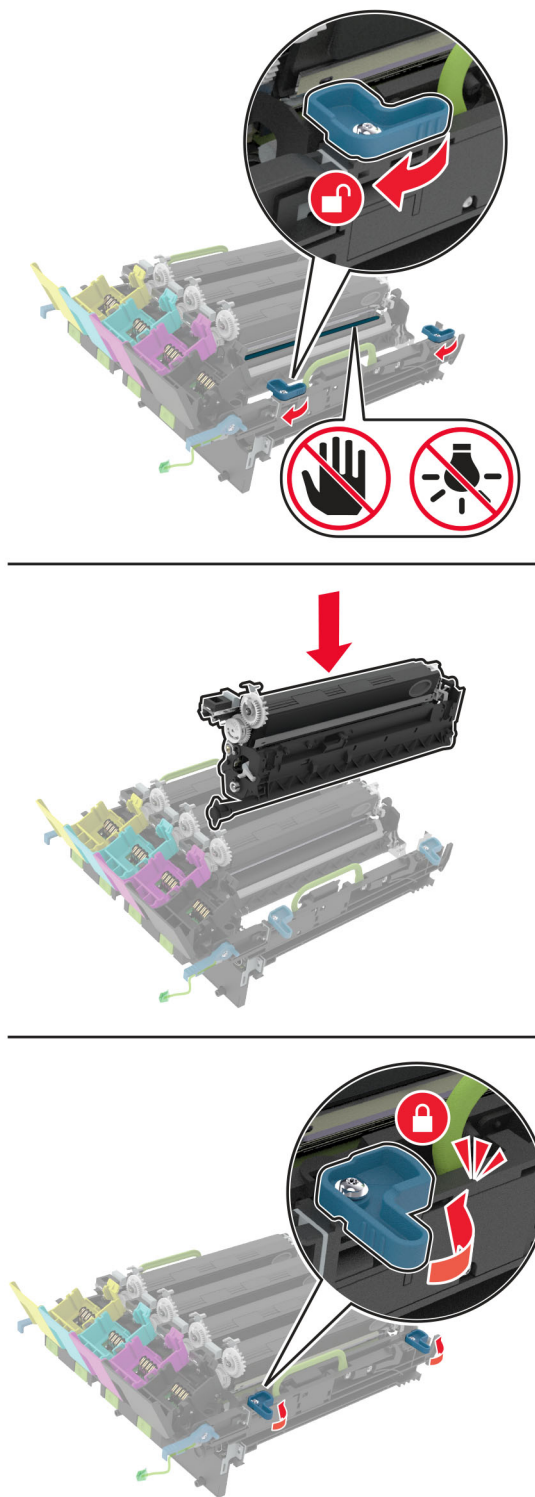

9 Sätt i den nya fotoenhetssatsen.

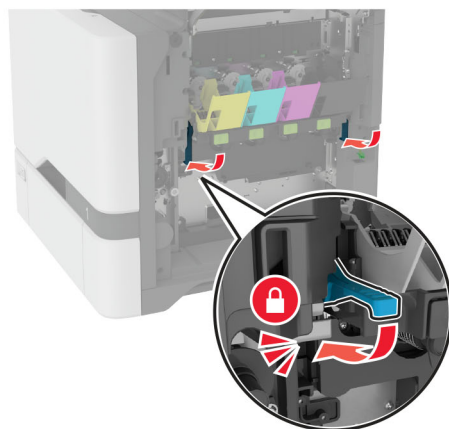
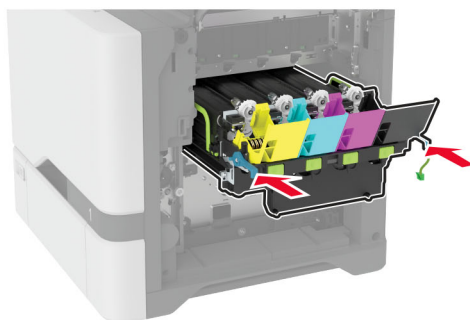
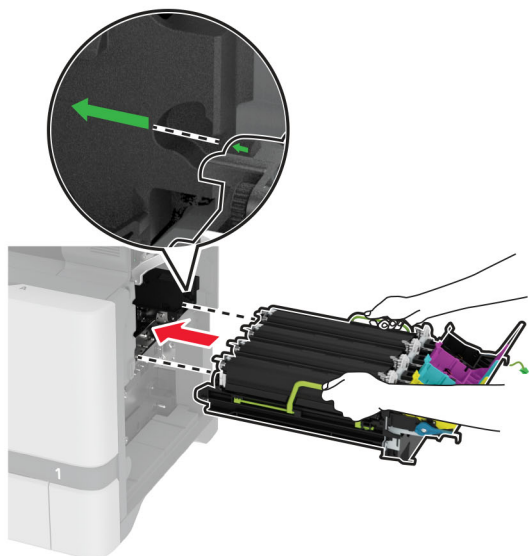

**10** Anslut kabeln till kitet för trumma/developer.

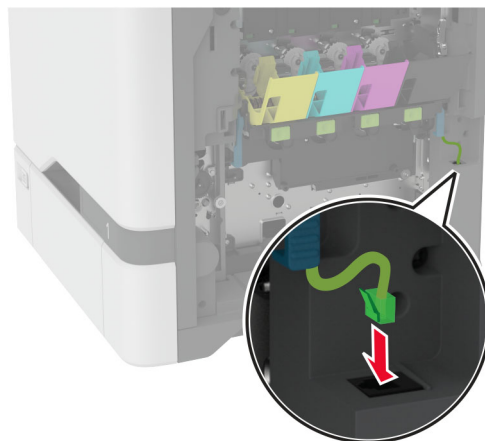

**11** Sätt in den nya toneruppsamlingsflaskan.

**12** Sätt in tonerkassetterna.

**13** Stäng lucka B.

## Byta ut toneruppsamlingsflaskan

1 Öppna lucka B.

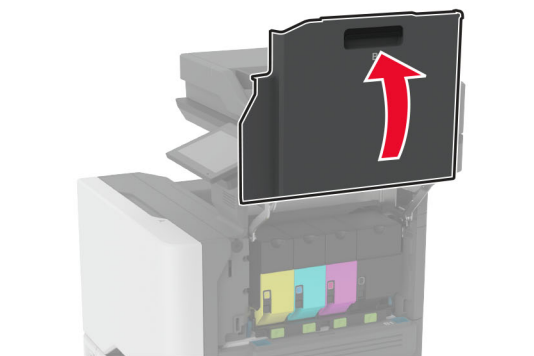
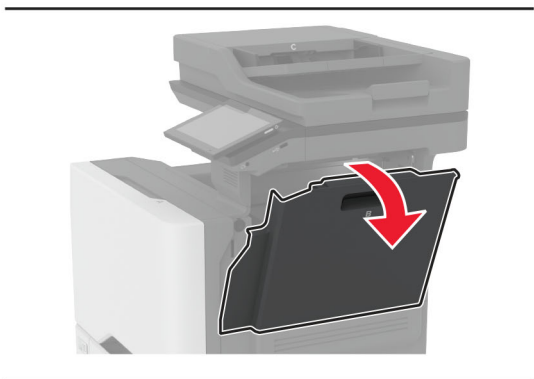
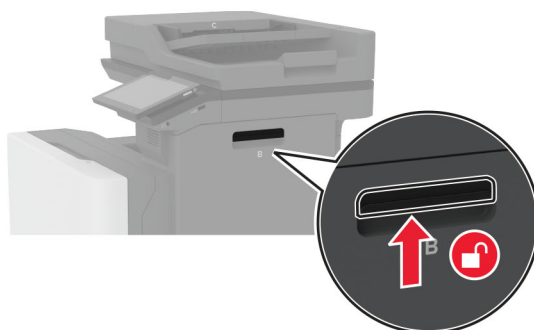

**2** Ta ut den använda toneruppsamlingsflaskan.

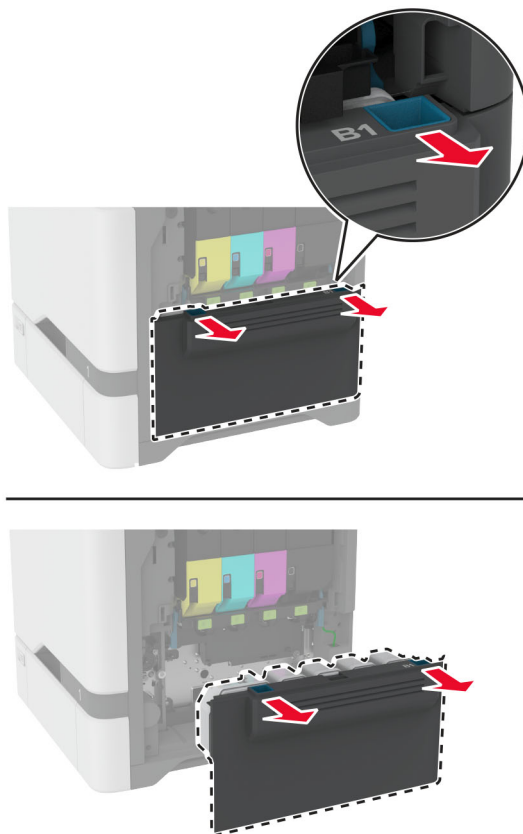

**Obs!** Placera flaskan i upprätt position för att toner inte ska spilla ut.

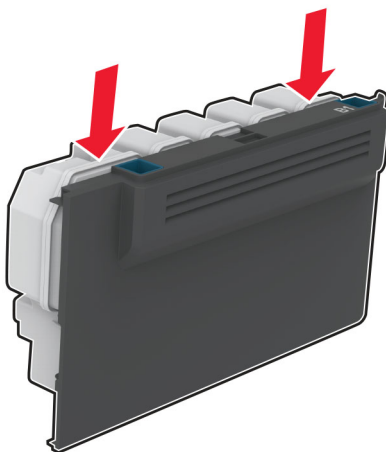

**3** Packa upp den nya toneruppsamlingsflaskan.

**4** Sätt i den nya toneruppsamlingsflaskan.

**5** Stäng lucka B.

**6** Kassera den använda toneruppsamlingsflaskan på rätt sätt.



## Byta ut fixeringsenheten

- 1 Stäng av skrivaren och dra ut nätsladden ur eluttaget.
- 2 Öppna lucka A och sedan lucka A1.

 **VAR FÖRSIKTIG – VARM YTA:** Insidan av skrivaren kan vara varm. Förebygg risken för brännskador genom att vänta tills ytan har svalnat.

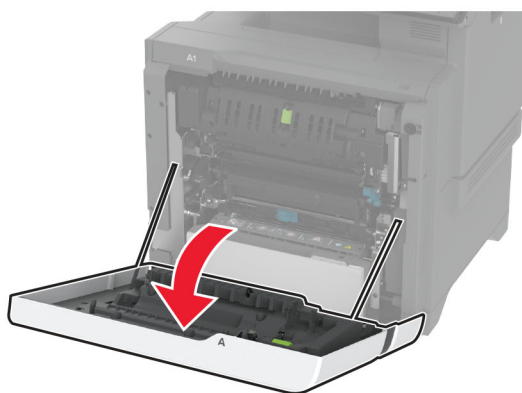

**3** Ta bort den använda fixeringsenheten.

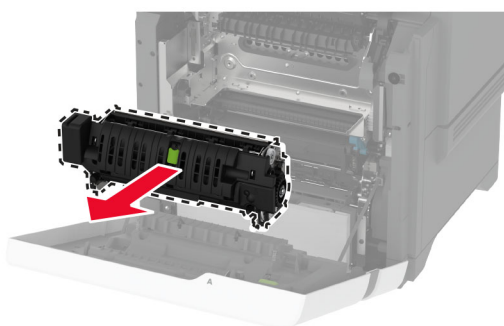
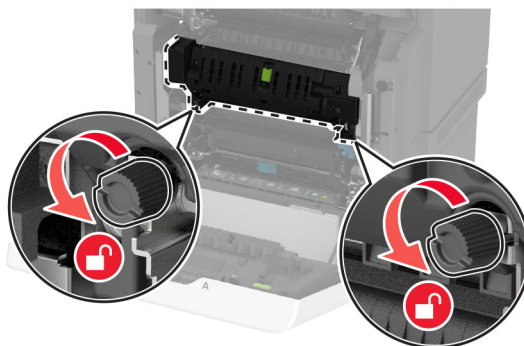

**4** Packa upp den nya fixeringsenheten.

**5** Sätt i den nya fixeringsenheten.

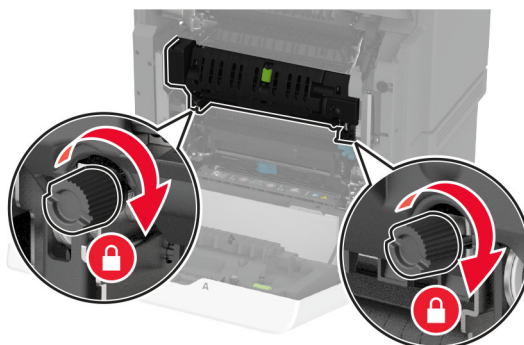
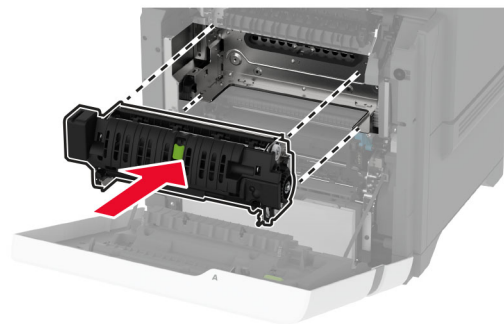

**6** Stäng lucka A1 och stäng sedan lucka A.

**7** Anslut nätsladden till vägguttaget och slå sedan på skrivaren.

**⚠ VAR FÖRSIKTIG – RISK FÖR SKADA:** För att undvika brandrisk eller att få en elektrisk stöt ansluter du nätsladden till ett lämpligt och jordat vägguttag som är i närheten av produkten och är lättillgängligt.

**8** Återställ fixeringsenhetens serviceräknare.

Mer information finns i [“Återställa serviceräknaren” på sidan 243](#).

## Byta ut inmatningsrullen

### Byta ut inmatningsrullen i facket för 550 ark

**1** Stäng av skrivaren och dra ut nätsladden ur eluttaget.

**2** Ta ut facket.

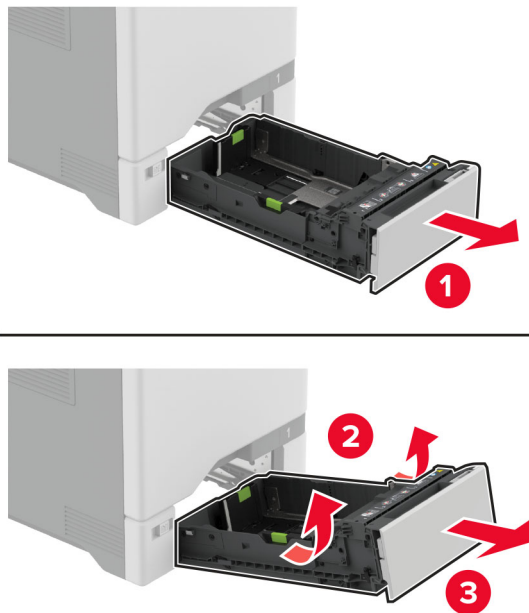

**3** Ta bort den använda inmatningsrullen.

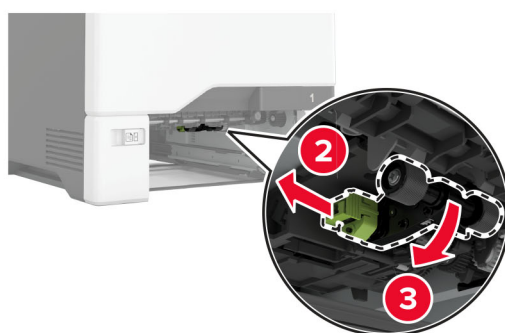

**4** Packa upp den nya inmatningsrullen.

**Varning – risk för skador:** För att undvika skador och dåliga skrivarprestanda ska du se till att händerna är rena när du hanterar delarna.

5 Sätt in den nya inmatningsrullen.

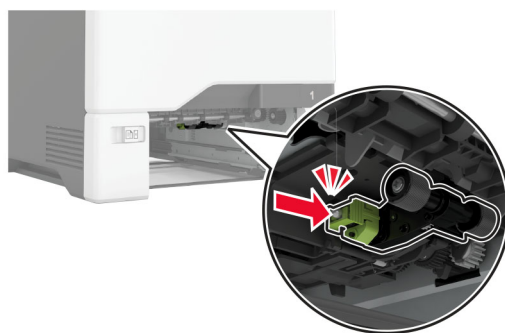

6 Sätt tillbaka facket.

7 Anslut nätsladden till vägguttaget och slå sedan på skrivaren.

**⚠ VAR FÖRSIKTIG – RISK FÖR SKADA:** För att undvika brandrisk eller att få en elektrisk stöt ansluter du nätsladden till ett lämpligt och jordat vägguttag som är i närheten av produkten och är lättillgängligt.

### Byta ut inmatningsrullen i universalarkmataren

1 Stäng av skrivaren och dra ut nätsladden ur eluttaget.

2 Öppna universalarkmataren.

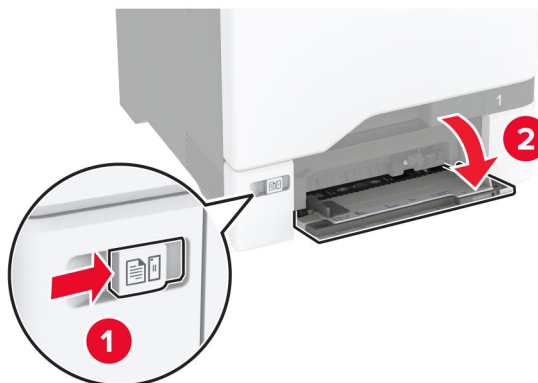

- 3 Ta bort den använda inmatningsrullen.

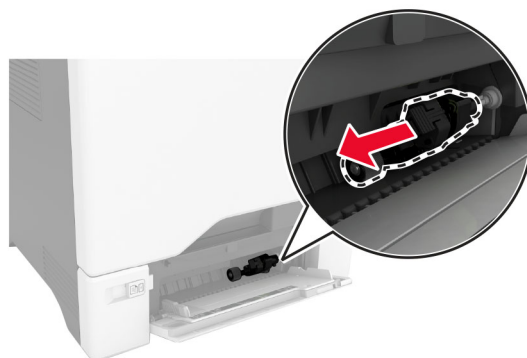
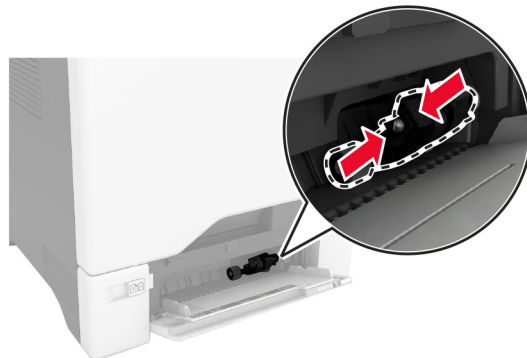

- 4 Packa upp den nya inmatningsrullen.

**Varning – risk för skador:** För att undvika skador och dåliga skrivarprestanda ska du se till att händerna är rena när du hanterar delarna.

- 5 Sätt in den nya inmatningsrullen.



- 6 Stäng universalarkmataren.

- 7 Anslut nätsladden till vägguttaget och slå sedan på skrivaren.

**⚠ VAR FÖRSIKTIG – RISK FÖR SKADA:** För att undvika brandrisk eller att få en elektrisk stöt ansluter du nätsladden till ett lämpligt och jordat vägguttag som är i närheten av produkten och är lättillgängligt.

## Byta ut separeringskonsolen

- 1 Dra ut magasinet.

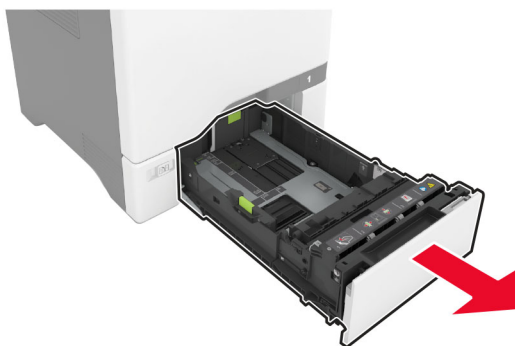

**2** Ta ut den använda separeringskonsolen.

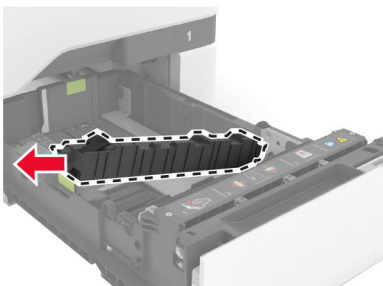
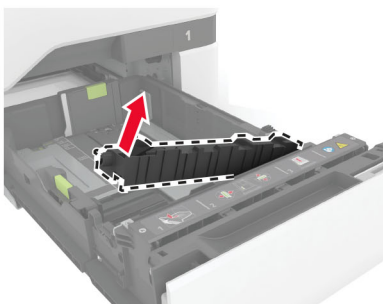
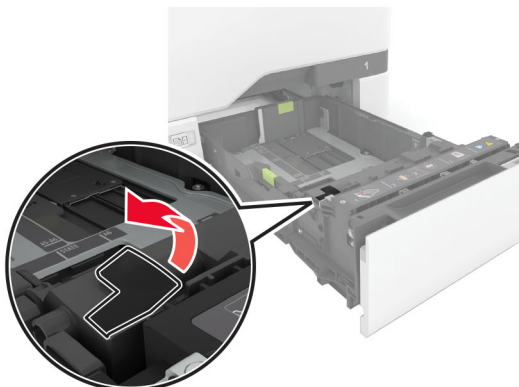

**3** Packa upp den nya separeringskonsolen.



4 Sätt dit den nya separeringskonsolen.

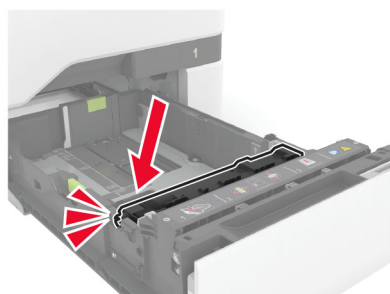
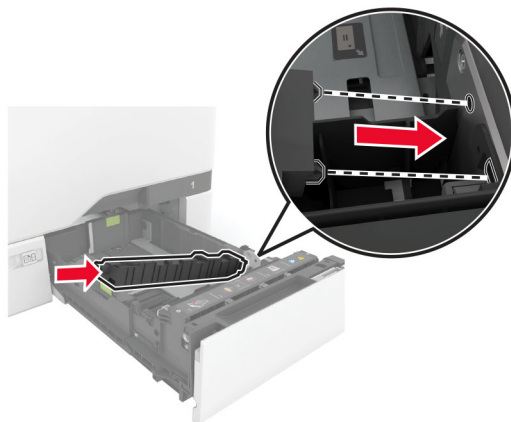

5 Sätt tillbaka facket.

## Byta ut skannerns glasplatta

1 Öppna skannerluckan.

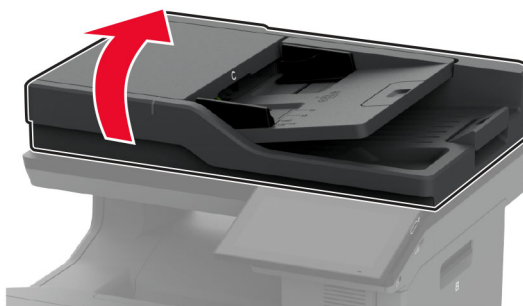

**2** Ta bort den använda skannerglasplattan.

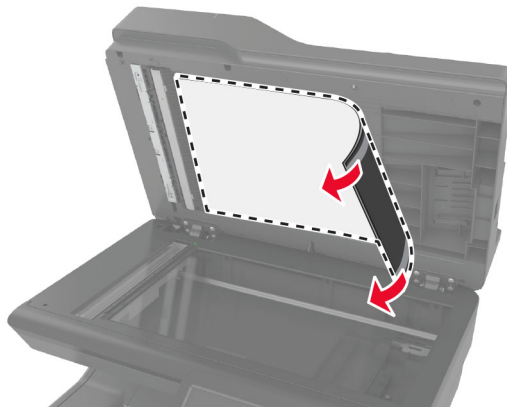

**3** Packa upp den nya skannerglasplattan.

**4** Placera det vita området på den nya skannerglasplattan med framsidan nedåt på skannerglaset och ta sedan bort skyddspapperet på tejp.

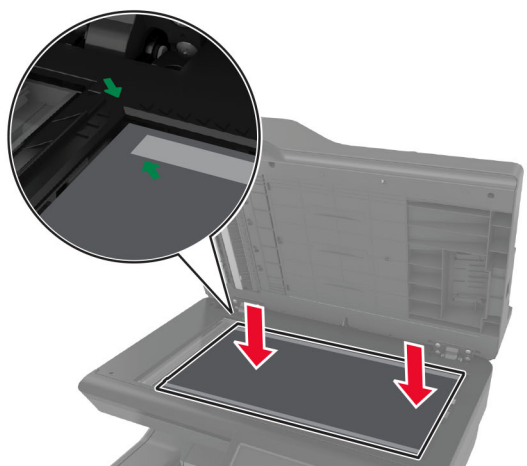

**Obs!** Se till att skannerglasplattan är korrekt placerad på kanterna av skannerglaset.

**5** Stäng skannerluckan för att fästa den nya skannerglasplattan på luckan.

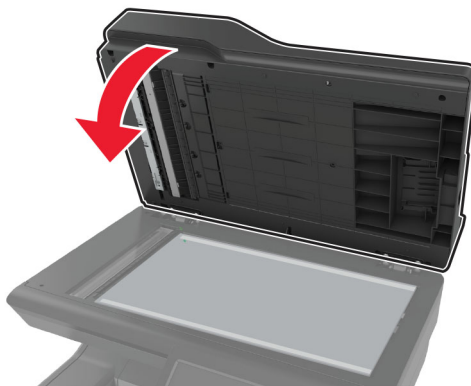

**6** Öppna skannerluckan och kontrollera att den nya skannerglasplattan är ordentligt fäst på luckan.

**7** Stäng skannerluckan.

## Byta ut ADF-rullarna

**1** Öppna lucka C.

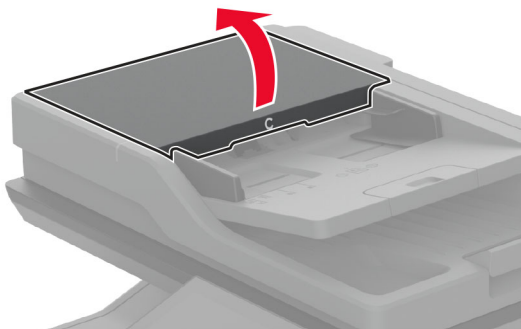

**2** Ta bort den använda inmatningsrullen från den automatiska dokumentmataren.

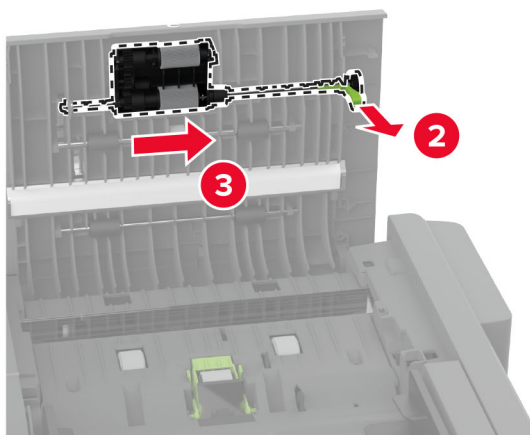
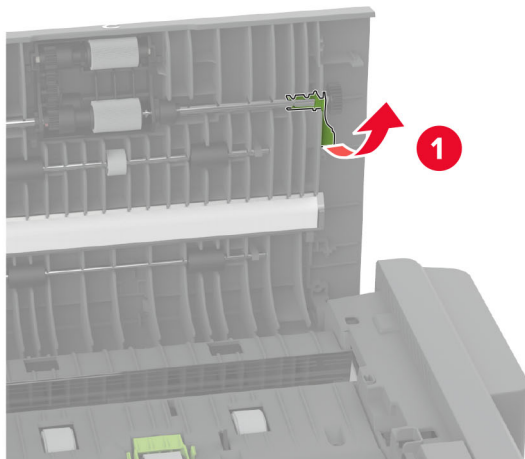

**3** Ta bort den använda separeringsrullen från den automatiska dokumentmataren.

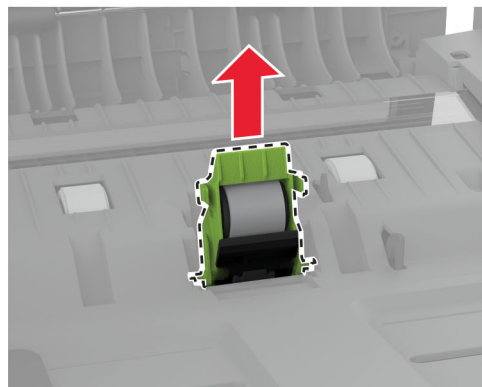
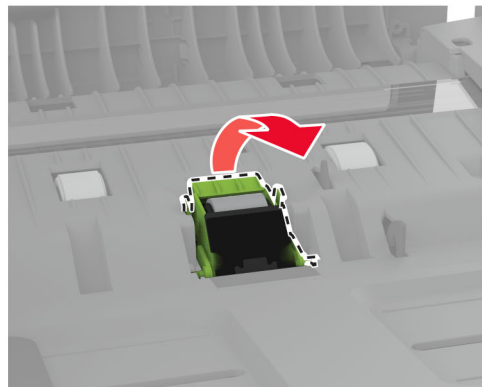
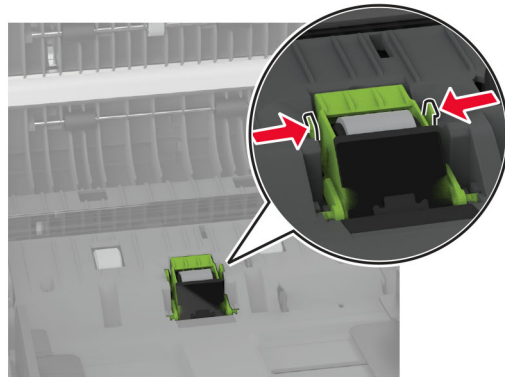

**4** Packa upp den nya ADF-inmatningsrullen och ADF-separeringsrullen.

- 5 Sätt in den nya separeringsrullen till den automatiska dokumentmataren tills den *klickar* på plats.

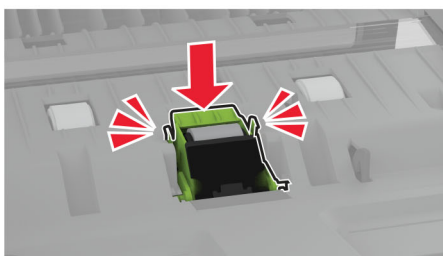
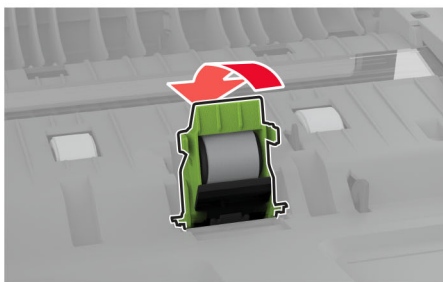
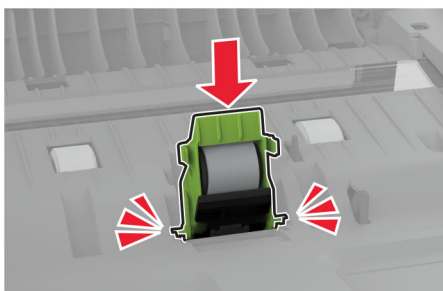
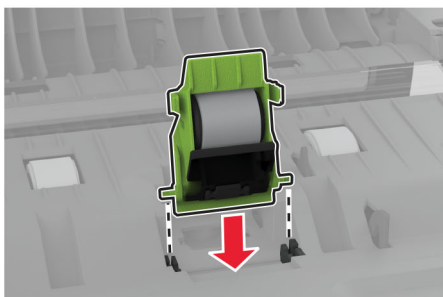

6 Sätt in den nya inmatningsrullen tills den *klickar* på plats.

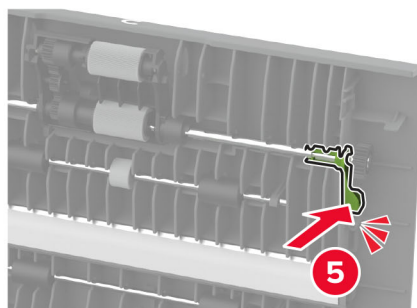
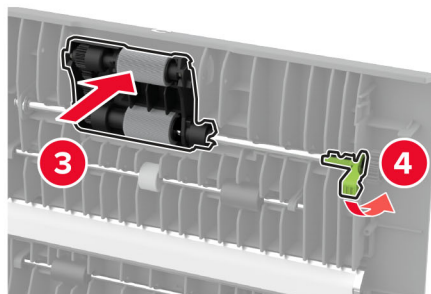
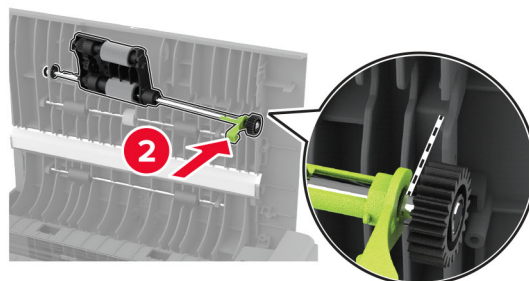
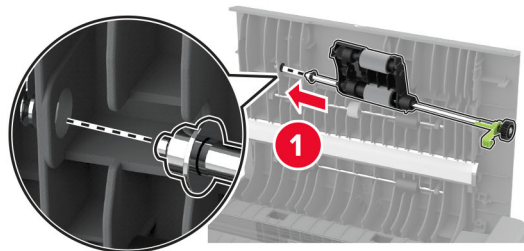

7 Stäng lucka C.

## Återställa serviceräknaren

- 1 På startskärmen trycker du på **Inställningar > Enhet > Underhåll > Konfigurationsmenyn > Användning av förbrukningsmaterial och räknare.**
- 2 Tryck på **Återställ serviceräknare.**

## Återställa användningsräknare för förbrukningsmaterial

- 1 På startskärmen trycker du på **Inställningar > Enhet > Underhåll > Konfigurationsmenyn > Användning av förbrukningsmaterial och räknare**.
- 2 Välj räknaren som du vill återställa.

**Varning – risk för skador:** Förbrukningsmaterial och delar utan villkor för returprogram kan återställas och återtillverkas. Däremot omfattar inte tillverkarens garanti skador som orsakats av förbrukningsartiklar eller delar från andra tillverkare. Återställning av räknaren på förbrukningsmaterialet eller delen utan ordentlig återtillverkning kan orsaka skador på skrivaren. Efter att räknaren för förbrukningsmaterialet eller delen har återställts kan ett felmeddelande om närvaron av ett återställt objekt visas.

## Rengöra skrivarens delar

### Rengöra skrivaren

 **VAR FÖRSIKTIG – RISK FÖR ELEKTRISK STÖT:** För att undvika att få en elektrisk stöt när du rengör skrivarens utsida ska du dra ut nätsladden ur eluttaget och koppla bort alla sladdar från skrivaren innan du fortsätter.

#### Anmärkningar:

- Upprepa ungefär varannan månad.
- Skador på skrivaren som orsakats av att skrivaren har hanterats på felaktigt sätt täcks inte av skrivarens garanti.

- 1 Stäng av skrivaren och dra ut nätsladden ur eluttaget.
- 2 Ta bort allt papper från standardfacket och flerfunktionsmataren.
- 3 Ta bort eventuellt damm, ludd och pappersbitar runt skrivaren med en mjuk borste eller en dammsugare.
- 4 Torka av skrivarens utsida med en fuktig, ren och luddfri trasa.

#### Anmärkningar:

- Använd inte vanliga rengöringsmedel, eftersom de kan skada skrivarens yta.
- Se till att skrivaren är helt torr överallt.

- 5 Anslut nätsladden till vägguttaget och slå sedan på skrivaren.

 **VAR FÖRSIKTIG – RISK FÖR SKADA:** För att undvika brandrisk eller att få en elektrisk stöt ansluter du nätsladden direkt till lämpligt och jordat vägguttag som är i närheten av produkten och är lättillgängligt.



## Rengöra pekskärmen

**⚠ VAR FÖRSIKTIG – RISK FÖR ELEKTRISK STÖT:** För att undvika att få en elektrisk stöt när du rengör skrivarens utsida ska du dra ut nätsladden ur eluttaget och koppla bort alla sladdar från skrivaren innan du fortsätter.

- 1 Stäng av skrivaren och dra ut nätsladden ur eluttaget.
- 2 Använd en fuktad, mjuk, luddfri trasa till att torka av pekskärmen.

### Anmärkningar:

- Använd inte vanliga rengöringsmedel, eftersom de kan skada pekskärmen.
- Se till att pekskärmen är torr efter rengöring.

- 3 Anslut nätsladden till vägguttaget och slå sedan på skrivaren.

**⚠ VAR FÖRSIKTIG – RISK FÖR SKADA:** För att undvika brandrisk eller att få en elektrisk stöt ansluter du nätsladden till ett lämpligt och jordat vägguttag som är i närheten av produkten och är lättillgängligt.

## Rengöra skannern

- 1 Öppna skannerluckan.



- 2 Använd en fuktad, mjuk, luddfri trasa till att torka av följande områden:
  - Den automatiska dokumentmatarens glasplatta

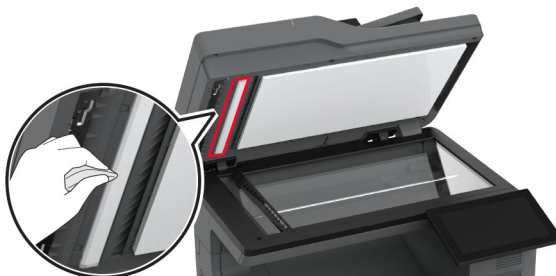

- Skannerglasplatta

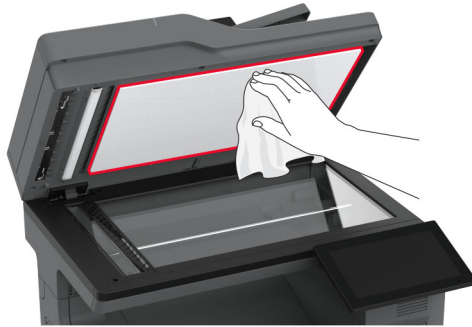

- Dokumentmatarglas



- Skannerglas

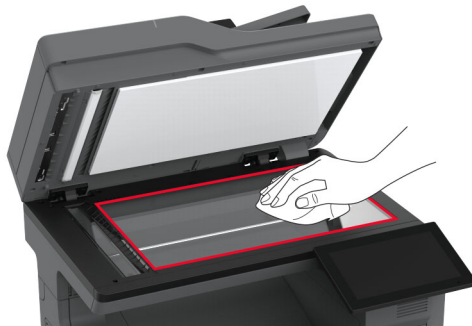

**3** Stäng skannerluckan.

**4** Öppna lucka C.

**5** Använd en fuktad, mjuk, luddfri trasa till att torka av följande områden:

- Glasplatta till den automatiska dokumentmataren i lucka C

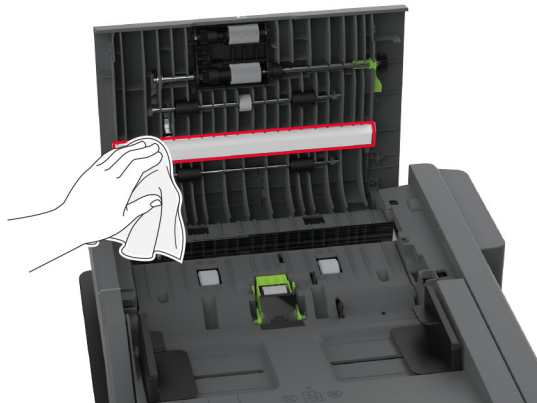

- Glas till den automatiska dokumentmataren i lucka C

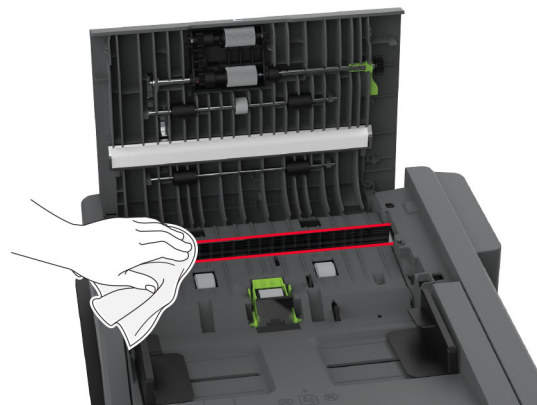

**6** Stäng lucka C.

## Rengöra inmatningshjulen

- 1 Stäng av skrivaren och dra ut nätsladden ur eluttaget.
- 2 Ta ut facket.

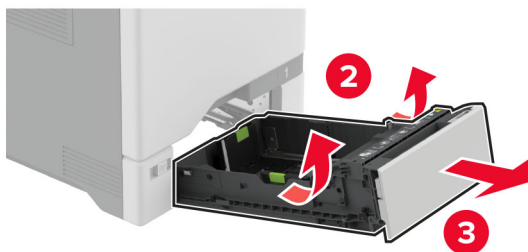
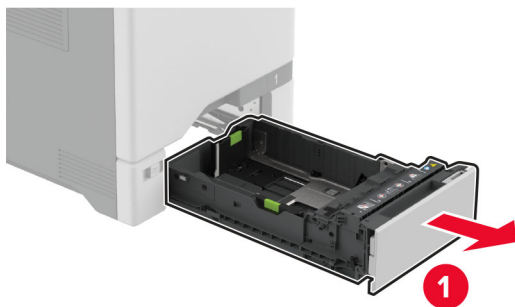

**3** Ta bort inmatningsrullen.

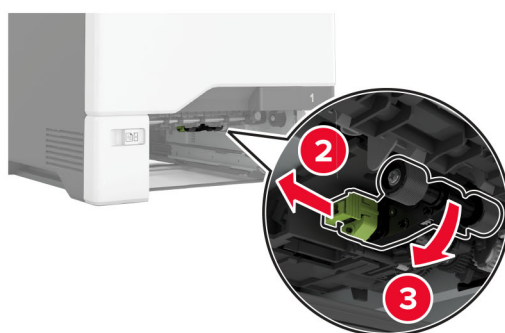

**4** Applicera isopropylalkohol på en mjuk, luddfri trasa och torka sedan av inmatningshjulen.

5 Sätt i ut inmatningsrullen.



6 Sätt tillbaka facket.

7 Anslut nätsladden till vägguttaget och slå sedan på skrivaren.

**⚠ VAR FÖRSIKTIG – RISK FÖR SKADA:** För att undvika brandrisk eller att få en elektrisk stöt ansluter du nätsladden till ett lämpligt och jordat vägguttag som är i närheten av produkten och är lättillgängligt.

## Rengöra inmatningsrullen i universalarkmataren

1 Stäng av skrivaren och dra ut nätsladden ur eluttaget.

2 Öppna universalarkmataren.

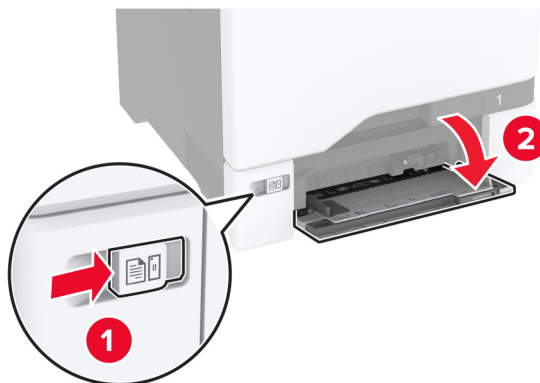

**3** Ta bort inmatningsrullen.

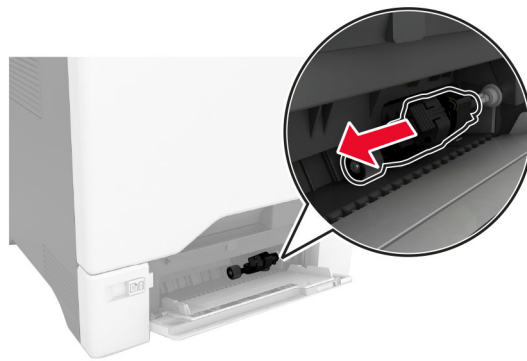
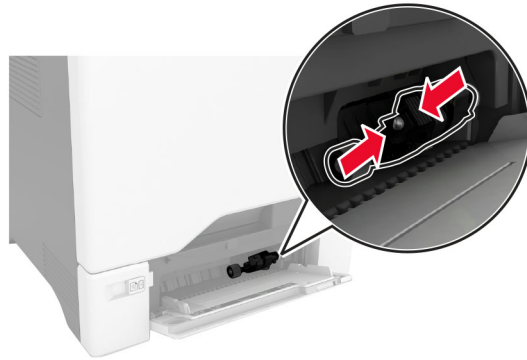

**4** Applicera isopropylalkohol på en mjuk luddfri trasa och torka av inmatningsrullen.

5 Sätt i ut inmatningsrullen.

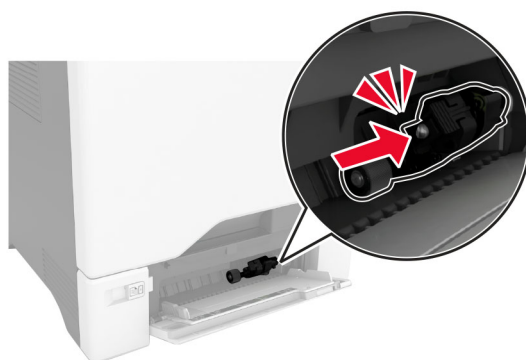
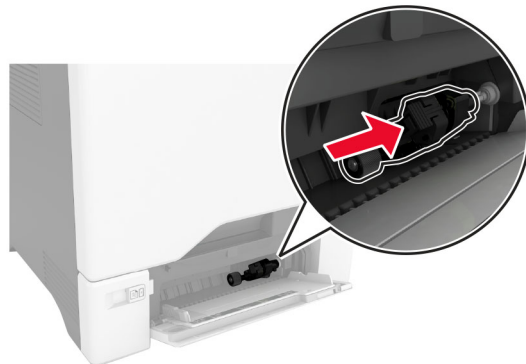

6 Stäng universalarkmataren.

7 Anslut nätsladden till vägguttaget och slå sedan på skrivaren.

**⚠ VAR FÖRSIKTIG – RISK FÖR SKADA:** För att undvika brandrisk eller att få en elektrisk stöt ansluter du nätsladden till ett lämpligt och jordat vägguttag som är i närheten av produkten och är lättillgängligt.

## Rengöra ADF-rullarna

1 Öppna lucka C.

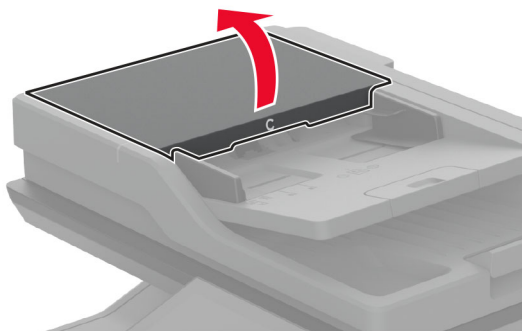



**2** Ta bort inmatningsrullen.

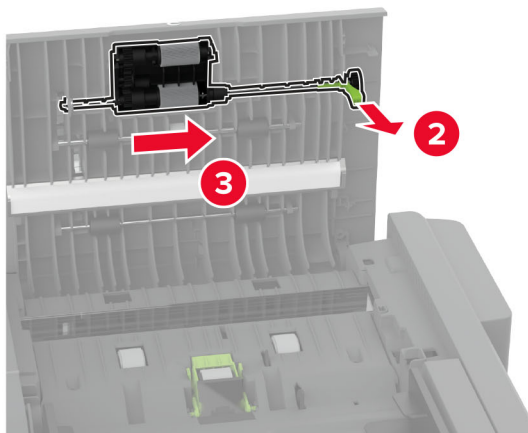
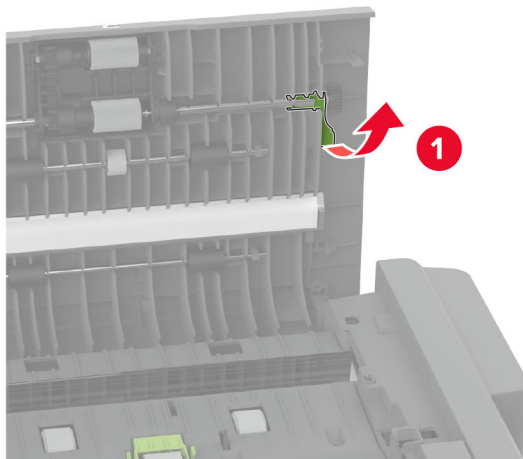

- 3** Ta bort den automatiska dokumentmatarens separeringsrulle.

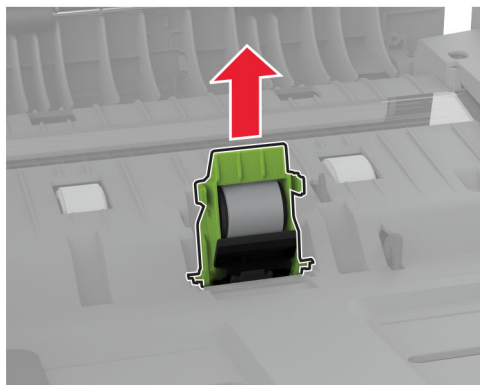
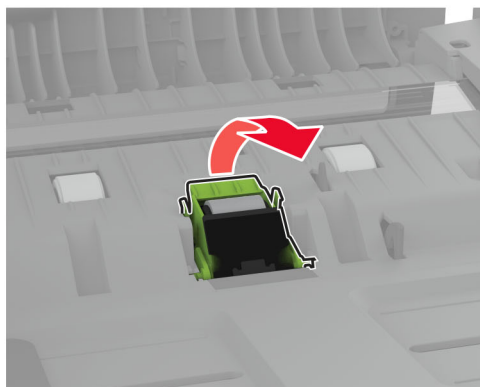
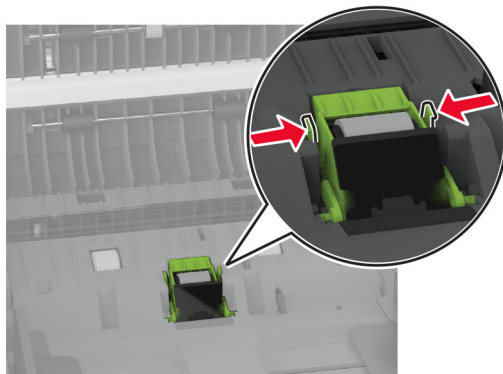

- 4** Applicera isopropylalkohol på en mjuk luddfri trasa och torka av inmatningsrullen för den automatiska dokumentmataren.

- 5 Sätt in separeringsrullen till den automatiska dokumentmataren tills den *klickar* på plats.

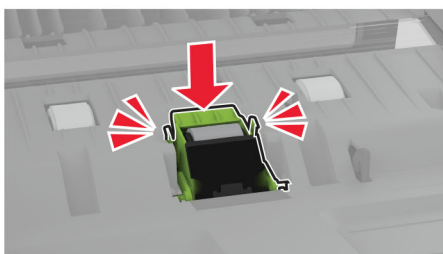
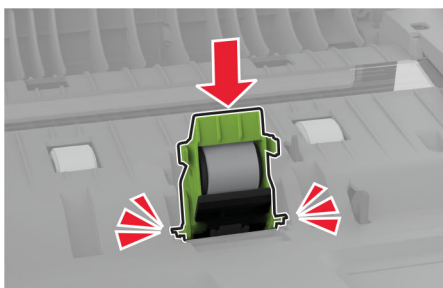
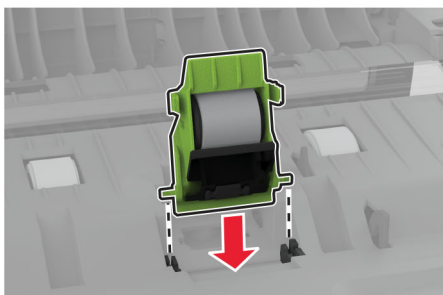

**6** Sätt in inmatningsrullen för den automatiska dokumentmataren tills den *klickar* fast på plats.

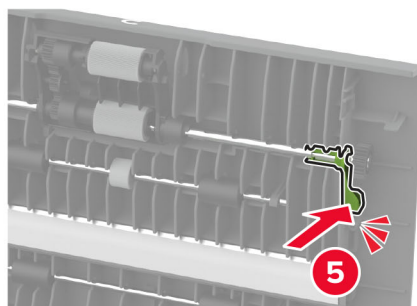
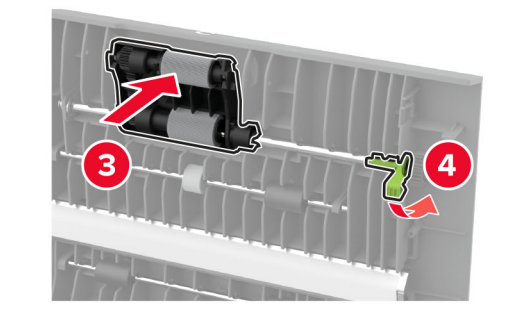
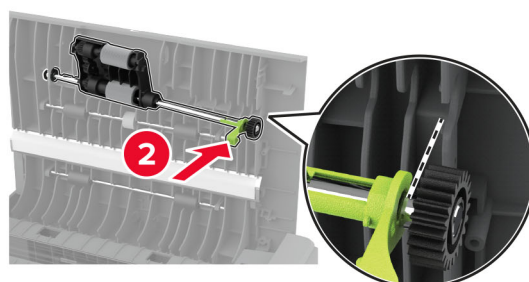
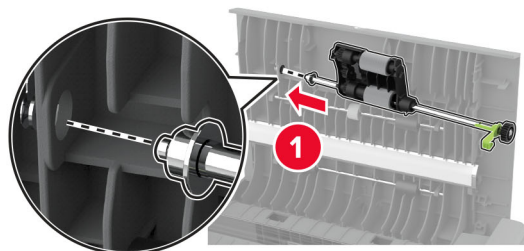

**7** Stäng lucka C.

## Spara energi och papper

### Konfigurera inställningarna för energisparläget

#### Vänteläge

- 1 På startskärmen trycker du på **Inställningar > Enhet > Energihantering > Tidsgränser > Vänteläge**.
- 2 Ange hur länge skrivaren får vara inaktiv innan den försätts i Vänteläge.

#### Viloläge

- 1 På startskärmen trycker du på **Inställningar > Enhet > Energihantering > Tidsgränser > Tidsgräns för viloläge**.
- 2 Ange hur länge skrivaren får vara inaktiv innan den försätts i viloläge.

#### Anmärkningar:

- Konfigurera Tidsgräns för viloläge vid anslutning till Standby för att Tidsgräns för viloläge ska fungera.
- Embedded Web Server inaktiveras när skrivaren är i Viloläge.

### Justera ljusstyrkan på skärmen

- 1 Öppna startskärmen och tryck på **Inställningar > Enhet > Inställningar**.
- 2 Justera inställningen på menyn Ljusstyrka för skärm.

### Spara förbrukningsmaterial

- Skriv ut på båda sidorna av papperet.  
**Obs!** Dubbelsidig utskrift är standardinställningen i skrivardrivrutinen.
- Skriv ut flera sidor på ett enda pappersark.
- Använd förhandsgranskningsfunktionen till att se hur dokumentet ser ut innan du skriver ut det.
- Skriv ut ett exemplar av dokumentet om du vill kontrollera att dess innehåll och format är korrekt.

## Flytta skrivaren till en annan plats

 **VAR FÖRSIKTIG – RISK FÖR SKADA:** Om skrivaren väger mer än 20 kg (44 lbs) behövs det minst två personer för att lyfta den på ett säkert sätt.

 **VAR FÖRSIKTIG – RISK FÖR SKADA:** För att undvika brandrisk eller att få en elektrisk stöt använd endast den nätsladd som levererades med produkten eller en reservnätsladd som godkänts av tillverkaren.

 **VAR FÖRSIKTIG – RISK FÖR SKADA:** När skrivaren ska flyttas följer du dessa riktlinjer för att undvika personskada eller att skrivaren skadas:

- Se till att alla luckor och magasin är stängda.
- Stäng av skrivaren och dra ut nätsladden ur eluttaget.

- Koppla bort alla sladdar och kablar från skrivaren.
- Om skrivaren har separata golvstående tillvalsmagasin eller utmatningstillval anslutna måste dessa kopplas från innan skrivaren flyttas.
- Om skrivaren har en hjulbas kan den rullas till den nya platsen. Var försiktig när du går över hinder och springor i golvet.
- Om skrivaren inte har någon hjulbas, men har tillvalsmagasin eller utmatningstillval, tar du bort utmatningstillvalen och lyfter sedan av skrivaren från tillvalsmagasinen. Försök inte lyfta skrivaren och tillval samtidigt.
- Använd handtagen när du lyfter skrivaren.
- Om ni transporterar skrivaren på en vagn måste den vara så stor att hela skrivarens bottenplatta får plats på den.
- Om ni transporterar maskintillval på vagn måste den vara så stor att respektive tillval får plats på den.
- Skrivaren måste alltid vara upprätt.
- Undvik kraftigt vibrerande rörelser.
- Se till att du inte har fingrarna under skrivaren när du ställer ner den.
- Se till att det finns tillräckligt med utrymme runt skrivaren.

**Obs!** Skador på skrivaren som uppkommit i samband med felaktig flyttning täcks inte av skrivarens garanti.

## Skicka skrivaren

Anvisningar om frakt finns på <http://support.lexmark.com> eller så kontaktar du kundtjänst.

# Felsöka problem

## Problem med utskriftskvalitet

Leta rätt på den bild som ser ut som dina utskrifter (samma brister i utskriftskvalitet) och klicka på länken nedan för att läsa hur du åtgärdar problemet.

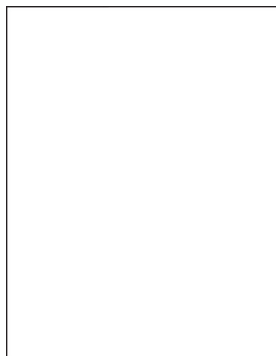

[“Tomma eller vita sidor” på sidan 269](#)

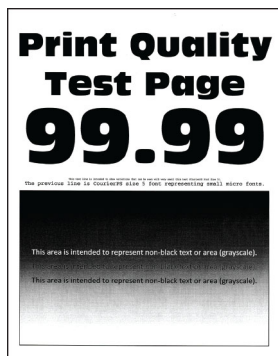

[“Mörk utskrift” på sidan 271](#)

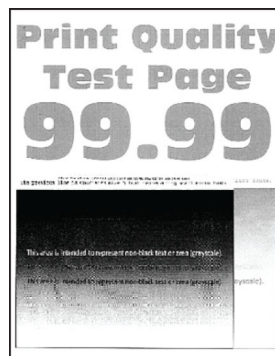

[“Textskuggor” på sidan 273](#)

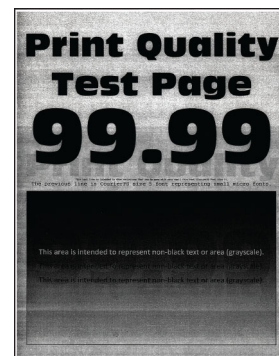

[“Grå eller färgad bakgrund” på sidan 273](#)



[“Fel marginaler” på sidan 274](#)

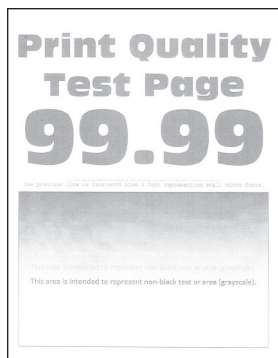

[“Ljus utskrift” på sidan 275](#)

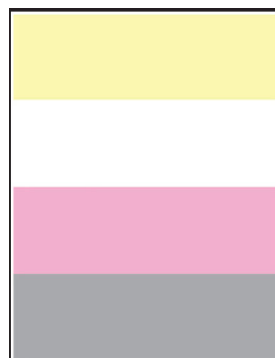

[“Färger saknas” på sidan 278](#)



[“Fläckiga utskrifter och punkter” på sidan 280](#)



[“Pappersböjning” på sidan 281](#)

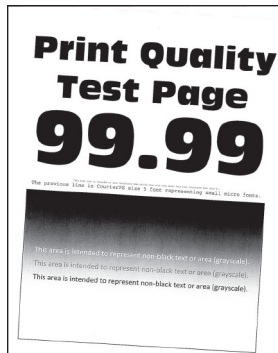

[“Skev eller sned utskrift” på sidan 282](#)

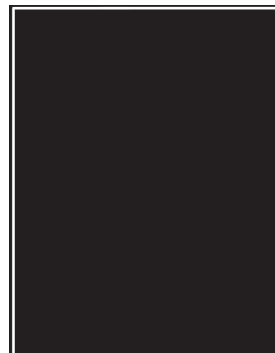

[“Bilder med heltäckande färg eller svarta inslag” på sidan 283](#)

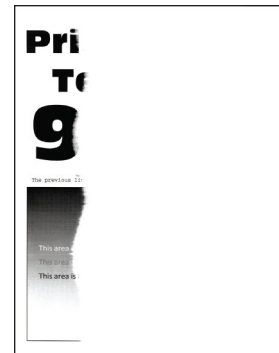

[“Text eller bild som skärs av” på sidan 284](#)



“tonern suddas lätt bort” på sidan 286

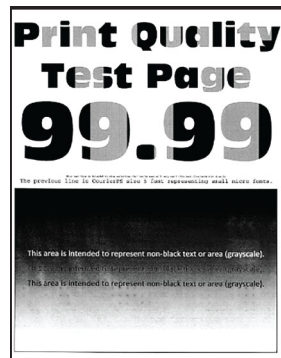

“Ojämn täthet på utskriften” på sidan 287

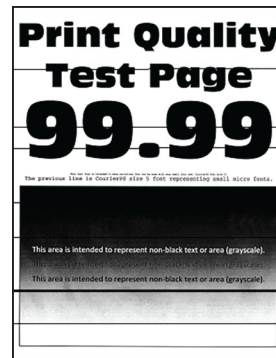

“Horisontella mörka streck” på sidan 288

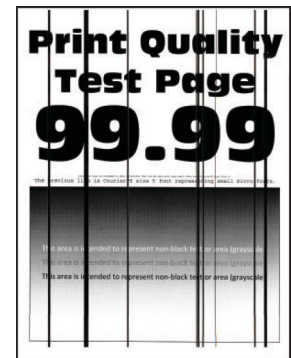

“Vertikala mörka streck” på sidan 289

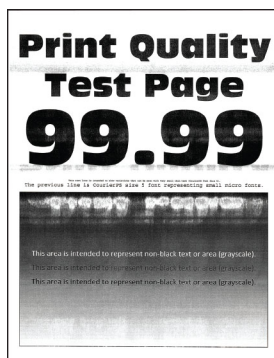

“Horisontella vita streck” på sidan 290



“Vertikala vita streck” på sidan 291





“Återkommande defekter” på sidan 292



## Skrivarfelkoder



Felkoder	Felmeddelande	Åtgärd
8.01	<b>Stäng alla luckor.</b>	Stäng alla luckor och sätt tillbaka toneruppsamlingsflaskan.
8,03	<b>Stäng lucka C.</b>	Håll alla luckor stängda såvida du inte utför underhåll.
9,00	<b>Skrivaren behövde startas om. Det senaste jobbet är kanske ofullständigt.</b>	Tryck på <b>Fortsätt</b> för att stänga meddelandet och fortsätta skriva ut.
11,11, 11,21, 11,31, 11,41, 11,51	<b>Läs in &lt;source/&gt; med &lt;type/&gt; &lt;size/&gt;.</b>	Öppna det angivna facket och fyll sedan på papper. Mer information finns i <a href="#">“Fylla på i magasin” på sidan 49</a> .
11,12, 11,22, 11,32, 11,42, 11,52	<b>Läs in &lt;source/&gt; med &lt;type/&gt; &lt;size/&gt; &lt;orientation/&gt;.</b>	Öppna det angivna facket och fyll sedan på papper. Mer information finns i <a href="#">“Fylla på i magasin” på sidan 49</a> .
11,91	<b>Fyll på universalarkmataren med &lt;type/&gt; &lt;size/&gt;.</b>	Öppna universalarkmataren och fyll på papper. Mer information finns i <a href="#">“Ladda universalarkmataren” på sidan 52</a> .
11,92	<b>Fyll på universalarkmataren med &lt;type/&gt; &lt;size/&gt; &lt;orientation/&gt;.</b>	Öppna universalarkmataren och fyll på papper. Mer information finns i <a href="#">“Ladda universalarkmataren” på sidan 52</a> .



Felkoder	Felmeddelande	Åtgärd
12,11, 12,21, 12,31, 12,41, 12,51	Ändra <source/> till <type/> <size/>.	Öppna det angivna magasinet, ta bort papper och fyll sedan på rätt papperstyp och -storlek. Mer information finns i <a href="#">"Fylla på i magasin" på sidan 49.</a>
12,12, 12,22, 12,32, 12,42, 12,52	Ändra <source/> till <type/> <size/> <orientation/>.	Öppna det angivna magasinet, ta bort papper och fyll sedan på rätt papperstyp och -storlek. Mer information finns i <a href="#">"Fylla på i magasin" på sidan 49.</a>
12,91	Ändra universalarkmataren till <type/> <size/>.	Ta bort papper och fyll sedan på rätt papperstyp och -storlek. Mer information finns i <a href="#">"Ladda universalarkmataren" på sidan 52.</a>
12,92	Ändra universalarkmataren till <type/> <size/> <orientation/>.	Ta bort papper och fyll sedan på rätt papperstyp och -storlek. Mer information finns i <a href="#">"Ladda universalarkmataren" på sidan 52.</a>
29,08	<b>Påminnelse: Ta bort förpackningsmaterialet.</b>	<ol style="list-style-type: none"> <li>1 Öppna lucka A och ta sedan bort förpackningsmaterialet inuti skrivaren.</li> <li>2 Dra ut de tre röda klämmorna. Börja uppe till vänster, sedan nere till vänster och avsluta på höger sida.</li> <li>3 Stäng lucka A.</li> <li>4 Öppna lucka B.</li> <li>5 Dra den röda öglan på höger sida rakt ut.</li> <li>6 Stäng lucka B.</li> </ol>
31,30	<b>Problem med överföringsenheten. Starta om skrivaren.</b>	<ol style="list-style-type: none"> <li>1 Stäng av skrivaren och dra ut nätsladden ur eluttaget.</li> <li>2 Anslut nätsladden till vägguttaget och slå sedan på skrivaren.</li> </ol> <p> <b>VAR FÖRSIKTIG – RISK FÖR SKADA:</b> För att undvika brandrisk eller att få en elektrisk stöt ansluter du nätsladden till ett lämpligt och jordat vägguttag som är i närheten av produkten och är lättillgängligt.</p>
31,35	<b>Installera om en toneruppsamlingsflaska som saknas eller inte svarar.</b>	<ol style="list-style-type: none"> <li>1 Öppna lucka B.</li> <li>2 Ta ut toneruppsamlingsflaskan. <b>Obs!</b> Placera flaskan i upprätt position för att toner inte ska spillas ut.</li> <li>3 Sätt in den nya toneruppsamlingsflaskan.</li> <li>4 Stäng lucka B.</li> </ol>
31,40, 31,41, 31,42, 31,43	<b>Installera om [färg] kassett som saknas eller inte svarar.</b>	<ol style="list-style-type: none"> <li>1 Öppna lucka B.</li> <li>2 Ta bort tonerkassetten.</li> <li>3 Sätt i tonerkassetten.</li> <li>4 Stäng lucka B.</li> </ol>

Felkoder	Felmeddelande	Åtgärd
31,60	<b>Installera om svart bildhanteringsenhet som saknas eller inte svarar.</b>	<ol style="list-style-type: none"> <li><b>1</b> Öppna lucka B.</li> <li><b>2</b> Ta ut toneruppsamlingsflaskan. <b>Obs!</b> Placera flaskan i upprätt position för att toner inte ska spilla ut.</li> <li><b>3</b> Ta bort tonerkassetterna.</li> <li><b>4</b> Koppla bort kabeln till kitet för trumma/developer.</li> <li><b>5</b> Ta ut fotoenhetssatsen. <b>Obs!</b> För att undvika att kitet för trumma/developer repas eller att trumman skadas ska du placera kitet för trumma/developer i upplyftt läge.</li> <li><b>6</b> Ta bort den svarta bildhanteringsenheten. <b>Varning – risk för skador:</b> Utsätt inte fotoenheten för direkt ljus under mer än tio minuter. Lång exponering för ljus kan leda till problem med utskriftskvaliteten. <b>Varning – risk för skador:</b> Rör inte fotoenhetens blanka cylinder som sitter på bildhanteringsenhetens undersida. Det kan påverka kvaliteten på kommande utskriftsjobb.</li> <li><b>7</b> Sätt i det svart kitet för trumma/developer.</li> <li><b>8</b> Sätt i kit för trumma/developer.</li> <li><b>9</b> Anslut kabeln till kitet för trumma/developer.</li> <li><b>10</b> Sätt in tonerkassetterna.</li> <li><b>11</b> Sätt in den nya toneruppsamlingsflaskan.</li> <li><b>12</b> Stäng lucka B.</li> </ol>
31,64	<b>Återinstallera fotoenhetssats för färg som saknas, har kopplats bort eller inte svarar.</b>	<ol style="list-style-type: none"> <li><b>1</b> Öppna lucka B.</li> <li><b>2</b> Ta ut toneruppsamlingsflaskan. <b>Obs!</b> Placera flaskan i upprätt position för att toner inte ska spilla ut.</li> <li><b>3</b> Ta bort tonerkassetterna.</li> <li><b>4</b> Koppla bort kabeln till kitet för trumma/developer.</li> <li><b>5</b> Ta ut fotoenhetssatsen.</li> <li><b>6</b> Sätt i kit för trumma/developer.</li> <li><b>7</b> Anslut kabeln till kitet för trumma/developer.</li> <li><b>8</b> Sätt i tonerkassetterna.</li> <li><b>9</b> Sätt in den nya toneruppsamlingsflaskan.</li> <li><b>10</b> Stäng lucka B.</li> </ol>
31,80	<b>Installera om fixeringsenhet som saknas eller inte svarar.</b>	<ol style="list-style-type: none"> <li><b>1</b> Öppna lucka A och sedan lucka A1.  <b>VAR FÖRSIKTIG – VARM YTA:</b> Insidan av skrivaren kan vara varm. Förebygg risken för brännskador genom att vänta tills ytan har svalnat.</li> <li><b>2</b> Ta bort fixeringsenheten.</li> <li><b>3</b> Sätt i fixeringsenheten.</li> <li><b>4</b> Stäng lucka A1 och stäng sedan lucka A.</li> </ol>
32,40, 32,41, 32,42, 32,43	<b>Byt [färg] tonerkassett som inte stöds.</b>	Mer information finns i <a href="#">"Byta ut en tonerkassett" på sidan 206.</a>

Felkoder	Felmeddelande	Åtgärd
32,60	<b>Byt ut svart kit för trumma/developer som ej stöds.</b>	Mer information finns i <a href="#">“Byt ut svart kit för trumma/developer som ej stöds”</a> på sidan 209.
32,64	<b>Byt färgkit för trumma/developer som ej stöds.</b>	Mer information finns i <a href="#">“Byta färgkit för trumma/developer”</a> på sidan 218.
32.xy	<b>Byt ut inkompatibel fixeringsenhet.</b>	<ol style="list-style-type: none"> <li>Öppna lucka A och sedan lucka A1.</li> </ol> <p> <b>VAR FÖRSIKTIG – VARM YTA:</b> Insidan av skrivaren kan vara varm. Förebygg risken för brännskador genom att vänta tills ytan har svalnat.</p> <ol style="list-style-type: none"> <li>Lokalisera fixeringsenhetstypen på fixeringsenhetens undersida</li> </ol>  <p><b>Anmärkningar:</b></p> <ul style="list-style-type: none"> <li>Alla skrivarmodeller, förutom Lexmark CS737 stöder fixeringsenhetsupport 00, 01, and 02.</li> <li>Lexmark CX737 stöder endast fixeringstyp 05.</li> </ul> <ol style="list-style-type: none"> <li>Om fixeringsenheten inte stöds, tar du bort den och installera sedan en som stöds. Mer information finns i <a href="#">“Byta ut fixeringsenheten”</a> på sidan 229.</li> </ol>
33,40, 33,41, 33,42, 33,43	<b>[färg] tonerkassetten från annan tillverkare än Lexmark, se Användarhandbok.</b>	Mer information finns i <a href="#">“Förbrukningsmaterial som inte är Lexmark-förbrukningsmaterial”</a> på sidan 316.
33,60	<b>Svart kit för trumma/developer från annan tillverkare än Lexmark, se Användarhandbok.</b>	Mer information finns i <a href="#">“Förbrukningsmaterial som inte är Lexmark-förbrukningsmaterial”</a> på sidan 316.
33,64	<b>Färgkit för trumma/developer från annan tillverkare än Lexmark, se Användarhandbok.</b>	Mer information finns i <a href="#">“Förbrukningsmaterial som inte är Lexmark-förbrukningsmaterial”</a> på sidan 316.
37,1	<b>Otillräckligt minne för att sortera utskrifter.</b>	<p>Prova något/några av följande alternativ:</p> <ul style="list-style-type: none"> <li>Tryck på <b>Fortsätt</b> för att skriva ut den del av jobbet som är lagrad och börja sortera resten av utskriftsjobbet.</li> <li>Avbryt aktuellt utskriftsjobb.</li> </ul>

Felkoder	Felmeddelande	Åtgärd
37,3	Otillräckligt minne, några lagrade jobb togs bort.	Tryck på <b>Fortsätt</b> för att stänga meddelandet och fortsätta skriva ut.
39,1	Komplex sida, en del data kanske inte skrevs ut.	<p>Prova något/några av följande alternativ:</p> <ul style="list-style-type: none"> <li>• Tryck på <b>Fortsätt</b> för att stänga meddelandet och fortsätta skriva ut.</li> <li>• Avbryt aktuellt utskriftsjobb.</li> <li>• Installera mer skrivarminne.</li> <li>• Minska komplexiteten och storleken på utskriftsjobbet innan du skickar det för utskrift igen. <ul style="list-style-type: none"> <li>– Minska antalet sidor som ska skrivas ut.</li> <li>– Minska antal och storlek för hämtade teckensnitt.</li> <li>– Ta bort alla onödiga teckensnitt eller makron från utskriftsjobbet.</li> <li>– Minska andelen grafik i utskriftsjobbet.</li> </ul> </li> </ul>
42.xy	Byt [färg] tonerkassett, fel skrivarområde.	Mer information finns i <a href="#">"Byt kassetten, fel skrivarområde" på sidan 316.</a>
43,40, 43,41, 43,42, 43,43	Byt ut defekt [färg] tonerkassett.	Mer information finns i <a href="#">"Byta ut en tonerkassett" på sidan 206.</a>
43,40, 43,41, 43,42, 43,43	Problem med [färg] kassett.	<ol style="list-style-type: none"> <li>1 Öppna lucka B.</li> <li>2 Ta bort tonerkassetten.</li> <li>3 Sätt i tonerkassetten.</li> <li>4 Stäng lucka B.</li> </ol> <p>Om problemet kvarstår byter du ut tonerkassetten.</p>
55,1	Fel vid läsning av USB-enhet. Ta bort USB-enheten.	Ta bort flashenheten för att fortsätta.
55,2	Fel vid läsning av USB-hubb. Ta bort hubb.	Ta bort USB-hubben för att fortsätta.
58	För många magasin är anslutna.	<ol style="list-style-type: none"> <li>1 Stäng av skrivaren och dra ut nätsladden ur eluttaget.</li> <li>2 Ta bort ett eller flera magasin.</li> <li>3 Anslut nätsladden till vägguttaget och slå sedan på skrivaren.</li> </ol> <p> <b>VAR FÖRSIKTIG – RISK FÖR SKADA:</b> För att undvika brandrisk eller att få en elektrisk stöt ansluter du nätsladden till ett lämpligt och jordat vägguttag som är i närheten av produkten och är lättillgängligt.</p>
59	Ej kompatibelt magasin [x].	<ol style="list-style-type: none"> <li>1 Stäng av skrivaren och dra ut nätsladden ur eluttaget.</li> <li>2 Ta bort det angivna magasinet.</li> <li>3 Anslut nätsladden till vägguttaget och slå sedan på skrivaren.</li> </ol> <p> <b>VAR FÖRSIKTIG – RISK FÖR SKADA:</b> För att undvika brandrisk eller att få en elektrisk stöt ansluter du nätsladden till ett lämpligt och jordat vägguttag som är i närheten av produkten och är lättillgängligt.</p>
61	Defekt disk.	Byt ut den defekta lagringsenheten.

Felkoder	Felmeddelande	Åtgärd
62	<b>Disk full.</b>	<p>Prova något/några av följande alternativ:</p> <ul style="list-style-type: none"> <li>Tryck på <b>Fortsätt</b> så försvinner meddelandet.</li> <li>Ta bort teckensnitt, makron och andra data som har lagrats på skrivarens hårddisk.</li> <li>Installera en hårddisk på skrivaren.</li> </ul>
63	<b>Formatera hårddisken.</b>	<p>Formateringen rensar nu all information från lagringsenheten. Formatera disken genom att göra följande:</p> <ol style="list-style-type: none"> <li>På startskärmen trycker du på <b>Inställningar &gt; Enhet &gt; Underhåll &gt; Radering ur funktion.</b></li> <li>Tryck på <b>Rensa all information på hårddisken</b> och tryck sedan på <b>RADERA.</b></li> </ol>
71,01	<b>Faxstationsnamn är ej inställt. Kontakta systemadministratören.</b>	Mer information finns i <a href="#">"Ställa in faxfunktionen med analog fax" på sidan 34.</a>
71,02	<b>Faxstationsnummer är ej inställt. Kontakta systemadministratören.</b>	
71,03	<b>Ingen analog telefonlinje är ansluten till modemmet. Fax är avaktiverat.</b>	Kontrollera om anslutningen och linjen har en signal. Mer information finns i <a href="#">"Ställa in fax på en standardtelefonlinje" på sidan 36.</a>
71,06	<b>Det gick inte att ansluta till HTTPS-faxservern.</b>	Anslutningen till HTTPS-faxservern är frånkopplad. Kontrollera skrivarens Internet-anslutning.
71,12	<b>Minnet fullt, kan inte skriva ut fax.</b>	Välj <b>Skriv ut alla</b> för att skriva ut så många fax som har sparats.
71,13	<b>Minnet är fullt. Det går inte att skicka fax.</b>	<p>Prova något/några av följande alternativ:</p> <ul style="list-style-type: none"> <li>Fortsätt och försök skicka faxet igen.</li> <li>Skanna originaldokumentet en sida i taget, slå faxnumret och skanna sedan dokumentet.</li> </ul>
72,01	<b>E-post-SMTP-server inte inställd. Kontakta systemadministratören.</b>	<p>Gör något av följande:</p> <ul style="list-style-type: none"> <li>Installera e-postfunktionen. Mer information finns i <a href="#">"Konfigurera SMTP-inställningarna för e-post" på sidan 40.</a></li> <li>Avaktivera felmeddelandet. Mer information finns i <a href="#">"Inaktiverar felmeddelandet 'SMTP-servern är inte konfigurerad'" på sidan 320.</a></li> </ul>
80,01, 80,09	<b>Underhållssats nästan låg nivå.</b>	Tryck på <b>Fortsätt</b> så försvinner meddelandet.
80,11, 80,19	<b>Underhållssats låg nivå.</b>	Tryck på <b>Fortsätt</b> så försvinner meddelandet.
80,21, 80,29	<b>Underhållssats mycket låg nivå.</b>	Tryck på <b>Fortsätt</b> så försvinner meddelandet.
80,31	<b>Byt ut underhållssatsen. Rekommenderad livslängd överskriden.</b>	Mer information finns i <a href="#">"Beställa en underhållssats för fixeringsenheter" på sidan 205.</a>

Felkoder	Felmeddelande	Åtgärd
82,00, 82,02, 82,09	<b>Toneruppsamlingsflaska nästan full.</b>	Tryck på <b>Fortsätt</b> så försvinner meddelandet.
82,12, 82,13, 82,19, 82,20, 82,22, 82,23, 82,29	<b>Toneruppsamlingsflaska nästan full.</b>	Tryck på <b>Fortsätt</b> så försvinner meddelandet.
82,30, 82,30, 82,33, 82,39, 82,40, 82,42, 82,49	<b>Byt toneruppsamlingsflaska.</b>	Mer information finns i <a href="#">"Byta ut toneruppsamlingsflaskan" på sidan 227.</a>
84,01, 84,09	<b>Svart kit för trumma/developer eller färgkit för trumma/developer har nästan låg nivå.</b>	Tryck på <b>Fortsätt</b> så försvinner meddelandet.
84,11, 84,13, 84,19	<b>Svart kit för trumma/developer eller färgkit för trumma/developer har låg nivå.</b>	Tryck på <b>Fortsätt</b> så försvinner meddelandet.
84,21, 84,23, 84,29	<b>Svart kit för trumma/developer eller färgkit för trumma/developer har mycket låg nivå.</b>	Tryck på <b>Fortsätt</b> så försvinner meddelandet.
84,31, 84,33, 84,41, 84,43, 84,48	<b>Byt svart kit för trumma/developer eller färgkit för trumma/developer.</b>	<ul style="list-style-type: none"> <li>• Mer information finns i <a href="#">"Byt ut svart kit för trumma/developer som ej stöds" på sidan 209.</a></li> <li>• Mer information finns i <a href="#">"Byta färgkit för trumma/developer" på sidan 218.</a></li> </ul>
88,00, 88,08, 88,09	<b>[Färg] tonerkassett nästan låg nivå.</b>	Tryck på <b>Fortsätt</b> så försvinner meddelandet.
88,10, 88,18, 88,19	<b>[Färg] tonerkassett låg nivå.</b>	
88,20, 88,28, 88,29	<b>[Färg] tonerkassett mycket låg nivå.</b>	
88,30, 88,37, 88,38, 88,40, 88,47, 88,48	<b>Byt [färg] tonerkassett.</b>	Mer information finns i <a href="#">"Byta ut en tonerkassett" på sidan 206.</a>

Felkoder	Felmeddelande	Åtgärd
200,23, 200,33, 200,43, 200,53, 232,23, 232,33, 232,43, 232,53, 240,23, 240,33, 240,43, 240,53, 242,33, 242,35, 242,43, 242,45, 242,53, 242,55, 243,43, 243,45, 243,53, 243,55, 244,53, 244,54, 244,55, 245,56, 662,23, 663,33, 664,43, 665,53	<b>Pappersstopp, [trassel- rubrik]. [xxx.yy]</b>	Mer information finns i <a href="#">"Pappersstopp i magasin" på sidan 304.</a>

Felkoder	Felmeddelande	Åtgärd
200,03, 240,05, 240,06, 240,82, 240,83, 240,84, 647,82, 647,83, 647,84, 647,85, 648,82, 648,83, 648,84, 648,85, 649,82, 649,83, 649,84, 649,85, 650,82, 650,83, 650,84, 650,85, 660,81, 660,82, 660,83, 660,84, 660,85, 660,86	<b>Pappersstopp, [trassel- rubrik]. [xxx.yy]</b>	Mer information finns i <a href="#">"Pappersstopp i flerfunktionsmataren" på sidan 305.</a>
230,03, 230,13, 230,23, 230,33, 230,43, 230,53	<b>Pappersstopp, [trassel- rubrik]. [xxx.yy]</b>	Mer information finns i <a href="#">"Pappersstopp i standardfacket" på sidan 306.</a>



Felkoder	Felmeddelande	Åtgärd
280,11, 280,13, 280,15, 280,91, 280,93, 280,95, 281,11, 281,15, 281,16, 281,91, 281,95, 281,96, 284,11, 284,13, 284,15, 284,91, 284,93, 284,95, 288,10, 288,90, 295,01, 680,10, 680,20, 680,40	<b>Skannerstopp. [xxx.yy]</b>	Mer information finns i <a href="#">"Pappersstopp i den automatiska dokumentmataren" på sidan 305.</a>

## Utskriftsproblem

### Utskriftskvaliteten är dålig

#### Tomma eller vita sidor

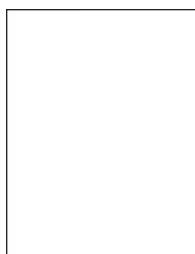

**Obs!** Innan du löser problemet kan du skriva ut testsidor för utskriftskvalitet. På startskärmen väljer du **Inställningar > Felsökning > Testsidor för utskriftskvalitet.**

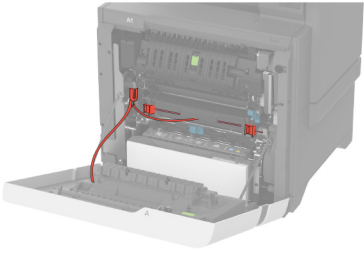
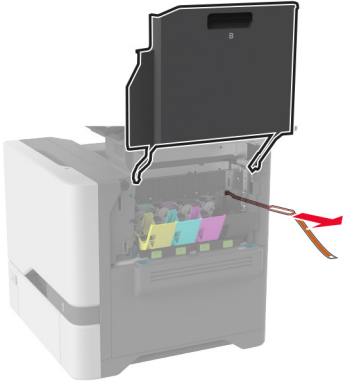
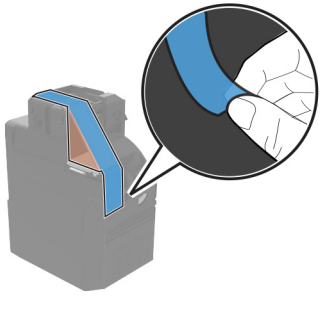
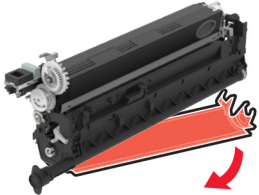
Åtgärd	Ja	Nej
<p><b>Steg</b></p> <p><b>a</b> Se till att ta bort allt förpackningsmaterial i följande områden:</p> <ul style="list-style-type: none"><li>• Inuti skrivaren</li></ul>   <ul style="list-style-type: none"><li>• Tonerkassetter och bildbehandlingsenhet</li></ul>   <p><b>b</b> Skriv ut dokumentet.</p> <p>Skriver skrivaren ut tomma eller vita sidor?</p>	Gå till steg 2.	Problemet är löst.

Åtgärd	Ja	Nej
<p><b>Steg</b></p> <p><b>a</b> Kontrollera om skrivaren använder en äkta Lexmark-tonerkassett som stöds. <b>Obs!</b> Om kassetten inte stöds installerar du en som stöds.</p> <p><b>b</b> Skriv ut dokumentet.</p> <p>Skriver skrivaren ut tomma eller vita sidor?</p>	Gå till steg 3.	Problemet är löst.
<p><b>Steg</b></p> <p><b>a</b> Ta först ut färgkitet för trumma/developer och därefter det svarta kitet för trumma/developer. <b>Varning – risk för skador:</b> Utsätt inte färgkitet för trumma/developer eller det svarta kitet för trumma/developer för direkt ljus under mer än tio minuter. Lång exponering för ljus kan leda till problem med utskriftskvaliteten. <b>Varning – risk för skador:</b> Rör inte trumman under färgkitet för trumma/developer eller det svarta kitet för trumma/developer. Det kan påverka kvaliteten på kommande utskriftsjobb.</p> <p><b>b</b> Sätt tillbaka det svarta kitet för trumma/developer och sätt sedan in färgkitet för trumma/developer.</p> <p><b>c</b> Skriv ut dokumentet.</p> <p>Skriver skrivaren ut tomma eller vita sidor?</p>	Kontakta <a href="#">Kundsupport</a> .	Problemet är löst.

## Mörk utskrift



**Obs!** Innan du åtgärdar problemet kan du skriva ut kvalitetsprovsidorna för att avgöra vilken färg som saknas. På startskärmen väljer du **Inställningar > Felsökning > Testsidor för utskriftskvalitet**.

Åtgärd	Ja	Nej
<p><b>Steg</b></p> <p><b>a</b> Utför Färgjustering. På startskärmen trycker du på <b>Inställningar &gt; Skriv ut &gt; Kvalitet &gt; Avancerad bildhantering &gt; Färgjustering</b>.</p> <p><b>b</b> Skriv ut dokumentet.</p> <p>Är utskriften för mörk?</p>	Gå till steg 2.	Problemet är löst.

Åtgärd	Ja	Nej
<p><b>Steg</b></p> <p><b>a</b> Du minskar tonersvärtan från Utskriftsinställningar eller dialogrutan Skriv ut, beroende på vilket operativsystem du har.</p> <p><b>Obs!</b> Du kan även ändra dessa inställningar på skrivarens kontrollpanel. På startskärmen trycker du på <b>Inställningar &gt; Skriv ut &gt; Kvalitet &gt; Tonersvärta</b>.</p> <p><b>b</b> Skriv ut dokumentet.</p> <p>Är utskriften för mörk?</p>	Gå till steg 3.	Problemet är löst.
<p><b>Steg</b></p> <p><b>a</b> Ange papperstypen i Utskriftsinställningar eller dialogrutan Skriv ut, beroende på vilket operativsystem du har.</p> <p><b>Anmärkningar:</b></p> <ul style="list-style-type: none"> <li>• Kontrollera att inställningarna överensstämmer med papperet som är påfyllt i magasinet.</li> <li>• Du kan även ändra dessa inställningar på skrivarens kontrollpanel. På huvudmenyn trycker du på <b>Inställningar &gt; Papper &gt; Magasinkonfiguration &gt; Pappersstorlek/-typ</b>.</li> </ul> <p><b>b</b> Skriv ut dokumentet.</p> <p>Är utskriften för mörk?</p>	Gå till steg 4.	Gå till steg 6.
<p><b>Steg</b></p> <p>Se till att papperet inte är strukturerat eller har grov yta.</p> <p>Skriver du ut på papper som är strukturerat eller har grov yta?</p>	Gå till steg 5.	Gå till steg 6.
<p><b>Steg</b></p> <p><b>a</b> Byt ut strukturerat eller grovt papper mot vanligt papper.</p> <p><b>b</b> Skriv ut dokumentet.</p> <p>Är utskriften för mörk?</p>	Gå till steg 6.	Problemet är löst.
<p><b>Steg</b></p> <p><b>a</b> Fyll på med papper från ett nytt paket.</p> <p><b>Obs!</b> Papperet absorberar fukt på grund av hög luftfuktighet. Låt papperet ligga kvar i sin originalförpackning tills du behöver använda det.</p> <p><b>b</b> Skriv ut dokumentet.</p> <p>Är utskriften för mörk?</p>	Kontakta <a href="#">Kundsupport</a> .	Problemet är löst.

## Textskuggor



**Obs!** Innan du löser problemet kan du skriva ut testsidor för utskriftskvalitet. På startskärmen väljer du **Inställningar > Felsökning > Testsidor för utskriftskvalitet**.

Åtgärd	Ja	Nej
<p><b>Steg</b></p> <p><b>a</b> Fyll på facket med rätt papperstyp och -vikt.</p> <p><b>b</b> Skriv ut dokumentet.</p> <p>Uppstår textskuggor på utskrifter?</p>	Gå till steg 2.	Problemet är löst.
<p><b>Steg</b></p> <p><b>a</b> Ange papperstypen i Utskriftsinställningar eller dialogrutan Skriv ut, beroende på vilket operativsystem du har.</p> <p><b>Anmärkningar:</b></p> <ul style="list-style-type: none"> <li>• Kontrollera att inställningen överensstämmer med papperet som finns i magasinet.</li> <li>• Du kan även ändra inställningen på skrivarens kontrollpanel. På huvudmenyn trycker du på <b>Inställningar &gt; Papper &gt; Magasinkonfiguration &gt; Pappersstorlek/-typ</b>.</li> </ul> <p><b>b</b> Skriv ut dokumentet.</p> <p>Uppstår textskuggor på utskrifter?</p>	Gå till steg 3.	Problemet är löst.
<p><b>Steg</b></p> <p><b>a</b> Utför Färgjustering. På startskärmen trycker du på <b>Inställningar &gt; Skriv ut &gt; Kvalitet &gt; Avancerad bildhantering &gt; Färgjustering</b>.</p> <p><b>b</b> Skriv ut dokumentet.</p> <p>Uppstår textskuggor på utskrifter?</p>	Kontakta <a href="#">Kundsupport</a> .	Problemet är löst.

## Grå eller färgad bakgrund



**Obs!** Innan du löser problemet kan du skriva ut testsidor för utskriftskvalitet. På startskärmen väljer du **Inställningar > Felsökning > Testsidor för utskriftskvalitet**.

Åtgärd	Ja	Nej
<p><b>Steg</b></p> <p><b>a</b> Öka tonersvärtan i Utskriftsinställningar eller dialogrutan Skriv ut, beroende på vilket operativsystem du har.</p> <p><b>Obs!</b> Du kan även ändra inställningen på skrivarens kontrollpanel. På startskärmen trycker du på <b>Inställningar &gt; Skriv ut &gt; Kvalitet &gt; Tonersvärta</b>.</p> <p><b>b</b> Skriv ut dokumentet.</p> <p>Uppstår det en grå eller färgad bakgrund på utskrifterna?</p>	Gå till steg 2.	Problemet är löst.
<p><b>Steg</b></p> <p><b>a</b> Utför Färgjustering.</p> <p>På startskärmen trycker du på <b>Inställningar &gt; Skriv ut &gt; Kvalitet &gt; Avancerad bildhantering &gt; Färgjustering</b>.</p> <p><b>b</b> Skriv ut dokumentet.</p> <p>Uppstår det en grå eller färgad bakgrund på utskrifterna?</p>	Gå till steg 3.	Problemet är löst.
<p><b>Steg</b></p> <p><b>a</b> Ta först ut färgkitet för trumma/developer och därefter det svarta kitet för trumma/developer.</p> <p><b>Varning – risk för skador:</b> Utsätt inte färgkitet för trumma/developer eller det svarta kitet för trumma/developer för direkt ljus under mer än tio minuter. Lång exponering för ljus kan leda till problem med utskriftskvaliteten.</p> <p><b>Varning – risk för skador:</b> Rör inte trumman under färgkitet för trumma/developer eller det svarta kitet för trumma/developer. Det kan påverka kvaliteten på kommande utskriftsjobb.</p> <p><b>b</b> Sätt tillbaka det svarta kitet för trumma/developer och sätt sedan in färgkitet för trumma/developer.</p> <p><b>c</b> Skriv ut dokumentet.</p> <p>Uppstår det en grå eller färgad bakgrund på utskrifterna?</p>	Kontakta <a href="#">Kundsupport</a> .	Problemet är löst.

## Fel marginaler



Åtgärd	Ja	Nej
<p><b>Steg</b></p> <p><b>a</b> Justera pappersstöden i magasinet till korrekt läge för det papper som har fyllts på.</p> <p><b>b</b> Skriv ut dokumentet.</p> <p>Är marginalerna korrekta?</p>	Problemet är löst.	Gå till steg 2.
<p><b>Steg</b></p> <p><b>a</b> Du anger pappersstorleken från Utskriftsinställningar eller dialogrutan Skriv ut, beroende på vilket operativsystem du har.</p> <p><b>Anmärkningar:</b></p> <ul style="list-style-type: none"> <li>• Kontrollera att inställningen överensstämmer med papperet som är påfyllt.</li> <li>• Du kan även ändra inställningen på skrivarens kontrollpanel. På huvudmenyn trycker du på <b>Inställningar &gt; Papper &gt; Magasinkonfiguration &gt; Pappersstorlek/-typ</b>.</li> </ul> <p><b>Obs!</b></p> <p><b>b</b> Skriv ut dokumentet.</p> <p>Är marginalerna korrekta?</p>	Problemet är löst.	Kontakta <a href="#">Kundsupport</a> .

## Ljus utskrift

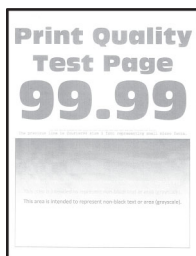

**Obs!** Innan du löser problemet kan du skriva ut testsidor för utskriftskvalitet. På startskärmen väljer du **Inställningar > Felsökning > Testsidor för utskriftskvalitet**.

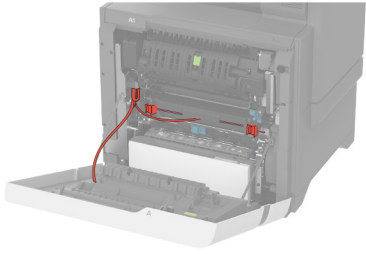
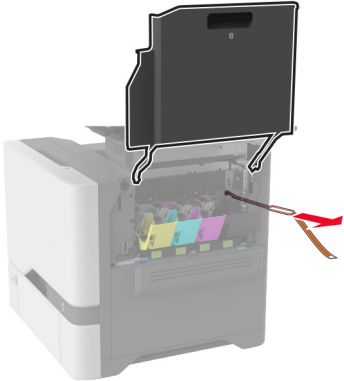
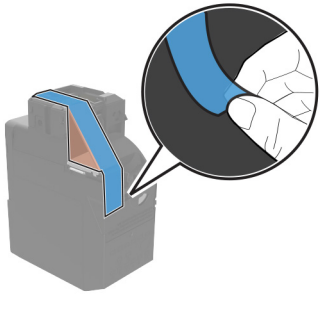
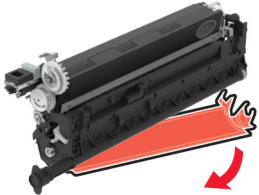
Åtgärd	Ja	Nej
<p><b>Steg</b></p> <p><b>a</b> Se till att ta bort allt förpackningsmaterial i följande områden:</p> <ul style="list-style-type: none"><li>• Inuti skrivaren</li></ul>   <ul style="list-style-type: none"><li>• Tonerkassetter och bildbehandlingsenhet</li></ul>   <p><b>b</b> Skriv ut dokumentet.</p> <p>Är utskriften ljus?</p>	Gå till steg 2.	Problemet är löst.



Åtgärd	Ja	Nej
<p><b>Steg</b></p> <p><b>a</b> Utför Färgjustering. På startskärmen trycker du på <b>Inställningar &gt; Skriv ut &gt; Kvalitet &gt; Avancerad bildhantering &gt; Färgjustering.</b></p> <p><b>b</b> Skriv ut dokumentet.</p> <p>Är utskriften ljus?</p>	Gå till steg 3.	Problemet är löst.
<p><b>Steg</b></p> <p><b>a</b> Öka tonersvärtan i Utskriftsinställningar eller dialogrutan Skriv ut, beroende på vilket operativsystem du har. <b>Obs!</b> Du kan även ändra inställningen på skrivarens kontrollpanel. På startskärmen trycker du på <b>Inställningar &gt; Skriv ut &gt; Kvalitet &gt; Tonersvärta.</b></p> <p><b>b</b> Skriv ut dokumentet.</p> <p>Är utskriften ljus?</p>	Gå till steg 4.	Problemet är löst.
<p><b>Steg</b></p> <p><b>a</b> Inaktivera Färgsparläge. På startskärmen trycker du på <b>Inställningar &gt; Skriv ut &gt; Kvalitet &gt; Färgsparläge.</b></p> <p><b>b</b> Skriv ut dokumentet.</p> <p>Är utskriften ljus?</p>	Gå till steg 5.	Problemet är löst.
<p><b>Steg</b></p> <p><b>a</b> Ange papperstypen i Utskriftsinställningar eller dialogrutan Skriv ut, beroende på vilket operativsystem du har. <b>Anmärkningar:</b></p> <ul style="list-style-type: none"> <li>• Kontrollera att inställningen överensstämmer med papperet som är påfyllt.</li> <li>• Du kan även ändra inställningen på skrivarens kontrollpanel. På huvudmenyn trycker du på <b>Inställningar &gt; Papper &gt; Magasinkonfiguration &gt; Pappersstorlek/-typ.</b></li> </ul> <p><b>b</b> Skriv ut dokumentet.</p> <p>Är utskriften ljus?</p>	Gå till steg 6.	Problemet är löst.
<p><b>Steg</b></p> <p>Kontrollera att papperet inte är strukturerat eller har grov yta.</p> <p>Skriver du ut på papper som är strukturerat eller har grov yta?</p>	Gå till steg 7.	Gå till steg 7.
<p><b>Steg</b></p> <p><b>a</b> Byt ut strukturerat eller grovt papper mot vanligt papper.</p> <p><b>b</b> Skriv ut dokumentet.</p> <p>Är utskriften ljus?</p>	Gå till steg 8.	Problemet är löst.

Åtgärd	Ja	Nej
<p><b>Steg</b></p> <p><b>a</b> Fyll på med papper från ett nytt paket.</p> <p><b>Obs!</b> Papperet absorberar fukt på grund av hög luftfuktighet. Låt papperet ligga kvar i sin originalförpackning tills du behöver använda det.</p> <p><b>b</b> Skriv ut dokumentet.</p> <p>Är utskriften ljus?</p>	Gå till steg 9.	Problemet är löst.
<p><b>Steg</b></p> <p><b>a</b> Ta först ut färgkitet för trumma/developer och därefter det svarta kitet för trumma/developer.</p> <p><b>Varning – risk för skador:</b> Utsätt inte färgkitet för trumma/developer eller det svarta kitet för trumma/developer för direkt ljus under mer än tio minuter. Lång exponering för ljus kan leda till problem med utskriftskvaliteten.</p> <p><b>Varning – risk för skador:</b> Rör inte trumman under färgkitet för trumma/developer eller det svarta kitet för trumma/developer. Det kan påverka kvaliteten på kommande utskriftsjobb.</p> <p><b>b</b> Sätt tillbaka det svarta kitet för trumma/developer och sätt sedan in färgkitet för trumma/developer.</p> <p><b>c</b> Skriv ut dokumentet.</p> <p>Är utskriften för ljus?</p>	Kontakta <a href="#">Kundsupport</a> .	Problemet är löst.

## Färger saknas

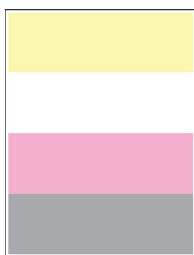

**Obs!** Innan du löser problemet kan du skriva ut testsidor för utskriftskvalitet. På startskärmen väljer du **Inställningar > Felsökning > Testsidor för utskriftskvalitet**.

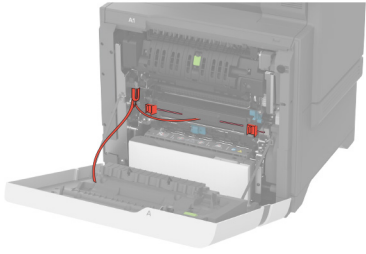
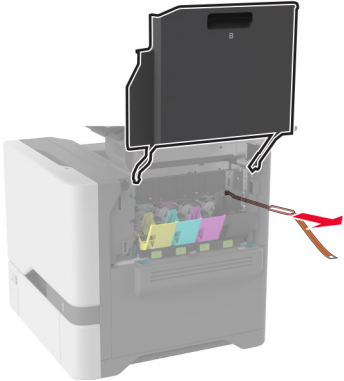
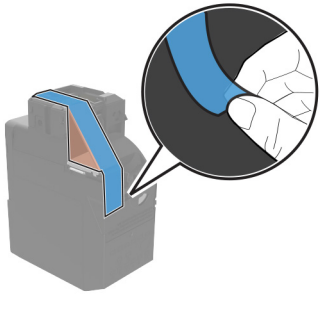
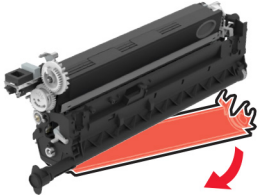
Åtgärd	Ja	Nej
<p><b>Steg</b></p> <p><b>a</b> Se till att ta bort allt förpackningsmaterial i följande områden:</p> <ul style="list-style-type: none"><li>• Inuti skrivaren</li></ul>   <ul style="list-style-type: none"><li>• Tonerkassetter och bildbehandlingsenhet</li></ul>   <p><b>b</b> Skriv ut dokumentet.</p> <p>Saknas vissa färger på utskrifter?</p>	Gå till steg 2.	Problemet är löst.

Åtgärd	Ja	Nej
<p><b>Steg</b></p> <p><b>a</b> Ta bort färgkit för trumma/developer.</p> <p><b>Varning – risk för skador:</b> Utsätt inte färgkitet för trumma/developer för direkt ljus under mer än tio minuter. Lång exponering för ljus kan leda till problem med utskriftskvaliteten.</p> <p><b>Varning – risk för skador:</b> Rör inte fotoledarcylindern under färgkitet för trumma/developer. Det kan påverka kvaliteten på kommande utskriftsjobb.</p> <p><b>b</b> Ta ut tonerkassetten för den saknade färgen.</p> <p><b>c</b> Ta ut och sätt sedan tillbaka framkallningsenheten för den saknade färgen.</p> <p><b>d</b> Sätt i tonerkassetten för den saknade färgen.</p> <p><b>e</b> Sätt i färgkit för trumma/developer.</p> <p><b>f</b> Skriv ut dokumentet.</p> <p>Saknas vissa färger på utskrifter?</p>	<p>Kontakta <a href="#">Kundsupport</a>.</p>	<p>Problemet är löst.</p>

## Fläckiga utskrifter och punkter

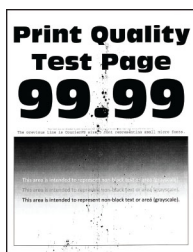

**Obs!** Innan du löser problemet kan du skriva ut testsidor för utskriftskvalitet. På startskärmen väljer du **Inställningar > Felsökning > Testsidor för utskriftskvalitet**.

Åtgärd	Ja	Nej
<p><b>Steg</b></p> <p>Kontrollera om skrivaren smutsats ned av tonerläckage.</p> <p>Är skrivaren fri från tonerläckage?</p>	<p>Gå till steg 2.</p>	<p>Kontakta <a href="#">Kundsupport</a>.</p>
<p><b>Steg</b></p> <p><b>a</b> På huvudmenyn trycker du på <b>Inställningar &gt; Papper &gt; Magasin-konfiguration &gt; Pappersstorlek/-typ</b>.</p> <p><b>b</b> Kontrollera att inställningarna för pappersstorlek och papperstyp matchar papperet som är påfyllt.</p> <p><b>Obs!</b> Se till att papperet inte är strukturerat eller har grov yta.</p> <p>Stämmer inställningarna överens?</p>	<p>Gå till steg 4.</p>	<p>Gå till steg 3.</p>

Åtgärd	Ja	Nej
<p><b>Steg</b></p> <p><b>a</b> Ange pappersstorlek och papperstyp i Utskriftsinställningar eller dialogrutan Skriv ut, beroende på vilket operativsystem du har.</p> <p><b>Anmärkningar:</b></p> <ul style="list-style-type: none"> <li>• Kontrollera att inställningarna överensstämmer med papperet som är påfyllt i magasinet.</li> <li>• Du kan även ändra dessa inställningar på skrivarens kontrollpanel. På huvudmenyn trycker du på <b>Inställningar</b> &gt; <b>Papper</b> &gt; <b>Magasinkonfiguration</b> &gt; <b>Pappersstorlek/-typ</b>.</li> </ul> <p><b>b</b> Skriv ut dokumentet.</p> <p>Är utskriften fläckig?</p>	Gå till steg 4.	Problemet är löst.
<p><b>Steg</b></p> <p><b>a</b> Fyll på med papper från ett nytt paket.</p> <p><b>Obs!</b> Papperet absorberar fukt på grund av hög luftfuktighet. Låt papperet ligga kvar i sin originalförpackning tills du behöver använda det.</p> <p><b>b</b> Skriv ut dokumentet.</p> <p>Är utskriften fläckig?</p>	Gå till steg 5.	Problemet är löst.
<p><b>Steg</b></p> <p><b>a</b> Ta först ut färgkitet för trumma/developper och därefter det svarta kitet för trumma/developper.</p> <p><b>Varning – risk för skador:</b> Utsätt inte färgkitet för trumma/developper eller det svarta kitet för trumma/developper för direkt ljus under mer än tio minuter. Lång exponering för ljus kan leda till problem med utskriftskvaliteten.</p> <p><b>Varning – risk för skador:</b> Rör inte trumman under färgkitet för trumma/developper eller det svarta kitet för trumma/developper. Det kan påverka kvaliteten på kommande utskriftsjobb.</p> <p><b>b</b> Sätt tillbaka det svarta kitet för trumma/developper och sätt sedan in färgkitet för trumma/developper.</p> <p><b>c</b> Skriv ut dokumentet.</p> <p>Är utskriften fläckig?</p>	Kontakta <a href="#">Kundsupport</a> .	Problemet är löst.

## Pappersböjning



Åtgärd	Ja	Nej
<p><b>Steg</b></p> <p><b>a</b> Justera pappersstöden i magasinet till korrekt läge för det papper som har fyllts på.</p> <p><b>b</b> Skriv ut dokumentet.</p> <p>Är papperet böjt?</p>	Gå till steg 2.	Problemet är löst.
<p><b>Steg</b></p> <p><b>a</b> Ange papperstypen i Utskriftsinställningar eller dialogrutan Skriv ut, beroende på vilket operativsystem du har.</p> <p><b>Anmärkningar:</b></p> <ul style="list-style-type: none"> <li>• Kontrollera att inställningen överensstämmer med papperet som är påfyllt.</li> <li>• Du kan även ändra inställningen på skrivarens kontrollpanel. På huvudmenyn trycker du på <b>Inställningar &gt; Papper &gt; Magasinkonfiguration &gt; Pappersstorlek/-typ</b>.</li> </ul> <p><b>b</b> Skriv ut dokumentet.</p> <p>Är papperet böjt?</p>	Gå till steg 3.	Problemet är löst.
<p><b>Steg</b></p> <p>Skriva ut på andra sidan av papperet.</p> <p><b>a</b> Ta ut papperet, vänd på det och lägg sedan i det igen.</p> <p><b>b</b> Skriv ut dokumentet.</p> <p>Är papperet böjt?</p>	Gå till steg 4.	Problemet är löst.
<p><b>Steg</b></p> <p><b>a</b> Fyll på med papper från ett nytt paket.</p> <p><b>Obs!</b> Papperet absorberar fukt på grund av hög luftfuktighet. Låt papperet ligga kvar i sin originalförpackning tills du behöver använda det.</p> <p><b>b</b> Skriv ut dokumentet.</p> <p>Är papperet böjt?</p>	Kontakta <a href="#">Kundsupport</a> .	Problemet är löst.

## Skev eller sned utskrift



**Obs!** Innan du löser problemet kan du skriva ut testsidor för utskriftskvalitet. På startskärmen väljer du **Inställningar > Felsökning > Testsidor för utskriftskvalitet**.

Åtgärd	Ja	Nej
<p><b>Steg</b></p> <p><b>a</b> Dra ut magasinet.</p> <p><b>b</b> Ta bort papperet och fyll sedan på med papper från ett nytt paket.</p> <p><b>Obs!</b> Papperet absorberar fukt på grund av hög luftfuktighet. Låt papperet ligga kvar i sin originalförpackning tills du behöver använda det.</p> <p><b>c</b> Justera pappersstöden i magasinet till korrekt läge för det papper som har fyllts på.</p> <p><b>d</b> Sätt tillbaka facket.</p> <p><b>e</b> Skriv ut dokumentet.</p> <p>Är utskriften skev eller sned?</p>	Gå till steg 2.	Problemet är löst.
<p><b>Steg</b></p> <p><b>a</b> Kontrollera att du skriver ut på papper som stöds.</p> <p><b>b</b> Skriv ut dokumentet.</p> <p>Är utskriften skev eller sned?</p>	Kontakta <a href="#">Kundsupport</a> .	Problemet är löst.

### Bilder med heltäckande färg eller svarta inslag

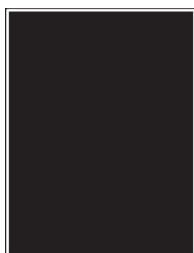

**Obs!** Innan du löser problemet kan du skriva ut testsidor för utskriftskvalitet. På startskärmen väljer du **Inställningar > Felsökning > Testsidor för utskriftskvalitet**.

Åtgärd	Ja	Nej
<p><b>a</b> Ta först ut färgkitet för trumma/developer och därefter det svarta kitet för trumma/developer.</p> <p><b>Varning – risk för skador:</b> Utsätt inte färgkitet för trumma/developer eller det svarta kitet för trumma/developer för direkt ljus under mer än tio minuter. Lång exponering för ljus kan leda till problem med utskriftskvaliteten.</p> <p><b>Varning – risk för skador:</b> Rör inte trumman under färgkitet för trumma/developer eller det svarta kitet för trumma/developer. Det kan påverka kvaliteten på kommande utskriftsjobb.</p> <p><b>b</b> Sätt tillbaka det svarta kitet för trumma/developer och sätt sedan in färgkitet för trumma/developer.</p> <p><b>c</b> Skriv ut dokumentet.</p> <p>Skriver skrivaren ut bilder i heltäckande färg eller med svarta inslag?</p>	Kontakta <a href="#">Kundsupport</a> .	Problemet är löst.

## Text eller bild som skärs av

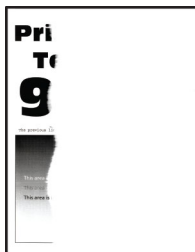

**Obs!** Innan du löser problemet kan du skriva ut testsidor för utskriftskvalitet. På startskärmen väljer du **Inställningar > Felsökning > Testsidor för utskriftskvalitet.**

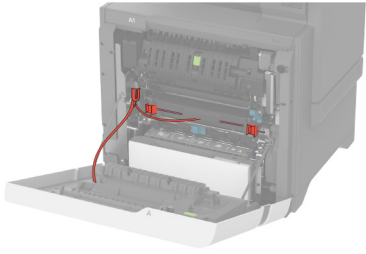
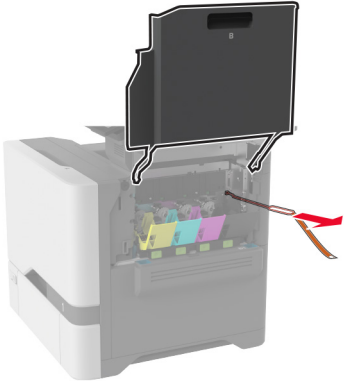
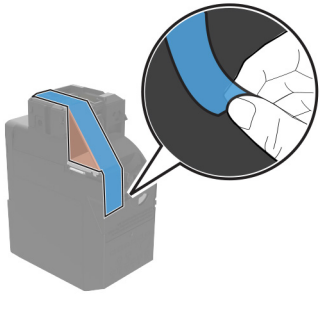
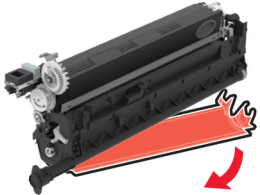

Åtgärd	Ja	Nej
<p><b>Steg</b></p> <p><b>a</b> Se till att ta bort allt förpackningsmaterial i följande områden:</p> <ul style="list-style-type: none"><li>• Inuti skrivaren</li></ul>   <ul style="list-style-type: none"><li>• Tonerkassetter och bildbehandlingsenhet</li></ul>   <p><b>b</b> Skriv ut dokumentet.</p> <p>Är texten eller bilden beskuren?</p>	Gå till steg 2.	Problemet är löst.

Åtgärd	Ja	Nej
<p><b>Steg</b></p> <p><b>a</b> Justera pappersstöden i magasinet till korrekt läge för det papper som har fyllts på.</p> <p><b>b</b> Skriv ut dokumentet.</p> <p>Är texten eller bilden beskuren?</p>	Gå till steg 3.	Problemet är löst.
<p><b>Steg</b></p> <p><b>a</b> Du anger pappersstorleken från Utskriftsinställningar eller dialogrutan Skriv ut, beroende på vilket operativsystem du har.</p> <p><b>Anmärkningar:</b></p> <ul style="list-style-type: none"> <li>• Kontrollera att inställningen överensstämmer med papperet som finns i magasinet.</li> <li>• Du kan även ändra inställningen på skrivarens kontrollpanel. På huvudmenyn trycker du på <b>Inställningar &gt; Papper &gt; Magasinkonfiguration &gt; Pappersstorlek/-typ.</b></li> </ul> <p><b>b</b> Skriv ut dokumentet.</p> <p>Är texten eller bilden beskuren?</p>	Gå till steg 4.	Problemet är löst.
<p><b>Steg</b></p> <p><b>a</b> Ta först ut färgkitet för trumma/developper och därefter det svarta kitet för trumma/developper.</p> <p><b>Varning – risk för skador:</b> Utsätt inte färgkitet för trumma/developper eller det svarta kitet för trumma/developper för direkt ljus under mer än tio minuter. Lång exponering för ljus kan leda till problem med utskriftskvaliteten.</p> <p><b>Varning – risk för skador:</b> Rör inte trumman under färgkitet för trumma/developper eller det svarta kitet för trumma/developper. Det kan påverka kvaliteten på kommande utskriftsjobb.</p> <p><b>b</b> Sätt tillbaka det svarta kitet för trumma/developper och sätt sedan in färgkitet för trumma/developper.</p> <p><b>c</b> Skriv ut dokumentet.</p> <p>Är texten eller bilden beskuren?</p>	Kontakta <a href="#">Kundsupport</a> .	Problemet är löst.

## tonern suddas lätt bort

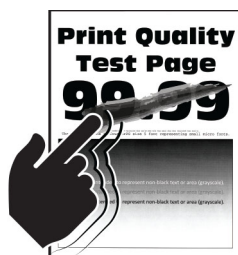

**Obs!** Innan du löser problemet kan du skriva ut testsidor för utskriftskvalitet. På startskärmen väljer du **Inställningar > Felsökning > Testsidor för utskriftskvalitet.**

Åtgärd	Ja	Nej
<p><b>1</b> Ange papperstypen i Utskriftsinställningar eller dialogrutan Skriv ut, beroende på vilket operativsystem du har.</p> <p><b>Anmärkningar:</b></p> <ul style="list-style-type: none"> <li>• Kontrollera att inställningen överensstämmer med papperet som är påfyllt.</li> <li>• Du kan även ändra inställningen på skrivarens kontrollpanel. På huvudmenyn trycker du på <b>Inställningar &gt; Papper &gt; Magasinkonfiguration &gt; Pappersstorlek/-typ.</b></li> </ul> <p><b>2</b> Skriv ut dokumentet.</p> <p>Går tonern att gnida bort?</p>	Kontakta <a href="#">Kundsupport.</a>	Problemet är löst.

## Ojämn täthet på utskriften

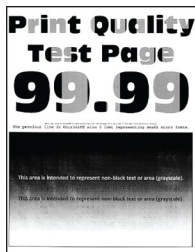

**Obs!** Innan du löser problemet kan du skriva ut testsidor för utskriftskvalitet. På startskärmen väljer du **Inställningar > Felsökning > Testsidor för utskriftskvalitet.**

Åtgärd	Ja	Nej
<p><b>a</b> Ta först ut färgkitet för trumma/developer och därefter det svarta kitet för trumma/developer.</p> <p><b>Varning – risk för skador:</b> Utsätt inte färgkitet för trumma/developer eller det svarta kitet för trumma/developer för direkt ljus under mer än tio minuter. Lång exponering för ljus kan leda till problem med utskriftskvaliteten.</p> <p><b>Varning – risk för skador:</b> Rör inte trumman under färgkitet för trumma/developer eller det svarta kitet för trumma/developer. Det kan påverka kvaliteten på kommande utskriftsjobb.</p> <p><b>b</b> Sätt tillbaka det svarta kitet för trumma/developer och sätt sedan in färgkitet för trumma/developer.</p> <p><b>c</b> Skriv ut dokumentet.</p> <p>Är utskriftsdensiteten ojämn?</p>	Kontakta <a href="#">Kundsupport.</a>	Problemet är löst.

## Horisontella mörka streck



### Anmärkningar:

- Innan du löser problemet kan du skriva ut testsidor för utskriftskvalitet. På startskärmen väljer du **Inställningar > Felsökning > Testsidor för utskriftskvalitet**.
- Om horisontella mörka streck visas på utskrifterna kan du läsa ämnet "Återkommande defekter".

Åtgärd	Ja	Nej
<p><b>Steg</b></p> <p><b>a</b> Ange papperstypen i Utskriftsinställningar eller dialogrutan Skriv ut, beroende på vilket operativsystem du har.</p> <p><b>Anmärkningar:</b></p> <ul style="list-style-type: none"> <li>• Kontrollera att inställningen överensstämmer med papperet som är påfyllt.</li> <li>• Du kan även ändra inställningen på skrivarens kontrollpanel. På huvudmenyn trycker du på <b>Inställningar &gt; Papper &gt; Magasinkonfiguration &gt; Pappersstorlek/-typ</b>.</li> </ul> <p><b>b</b> Skriv ut dokumentet.</p> <p>Uppstår horisontella mörka streck på utskrifter?</p>	Gå till steg 2.	Problemet är löst.
<p><b>Steg</b></p> <p><b>a</b> Fyll på med papper från ett nytt paket.</p> <p><b>Obs!</b> Papperet absorberar fukt på grund av hög luftfuktighet. Låt papperet ligga kvar i sin originalförpackning tills du behöver använda det.</p> <p><b>b</b> Skriv ut dokumentet.</p> <p>Uppstår horisontella mörka streck på utskrifter?</p>	Gå till steg 3.	Problemet är löst.

Åtgärd	Ja	Nej
<p><b>Steg</b></p> <p><b>a</b> Ta först ut färgkitet för trumma/developer och därefter det svarta kitet för trumma/developer.</p> <p><b>Varning – risk för skador:</b> Utsätt inte färgkitet för trumma/developer eller det svarta kitet för trumma/developer för direkt ljus under mer än tio minuter. Lång exponering för ljus kan leda till problem med utskriftskvaliteten.</p> <p><b>Varning – risk för skador:</b> Rör inte trumman under kitet för trumma/developer eller det svarta kitet för trumma/developer. Det kan påverka kvaliteten på kommande utskriftsjobb.</p> <p><b>b</b> Sätt tillbaka det svarta kitet för trumma/developer och sätt sedan in färgkitet för trumma/developer.</p> <p><b>c</b> Skriv ut dokumentet.</p> <p>Uppstår horisontella mörka streck på utskrifter?</p>	<p>Kontakta <a href="#">Kundsupport</a>.</p>	<p>Problemet är löst.</p>

## Vertikala mörka streck



**Obs!** Innan du löser problemet kan du skriva ut testsidor för utskriftskvalitet. På startskärmen väljer du **Inställningar > Felsökning > Testsidor för utskriftskvalitet**.

Åtgärd	Ja	Nej
<p><b>Steg</b></p> <p><b>a</b> Ange papperstypen i Utskriftsinställningar eller dialogrutan Skriv ut, beroende på vilket operativsystem du har.</p> <p><b>Anmärkningar:</b></p> <ul style="list-style-type: none"> <li>• Kontrollera att inställningen överensstämmer med papperet som finns i magasinet.</li> <li>• Du kan även ändra inställningen på skrivarens kontrollpanel. På huvudmenyn trycker du på <b>Inställningar &gt; Papper &gt; Magasinkonfiguration &gt; Pappersstorlek/-typ</b>.</li> </ul> <p><b>b</b> Skriv ut dokumentet.</p> <p>Uppstår vertikala mörka streck på utskrifter?</p>	<p>Gå till steg 2.</p>	<p>Problemet är löst.</p>

Åtgärd	Ja	Nej
<p><b>Steg</b></p> <p><b>a</b> Fyll på med papper från ett nytt paket.</p> <p><b>Obs!</b> Papperet absorberar fukt på grund av hög luftfuktighet. Låt papperet ligga kvar i sin originalförpackning tills du behöver använda det.</p> <p><b>b</b> Skriv ut dokumentet.</p> <p>Uppstår vertikala mörka streck på utskrifter?</p>	Gå till steg 3.	Problemet är löst.
<p><b>Steg</b></p> <p><b>a</b> Ta först ut färgkitet för trumma/developer och därefter det svarta kitet för trumma/developer.</p> <p><b>Varning – risk för skador:</b> Utsätt inte färgkitet för trumma/developer eller det svarta kitet för trumma/developer för direkt ljus under mer än tio minuter. Lång exponering för ljus kan leda till problem med utskriftskvaliteten.</p> <p><b>Varning – risk för skador:</b> Rör inte trumman under färgkitet för trumma/developer eller det svarta kitet för trumma/developer. Det kan påverka kvaliteten på kommande utskriftsjobb.</p> <p><b>b</b> Sätt tillbaka det svarta kitet för trumma/developer och sätt sedan in färgkitet för trumma/developer.</p> <p><b>c</b> Skriv ut dokumentet.</p> <p>Uppstår vertikala mörka streck på utskrifter?</p>	Kontakta <a href="#">Kundsupport</a> .	Problemet är löst.

## Horisontella vita streck

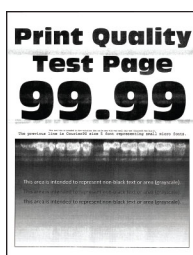

### Anmärkningar:

- Innan du löser problemet kan du skriva ut testsidor för utskriftskvalitet. På startskärmen väljer du **Inställningar > Felsökning > Testsidor för utskriftskvalitet**.
- Om horisontella vita streck fortsatt visas på dina utskrifter kan du läsa ämnet "Återkommande defekter".

Åtgärd	Ja	Nej
<p><b>Steg</b></p> <p><b>a</b> Ange papperstypen i Utskriftsinställningar eller dialogrutan Skriv ut, beroende på vilket operativsystem du har.</p> <p><b>Anmärkningar:</b></p> <ul style="list-style-type: none"> <li>• Kontrollera att inställningen överensstämmer med papperet som finns i magasinet.</li> <li>• Du kan även ändra inställningen på skrivarens kontrollpanel. På huvudmenyn trycker du på <b>Inställningar &gt; Papper &gt; Magasinkonfiguration &gt; Pappersstorlek/-typ</b>.</li> </ul> <p><b>b</b> Skriv ut dokumentet.</p> <p>Uppstår det horisontella vita streck på utskrifterna?</p>	Gå till steg 2.	Problemet är löst.
<p><b>Steg</b></p> <p><b>a</b> Fyll på den angivna papperskällan med den rekommenderade papperstypen.</p> <p><b>b</b> Skriv ut dokumentet.</p> <p>Uppstår det horisontella vita streck på utskrifterna?</p>	Gå till steg 3.	Problemet är löst.
<p><b>Steg</b></p> <p><b>a</b> Ta först ut färgkitet för trumma/developer och därefter det svarta kitet för trumma/developer.</p> <p><b>Varning – risk för skador:</b> Utsätt inte färgkitet för trumma/developer eller det svarta kitet för trumma/developer för direkt ljus under mer än tio minuter. Lång exponering för ljus kan leda till problem med utskriftskvaliteten.</p> <p><b>Varning – risk för skador:</b> Rör inte trumman under färgkitet för trumma/developer eller det svarta kitet för trumma/developer. Det kan påverka kvaliteten på kommande utskriftsjobb.</p> <p><b>b</b> Sätt tillbaka det svarta kitet för trumma/developer och sätt sedan in färgkitet för trumma/developer.</p> <p><b>c</b> Skriv ut dokumentet.</p> <p>Uppstår det horisontella vita streck på utskrifterna?</p>	Kontakta <a href="#">Kundsupport</a> .	Problemet är löst.

## Vertikala vita streck



**Obs!** Innan du löser problemet kan du skriva ut testsidor för utskriftskvalitet. På startskärmen väljer du **Inställningar > Felsökning > Testsidor för utskriftskvalitet**.

Åtgärd	Ja	Nej
<p><b>Steg</b></p> <p><b>a</b> Ange papperstypen i Utskriftsinställningar eller dialogrutan Skriv ut, beroende på vilket operativsystem du har.</p> <p><b>Anmärkningar:</b></p> <ul style="list-style-type: none"> <li>• Kontrollera att inställningen överensstämmer med papperet som finns i magasinet.</li> <li>• Du kan även ändra inställningen på skrivarens kontrollpanel. På huvudmenyn trycker du på <b>Inställningar &gt; Papper &gt; Magasinkonfiguration &gt; Pappersstorlek/-typ</b>.</li> </ul> <p><b>b</b> Skriv ut dokumentet.</p> <p>Uppstår det vertikala vita streck på utskrifterna?</p>	Gå till steg 2.	Problemet är löst.
<p><b>Steg</b></p> <p>Kontrollera att du använder rekommenderad papperstyp.</p> <p><b>a</b> Fyll på den angivna papperskällan med den rekommenderade papperstypen.</p> <p><b>b</b> Skriv ut dokumentet.</p> <p>Uppstår det vertikala vita streck på utskrifterna?</p>	Gå till steg 3.	Problemet är löst.
<p><b>Steg</b></p> <p><b>a</b> Ta först ut färgkitet för trumma/developer och därefter det svarta kitet för trumma/developer.</p> <p><b>Varning – risk för skador:</b> Utsätt inte färgkitet för trumma/developer eller det svarta kitet för trumma/developer för direkt ljus under mer än tio minuter. Lång exponering för ljus kan leda till problem med utskriftskvaliteten.</p> <p><b>Varning – risk för skador:</b> Rör inte trumman under färgkitet för trumma/developer eller det svarta kitet för trumma/developer. Det kan påverka kvaliteten på kommande utskriftsjobb.</p> <p><b>b</b> Sätt tillbaka det svarta kitet för trumma/developer och sätt sedan in färgkitet för trumma/developer.</p> <p><b>c</b> Skriv ut dokumentet.</p> <p>Uppstår det vertikala vita streck på utskrifterna?</p>	Kontakta <a href="#">Kundsupport</a> .	Problemet är löst.

## Återkommande defekter



**Obs!** Innan du åtgärdar problemet kan du skriva ut kvalitetsprovsidorna för att avgöra orsaken till de återkommande felen. På startskärmen väljer du **Inställningar > Felsökning > Testsidor för utskriftskvalitet**.

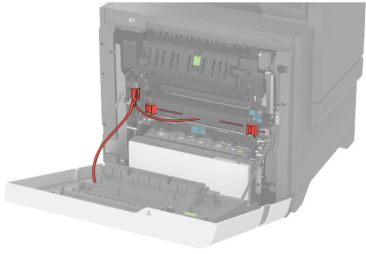
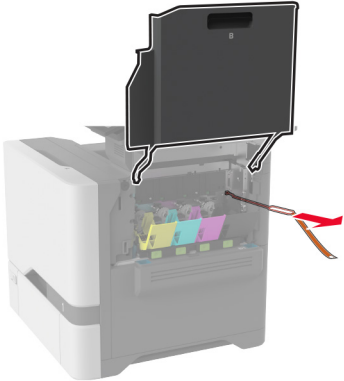
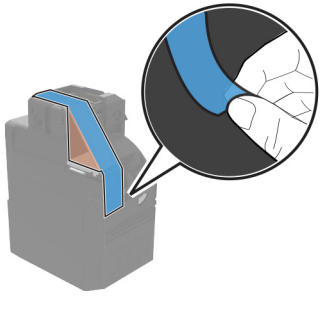
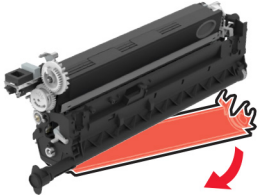

Åtgärd	Ja	Nej
<p><b>Steg</b></p> <p><b>a</b> Se till att ta bort allt förpackningsmaterial i följande områden:</p> <ul style="list-style-type: none"><li>• Inuti skrivaren</li></ul>   <ul style="list-style-type: none"><li>• Tonerkassetter och bildbehandlingsenhet</li></ul>   <p><b>b</b> Skriv ut dokumentet.</p> <p>Visas defekterna fortfarande?</p>	Gå till steg 2.	Problemet är löst.

Åtgärd	Ja	Nej
<p><b>Steg</b> Avgör hur många färger som är defekta.</p> <p>Är endast en färg påverkad?</p>	Gå till steg 3.	Gå till steg 3.
<p><b>Steg</b></p> <p><b>a</b> Mät avståndet mellan de återkommande defekterna på den påverkade färgsidan med hjälp av linjalen för defekter.</p> <p><b>b</b> Byt ut den förbrukningsartikel som överensstämmer med måtten på den påverkade färgsidan.</p> <p><b>Färgkit för trumma/developer eller svart kit för trumma/developer</b></p> <ul style="list-style-type: none"> <li>• 94,5 mm (3,72 tum)</li> <li>• 29,9 mm (1,18 tum)</li> <li>• 23,2 mm (0,91 tum)</li> </ul> <p><b>Framkallningsenhet</b></p> <ul style="list-style-type: none"> <li>• 43,6 mm</li> <li>• 45,0 mm (1,77 tum)</li> </ul> <p><b>c</b> Skriv ut testsidor för utskriftskvalitet.</p> <p>Visas defekterna fortfarande?</p>	Notera avståndet och kontakta sedan <a href="#">kundsupport</a> eller din servicerepresentant.	Problemet är löst.
<p><b>Steg</b></p> <p><b>a</b> Mät avståndet mellan de återkommande defekterna på den påverkade färgsidan med hjälp av linjalen för defekter.</p> <p><b>b</b> Byt ut den förbrukningsartikel som överensstämmer med måtten på den påverkade färgsidan.</p> <p><b>Överföringsband</b></p> <ul style="list-style-type: none"> <li>• 37,7 mm (1,48 tum)</li> <li>• 78,5 mm</li> <li>• 54,6 mm (2,15 tum)</li> </ul> <p><b>Fixeringsenhet</b></p> <ul style="list-style-type: none"> <li>• 95 mm</li> <li>• 110 mm</li> </ul> <p><b>c</b> Skriv ut testsidor för utskriftskvalitet.</p> <p>Visas defekterna fortfarande?</p>	Notera avståndet och kontakta sedan <a href="#">kundsupport</a> eller din servicerepresentant.	Problemet är löst.

## Utskriftsjobb skrivs inte ut

Åtgärd	Ja	Nej
<p><b>Steg</b></p> <p><b>a</b> I det dokument du försöker skriva ut öppnar du dialogrutan Utskrift och kontrollerar att du har valt rätt skrivare.</p> <p><b>b</b> Skriv ut dokumentet.</p> <p>Har dokumentet skrivits ut?</p>	Problemet är löst.	Gå till steg 2.

Åtgärd	Ja	Nej
<p><b>Steg</b></p> <p><b>a</b> Kontrollera att skrivaren är på.  <b>b</b> Åtgärda eventuella felmeddelanden som visas på skärmen.  <b>c</b> Skriv ut dokumentet.</p> <p>Har dokumentet skrivits ut?</p>	Problemet är löst.	Gå till steg 3.
<p><b>Steg</b></p> <p><b>a</b> Kontrollera att portarna fungerar och att kablarna är ordentligt anslutna till datorn och skrivaren.            Mer information finns i installationsdokumentationen som kom med skrivaren.  <b>b</b> Skriv ut dokumentet.</p> <p>Har dokumentet skrivits ut?</p>	Problemet är löst.	Gå till steg 4.
<p><b>Steg</b></p> <p><b>a</b> Stäng av skrivaren, vänta i ungefär 10 sekunder och sätt sedan på skrivaren.  <b>b</b> Skriv ut dokumentet.</p> <p>Har dokumentet skrivits ut?</p>	Problemet är löst.	Gå till steg 5.
<p><b>Steg</b></p> <p><b>a</b> Ta bort och installera om skrivarens drivrutiner.  <b>b</b> Skriv ut dokumentet.</p> <p>Har dokumentet skrivits ut?</p>	Problemet är löst.	Kontakta <a href="#">kundsupport</a> .

## Konfidentiella och övriga stoppade dokument skrivs inte ut

Åtgärd	Ja	Nej
<p><b>Steg</b></p> <p><b>a</b> Gå till kontrollpanelen. Se efter om dokumenten visas i listan över Stoppade jobb.  <b>Obs!</b> Om dokumenten inte visas där: skriv ut dem med hjälp av Skriv ut och lagra.  <b>b</b> Skriv ut dokumenten.</p> <p>Skrivs dokumenten ut?</p>	Problemet är löst.	Gå till steg 2.
<p><b>Steg</b></p> <p>Utskriftsjobbet kan innehålla ett formateringsfel eller felaktig data.</p> <ul style="list-style-type: none"> <li>• Ta bort utskriftsjobbet och skicka det sedan igen.</li> <li>• PDF-filer: Skapa en ny fil. Skriv ut dokumenten.</li> </ul> <p>Skrivs dokumenten ut?</p>	Problemet är löst.	Gå till steg 3.

Åtgärd	Ja	Nej
<p><b>Steg</b> Om du skriver ut från internet kan skrivaren läsa jobbtitlarna som dubletter.</p> <p><b>För Windows-användare</b></p> <ol style="list-style-type: none"> <li>Öppna dialogrutan Utskriftsegenskaper.</li> <li>På fliken Skriv ut och lagra klickar du på <b>Använd skriv ut och lagra</b> och sedan på <b>Behåll dubbla dokument</b>.</li> <li>Ange en PIN-kod och spara sedan ändringarna.</li> <li>Skicka utskriftsjobbet.</li> </ol> <p><b>För Macintosh-användare</b></p> <ol style="list-style-type: none"> <li>Ge de olika jobben separata namn när du sparar dem.</li> <li>Skicka jobbet enskilt.</li> </ol> <p>Skrivs dokumenten ut?</p>	Problemet är löst.	Gå till steg 4.
<p><b>Steg</b></p> <ol style="list-style-type: none"> <li>Ta bort några stoppade jobb för att frigöra skrivarminne.</li> <li>Skriv ut dokumenten.</li> </ol> <p>Skrivs dokumenten ut?</p>	Problemet är löst.	Gå till steg 5.
<p><b>Steg</b></p> <ol style="list-style-type: none"> <li>Lägg till skrivarminne.</li> <li>Skriv ut dokumenten.</li> </ol> <p>Skrivs dokumenten ut?</p>	Problemet är löst.	Kontakta <a href="#">kundsupport</a> .

## Jobben skrivs ut från fel magasin eller på fel material

Åtgärd	Ja	Nej
<p><b>Steg</b></p> <ol style="list-style-type: none"> <li>Kontrollera att du skriver ut på rätt typ av papper.</li> <li>Skriv ut dokumentet.</li> </ol> <p>Har dokumentet skrivits ut på rätt typ av papper?</p>	Gå till steg 2.	Fyll på med rätt pappersstorlek och papperstyp.
<p><b>Steg</b></p> <ol style="list-style-type: none"> <li>Ange pappersstorlek och papperstyp i Utskriftsinställningar eller dialogrutan Skriv ut, beroende på vilket operativsystem du har. <b>Obs!</b> Du kan även ändra dessa inställningar på skrivarens kontrollpanel. På huvudmenyn trycker du på <b>Inställningar &gt; Papper &gt; Magasinkonfiguration &gt; Pappersstorlek/-typ</b>.</li> <li>Kontrollera att inställningarna överensstämmer med papperet som är påfyllt.</li> <li>Skriv ut dokumentet.</li> </ol> <p>Har dokumentet skrivits ut på rätt typ av papper?</p>	Problemet är löst.	Gå till steg 3.

Åtgärd	Ja	Nej
<p><b>Steg</b></p> <p><b>a</b> Kontrollera att magasinerna är länkade. Mer information finns i <a href="#">"Länka magasin" på sidan 54.</a></p> <p><b>b</b> Skriv ut dokumentet.</p> <p>Skrivs dokumentet ut från rätt magasin?</p>	Problemet är löst.	Kontakta <a href="#">Kundsupport.</a>

## Långsam utskrift

Åtgärd	Ja	Nej
<p><b>Steg</b></p> <p>Kontrollera att skrivarkabeln är ordentligt ansluten till skrivaren och till datorn, skrivarservern, tillvalet eller annan nätverksenhet.</p> <p>Är skrivaren långsam?</p>	Gå till steg 2.	Problemet är löst.
<p><b>Steg</b></p> <p><b>a</b> Se till att skrivaren inte är i Tyst läge. På startskärmen trycker du på <b>Inställningar &gt; Enhet &gt; Underhåll &gt; Konfigurationsmeny &gt; Enhetsåtgärder &gt; Tyst läge.</b></p> <p><b>b</b> Skriv ut dokumentet.</p> <p>Är skrivaren långsam?</p>	Gå till steg 3.	Problemet är löst.
<p><b>Steg</b></p> <p><b>a</b> Ange utskriftsupplösningen i Utskriftsinställningar eller dialogrutan Skriv ut, beroende på vilket operativsystem du har.</p> <p><b>b</b> Konfigurera upplösningen till 4 800 CQ.</p> <p><b>c</b> Skriv ut dokumentet.</p> <p>Är skrivaren långsam?</p>	Gå till steg 4.	Problemet är löst.
<p><b>Steg</b></p> <p><b>a</b> På startskärmen trycker du på <b>Inställningar &gt; Utskrift &gt; Kvalitet &gt; Utskriftsupplösning.</b></p> <p><b>b</b> Konfigurera upplösningen till 4 800 CQ.</p> <p><b>c</b> Skriv ut dokumentet.</p> <p>Är skrivaren långsam?</p>	Gå till steg 5.	Problemet är löst.

Åtgärd	Ja	Nej
<p><b>Steg</b></p> <p><b>a</b> Ange papperstypen i Utskriftsinställningar eller dialogrutan Skriv ut, beroende på vilket operativsystem du har.</p> <p><b>Anmärkningar:</b></p> <ul style="list-style-type: none"> <li>• Kontrollera att inställningen överensstämmer med papperet som är påfyllt.</li> <li>• Du kan även ändra inställningen på skrivarens kontrollpanel. På huvudmenyn trycker du på <b>Inställningar &gt; Papper &gt; Magasinkonfiguration &gt; Pappersstorlek/-typ</b>.</li> <li>• Tyngre papper skrivs ut långsammare.</li> <li>• Papper som är smalare än brevpapper, A4 och Legal kan skrivas ut långsammare.</li> </ul> <p><b>b</b> Skriv ut dokumentet.</p> <p>Är skrivaren långsam?</p>	Gå till steg 6.	Problemet är löst.
<p><b>Steg</b></p> <p><b>a</b> Se till att skrivarinställningarna för struktur och vikt stämmer överens med det papper som fylls på. På startskärmen trycker du på <b>Inställningar &gt; Papper &gt; Mediekonfiguration &gt; Medietyper</b>.</p> <p><b>Obs!</b> Grova pappersstrukturer och tunga pappersvikter kan skrivas ut långsammare.</p> <p><b>b</b> Skriv ut dokumentet.</p> <p>Är skrivaren långsam?</p>	Gå till steg 7.	Problemet är löst.
<p><b>Steg</b></p> <p>Ta bort stoppade jobb.</p> <p>Är skrivaren långsam?</p>	Gå till steg 8.	Problemet är löst.
<p><b>Steg</b></p> <p><b>a</b> Se till att skrivaren inte är överhettad.</p> <p><b>Anmärkningar:</b></p> <ul style="list-style-type: none"> <li>• Låt skrivaren svalna efter ett långt utskriftsjobb.</li> <li>• Observera rekommenderad omgivningstemperaturer för skrivaren. Mer information finns i <a href="#">"Välja en plats för skrivaren" på sidan 20</a>.</li> </ul> <p><b>b</b> Skriv ut dokumentet.</p> <p>Är skrivaren långsam?</p>	Kontakta <a href="#">kundsupport</a> .	Problemet är löst.

## Skrivaren svarar inte

Åtgärd	Ja	Nej
<p><b>Steg</b> Kontrollera att nätsladden är ansluten till vägguttaget.</p> <p> <b>VAR FÖRSIKTIG – RISK FÖR SKADA:</b> För att undvika brandrisk eller att få en elektrisk stöt ansluter du nätsladden direkt till lämpligt och jordat vägguttag som är i närheten av produkten och är lättillgängligt.</p> <p>Svarar skrivaren?</p>	Problemet är löst.	Gå till steg 2.
<p><b>Steg</b> Kontrollera om vägguttaget är frånslaget med en ström- eller säkerhetsbrytare.</p> <p>Är vägguttaget frånslaget med en strömbrytare eller säkerhetsbrytare?</p>	Slå på strömbrytaren eller återställ säkerhetsbrytaren.	Gå till steg 3.
<p><b>Steg</b> Kontrollera att skrivaren är på.</p> <p>Är skrivaren på?</p>	Gå till steg 4.	Slå på skrivaren.
<p><b>Steg</b> Kontrollera om skrivaren är i vänteläge eller standbyläge.</p> <p>Är skrivaren i vänteläge eller standbyläge?</p>	Tryck på strömbrytaren för att aktivera skrivaren.	Gå till steg 5.
<p><b>Steg</b> Kontrollera om kablarna mellan skrivaren och datorn har anslutits till rätt portar.</p> <p>Är kablarna anslutna till rätt portar?</p>	Gå till steg 6.	Anslut kablarna till rätt portar.
<p><b>Steg</b> Stäng av skrivaren, installera maskinvarutillvalen och sätt på skrivaren igen.</p> <p>Mer information finns i dokumentationen som levererades med tillvalsutrustningen.</p> <p>Svarar skrivaren?</p>	Problemet är löst.	Gå till steg 7.
<p><b>Steg</b> Installera rätt skrivardrivrutin.</p> <p>Svarar skrivaren?</p>	Problemet är löst.	Gå till steg 8.
<p><b>Steg</b> Stäng av skrivaren, vänta i ungefär 10 sekunder och sätt sedan på skrivaren.</p> <p>Svarar skrivaren?</p>	Problemet är löst.	Kontakta <a href="#">kundsupport</a> .

## Det går inte att läsa flashenheten

Åtgärd	Ja	Nej
<p><b>Steg</b> Kontrollera att skrivaren inte är upptagen med annan utskrift, kopiering, skanning eller fax.</p> <p>Är skrivaren redo?</p>	Gå till steg 3.	Gå till steg 2.
<p><b>Steg</b></p> <ul style="list-style-type: none"> <li>• Vänta tills skrivaren har slutfört det andra jobbet.</li> <li>• Ta bort flashenheten och sätt i den igen.</li> </ul> <p>Känns flashenheten igen på skrivaren?</p>	Problemet är löst.	Gå till steg 3.
<p><b>Steg</b> Kontrollera om flashenheten har satts in i det främre USB-porten. <b>Obs!</b> Flashenheten fungerar inte om den sitter i den bakre USB-porten.</p> <p>Sitter flashenheten i rätt port?</p>	Gå till steg 5.	Gå till steg 4.
<p><b>Steg</b> Sätt i flashenheten i rätt port.</p> <p>Känns flashenheten igen på skrivaren?</p>	Problemet är löst.	Gå till steg 5.
<p><b>Steg</b> Kontrollera om flashenheten stöds. Mer information finns i <a href="#">"Flashenheter och filtyper som stöds" på sidan 105</a>.</p> <p>Stöds flashenheten?</p>	Gå till steg 7.	Gå till steg 6.
<p><b>Steg</b> Sätt i en flashenhet som stöds.</p> <p>Känns flashenheten igen på skrivaren?</p>	Problemet är löst.	Gå till steg 7.
<p><b>Steg</b> Ta bort flashenheten och sätt i den igen.</p> <p>Känns flashenheten igen på skrivaren?</p>	Problemet är löst.	Kontakta <a href="#">Kundsupport</a> .

## Aktivera USB-porten

På huvudmenyn trycker du på **Inställningar** > **Nätverk/portar** > **USB** > **Aktivera USB-port**.



# Åtgärda pappersstopp

## Undvika pappersstopp

### Fylla på papper på rätt sätt

- Se till att pappret ligger plant i facket.

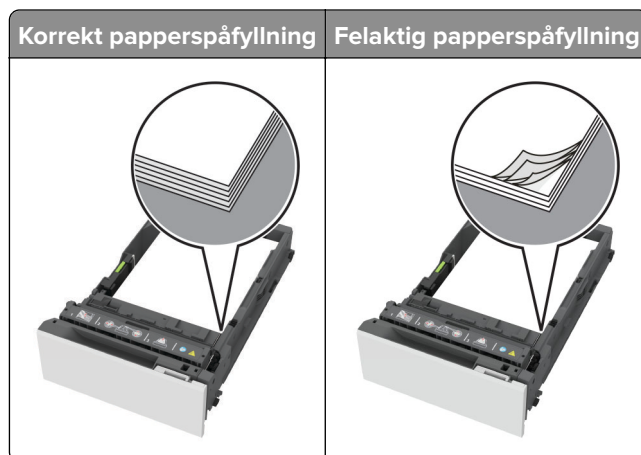

- Fyll inte på eller ta bort ett fack när skrivaren skriver ut.
- Lägg inte i för mycket papper. Se till att buntens höjd är under märket som anger maxgränsen för papperspåfyllning.
- Skjut inte in papper i magasinet. Fyll på papper enligt bilden.

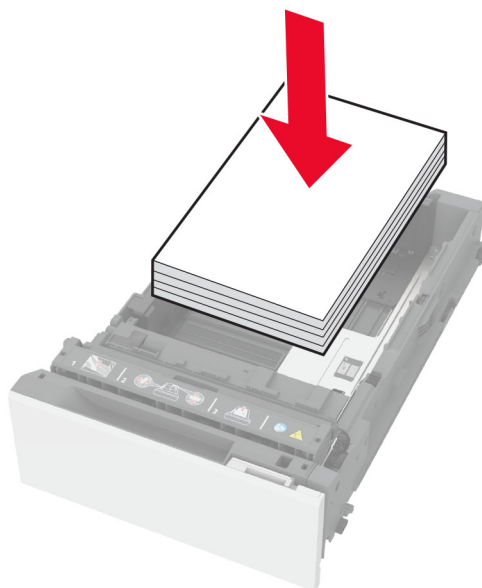

- Se till att pappersstöden är rätt placerade och att de inte trycker hårt mot papperet eller kuverten.
- Skjut in facket ordentligt i skrivaren efter att du har fyllt på papper.

### Använd rekommenderat papper

- Använd rekommenderat papper och specialmaterial.
- Lägg inte i papper som är skrynkliga, vikta, fuktiga eller böjda.
- Böj, lufta och justera papperskanterna innan du lägger i bunten.

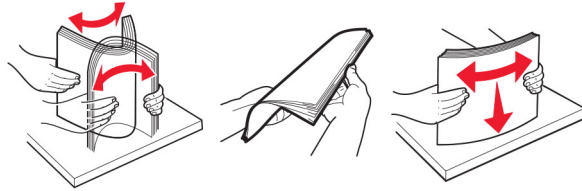

- Använd inte papper som har beskurits eller klippts för hand.
- Blanda inte olika papper av olika storlek, vikt eller typ i samma fack.
- Kontrollera att inställningen för pappersstorlek och papperstyp har ställts in korrekt på datorn eller på skrivarens kontrollpanel.
- Förvara pappret enligt tillverkarens rekommendationer.

### Hitta var papper har fastnat

#### Anmärkningar:

- Om Stopp hjälp är På skickar skrivaren automatiskt tomma sidor eller sidor med ofullständiga utskrifter när en sida som fastnat avlägsnats. Sök i utskriften efter tomma sidor.
- Om Åtgärda pappersstopp är inställt på På eller Auto skriver skrivaren ut de sidor som fastnat en gång till.

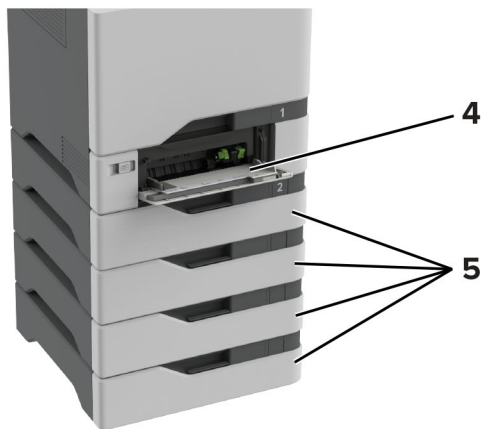
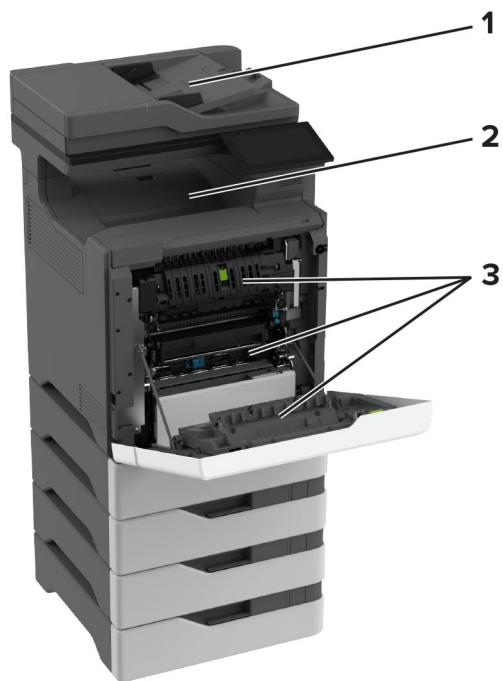

Pappersstopp	
1	Automatisk dokumentmatare
2	Standardmagasin
3	Lucka A
4	Flerfunktionsmatare
5	Magasin

## Pappersstopp i magasin

- 1 Ta ut facket.

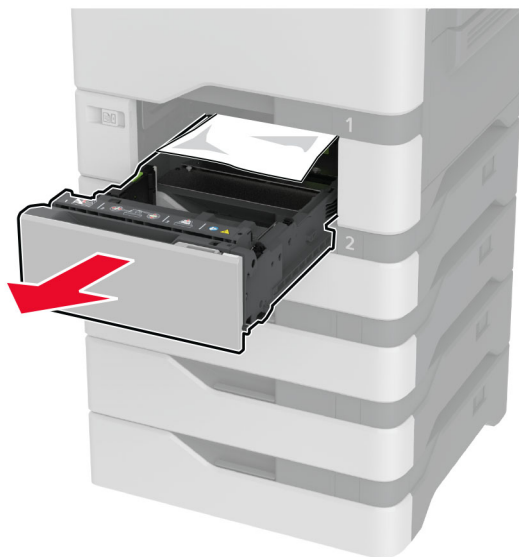

**Varning – risk för skador:** En sensor i tillvalsmagasinet skadas lätt av statisk elektricitet. Rör vid en metallyta innan du tar bort papperet som fastnat i magasinet.

- 2 Ta bort papperet som har fastnat.

**Obs!** Kontrollera att alla pappersrester är borttagna.



- 3 Sätt tillbaka facket.

## Pappersstopp i den automatiska dokumentmataren

- 1 Ta bort alla original från den automatiska dokumentmatarens magasin.
- 2 Öppna lucka C.

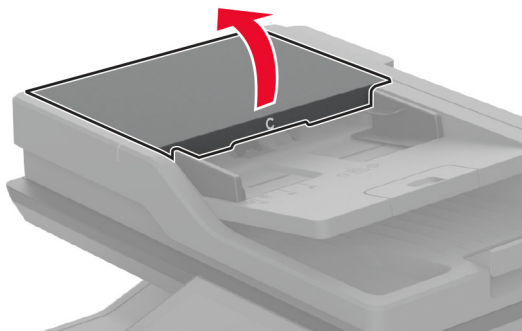

- 3 Ta bort papperet som har fastnat.  
**Obs!** Kontrollera att alla pappersrester är borttagna.

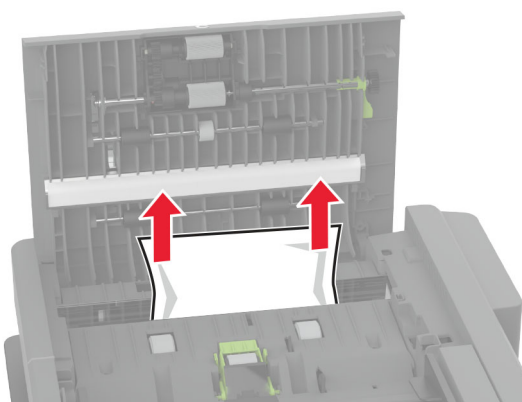

- 4 Stäng lucka C.

## Pappersstopp i flerfunktionsmataren

- 1 Ta bort papper från flerfunktionsmataren.
- 2 Dra ut magasinet.
- 3 Ta bort papperet som har fastnat.  
**Obs!** Kontrollera att alla pappersrester är borttagna.

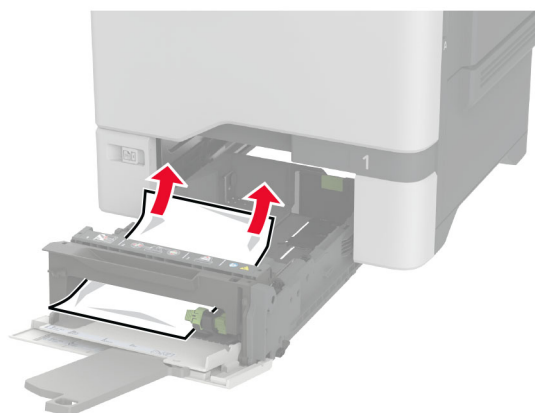

4 Sätt tillbaka facket.

## Pappersstopp i standardfacket

Ta bort papperet som har fastnat.

**Obs!** Kontrollera att alla pappersrester är borttagna.

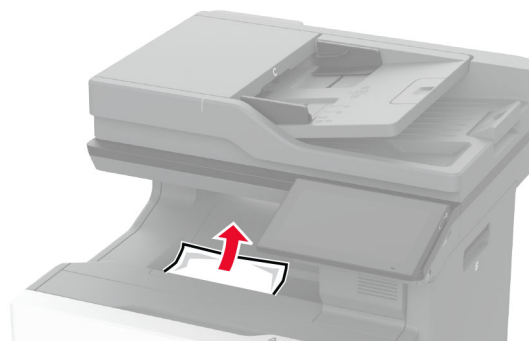

## Pappersstopp i lucka A

### Pappersstopp i fixeringsområdet

1 Öppna lucka A.



**VAR FÖRSIKTIG – VARM YTA:** Insidan av skrivaren kan vara varm. Förebygg risken för brännskador genom att vänta tills ytan har svalnat.

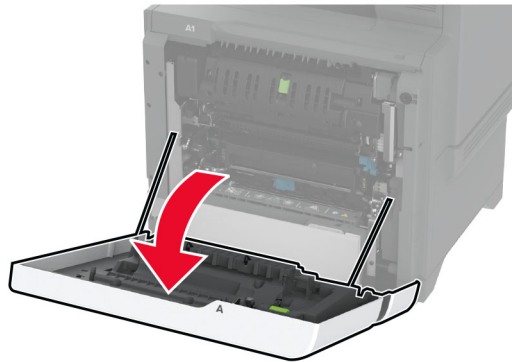

**2** Ta bort papperet som har fastnat.

**Obs!** Kontrollera att alla pappersrester är borttagna.

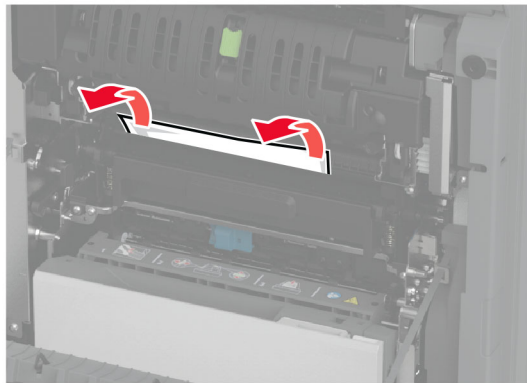

**3** Öppna lucka A1.



4 Öppna fixeringsenhetens lucka.

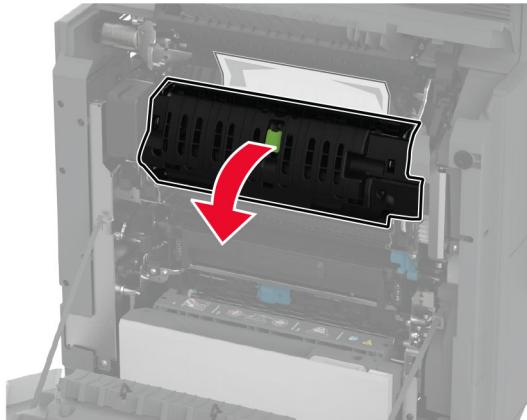

5 Ta bort papperet som har fastnat.

**Obs!** Kontrollera att alla pappersrester är borttagna.

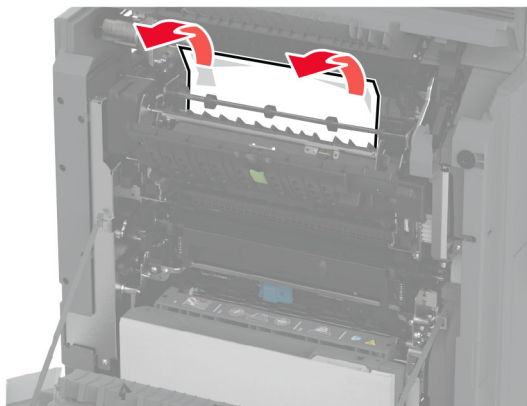

6 Stäng och lås fixeringsenhetens lucka.

7 Stäng lucka A1 och stäng sedan lucka A.

### Pappersstopp bakom lucka A

1 Öppna lucka A.



**VAR FÖRSIKTIG – VARM YTA:** Insidan av skrivaren kan vara varm. Förebygg risken för brännskador genom att vänta tills ytan har svalnat.



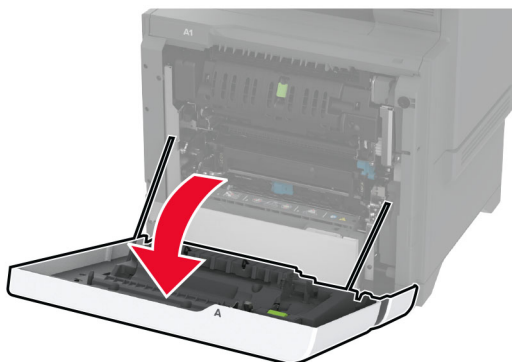

2 Öppna isoleringsenhetens lucka.

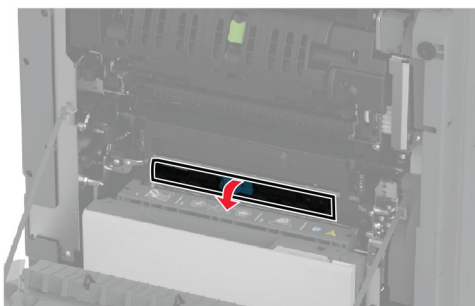
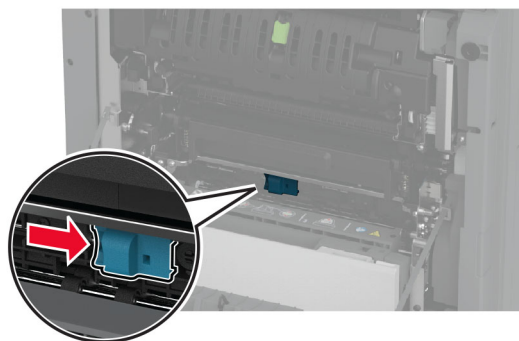

3 Ta bort papperet som har fastnat.

**Obs!** Kontrollera att alla pappersrester är borttagna.

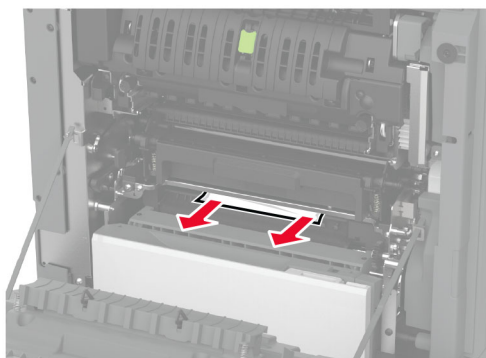

- 4 Stäng och lås luckan till isoleringsenheten.
- 5 Stäng lucka A.

### Pappersstopp i enheten för dubbelsidig utskrift

- 1 Öppna lucka A.

 **VAR FÖRSIKTIG – VARM YTA:** Insidan av skrivaren kan vara varm. Förebygg risken för brännskador genom att vänta tills ytan har svalnat.

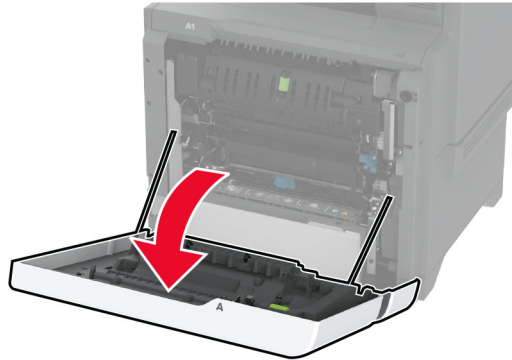

- 2 Öppna duplexenhetens lucka.

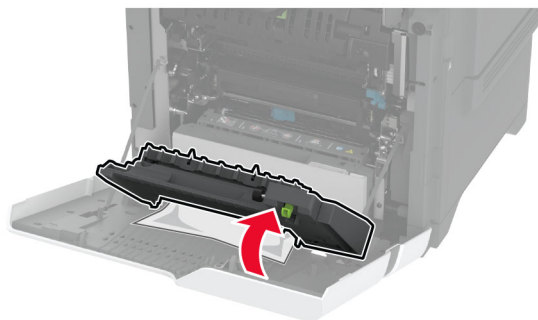
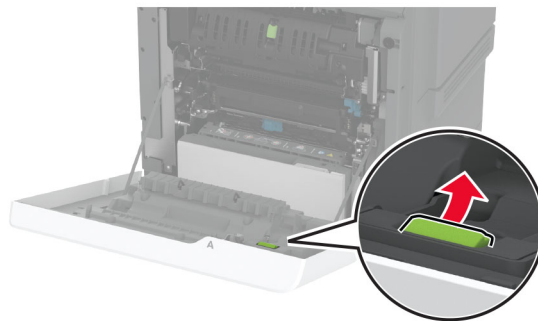

- 3 Ta bort papperet som har fastnat.

**Obs!** Kontrollera att alla pappersrester är borttagna.

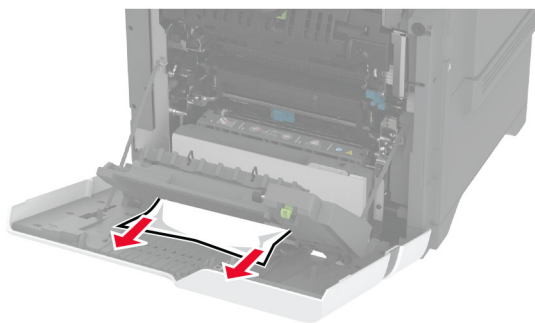

4 Stäng duplexluckan och lucka A.

## Problem med nätverksanslutningen

### kan inte öppna Embedded Web Server

Åtgärd	Ja	Nej
<p><b>Steg</b></p> <p><b>a</b> Kontrollera att skrivaren är på.</p> <p><b>b</b> Öppna skrivarens Embedded Web Server (EWS).</p> <p>Kan du öppna EWS?</p>	Problemet är löst.	Gå till steg 2.
<p><b>Steg</b></p> <p><b>a</b> Kontrollera att skrivarens IP-adress är korrekt.</p> <p><b>Anmärkningar:</b></p> <ul style="list-style-type: none"> <li>• Visa IP-adressen på startskärmen.</li> <li>• En IP-adress visas som fyra uppsättningar siffror som skiljs åt med punkter, t.ex. 123.123.123.123.</li> </ul> <p><b>b</b> Öppna EWS.</p> <p>Kan du öppna EWS?</p>	Problemet är löst.	Gå till steg 3.
<p><b>Steg</b></p> <p><b>a</b> Kontrollera att du har installerat en webbläsare som stöds:</p> <ul style="list-style-type: none"> <li>• Internet Explorer version 11 eller senare</li> <li>• Microsoft Edge</li> <li>• Safari version 10 eller senare</li> <li>• Google Chrome™ version 60 eller senare</li> <li>• Mozilla Firefox version 54 eller senare</li> </ul> <p><b>b</b> Öppna EWS.</p> <p>Kan du öppna EWS?</p>	Problemet är löst.	Gå till steg 4.

Åtgärd	Ja	Nej
<p><b>Steg</b></p> <p><b>a</b> Kontrollera att nätverksanslutningen är aktiv.  <b>Obs!</b> Om anslutningen inte fungerar kontaktar du administratören.</p> <p><b>b</b> Öppna EWS.</p> <p>Kan du öppna EWS?</p>	Problemet är löst.	Gå till steg 5.
<p><b>Steg</b></p> <p><b>a</b> Kontrollera att kabelanslutningarna till skrivaren och skrivarservern sitter ordentligt. Mer information finns i dokumentationen som levererades med skrivaren.</p> <p><b>b</b> Öppna EWS.</p> <p>Kan du öppna EWS?</p>	Problemet är löst.	Gå till steg 6.
<p><b>Steg</b></p> <p><b>a</b> Kontrollera att webbproxyservrarna är avaktiverade.  <b>Obs!</b> Om servrarna är inaktiverade kontaktar du administratören.</p> <p><b>b</b> Öppna EWS.</p> <p>Kan du öppna EWS?</p>	Problemet är löst.	Kontakta <a href="#">Kundsupport</a> .

## Det går inte att ansluta skrivaren till Wi-Fi-nätverket

Åtgärd	Ja	Nej
<p><b>Steg</b></p> <p>Kontrollera att Aktiv adapter är konfigurerat till Auto.  På startskärmen trycker du på <b>Inställningar &gt; Nätverk/portar &gt; Nätverksöversikt &gt; Aktiv adapter &gt; Auto</b>.</p> <p>Går det att ansluta skrivaren till Wi-Fi-nätverket?</p>	Problemet är löst.	Gå till steg 2.
<p><b>Steg</b></p> <p>Kontrollera att du har valt rätt Wi-Fi-nätverk.  <b>Obs!</b> Vissa routrar kan dela standard-SSID.</p> <p>Ansluter du till rätt Wi-Fi-nätverk?</p>	Gå till steg 4.	Gå till steg 3.
<p><b>Steg</b></p> <p>Anslut till rätt Wi-Fi-nätverk. Mer information finns i <a href="#">"Anslut skrivaren till ett Wi-Fi-nätverk" på sidan 96</a>.</p> <p>Går det att ansluta skrivaren till Wi-Fi-nätverket?</p>	Problemet är löst.	Gå till steg 4.

Åtgärd	Ja	Nej
<p><b>Steg</b> Kontrollera det trådlösa säkerhetsläget. På startskärmen trycker du på <b>Inställningar &gt; Nätverk/portar &gt; Trådlöst &gt; Trådlöst säkerhetsläge</b>.</p> <p>Är rätt trådlösa säkerhetsläge valt?</p>	Gå till steg 6.	Gå till steg 5.
<p><b>Steg</b> Välj rätt trådlöst säkerhetsläge.</p> <p>Går det att ansluta skrivaren till Wi-Fi-nätverket?</p>	Problemet är löst.	Gå till steg 6.
<p><b>Steg</b> Kontrollera att du har angett rätt nätverkslösenord. <b>Obs!</b> Notera mellanslag, siffror och skiftläge i lösenordet.</p> <p>Går det att ansluta skrivaren till Wi-Fi-nätverket?</p>	Problemet är löst.	Kontakta <a href="#">kundsupport</a> .

## Problem med maskinvarutillval

### Kan inte identifiera internt tillval

Åtgärd	Ja	Nej
<p><b>Steg</b> Stäng av skrivaren, vänta i ungefär 10 sekunder och sätt sedan på skrivaren.</p> <p>Känner skrivaren av det interna alternativet?</p>	Problemet är löst.	Gå till steg 2.
<p><b>Steg</b> Skriv ut menyinställningssidan och kontrollera om det interna tillvalet visas på listan Installerade funktioner.</p> <p>Visas det interna alternativet?</p>	Gå till steg 4.	Gå till steg 3.
<p><b>Steg</b> Kontrollera att det interna tillvalet har installerats korrekt på systemkortet.</p> <p><b>a</b> Stäng av skrivaren och dra ut nätsladden ur eluttaget. <b>b</b> Kontrollera att det interna alternativet är installerat i lämplig kontakt på systemkortet. <b>c</b> Anslut nätsladden till vägguttaget och slå sedan på skrivaren.</p> <p> <b>VAR FÖRSIKTIG – RISK FÖR SKADA:</b> För att undvika brandrisk eller att få en elektrisk stöt ansluter du nätsladden till ett lämpligt och jordat vägguttag som är i närheten av produkten och är lättillgängligt.</p> <p>Känner skrivaren av det interna alternativet?</p>	Problemet är löst.	Gå till steg 4.

Åtgärd	Ja	Nej
<p><b>Steg</b></p> <p><b>a</b> Kontrollera om det interna tillvalet är tillgängligt i skrivardrivrutinen.</p> <p><b>Obs!</b> Om det behövs lägger du till det interna tillvalet i skrivardrivrutinen manuellt för att det ska vara tillgängligt för utskriftsjobb. Mer information finns i <a href="#">"Lägga till tillgängliga tillval i skrivardrivrutinen" på sidan 57.</a></p> <p><b>b</b> Skriv ut dokumentet.</p> <p>Känner skrivaren av det interna alternativet?</p>	Problemet är löst.	Kontakta <a href="#">Kundsupport.</a>

## ISP:n (Internal Solutions Port) fungerar inte som den ska

Åtgärd	Ja	Nej
<p><b>Steg</b></p> <p>Skriv ut en sida med menyinställningar och kontrollera om ISP:n (Internal Solutions Port) visas i listan Installerade funktioner.</p> <p>Visas ISP-porten i listan Installerade funktioner?</p>	Gå till steg 3.	Gå till steg 2.
<p><b>Steg</b></p> <p>Ta bort ISP:n och installera den sedan på nytt. Mer information finns i <a href="#">"Installera en ISP (Internal Solutions Port)" på sidan 71.</a></p> <p><b>Obs!</b> Använd en ISP som stöds.</p> <p>Fungerar ISP:n som den ska?</p>	Problemet är löst.	Gå till steg 3.
<p><b>Steg</b></p> <p>Kontrollera kabelns och ISP-portens anslutning.</p> <p><b>a</b> Använd rätt kabel och kontrollera att den är ordentligt ansluten till ISP-porten.</p> <p><b>b</b> Kontrollera att ISP-portens gränssnittskabel är ordentligt ansluten till systemkortets uttag.</p> <p>Fungerar ISP:n som den ska?</p>	Problemet är löst.	Kontakta <a href="#">kundsupport.</a>

## Det parallella eller seriella gränssnittskortet fungerar inte som det ska

Åtgärd	Ja	Nej
<p><b>Steg</b> Skriv ut en sida med menyinställningar och kontrollera om det parallella eller seriella gränssnittskortet visas i listan Installerade funktioner.</p> <p>Visas det parallella eller seriella gränssnittskortet i listan Installerade funktioner?</p>	Gå till steg 3.	Gå till steg 2.
<p><b>Steg</b> Ta bort och installera sedan det parallella eller seriella gränssnittskortet.</p> <p>Mer information finns i <a href="#">"Installera en ISP (Internal Solutions Port)" på sidan 71</a>.</p> <p>Fungerar parallellgränssnittskortet eller det seriella gränssnittskortet som de ska?</p>	Problemet är löst.	Gå till steg 3.
<p><b>Steg</b> Kontrollera anslutningen mellan kabeln och parallellgränssnittskortet eller det seriella gränssnittskortet.</p> <p>Fungerar parallellgränssnittskortet eller det seriella gränssnittskortet som de ska?</p>	Problemet är löst.	Kontakta <a href="#">kundsupport</a> .

## Defekt flashtillval har upptäckts

Prova något/några av följande alternativ:

- Byt ut den defekta intelligenta lagringenheten.
- På startskärmen väljer du **Fortsätt** om du vill ignorera meddelandet och fortsätta skriva ut.
- Avbryt aktuellt utskriftsjobb.

## Inte tillräckligt med ledigt utrymme i flashminnet för resurser

Prova något/några av följande alternativ:

- Tryck på **Fortsätt** för att stänga meddelandet och fortsätta skriva ut.
- Ta bort teckensnitt, makron och andra data som lagrats i flashminnet.
- Installera en hårddisk.

**Obs!** Teckensnitt och makron som du hämtat och som inte tidigare sparats i flashminnet tas bort.

## Röd lampa på enkelhäftningsenheten

Prova något/några av följande alternativ:

- Stäng häftåtkomstluckan.
- Ta bort lösa häftklamrar.

**Obs!** När lösa häftklamrar har tagits bort krävs två fyllningscykler innan häftning. Lägg i en bunt papper i häftapparaten tre gånger. Häftningen startar vid det tredje införandet.

- Byta ut häftkassetten.

## Problem med förbrukningsmaterial

### Byt kassetten, fel skrivarområde

Om du vill åtgärda det här problemet köper du en kassett med rätt område som matchar skrivarområdet, alternativt så köper du en kassett som kan användas i hela världen.

- Det första numret i meddelandet efter "42" anger området för skrivaren.
- Det andra numret i meddelandet efter "42" anger området för kassetten.

#### Områden för skrivare och tonerkassett

Region	Numerisk kod
Hela världen eller odefinierat område	0
Nordamerika (USA och Kanada)	1
EU, Västeuropa, Norden, Schweiz	2
Asien/Stillahavsområdet	3
Latinamerika	4
EMEA (Europa, Mellanöstern och Afrika)	5
Australien och Nya Zeeland	6
Ogiltigt område	9

**Obs!** Om du vill visa områdesinställningarna för skrivaren och tonerkassetten skriver du ut testsidor för utskriftskvalitet. På startskärmen väljer du **Inställningar > Felsökning > Testsidor för utskriftskvalitet**.

## Förbrukningsmaterial som inte är Lexmark-förbrukningsmaterial

Skrivaren har upptäckt att material eller reservdel från en annan tillverkare än Lexmark är installerad i skrivaren.

Din Lexmark-skrivare är utformad att fungera bäst med äkta Lexmark-förbrukningsartiklar och -delar. Användning av tredje parts förbrukningsmaterial eller delar kan påverka prestanda, driftsäkerhet, eller livslängd för skrivaren och dess bildhanteringskomponenter.

Alla livslängdsindikatorer är utformade för att fungera med Lexmark-tillbehör och -delar och kan ge oförutsedda resultat om material eller delar från tredje part används. Användning av bildhanteringskomponenter utöver den avsedda livslängden kan skada din Lexmark-skrivare eller tillhörande komponenter.

**Varning – risk för skador:** Användning av tredje parts förbrukningsmaterial eller delar kan påverka garantiskyddet. Skador som orsakas genom användning av tredje parts förbrukningsmaterial eller delar kanske inte omfattas av garantin.

För att godkänna alla eventuella risker och för att fortsätta att använda förbrukningsartiklar eller delar i skrivaren från annan tillverkare trycker du på och håller ned felmeddelandet på displayen med två fingrar i 15 sekunder. När en bekräftelsedialogruta visas trycker du på **Fortsätt**.



Om du inte vill acceptera de här riskerna ska du ta bort förbrukningsartiklar eller delar från tredje part från skrivaren och installera äkta förbrukningsartiklar eller delar från Lexmark. Mer information finns i ["Använda äkta delar och förbrukningsartiklar från Lexmark" på sidan 203](#).

Om skrivaren inte skriver ut när du har rensat felmeddelandet ska du återställa användningsräknaren för förbrukningsmaterial.

- 1 På startskärmen trycker du på **Inställningar > Enhet > Underhåll > Konfigurationsmenyn > Användning av förbrukningsmaterial och räknare**.
- 2 Välj den del eller det förbrukningsmaterial du vill återställa och tryck sedan på **Starta**.
- 3 Läs varningsmeddelandet och tryck sedan på **Fortsätt**.
- 4 Tryck med två fingrar på skärmen i 15 sekunder för att ta bort meddelandet.

**Obs!** Om du inte kan återställa räknarna för användning av förbrukningsmaterial återlämnar du artikeln till inköpsstället.

## Pappersmatningsproblem

### Kuverten klistras igen vid utskrift

Åtgärd	Ja	Nej
<p><b>Steg</b></p> <p><b>a</b> Använd ett kuvert som förvarats i torr miljö.</p> <p><b>Obs!</b> Om du skriver ut på kuvert med hög fukthalt kan de klistras igen.</p> <p><b>b</b> Skicka utskriftsjobbet.</p> <p>Klistras kuverten igen när du skriver ut?</p>	Gå till steg 2.	Problemet är löst.
<p><b>Steg</b></p> <p><b>a</b> Kontrollera att papperstypen är inställd på Kuvert. På huvudmenyn trycker du på <b>Inställningar &gt; Papper &gt; Magasin-konfiguration &gt; Pappersstorlek/-typ</b>.</p> <p><b>b</b> Skicka utskriftsjobbet.</p> <p>Klistras kuverten igen när du skriver ut?</p>	Kontakta <a href="#">kundsupport</a> .	Problemet är löst.

### Sortering av utskrift fungerar inte

Åtgärd	Ja	Nej
<p><b>Steg</b></p> <p><b>a</b> På huvudmenyn trycker du på <b>Inställningar &gt; Skriv ut &gt; Layout &gt; Sortera</b>.</p> <p><b>b</b> Tryck på <b>På [1,2,1,2,1,2]</b>.</p> <p><b>c</b> Skriv ut dokumentet.</p> <p>Sorteras dokumentet på rätt sätt?</p>	Problemet är löst.	Gå till steg 2.

Åtgärd	Ja	Nej
<p><b>Steg</b></p> <p><b>a</b> Öppna dialogrutan Skriv ut i det dokument som du försöker skriva ut och välj sedan <b>Sortera</b>.</p> <p><b>b</b> Skriv ut dokumentet.</p> <p>Sorteras dokumentet på rätt sätt?</p>	Problemet är löst.	Gå till steg 3.
<p><b>Steg</b></p> <p><b>a</b> Minska antalet sidor som ska skrivas ut.</p> <p><b>b</b> Skriv ut dokumentet.</p> <p>Sorteras siffrorna korrekt?</p>	Problemet är löst.	Kontakta <a href="#">kundsupport</a> .

## det går inte att länka magasin

Åtgärd	Ja	Nej
<p><b>Steg</b></p> <p><b>a</b> Kontrollera om magasinen innehåller samma pappersstorlek och -typ.</p> <p><b>b</b> Kontrollera att pappersstöden befinner sig där de ska.</p> <p><b>c</b> Skriv ut dokumentet.</p> <p>Länkas magasinen korrekt?</p>	Problemet är löst.	Gå till steg 2.
<p><b>Steg</b></p> <p><b>a</b> På huvudmenyn trycker du på <b>Inställningar &gt; Papper &gt; Magasin-konfiguration &gt; Pappersstorlek/-typ</b>.</p> <p><b>b</b> Ställ in pappersstorlek och -typ till det påfyllda papperet i de länkade magasinen.</p> <p><b>c</b> Skriv ut dokumentet.</p> <p>Länkas magasinen korrekt?</p>	Problemet är löst.	Gå till steg 3.
<p><b>Steg</b></p> <p><b>a</b> Kontrollera att Länkade magasin är konfigurerat till Automatisk. Mer information finns i <a href="#">"Länka magasin" på sidan 54</a>.</p> <p><b>b</b> Skriv ut dokumentet.</p> <p>Länkas magasinen korrekt?</p>	Problemet är löst.	Kontakta <a href="#">kundsupport</a> .

## Papper fastnar ofta

Åtgärd	Ja	Nej
<p><b>Steg</b></p> <p><b>a</b> Ta ut facket.</p> <p><b>b</b> Se till att du har lagt i papperet på rätt sätt.</p> <p><b>Anmärkningar:</b></p> <ul style="list-style-type: none"> <li>• Se till att pappersstöden är rätt placerade.</li> <li>• Se till att buntens höjd är under märket som anger maxgränsen för papperspåfyllning.</li> <li>• Använd rekommenderad pappersstorlek och -typ.</li> </ul> <p><b>c</b> Sätt tillbaka facket.</p> <p><b>d</b> Skriv ut dokumentet.</p> <p>Uppstår papperstrassel ofta?</p>	Gå till steg 2.	Problemet är löst.
<p><b>Steg</b></p> <p><b>a</b> På huvudmenyn trycker du på <b>Inställningar &gt; Papper &gt; Magasin-konfiguration &gt; Pappersstorlek/-typ</b>.</p> <p><b>b</b> Ställ in rätt pappersstorlek och papperstyp.</p> <p><b>c</b> Skriv ut dokumentet.</p> <p>Uppstår papperstrassel ofta?</p>	Gå till steg 3.	Problemet är löst.
<p><b>Steg</b></p> <p><b>a</b> Fyll på med papper från ett nytt paket.</p> <p><b>Obs!</b> Papperet absorberar fukt på grund av hög luftfuktighet. Låt papperet ligga kvar i sin originalförpackning tills du behöver använda det.</p> <p><b>b</b> Skriv ut dokumentet.</p> <p>Uppstår papperstrassel ofta?</p>	Kontakta <a href="#">kundsupport</a> .	Problemet är löst.

## Sidor som fastnat skrivs inte ut igen

Åtgärd	Ja	Nej
<p><b>a</b> Öppna startskärmen och välj <b>Inställningar &gt; Enhet &gt; Meddelanden &gt; Åtgärda pappersstopp</b>.</p> <p><b>b</b> På menyn Åtgärda pappersstopp väljer du <b>På</b> eller <b>Auto</b>.</p> <p><b>c</b> Skriv ut dokumentet.</p> <p>Skrivs de sidor som fastnat ut igen?</p>	Problemet är löst.	Kontakta <a href="#">kundsupport</a> .

## E-postproblem

### Inaktiverar felmeddelandet "SMTP-servern är inte konfigurerad"

På startskärmen trycker du på **Inställningar > E-post > E-postinställningar > Inaktivera felet "SMTP-server är inte konfigurerad" > På**.

Gör något av följande för att förhindra att felet inträffar igen:

- Uppdatera skrivarens fasta programvara. Mer information finns i ["Uppdatera fast programvara" på sidan 56](#).
- Konfigurera SMTP-inställningarna för e-post. Mer information finns i ["Konfigurera SMTP-inställningarna för e-post" på sidan 40](#).

### Det går inte att skicka e-postmeddelanden

Åtgärd	Ja	Nej
<p><b>Steg</b> Kontrollera SMTP-inställningarna för e-post. Mer information finns i <a href="#">"Konfigurera SMTP-inställningarna för e-post" på sidan 40</a>.</p> <p>Går det att skicka e-postmeddelanden?</p>	Problemet är löst.	Gå till steg 2.
<p><b>Steg</b> Kontrollera att du använder rätt lösenord. Beroende på e-postleverantören anger du ditt konto-, app- eller autentiseringslösenord. Mer information finns i <a href="#">"Konfigurera SMTP-inställningarna för e-post" på sidan 40</a>.</p> <p>Går det att skicka e-postmeddelanden?</p>	Problemet är löst.	Gå till steg 3.
<p><b>Steg</b> Kontrollera att skrivaren är ansluten till ett nätverk och att nätverket är anslutet till internet.</p> <p>Går det att skicka e-postmeddelanden?</p>	Problemet är löst.	Kontakta <a href="#">kundsupport</a> .

## Faxproblem

### Avsändar-ID visas inte

**Obs!** De här anvisningarna gäller endast för skrivare som har stöd för analog fax. Mer information finns i avsnittet [Installera skrivaren för att faxa](#).

Åtgärd	Ja	Nej
<p>Aktivera Avsändar-ID.</p> <p>På startskärmen trycker du på <b>Inställningar &gt; Fax &gt; Faxinställning &gt; Inställningar för att ta emot fax &gt; Administratörskontroller &gt; Aktivera avsändar-ID</b>.</p> <p>Visas avsändar-ID:t?</p>	Problemet är löst.	Kontakta <a href="#">Kundsupport</a> .

### Det går inte att skicka eller ta emot fax med analog fax

Åtgärd	Ja	Nej
<p><b>Steg</b></p> <p>Åtgärda eventuella felmeddelanden som visas på skärmen.</p> <p>Kan du skicka eller ta emot fax?</p>	Problemet är löst.	Gå till steg 2.
<p><b>Steg</b></p> <p>Kontrollera att kablarna till följande utrustning är ordentligt fastsatta:</p> <ul style="list-style-type: none"> <li>• Telefon</li> <li>• Handenhet</li> <li>• Telefonsvarare</li> </ul> <p>Kan du skicka eller ta emot fax?</p>	Problemet är löst.	Gå till steg 3.
<p><b>Steg</b></p> <p>Lyssna efter kopplingston.</p> <ul style="list-style-type: none"> <li>• Ring faxnumret för att kontrollera om det fungerar.</li> <li>• Om du använder funktionen Ringa upp med luren på, höjer du volymen och verifierar att kopplingstonen hörs.</li> </ul> <p>Hör du en kopplingston?</p>	Gå till steg 5.	Gå till steg 4.

Åtgärd	Ja	Nej
<p><b>Steg</b>            Kontrollera telefonjacket.</p> <ul style="list-style-type: none"> <li><b>a</b> Anslut den analoga telefonen direkt till telefonjacket.</li> <li><b>b</b> Lyssna efter kopplingston.</li> <li><b>c</b> Om du inte hör en kopplingston använder du en annan telefonkabel.</li> <li><b>d</b> Om du fortfarande inte hör en kopplingston ansluter du den analoga telefonen till ett annat telefonjack.</li> <li><b>e</b> Om du hör en kopplingston ansluter du skrivaren till samma väggkontakt.</li> </ul> <p>Kan du skicka eller ta emot fax?</p>	Problemet är löst.	Gå till steg 5.
<p><b>Steg</b>            Kontrollera om skrivaren är ansluten till en analog telefontjänst eller till rätt digital anslutning.</p> <ul style="list-style-type: none"> <li>• Om du använder en ISDN-telefontjänst (Integrated Services for Digital Network) ansluter du till en analog telefonport på en ISDN-terminaladapter. Kontakta ISDN-leverantören om du vill ha mer information.</li> <li>• Om du använder DSL ansluter du ett DSL-filter eller en DSL-router som har stöd för analog användning. Kontakta din DSL-leverantör om du vill ha mer information.</li> <li>• Om du använder en PBX-telefontjänst (för privatabonnentväxel) så ska du kontrollera att du ansluter till en analog anslutning på PBX:en. Om inget av dessa alternativ finns bör du överväga att installera en analog telefonlinje för faxmaskinen.</li> </ul> <p>Kan du skicka eller ta emot fax?</p>	Problemet är löst.	Gå till steg 6.
<p><b>Steg</b>            Koppla tillfälligt från annan utrustning och avaktivera andra telefontjänster.</p> <ul style="list-style-type: none"> <li><b>a</b> Koppla från annan utrustning (t.ex. telefonsvarare, datorer, modem och telefonlinjedelare) mellan skrivaren och telefonlinjen.</li> <li><b>b</b> Avaktivera Samtal väntar och röstmeddelanden. Kontakta telefonbolaget om du vill ha mer information.</li> </ul> <p>Kan du skicka eller ta emot fax?</p>	Problemet är löst.	Gå till steg 7.
<p><b>Steg</b>            Skanna originaldokumentet en sida i taget.</p> <ul style="list-style-type: none"> <li><b>a</b> Ring faxnumret.</li> <li><b>b</b> Skanna dokumentet.</li> </ul> <p>Kan du skicka eller ta emot fax?</p>	Problemet är löst.	Kontakta <a href="#">kundsupport</a> .

## Kan ta emot men inte skicka fax med analog fax

Åtgärd	Ja	Nej
<p><b>Steg</b> Lägg originaldokumentet på rätt sätt i den automatiska dokumentmataren eller på skannerglaset.</p> <p>Kan du skicka fax?</p>	Problemet är löst.	Gå till steg 2.
<p><b>Steg</b> Ställ in genvägsnumret på rätt sätt.</p> <ul style="list-style-type: none"> <li>• Kontrollera att genvägsnumret är inställt in för det nummer du vill ringa upp.</li> <li>• Slå telefonnumret manuellt.</li> </ul> <p>Kan du skicka fax?</p>	Problemet är löst.	Kontakta <a href="#">kundsupport</a> .

## Kan skicka men inte ta emot fax med analog fax

Åtgärd	Ja	Nej
<p><b>Steg</b> Se till att papperskällan inte är tom.</p> <p>Kan du ta emot fax?</p>	Problemet är löst.	Gå till steg 2.
<p><b>Steg</b> Kontrollera inställningarna för antal signaler före svar. På startskärmen trycker du på <b>Inställningar &gt; Fax &gt; Faxinställning &gt; Inställningar för att ta emot fax &gt; Signaler till svar</b>.</p> <p>Kan du ta emot fax?</p>	Problemet är löst.	Gå till steg 3.
<p><b>Steg</b> Se <a href="#">"Tomma eller vita sidor"</a> på <a href="#">sidan 269</a> om skrivaren skriver ut tomma sidor.</p> <p>Kan du ta emot fax?</p>	Problemet är löst.	Kontakta <a href="#">kundsupport</a> .

## Det går inte att konfigurera etherFAX

Åtgärd	Ja	Nej
<p><b>Steg</b> Kontrollera skrivaranslutningen.</p> <p><b>a</b> Skriv ut sidan för nätverksinställningar. På startskärmen trycker du på <b>Inställningar &gt; Rapporter &gt; Nätverk &gt; Sida med nätverksinställningar</b>.</p> <p><b>b</b> Kontrollera nätverksstatusen.</p> <p>Är skrivaren ansluten till nätverket?</p>	Gå till steg 3.	Gå till steg 2.

Åtgärd	Ja	Nej
<p><b>Steg</b> Kontrollera att skrivaren är ansluten till ett nätverk och att nätverket är anslutet till internet.</p> <p>Går det att konfigurera etherFAX?</p>	Problemet är löst.	Gå till steg 3.
<p><b>Steg</b> Kontrollera att etherFAX är konfigurerat på rätt sätt. Mer information finns i "<a href="#">Konfigurera faxfunktionen för etherFAX</a>" på sidan 35.</p> <p>Går det att konfigurera etherFAX?</p>	Problemet är löst.	Gå till <a href="https://www.etherfax.net/lexmark">https://www.etherfax.net/lexmark</a> .

## Det går inte att skicka eller ta emot fax med etherFAX

Åtgärd	Ja	Nej
<p><b>Steg</b> Kontrollera att skrivaren är ansluten till ett nätverk och att nätverket är anslutet till internet.</p> <p>Går det att skicka eller ta emot fax med hjälp av etherFAX?</p>	Problemet är löst.	Gå till steg 2.
<p><b>Steg</b> Kontrollera att etherFAX är konfigurerat på rätt sätt.</p> <p><b>a</b> Gå till startskärmen och tryck på <b>Inställningar &gt; Fax &gt; Faxinställning &gt; Allmänna faxinställningar</b>.</p> <p><b>b</b> Kontrollera att du har angett rätt faxnummer.</p> <p><b>c</b> Kontrollera att du har angett Faxtransport till etherFAX.</p> <p><b>Anmärkningar:</b></p> <ul style="list-style-type: none"> <li>• Den här menyn visas endast när det finns mer än en faxtransport tillgänglig.</li> <li>• Om skrivaren bara har etherFAX installerat så konfigureras den automatiskt.</li> </ul> <p>Går det att skicka eller ta emot fax med hjälp av etherFAX?</p>	Problemet är löst.	Gå till steg 3.
<p><b>Steg</b> Om dokumenten är stora delar du dem i mindre filstorlekar.</p> <p>Går det att skicka eller ta emot fax med hjälp av etherFAX?</p>	Problemet är löst.	Gå till <a href="https://www.etherfax.net/lexmark">https://www.etherfax.net/lexmark</a> .



## Dålig faxutskriftskvalitet

Åtgärd	Ja	Nej
<p><b>Steg</b> Se till att det inte finns några defekter i utskriftskvaliteten.</p> <p><b>a</b> På startskärmen väljer du <b>Inställningar &gt; Felsökning &gt; Testsidor för utskriftskvalitet</b>.</p> <p><b>b</b> Korrigera eventuella defekter i utskriftskvaliteten. Mer information finns i "<a href="#">Utskriftskvaliteten är dålig</a>" på sidan 269.</p> <p>Är faxets utskriftskvalitet tillräckligt bra?</p>	Problemet är löst.	Gå till steg 2.
<p><b>Steg</b> Om du använder en analog fax minskar du överföringshastigheten för inkommande fax.</p> <p><b>a</b> På startskärmen trycker du på <b>Inställningar &gt; Fax &gt; Faxinställning &gt; Inställningar för att ta emot fax &gt; Adminkontroll</b>.</p> <p><b>b</b> Välj en lägre överföringshastighet på menyn Maxhastighet.</p> <p>Är faxets utskriftskvalitet tillräckligt bra?</p>	Problemet är löst.	Kontakta <a href="#">Kundsupport</a> .

## Saknad information på faxförsättsbladet

Åtgärd	Nej	Ja
<p><b>a</b> Stäng av skrivaren, vänta i ungefär 10 sekunder och sätt sedan på skrivaren.</p> <p><b>b</b> Skicka eller hämta faxet.</p> <p>Saknas det information på faxförsättsbladet?</p>	Problemet är löst.	Kontakta <a href="#">kundsupport</a> .

## Det går inte att skicka faxförsättsbladet från datorn

Åtgärd	Ja	Nej
<p><b>Steg</b> <b>a</b> Se till att skrivardrivrutinen är uppdaterad Mer information finns i "<a href="#">Installera skrivarprogramvaran</a>" på sidan 54.</p> <p><b>b</b> Skicka faxet.</p> <p>Kan du skicka faxförsättsbladet?</p>	Problemet är löst.	Gå till steg 2.
<p><b>Steg</b> <b>a</b> Öppna dialogrutan Skriv ut i det dokument som du försöker faxa.</p> <p><b>b</b> Välj skrivare och klicka sedan på <b>Egenskaper, Inställningar, Alternativ</b> eller <b>Installation</b>.</p> <p><b>c</b> Klicka på <b>Fax</b> och avmarkera sedan <b>Visa alltid inställningarna innan du faxar</b>.</p> <p><b>d</b> Skicka faxet.</p> <p>Kan du skicka faxförsättsbladet?</p>	Problemet är löst.	Kontakta <a href="#">kundsupport</a> .

## Skanningsproblem

### Det går inte att skanna till en dator

Åtgärd	Ja	Nej
<p><b>Steg</b> Utför ett kopieringsjobb.</p> <p>Slutfördes kopieringsjobbet?</p>	Gå till steg 3.	Gå till steg 2.
<p><b>Steg</b> <b>a</b> Stäng av skrivaren, vänta i ca 10 sekunder och slå på den igen. <b>b</b> Skanna dokumentet.</p> <p>Går det att skanna dokumentet till datorn?</p>	Problemet är löst.	Gå till steg 3.
<p><b>Steg</b> Kontrollera skrivaranslutningen. <b>a</b> Skriv ut sidan för nätverksinställningar. På startskärmen trycker du på <b>Inställningar &gt; Rapporter &gt; Nätverk &gt; Sida med nätverksinställningar</b>. <b>b</b> Kontrollera nätverksstatusen.</p> <p>Är skrivaren ansluten till nätverket?</p>	Gå till steg 5.	Gå till steg 4.
<p><b>Steg</b> <b>a</b> Anslut skrivaren till nätverket. <b>b</b> Skanna dokumentet.</p> <p>Går det att skanna dokumentet till datorn?</p>	Problemet är löst.	Gå till steg 5.
<p><b>Steg</b> <b>a</b> Kontrollera att skrivaren och datorn är anslutna till samma nätverk. <b>b</b> Skanna dokumentet.</p> <p>Går det att skanna dokumentet till datorn?</p>	Problemet är löst.	Kontakta <a href="#">Kundsupport</a> .

### Det går inte att skanna till en nätverksmapp

Åtgärd	Ja	Nej
<p><b>Steg</b> <b>a</b> Skapa en genväg för nätverksmapp. <b>b</b> Skanna ett dokument med hjälp av genvägen. Mer information finns i <a href="#">"Skanna till en nätverksmapp" på sidan 118</a>.</p> <p>Går det att skanna dokumentet och spara det i en nätverksmapp?</p>	Problemet är löst.	Gå till steg 2.

Åtgärd	Ja	Nej
<p><b>Steg</b> Kontrollera sökvägen till och formatet för nätverksmappen. Exempel: // <b>servervärdnamn/mappnamn/sökväg</b>, där <b>servervärdnamn</b> är en fullständigt kvalificerad domän eller en IP-adress.</p> <p>Är sökvägen till och formatet för nätverksmappen korrekta?</p>	Gå till steg 3.	Gå till steg 4.
<p><b>Steg</b> Kontrollera att du har skrivbehörighet för nätverksmappen.</p> <p>Går det att skanna dokumentet och spara det i en nätverksmapp?</p>	Problemet är löst.	Gå till steg 4.
<p><b>Steg</b> Uppdatera genvägen till nätverksmappen.</p> <p><b>a</b> Öppna en webbläsare och ange skrivarens IP-adress i adressfältet.</p> <p><b>Anmärkningar:</b></p> <ul style="list-style-type: none"> <li>• Leta efter skrivarens IP-adress på startskärmen. IP-adressen visas som fyra nummergrupper som är åtskilda med punkter, till exempel 123.123.123.123.</li> <li>• Om du använder en proxyserver inaktiverar du den tillfälligt för att kunna öppna webbsidan på rätt sätt.</li> </ul> <p><b>b</b> Klicka på <b>Genvägar</b> och välj en genväg.</p> <p><b>Obs!</b> Om du har flera genvägstyper väljer du <b>Nätverksmapp</b>.</p> <p><b>c</b> Ange sökvägen till nätverksmappen i fältet Delningssökväg.</p> <p><b>Anmärkningar:</b></p> <ul style="list-style-type: none"> <li>• Om delningssökvägen är \\<b>servervärdnamn\mappnamn\sökväg</b> skriver du //<b>servervärdnamn/mappnamn/sökväg</b>.</li> <li>• Skriv delningssökvägen med snedstreck.</li> </ul> <p><b>d</b> Välj autentiseringsmetod på menyn Autentisering.</p> <p><b>Obs!</b> Om Autentisering är angett till Använd det tilldelade användarnamnet och lösenordet anger du dina inloggningsuppgifter i fälten Användarnamn och Lösenord.</p> <p><b>e</b> Klicka på <b>Spara</b>.</p> <p>Går det att skanna dokumentet och spara det i en nätverksmapp?</p>	Problemet är löst.	Gå till steg 5.
<p><b>Steg</b> Kontrollera att skrivaren och nätverksmappen är anslutna till samma nätverk.</p> <p>Går det att skanna dokumentet och spara det i en nätverksmapp?</p>	Problemet är löst.	Kontakta <a href="#">kundsupport</a> .

## Ofullständiga kopior av dokument eller foton

Åtgärd	Ja	Nej
<p><b>Steg</b></p> <p><b>a</b> Se till att dokumentet eller fotot läggs med framsidan nedåt på skannerglasets övre vänstra hörn.</p> <p><b>b</b> Kopiera dokumentet eller fotot.</p> <p>Kopierades dokumentet eller fotot ordentligt?</p>	Problemet är löst.	Gå till steg 2.
<p><b>Steg</b></p> <p><b>a</b> Matcha pappersstorleksinställningen med det papper som har fyllts på i facket.</p> <p><b>b</b> Kopiera dokumentet eller fotot.</p> <p>Kopierades dokumentet eller fotot ordentligt?</p>	Problemet är löst.	Kontakta <a href="#">kundsupport</a> .

## Dålig kopieringskvalitet

Åtgärd	Ja	Nej
<p><b>Steg</b></p> <p><b>a</b> Rengör skannerglasets och dokumentmatarglasets med en fuktad, mjuk, luddfri trasa. Om skrivaren har en andra glasplatta i den automatiska dokumentmataren rengör du även den glasplattan. Mer information finns i <a href="#">"Rengöra skannern" på sidan 245</a>.</p> <p><b>b</b> Se till att dokumentet eller fotot läggs med framsidan nedåt på skannerglasets övre vänstra hörn.</p> <p><b>c</b> Kopiera dokumentet eller fotot.</p> <p>Är kopians kvalitet tillräckligt bra?</p>	Problemet är löst.	Gå till steg 2.
<p><b>Steg</b></p> <p><b>a</b> Kontrollera kvaliteten på originaldokumentet eller -fotot.</p> <p><b>b</b> Justera inställningarna för skanningskvalitet.</p> <p><b>c</b> Kopiera dokumentet eller fotot.</p> <p>Är kopians kvalitet tillräckligt bra?</p>	Problemet är löst.	Kontakta <a href="#">kundsupport</a> .

## Vertikala mörka ränder i utskriften när du skannar från den automatiska dokumentmataren

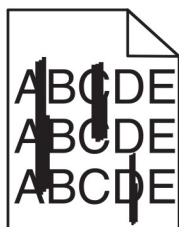

Åtgärd	Ja	Nej
<p><b>Steg</b></p> <p><b>a</b> Öppna skannerluckan.</p> <p><b>b</b> Använd en fuktad, mjuk och luddfri trasa till att torka av glaset till den automatiska dokumentmataren och den vita undersidan på skannerluckan.</p> <p><b>c</b> Stäng skannerluckan.</p> <p>Visas vertikala ränder i skannade dokument?</p>	Gå till steg 2.	Problemet är löst.
<p><b>Steg</b></p> <p><b>a</b> Öppna luckan till den automatiska dokumentmataren.</p> <p><b>b</b> Använd en fuktad mjuk luddfri trasa till att torka av glaset till den automatiska dokumentmataren och den vita undersidan på luckan till den automatiska dokumentmataren.</p> <p><b>c</b> Stäng luckan till den automatiska dokumentmataren.</p> <p>Visas vertikala ränder i skannade dokument?</p>	Kontakta <a href="#">kundsupport</a> .	Problemet är löst.

## Ojämn bild eller text när du skannar från den automatiska dokumentmataren

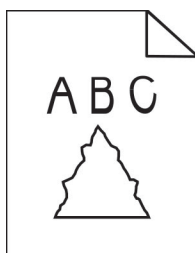

Åtgärd	Ja	Nej
<p><b>a</b> Fyll på 50 ark rent, vanligt papper i den automatiska dokumentmataren.</p> <p><b>Obs!</b> Det vanliga papperet rengör eller tar bort damm och andra beläggningar från ADM-matarvalsarna.</p> <p><b>b</b> På startskärmen trycker du på .</p> <p><b>c</b> Fyll på originaldokument i den automatiska dokumentmataren.</p> <p><b>d</b> Skanna dokumentet.</p> <p>Visas taggiga bilder eller texter på utskriften?</p>	Kontakta <a href="#">Kundsupport</a> .	Problemet är löst.

## Skanningen misslyckades

Åtgärd	Ja	Nej
<p><b>Steg</b> Kontrollera kabelanslutningarna.</p> <p><b>a</b> Kontrollera att Ethernet- eller USB-kabeln är ordentligt isatt i datorn och skrivaren.</p> <p><b>b</b> Skicka skanningsjobbet igen.</p> <p>Slutfördes skanningsjobbet?</p>	Problemet är löst.	Gå till steg 2.
<p><b>Steg</b> Kontrollera den fil du vill skanna.</p> <p><b>a</b> Kontrollera att filnamnet inte redan används i destinationsmappen.</p> <p><b>b</b> Se till att dokumentet eller fotot som du vill skanna inte är öppet i ett annat program.</p> <p><b>c</b> Skicka skanningsjobbet igen.</p> <p>Slutfördes skanningsjobbet?</p>	Problemet är löst.	Gå till steg 3.
<p><b>Steg</b> <b>a</b> Se till att antingen <b>Lägg till tidsstämpel</b> eller <b>Skriv över befintlig fil</b> har valts i konfigurationsinställningarna för destinationen.</p> <p><b>b</b> Skicka skanningsjobbet igen.</p> <p>Slutfördes skanningsjobbet?</p>	Problemet är löst.	Kontakta <a href="#">kundsupport</a> .

## Det går inte att stänga skannern

Åtgärd	Ja	Nej
<p>Avlägsna hinder som gör att det inte går att stänga skannerluckan.</p> <p>Gick det att stänga skannerluckan helt?</p>	Problemet är löst.	Kontakta <a href="#">kundsupport</a> .

## Skanning tar för lång tid eller gör att datorn låser sig

Åtgärd	Ja	Nej
<p>Stäng alla program som stör skanningen.</p> <p>Tar skanningen fortfarande för lång tid eller gör den så att datorn hänger sig?</p>	Kontakta <a href="#">kundsupport</a> .	Problemet är löst.

## Skannern svarar inte

Åtgärd	Ja	Nej
<p><b>Steg</b></p> <p><b>a</b> Kontrollera om nätsladden är ordentligt ansluten till skrivaren och eluttaget.</p> <p> <b>VAR FÖRSIKTIG – RISK FÖR SKADA:</b> För att undvika brandrisk eller att få en elektrisk stöt ansluter du nätsladden direkt till lämpligt och jordat vägguttag som är i närheten av produkten och är lättillgängligt.</p> <p><b>b</b> Kopiera eller skanna dokumentet.</p> <p>Svarar skannern?</p>	Problemet är löst.	Gå till steg 2.
<p><b>Steg</b></p> <p><b>a</b> Kontrollera att skrivaren är på.</p> <p><b>b</b> Åtgärda eventuella felmeddelanden som visas på skärmen.</p> <p><b>c</b> Kopiera eller skanna dokumentet.</p> <p>Svarar skannern?</p>	Problemet är löst.	Gå till steg 3.
<p><b>Steg</b></p> <p><b>a</b> Stäng av skrivaren, vänta i ungefär 10 sekunder och slå sedan på skrivaren igen.</p> <p><b>b</b> Kopiera eller skanna dokumentet.</p> <p>Svarar skannern?</p>	Problemet är löst.	Kontakta <a href="#">kundsupport</a> .

## Justera skannerregistrering

- 1 På startskärmen trycker du på **Inställningar > Enhet > Underhåll > Konfigurationsmenyn > Skannerkonfiguration > Manuell skannerregistrering**.
  - 2 På menyn Snabbtest för utskrift trycker du på **Start**.
  - 3 Placera testsidan från Snabbtest för utskrift på skannerglasets och tryck sedan på **Flatbäddsregistrering**.
  - 4 På menyn Snabbtest för kopiering trycker du på **Start**.
  - 5 Jämför kopian från snabbtestet med originaldokumentet.
- Obs!** Om marginalerna på testsidan skiljer sig från originaldokumentet ska du justera inställningarna för vänster marginal och övre marginal.
- 6 Upprepa [steg 4](#) och [steg 5](#) tills marginalerna på kopian från snabbtestet matchar originaldokumentet.

## Justera registrering av den automatiska dokumentmataren

- 1 På startskärmen trycker du på **Inställningar > Enhet > Underhåll > Konfigurationsmenyn > Skannerkonfiguration > Manuell skannerregistrering**.
- 2 På menyn Snabbtest för utskrift trycker du på **Start**.

- 3 Placera sidan från Snabbtest för utskrift i den automatiska dokumentmatarens magasin.
- 4 Tryck på **Registrering av främre automatisk dokumentmatare** eller **Registrering av bakre automatisk dokumentmatare**.

#### Anmärkningar:

- Om du vill justera registreringen av den främre delen av den automatiska dokumentmataren: Placera testsidan med utskriften uppåt och kortsidan först in i den automatiska dokumentmataren.
- Om du vill justera registreringen av den bakre delen av den automatiska dokumentmataren: Placera testsidan med utskriften nedåt och kortsidan först in i den automatiska dokumentmataren.

- 5 På menyn Snabbtest för kopiering trycker du på **Start**.
- 6 Jämför kopian från snabbtestet med originaldokumentet.

**Obs!** Om marginalerna på testsidan skiljer sig från originaldokumentet ska du justera inställningarna för horisontell justering och övre marginal.

- 7 Upprepa [steg 5](#) och [steg 6](#) tills marginalerna på kopian från snabbtestet matchar originaldokumentet.

## Problem med färgkvaliteten

### Ändra färgerna vid utskrift

- 1 På startskärmen trycker du på **Inställningar > Utskrift > Kvalitet > Avancerad bildhantering > Färgkorrigering**.
- 2 På menyn Färgkorrigering trycker du på **Manuell > Färgkorrigeringsinnehåll**.
- 3 Välj lämplig inställning för färgkonvertering.

Objekttyp	Färgkonverteringstabeller
RGB-bild RGB-text RGB-grafik	<ul style="list-style-type: none"> <li>• Levande – Klarare, mer mättade färger. Kan tillämpas på alla inkommande färgformat.</li> <li>• sRGB – Bildskärm – Ger en utskrift som efterliknar färgerna på en bildskärm. Användningen av svart toner optimeras för utskrift av fotografier.</li> <li>• Bildskärm – Äkta svart – Ger en utskrift som efterliknar färgerna på en bildskärm. Med den här inställningen används endast svart toner för att skapa alla nivåer av neutral grå.</li> <li>• sRGB – Levande – Ger en ökad färgmättnad för färgkorrigeringen sRGB – Bildskärm. Användningen av svart toner är optimerad för utskrift av kontorsgrafik.</li> <li>• Av</li> </ul>
CMYK-bild CMYK-text CMYK-grafik	<ul style="list-style-type: none"> <li>• US CMYK – Använder färgkorrigering för att efterlikna SWOP-färger (Specifications for Web Offset Publishing) på utskriften.</li> <li>• Euro CMYK – använder färgkorrigering för att efterlikna EuroScale-färger på utskriften.</li> <li>• CMYK – Levande – Ökar färgmättnaden i färgkorrigeringsinställningen US CMYK.</li> <li>• Av</li> </ul>



## Vanliga frågor om färgutskrift

### Vad är RGB-färg?

RGB-färg är en metod att beskriva färger utifrån den mängd rött, grönt och blått som används för att återge en viss färg. Rött, grönt och blått ljus kan kombineras i olika mängd för att skapa ett stort intervall av färger som ses i naturen. Datorskärmar, skannrar, och digitalkameror använder den här metoden för att visa färger.

### Vad är CMYK-färg?

CMYK-färg är en metod att beskriva färger utifrån mängden cyan, magenta, gult och svart som används för att återge en viss färg. Cyan, magenta, gult och svart bläck eller toner kan skrivas ut i olika mängd för att skapa många av de färger som finns i naturen. Det är så färger skapas i tryckpressar, bläckstråleskrivare och färglaserskrivare.

### Hur anges färgen i ett dokument som ska skrivas ut?

Program används för att ange och ändra dokumentfärgen med RGB- eller CMYK-färgkombinationer. Mer information finns i programmets hjälpsnitt.

### Hur vet skrivaren vilken färg som ska skrivas ut?

När ett dokument skrivs ut skickas information om typen och färgen för varje objekt som skickas till skrivaren. Färginformationen skickas genom färgkonverteringstabeller. Färgen översätts till den mängd cyan, magenta, gult och svart toner som används för att skapa önskad färg. Objektinformationen avgör vilka färgkonverteringstabeller som tillämpas. Exempelvis går det att använda en typ av färgkonverteringstabell för text samtidigt som en annan tabell används för fotografier.

### Vad är manuell färgkorrigering?

Om manuell färgkorrigering är aktiv använder skrivaren färgkonverteringstabeller som användaren väljer för objektbehandling. Manuella färgkorrigeringsinställningar är specifika för den typ av objekt som ska skrivas ut (text, grafik eller bilder). Den är också specifik för hur objektets färg anges i programmet (RGB- eller CMYK-kombinationer). Information om hur du tillämpar en annan färgkonverteringstabell manuellt finns i ["Ändra färgerna vid utskrift" på sidan 332](#).

Om programmet inte definierar färger som RGB- eller CMYK-kombinationer är manuell färgkorrigering inte användbar. Den är inte heller effektiv om programmet eller datorns operativsystem styr färgjusteringen. I de flesta situationer genereras rekommenderade färger för de flesta dokument om färgkorrigering ställs in på Auto.

### Hur matchar jag en viss färg (till exempel i en logotyp)?

Nio typer av Färgexempel finns tillgängliga på menyn Kvalitet. Dessa kan även nås från sidan Färgexempel för den inbyggda webbservern. Valet av något färgexempel skapar flersidiga utskrifter med hundratals färgrutor. Varje ruta innehåller en CMYK- eller RGB-kombination, beroende på vilken tabell som valts. Färgen för varje ruta är resultatet av motsvarande CMYK- eller RGB-kombination för den valda färgkonverteringstabellen.

Genom att undersöka färgexempel kan du identifiera rutan med den färg som ligger närmast den matchade färgen. Rutans färgkombination kan sedan användas för att modifiera objektets färg i programmet. Mer information finns i programmets hjälpsnitt. Du kan behöva manuell färgkorrigering till att använda den valda färgkonverteringstabellen för ett visst objekt.

Hur du väljer vilka färgexempel du ska använda för ett visst färgmatchningsproblem beror på:

- Vilken inställning för färgkorrigering som används (Auto, Av eller Manuell)
- Vilken typ av objekt som ska skrivas ut (text, grafik eller bilder)
- Hur objektets färg anges i programmet (RGB- eller CMYK-kombinationer)

Om programmet inte definierar färger som RGB- eller CMYK-kombinationer är sidorna med färgexempel är inte användbara. Dessutom justerar en del program de RGB- eller CMYK-kombinationer du har angett i programmet via färghantering. I dessa situationer kanske den utskrivna färgen inte exakt matchar färgexempelsidorna.

## Utskriften ser tonad ut

Åtgärd	Ja	Nej
<p><b>Steg</b> Utför Färgjustering.</p> <p><b>a</b> På startskärmen trycker du på <b>Inställningar &gt; Skriv ut &gt; Kvalitet &gt; Avancerad bildhantering &gt; Färgjustering.</b></p> <p><b>b</b> Skriv ut dokumentet.</p> <p>Ser utskriften tonad ut?</p>	Gå till steg 2.	Problemet är löst.
<p><b>Steg</b> Utför Färgbalans.</p> <p><b>a</b> På startskärmen trycker du på <b>Inställningar &gt; Skriv ut &gt; Kvalitet &gt; Avancerad bildhantering &gt; Färgbalans.</b></p> <p><b>b</b> Justera inställningarna.</p> <p><b>c</b> Skriv ut dokumentet.</p> <p>Ser utskriften tonad ut?</p>	Kontakta <a href="#">kundsupport.</a>	Problemet är löst.

## Kontakta kundsupport

Se till att ha följande information innan du kontaktar kundsupport:

- Skrivarproblem
- Felmeddelande
- Skrivarens modell och serienummer

Gå till <http://support.lexmark.com> för att få support via e-post eller chatt eller för att bläddra bland handböcker, supportdokumentation, drivrutiner, och andra nedladdningar.

Teknisk support är även tillgänglig på telefon. I USA eller Kanada ringer du 1-800-539-6275. För övriga länder och områden, gå till <http://support.lexmark.com>.

## Återvinning och kassering

### Återvinna produkter från Lexmark

Så här gör du för att lämna Lexmark-produkter till återvinning:

**1** Gå till [www.lexmark.com/recycle](http://www.lexmark.com/recycle).

**2** Välj den produkt du vill återvinna.

**Obs!** Förbrukningsartiklar och maskinvara till skrivaren som inte finns med i Lexmarks insamlings- och återvinningsprogram kan återvinnas på en lokal återvinningsstation.

### Återvinna förpackningar från Lexmark

Lexmark strävar kontinuerligt efter att ta fram mindre förpackningar. Mindre förpackningar betyder att Lexmark-skrivare kan transporteras på det mest effektiva och miljövänliga sättet samt att det innebär färre sopor. Den effektiva hanteringen leder till minskade utsläpp av växthusgaser, energibesparingar och sparade naturresurser. Lexmark erbjuder även återvinning av förpackningskomponenter i vissa länder och regioner. Mer information finns att läsa på [www.lexmark.com/recycle](http://www.lexmark.com/recycle) efter att du har valt land eller region. Information om tillgängliga återvinningsprogram för paketering finns i informationen om produktåtervinning.

Lexmark-kartonger är 100 % återvinningsbara i återvinningsanläggningar för wellpapp. Dessa anläggningar kanske inte finns i ditt område.

Skumplasten som används i Lexmark-förpackningar är återvinningsbar i återvinningsanläggningar för skumplast. Dessa anläggningar kanske inte finns i ditt område.

När du returnerar en bläckpatron till Lexmark kan du återanvända kartongen som den levererades i. Lexmark återvinner kartongen.

# Meddelanden

## Produktinformation

Produktnamn:

Lexmark CX730de, Lexmark CX735adse, Lexmark CX737adzse, Lexmark XC4342, Lexmark XC4352

Produkttyp:

7530

Modeller:

236, 239, 678, 679, 878

## Om utgåvan

April 2023

**Följande stycke gäller inte i de länder där sådana föreskrifter står i strid med gällande lag.** LEXMARK INTERNATIONAL, INC., LEVERERAR DENNA SKRIFT I BEFINTLIGT SKICK, UTAN NÅGON SOM HELST GARANTI, VARE SIG UTTRYCKLIG ELLER UNDERFÖRSTÅDD, INKLUSIVE, MEN EJ BEGRÄNSAT TILL, UNDERFÖRSTÅDDA GARANTIER GÄLLANDE SÄLJBARHET ELLER LÄMPLIGHET FÖR ETT VISST SYFTE. Vissa stater tillåter inte friskrivningar från explicita eller implicita garantier vid vissa transaktioner, och därför är det möjligt att uttalandet ovan inte gäller just dig.

Denna skrift kan innehålla tekniska felaktigheter eller tryckfel. Innehållet är föremål för periodiska ändringar, sådana förändringar införlivas i senare utgåvor. Förbättringar eller förändringar av de produkter eller programvaror som beskrivs kan när som helst ske.

Hänvisningar till produkter, program och tjänster i det här dokumentet innebär inte att tillverkaren avser att göra dessa tillgängliga i alla länder. Hänvisningar till olika produkter, program eller tjänster innebär inte att endast dessa produkter, program eller tjänster kan användas. Andra produkter, program eller tjänster med likvärdiga funktioner där ingen konflikt föreligger vad gäller upphovsrätt kan användas istället. Det är upp till användaren att utvärdera och kontrollera funktionen i samverkan med produkter, program eller tjänster andra än de som uttryckligen anges av tillverkaren.

Teknisk support från Lexmark finns på <http://support.lexmark.com>.

Om du vill ha information om Lexmarks sekretesspolicy som reglerar användning av denna produkt, gå till [www.lexmark.com/privacy](http://www.lexmark.com/privacy).

Mer information om förbrukningsmaterial och nedladdningar finns på [www.lexmark.com](http://www.lexmark.com).

© 2022 Lexmark International, Inc.

Med ensamrätt.

## Varumärken

Lexmark, Lexmarks logotyp och MarkNet är varumärken eller registrerade varumärken som tillhör Lexmark International, Inc. eller dess dotterbolag i USA och/eller andra länder.

Gmail, Android, Google Play och Google Chrome är varumärken som tillhör Google LLC.

Macintosh, macOS, Safari, and AirPrint are trademarks of Apple Inc., registered in the U.S. and other countries. App Store and iCloud are service marks of Apple Inc., registered in the U.S. and other countries. Use of the Works with Apple badge means that an accessory has been designed to work specifically with the technology identified in the badge and has been certified by the developer to meet Apple performance standards.

Microsoft, Internet Explorer, Microsoft 365, Microsoft Edge, Outlook och Windows är varumärken som tillhör Microsoft-koncernen.

Mopria<sup>®</sup>-ordmärket är ett registrerat eller oregistrerat varumärke som tillhör Mopria Alliance, Inc. i USA och andra länder. Obehörig användning är strängt förbjuden.

PCL<sup>®</sup> är ett registrerat varumärke som tillhör Hewlett-Packard Company. PCL är en uppsättning skrivarkommandon (språk) och funktioner som finns i skrivarprodukter från Hewlett-Packard Company. Skrivaren är avsedd att vara kompatibel med språket PCL. Det innebär att skrivaren känner igen PCL-kommandon som används i olika program och att den emulerar motsvarande funktioner.

PostScript är ett registrerat varumärke som tillhör Adobe Systems Incorporated i USA och/eller andra länder.

Wi-Fi<sup>®</sup> och Wi-Fi Direct<sup>®</sup> är registrerade varumärken som tillhör Wi-Fi Alliance<sup>®</sup>.

Alla andra varumärken tillhör sina respektive ägare.

## Licensinformation

All licensinformation som är associerad med den här produkten kan visas från cd-skivan:katalogen \NOTICES på installations-cd:n.

## Bullerniåver

Följande mätningar har utförts i enlighet med ISO 7779 och rapporterats i enlighet med ISO 9296.

**Obs!** Alla lägen kanske inte är tillämpliga för din produkt.

Medelljudtryck 1 meter, dBA	
Skriver ut	Enkelsidigt: 52 (CX730de, XC4342); 53 (CX735, CX737, XC4352) Dubbsidigt: 53 (CX730, XC4342); 55 (CX735, CX737, XC4352)
Skanna	51
Kopiera	Mono: 55 (CX730, XC4342); 56 (CX735, CX737, XC4352) Färg: 51 (CX730, XC4342); 52 (CX735, CX737, XC4352)
Klar	14

Värdena kan ändras. Se [www.lexmark.com](http://www.lexmark.com) för aktuella värden.

## WEEE-direktivet (Waste from Electrical and Electronic Equipment)

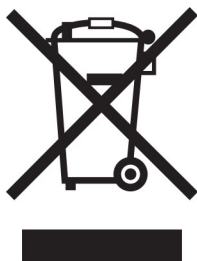

WEEE-logotypen betecknar specifika återvinningsprogram och -procedurer för elektroniska produkter i EU-länderna. Vi uppmuntrar återvinning av våra produkter.

Om du har frågor om återvinningsalternativ kan du besöka Lexmarks webbplats på [www.lexmark.com](http://www.lexmark.com) och slå upp ditt lokala säljkontors telefonnummer.

### Laddningsbart litiumjonbatteri

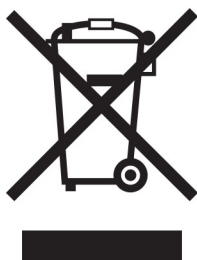

Den här produkten kan innehålla ett laddningsbart litiumjonknappcells batteri som endast bör tas bort av en utbildad tekniker. En överkryssad soptunna betyder att produkten inte ska kasseras som osorterat avfall utan måste skickas till separata insamlingsanläggningar för återvinning och återanvändning. Om batteriet tas bort ska du inte kassera det i hushållsavfall. Det kan finnas separata insamlingsystem för batterier i din kommun, till exempel en insamlingsplats för batteriåtervinning. Genom särskild insamling av förbrukade batterier säkerställs lämplig hantering av avfall, inklusive återanvändning och återvinning, samtidigt som eventuella negativa effekter på hälsa och miljö undviks. Kassera batterierna på ett ansvarsfullt sätt.

### Produktkassering

Skrivaren eller dess tillbehör får inte kastas bland hushållsavfall. De lokala myndigheterna kan ge information om kasserings- och återvinningsalternativ.

### Lämna tillbaka Lexmark-kassetter för återanvändning eller återvinning

Genom Lexmarks insamlingsprogram kan du lämna tillbaka använda kassetter gratis till Lexmark för återanvändning eller återvinning. Alla kassetter som återlämnas till Lexmark antingen återanvänds eller monterats isär för återvinning. Förpackningarna som kassetterna återlämnas i återvinns också.

Om du vill lämna tillbaka Lexmark-kassetter för återanvändning eller återvinning gör du följande:

- 1 Gå till [www.lexmark.com/recycle](http://www.lexmark.com/recycle).

- 2 Välj land eller område.
- 3 Välj **Lexmarks program för insamling av tonerkassetter (LCCP)**.
- 4 Följ anvisningarna på skärmen.

## Meddelande om statisk elektricitet



Den här symbolen identifierar delar som är känsliga för statiska laddningar. Rör aldrig områden kring denna symbol utan att först beröra en metallyta vid någon yta i ett område på avstånd från symbolen.

Berör en synlig metallram på skrivaren innan du berör eller kommer åt skrivarens invändiga ytor för att förhindra skador som kan uppstå genom elektrostatisk urladdning när du utför underhåll, som att rensa papperstopp eller byta ut förbrukningsmaterial.

## ENERGY STAR

Lexmark-produkter som bär ENERGY STAR<sup>®</sup> emblemet på produkten eller huvudmenyn är certifierade för och överensstämmer med kraven i EPA ENERGY STAR från och med tillverkningsdatum.



## Temperaturinformation

Driftstemperatur och relativ luftfuktighet	10 till 32,2 °C och 15 till 80 % relativ luftfuktighet 15,6 till 32,2 °C och 8 till 80 % relativ luftfuktighet Maximal våttemperatur <sup>2</sup> : 22,8 °C Icke-kondenserande miljö
Långvarig förvaring av skrivare/kassett/bildhanteringsenhet <sup>1</sup>	15,6 till 32,2 °C och 8 till 80 % relativ luftfuktighet Maximal våttemperatur <sup>2</sup> : 22,8 °C
Kortvarig transport av skrivare/kassett/bildhanteringsenhet	-40 till 40 °C
<p><sup>1</sup> Förbrukningsmaterialet har en hållbarhetstid på ca 2 år. Detta baseras på förvaring i en vanlig kontorsmiljö vid 22 °C och 45 % luftfuktighet.</p> <p><sup>2</sup> Våttemperaturen avgörs av lufttemperaturen och den relativa luftfuktigheten.</p>	

## Meddelande om laser

Skrivaren är certifierad i USA i enlighet med kraven i DHHS 21 CFR kapitel I, underkapitel J för klass I (1)-laserprodukter, och på andra platser certifierad som en klass I-laserprodukt för konsumenter i enlighet med kraven i IEC 60825-1:2014, EN 60825-1:2014+A11:2021, och EN 50689:2021.

Laserprodukter av klass I anses inte vara skadliga. Lasersystemet och skrivaren är utformade så att människor aldrig utsätts för laserstrålning över klass I-nivå under normala förhållanden vid användning, underhåll eller service. Skrivaren har en icke-servicebar skrivarhuvudenhet som innehåller en laser med följande specifikationer:

Klass: IIIb (3b) AlGaAs

Nominell uteffekt (milliwatt): 12

Våglängd (nanometer): 770–800

## Strömförbrukning

### Produktens strömförbrukning

I följande tabell dokumenteras produktens olika lägen för strömförbrukning.

**Obs!** Alla lägen kanske inte är tillämpliga för din produkt.

Läge	Beskrivning	Strömförbrukning (Watt)
Skriver ut	Produkten skapar en papperskopia av elektroniska indata.	Enkelsidigt: 630 (CX730, XC4342); 760 (CX735, CX737, XC4352) Dubbelzijdig: 520 (CX730, XC4342); 640 (CX735, CX737, XC4352)
Kopiera	Produkten skapar en papperskopia av originalpapperskopior.	640 (CX730, XC4342); 800 (CX735, CX737, XC4352)
Skanna	Produkten skannar pappersdokument.	44,5 (CX730, XC4342); 45,0 (CX735, CX737, XC4352)
Klar	Produkten väntar på ett utskriftsjobb.	31,5 (CX730, XC4342); 32,0 (CX735, CX737, XC4352)
Viloläge	Produkten är i energisparläge (hög nivå).	1,0 (CX730, XC4342); 1,2 (CX735, CX737, XC4352)
Dvala	Produkten är i energisparläge (låg nivå).	0,1
Av	Produkten är ansluten till ett eluttag, men strömbrytaren är avstängd.	0,1

Strömförbrukningsnivåerna som listades i föregående tabell representerar genomsnittsmätningar.

Momentaneffekten kan vara betydligt högre än genomsnittet.

Värdena kan ändras. Se [www.lexmark.com](http://www.lexmark.com) för aktuella värden.

### Vänteläge

Den här produkten är utrustad med ett energisparläge som kallas *Vänteläge*. Vänteläget sparar ström genom att minska strömförbrukningen under längre inaktiva perioder. Vänteläget aktiveras automatiskt när produkten inte har använts under en viss tidsperiod, vilket kallas *Väntelägestimeout*.



Fabriksstandard för väntelägestimeouten för den här produkten (i minuter):	15
--	----

Genom att använda konfigurationsmenyerna kan väntelägestimeouten ändras mellan 1 minut och 120 minuter eller mellan 1 minut och 114 minuter beroende på skrivarmodellen. Om skrivarhastigheten är mindre eller lika med 30 sidor per minut kan timeouten endast ställas in till upp till 60 minuter eller 54 minuter beroende på skrivarmodellen. Om du ställer in väntelägestimeouten på ett lågt värde minskar strömförbrukningen, men produktens svarstid kan då öka. Om du ställer in väntelägestimeouten på ett högt värde bibehålls en snabb svarstid, men mer ström förbrukas.

Vissa modeller har stöd för *Djupt viloläge*, vilket minskar strömförbrukningen ytterligare efter längre perioder av inaktivitet.

## Standbyläge

Den här produkten är utrustad med ett driftläge som drar mycket lite ström och som kallas *Standbyläge*. När skrivaren är i standbyläge stängs alla andra system och enheter av på ett säkert sätt.

Skrivaren kan gå in i standbyläget med följande metoder:

- Använda standbylägestimeouten
- Använda schemalagda energilägen

Standardtimeout för standbyläget för den här produkten i alla länder och regioner	3 dagar
---	---------

Hur lång tid skrivaren ska vänta efter att ett jobb har skrivits ut innan den går in i standbyläget kan ändras mellan en timme och en månad.

## Information om EPEAT-registrerad bildhanteringsutrustning:

- Strömnivån för Standby-läget anges i Viloläge eller avstängt läge.
- Produkten ska automatiskt sänka strömnivån till Standby-läget på  $\leq 1$  W. Den automatiska standbyfunktionen (Viloläge eller Av) ska aktiveras vid produktleverans.

## Avstängt läge

Om den här produkten har ett avstängt läge som ändå drar en mindre mängd ström måste du koppla bort nätsladden från eluttaget för att stoppa strömförbrukningen helt.

## Total energiförbrukning

Ibland kan det vara användbart att kunna uppskatta produktens totala energiförbrukning. Eftersom uppgifter om energiförbrukningen står i Watt ska energiförbrukningen multipliceras med den tid produkten befinner sig i varje enskilt läge om du vill beräkna den totala förbrukningen. Produktens totala energiförbrukning är summan av förbrukningen i varje läge.

## Meddelanden om riktlinjer för terminalutrustning för telekommunikation

Detta avsnitt innehåller information om gällande bestämmelser för produkter som innehåller det analoga faxkortet:

Lexmark-regeltyp/-modellnummer:

LEX-M14-002 eller LEX-M03-002

## EU-regler

Denna produkt överensstämmer med skyddskraven i EG:s direktiv 2014/30/EU, 2014/35/EU och 2011/65/EU, som ändrats i enlighet med (EU) 2015/863, om anpassning och harmonisering av medlemsstaternas lagstiftning som rör elektromagnetisk kompatibilitet, säkerhet hos elektrisk utrustning som konstruerats för användning inom vissa spänningsgränser och begränsningar för användning av vissa farliga ämnen i elektrisk och elektronisk utrustning.

Tillverkare av denna produkt är: Lexmark International, Inc., 740 West New Circle Road, Lexington, KY, 40550 USA. Det auktoriserade ombudet för EES/EU är: Lexmark International Technology Hungária Kft., 8 Lechner Ödön fasor, Millennium Tower III, 1095 Budapest UNGERN. Importören för EES/EU är: Lexmark International Technology S.à.r.l. 20, Route de Pré-Bois, ICC Building, Bloc A, CH-1215 Genève, Schweiz. En försäkran om överensstämmelse med direktivens krav kan fås på begäran från den auktoriserade representanten eller erhållas på

[www.lexmark.com/en\\_us/about/regulatory-compliance/european-union-declaration-of-conformity.html](http://www.lexmark.com/en_us/about/regulatory-compliance/european-union-declaration-of-conformity.html).

Produkten uppfyller begränsningarna för klass A i EN 55032 och säkerhetskraven i EN 62368-1.

## Om radiostörningar

### Varning

Den här produkten följer bestämmelser om radiostörningar enligt EN 55032 klass A och bestämmelser om immunitet mot elektromagnetiska störningar enligt EN 55035. Produkten är inte avsedd för användning i bostads-/hemmiljöer.

Detta är en klass A-produkt. I en hemmiljö kan den här produkten orsaka radiostörningar. Användaren kan i vissa fall behöva vidta lämpliga åtgärder.

# Index

## A

aktivera röstvägledning 28  
adapterkontakt 38  
lägga till en genväg  
kopiera 110  
lägga till appar på  
startskärmen 23  
lägga till kontaktgrupper 27  
lägga till kontakter 27  
lägga till maskinvarualternativ  
skrivardrivrutin 57  
lägga till interna tillval  
skrivardrivrutin 57  
lägga till skrivare till en dator 55  
lägga till genväg  
e-post 111  
faxdestination 113  
FTP-adress 118  
Adressbok  
använda 27  
inmatningsrulle till den  
automatiska dokumentmataren  
rengöra 252  
byta ut 239  
registrering av den automatiska  
dokumentmataren  
justera 331  
ADF-rullar  
rengöra 252  
byta ut 239  
separeringsrulle till den  
automatiska separeringsrullen  
rengöra 252  
byta ut 239  
justera  
skannerregistrering 331  
justera registrering av den  
automatiska  
dokumentmataren 331  
justera ljusstyrka  
på displayen 257  
justera standardvolym  
hörlurar 33  
högtalare 33  
justera svärta för  
faxmeddelanden 114  
justera talhastigheten  
Röstvägledning 33

justera tonersvärta 107  
AirPrint  
använda 103  
analog fax  
konfigurera 34  
telefonsvarare  
konfigurera 36  
tilldela ett ringmönster till  
skrivaren 40  
koppla kablar 21  
undvika pappersstopp 301

## F

svarta bilder 283  
svart kit för trumma/developer  
beställa 205  
byta ut 209  
tomma sidor 269  
blockera skräpfax 114  
bokmärken  
skapa 26  
skapa mappar för 27

## C

avsändar-ID visas inte 321  
avbryta ett utskriftsjobb 107  
kan inte ansluta skrivaren till Wi-  
Fi 312  
kan inte öppna Embedded Web  
Server 311  
det går inte att ta emot fax med  
analog fax 323  
det går inte att skanna till en  
dator 326  
det går inte att skanna till en  
nätverksmapp 326  
det går inte att skicka e-  
postmeddelanden 320  
det går inte att skicka eller ta  
emot fax med analog fax 321  
det går inte att skicka eller ta  
emot fax med etherFAX 324  
det går inte att skicka  
faxförsättsbladet från datorn 325  
Kortkopia  
konfigurera 24  
styvt papper  
fylla på 52

## kort

kopiera 110  
ändra faxupplösning 113  
ändra skivarportsinställningar  
efter att du har installerat ISP 76  
ändra bakgrundsbild 25  
kontrollera status för delarna och  
förbrukningsmaterial 202  
rengöra  
skrivarens exteriör 244  
skrivarens insida 244  
inmatningshjul 248  
rengöra inmatningsrullen i  
universalarkmataren 250  
rengöra inmatningsrullen för den  
automatiska  
dokumentmataren 252  
rengöra ADF-rullarna 252  
rengöra ADF-  
separeringsrullen 252  
rengöra skrivaren 244  
Rengöra skannern 201  
rengöra skannern 245  
rengöra pekskärmen 245  
åtgärda pappersstopp  
bakom lucka A 306  
i den automatiska  
dokumentmataren 305  
i området för dubbelsidig  
utskrift 306  
i fixeringsenhetsområdet 306  
i universalarkmataren 305  
i standardmagasinet 306  
i magasin 304  
sortering av utskrift fungerar  
inte 317  
sortera kopior 109  
färgkorrigering 332  
färgkit för trumma/developer  
beställa 205  
byta ut 218  
färgkvalitet, felsökning  
utskriften ser tonad ut 334  
färgad bakgrund på utskrift 273  
dator  
ansluta till skrivaren 98  
dator, skanna till 116

konfidentiella dokument skrivs inte ut 295  
konfidentiella utskriftsjobb konfigurera 105 skriva ut 106  
konfigurera sommartid 40  
konfigurera faxhögtalarinställningar 40  
konfigurerar leveransmeddelanden 202  
konfigurera inställningarna för e-postserver 40  
konfigurera Wi-Fi Direct 97  
ansluta en dator till skrivaren 98  
ansluta mobil enhet till skrivare 98  
ansluta skrivaren till tjänsten för tydlig ringsignal 40  
ansluta skrivaren till ett trådlöst nätverk 96  
ansluta till ett trådlöst nätverk använda PIN-metoden 96 använda tryckknappsmetoden 96  
spara förbrukningsmaterial 257  
kontakta kundsupport 334  
kontrollpanel använda 11  
Snabbhäftare installera 80  
röd indikatorlampa 315  
felsökning av kopia ofullständiga kopior av dokument eller foton 328 dålig kopieringskvalitet 328 skannern svarar inte 331  
kopiera kort 110 på papperets båda sidor 109 på brevpapper 109 fotografier 108 använda den automatiska dokumentmataren 108 använda skannerglaset 108  
kopiera olika pappersformat 108  
kopiera från valt magasin 108  
kopiera flera sidor på ett ark 110  
skapa en genväg kopiera 110 nätverksmapp 118

skapa bokmärken 26  
skapa mappar för bokmärken 27  
skapa genväg e-post 111 faxdestination 113 FTP-adress 118  
skapa genvägar 24  
sned utskrift 282  
Kundsupport använda 25 kundsupport kontakta 334 anpassa skärmen 25

## D

mörk utskrift 271  
datum och tid faxinställningar 40  
sommartid konfigurera 40  
inaktivera Wi-Fi-nätverket 99  
inaktivera röstvägledning 28  
standardvolym för hörlurar justera 33  
standardvolym för högtalare justera 33  
defekt intelligent lagringsenhet 315  
ta bort kontaktgrupper 27  
ta bort kontakter 27  
Enhetskvoter konfigurera 26  
olika pappersformat, kopiera 108  
kataloglista skriva ut 107  
avaktivera felet "SMTP-servern är inte konfigurerad" 320  
skärmens ljusstyrka justera 257  
Display Customization använda 25  
visa appar på startskärmen 23  
tjänst för tydlig ringsignal, fax aktivera 40  
dokument, skriva ut från en dator 102 från en mobil enhet 102  
punkter på den utskrivna sidan 280

## E

redigera kontakter 27  
strålningsinformation 337  
aktivera förstoringläge 32  
aktivera pin-koder 33  
aktivera talade lösenord 33  
aktivera USB-porten 300  
aktivera Wi-Fi Direct 98  
förstora en kopian 109  
kuverten klistras igen vid utskrift 317  
kuvert fylla på 52  
miljöinställningar 257  
radera skrivarminnet 100, 101  
radera skrivarens lagringsenhet 100  
felkoder 260  
felmeddelanden 260  
etherFAX ställa in faxfunktionen 35  
Ethernet-kabel 21  
Ethernet-port 21  
exportera en konfigurationsfil använda Embedded Web Server 56  
e-post skicka 111  
e-postaviseringar konfigurera 202  
e-postfunktion konfigurera 40  
e-postserver konfigurera 40  
e-postleverantörer 40  
e-postgenväg skapa 111  
e-post, felsökning det går inte att skicka e-postmeddelanden 320  
skicka e-post använda den automatiska dokumentmataren 111 använda skannerglaset 111

## F

fabriksinställningar återställa 101  
Vanliga frågor om färgutskrift 333

fax  
  vidarebefordra 114  
  stoppa 114  
  skicka 112  
faxkort  
  installera 66  
faxsvärta  
  justera 114  
faxdestinationsgenväg  
  skapa 113  
faxdrivrutin  
  installera 55  
faxlogg  
  skriva ut 114  
faxupplösning  
  ändra 113  
faxserver, använda  
  ställa in faxfunktionen 36  
faxinstallation  
  lands- eller regionsspecifik 38  
  anslutning till  
    standardtelefonlinje 36  
högtalarinställningar för fax  
  konfigurera 40  
faxfelsökning  
  avsändar-ID visas inte 321  
  kan skicka men inte ta emot fax  
  med analog fax 323  
  det går inte att skicka fax med  
  analog fax 323  
  det går inte att skicka eller ta  
  emot fax med analog fax 321  
  det går inte att skicka eller ta  
  emot fax med etherFAX 324  
  det går inte att skicka  
  faxförsättsbladet från  
  datorn 325  
  det går inte att konfigurera  
  etherFAX 323  
  saknad information på  
  faxförsättsbladet 325  
  låg utskriftskvalitet 325  
schemaläggning av fax 113  
faxes  
  ställa in datum och tid 40  
  använda den automatiska  
  dokumentmataren 112  
  använda skannerglaset 112  
filtyper  
  som stöds 105  
hitta skrivarinformation 9  
hitta skrivarserienumret 10

inbyggd programvara,  
  uppdatera 56  
flashenhet  
  skriva ut från 104  
  skanna till 119  
flashenheter  
  som stöds 105  
lista med teckensnittsprov  
  skriva ut 107  
vidarebefordra fax 114  
FTP-adress  
  skapa genväg 118  
FTP-server, skanna till  
  använda kontrollpanelen 117  
fixeringsenhet  
  byta ut 229  
underhållssats för fixeringsenhet  
  beställa 205

## G

äta delar och  
förbrukningsmaterial från  
Lexmark 203  
äta delar och  
förbrukningsmaterial 203  
textskuggor 273  
grå bakgrund på utskrift 273

## H

hårddisk  
  rensa 100  
hårddisk 101  
maskinvarutillval  
  magasin 58  
maskinvarualternativ, lägga till  
  skrivardrivrutin 57  
stoppade dokument skrivs inte  
  ut 295  
stoppade jobb  
  skriva ut 106  
  ställa in tid 105  
Standbyläge  
  konfigurera 257  
stoppa fax 114  
huvudmeny  
  anpassa 23  
  använda 22  
startskärmsikoner  
  visa 23  
horisontella mörka streck 288  
horisontella vita streck 290

luftfuktigheten runt  
skrivaren 339

## I

ikoner på huvudmenyn  
  visa 23  
bilder som skärs av på  
utskrift 284  
importera en konfigurationsfil  
  använda Embedded Web  
  Server 56  
fel marginaler 274  
indikatorlampa  
  förstå statusen 12  
installera interna tillval  
  faxkort 66  
  intelligent lagringsenhet 59  
  Betrodd plattformsmodul 63  
installationsalternativ  
  ISP (Internal Solutions Port) 71  
  skrivarhårddisk 77  
installera enkel häftning 80  
installera faxdrivrutinen 55  
installera skrivardrivrutinen 54  
installera skrivarprogrammet 54  
installera magasin 58  
Installera trådlös  
skrivarserver 86, 92, 94  
intelligent lagringsenhet 57, 101  
  rensa 100  
  installera 59  
interna tillval känns inte av 313  
interna alternativ 57  
interna tillval, lägga till  
  skrivardrivrutin 57  
ISP (Internal Solutions Port) 57  
  installera 71  
  felsökning 314

## P

ojämn bild  
  skanning från den automatiska  
  dokumentmataren 329  
ojämn text  
  skanning från den automatiska  
  dokumentmataren 329  
områden med pappersstopp  
  lokalisera 302  
pappersstopp, åtgärda  
  i universalarkmataren 305  
  i standardmagasinet 306

sidor som fastnat skrivs inte ut igen 319  
papperstrassel  
  undvika 301  
jobbet skrivs ut från fel magasin 296  
jobbet skrivs ut på fel papper 296  
skräpfax  
  blockera 114

## L

brevpapper  
  kopiera till 109  
  välja 14  
Lexmark Mobile Print  
  använda 102  
Lexmark Print  
  använda 102  
Lexmark ScanBack Utility  
  använda 116  
ljus utskrift 275  
länkade magasin 54  
fylla på  
  styvt papper 52  
  kuvert 52  
  universalarkmatare 52  
fylla på i magasin 49  
lokalisera områden med kvadd 302  
lokalisera säkerhetsplats 100

## M

Förstoringsläge  
  aktivera 32  
serviceräknare  
  återställa 243  
göra kopior 108  
hantera skärmläckare 25  
manuell färgkorrigerig 332  
MarkNet N8370 trådlös skrivarserver 86  
MarkNet N8372 trådlös skrivarserver 92  
MarkNet N8450 trådlös skrivarserver 94  
meny  
  802.1x 188  
  Om den här skrivaren 137  
  Tillgänglighet 129  
  Anonym datainsamling 129

Registrering till molntjänster 199  
Konfidentiell  
  skrivarinställning 197  
Konfigurationsmeny 130  
Standardinställningar för kopiering 147  
Anpassade skanningsstorlekar 146  
Standardinloggningsmetoder 194  
Enhet 200  
Diskkryptering 198  
Ekoläge 123  
Radera tillfälliga datafiler 198  
Ethernet 184  
Standardinställningar för e-post 166  
E-postinställningar 165  
Fax 201  
Faxläge 151  
Faxserverinställning 162  
Faxinstallation 151  
Skriv ut från flashenhet 178  
Skanna till flashenhet 175  
FTP-standardinställningar 171  
Anpassning av startskärm 136  
HTTP-/FTP-inställningar 190  
Bild 144  
IPSec 187  
Utskriftsinformation 141  
Layout 137  
Lokala konton 193  
Inloggningsbegränsningar 197  
LPD-konfiguration 189  
Hantera behörigheter 192  
Medietyper 147  
Meny för inställningssida 200  
Övrigt 199  
Mobiltjänsthantering 183  
Nätverk 201  
Nätverksöversikt 180  
Meddelanden 124  
Radering ur funktion 135  
PCL 143  
PDF 142  
PostScript 142  
Energihantering 128  
Egenskaper 122  
Skriv ut 200  
Kvalitet 139  
Fjärrstyrd funktionspanel 124

Återställ fabriksinställningar 130  
Begränsa extern nätverksåtkomst 191  
Schemalägg USB-enheter 194  
Säkerhetsgranskningslogg 194  
Inställningar 138  
Genvägar 201  
SNMP 186  
Lösningar för LDAP-inställningar 198  
TCP/IP 185  
ThinPrint 190  
Magasinkonfiguration 145  
Felsökning 201  
Universal Setup (Universell inställning) 146  
Uppdatera firmware 136  
USB 191  
Webblänksinställning 171  
Trådlöst 181  
Wi-Fi Direct 183  
Meny för inställningssida skriva ut 201  
färger saknas 278  
saknad information på faxförsättsbladet 325  
mobil enhet  
  ansluta till skrivare 98  
  skriva ut från 102, 103  
  ändra färgresultat 332  
Mopria Print Service 103  
fläckiga utskrifter och punkter 280  
flytta skrivaren 20, 257  
Flera universalstorlekar aktivera 48  
universalarkmatare fylla på 52

## N

navigera på skärmen  
  använda gester 28  
nätverksmapp  
  skapa en genväg 118  
sida för nätverksinställningar skriva ut 99  
bullernivå 337  
beständigt minne rensa 100  
Förbrukningsmaterial som inte är Lexmark-förbrukningsmaterial 316

icke-flyktigt minne 101  
Inte tillräckligt med ledigt utrymme i flashminnet för resurser 315  
meddelanden 337, 338, 340, 341

## O

tangentbord på skärmen använda 32  
beställa förbrukningsmaterial svart kit för trumma/developer 205  
färgkit för trumma/developer 205  
underhållssats för fixeringsenhet 205  
tonerkassett 203  
toneruppsamlingsflaska 205

## P

papper  
brevpapper 14  
förtryckta formulär 14  
välja 12  
som inte kan användas 13  
Inställning för universell storlek 48  
pappersegenskaper 12  
papper fastnar ofta 319  
riktlinjer för papper 12  
pappersstopp  
bakom lucka A 306  
i den automatiska dokumentmataren 305  
i området för dubbelsidig utskrift 306  
i fixeringsenhetsområdet 306  
i universalarkmataren 305  
i standardmagasinet 306  
i magasin 304  
pappersstopp undvika 301  
pappersformat inställning 48  
pappersstorlekar som stöds 15  
papperstyp inställning 48  
papperstyper som stöds 17  
pappersvikter som stöds 18  
parallellgränssnittskort felsökning 315  
status för delar kontrollera 202  
pin-koder aktivera 33  
fotografier, kopiera 108  
inmatningsrulle byta ut 231  
byta ut inmatningsrullen i universalarkmataren rengöra 250  
inmatningshjul rengöra 248  
lägg in skiljeblad 107  
placera skiljeark mellan kopior kopiera 109  
dålig faxutskriftskvalitet 325  
nätkabelkontakt 21  
energiparlägen konfigurera 257  
förtryckta formulär välja 14  
utskriften ser tonad ut 334  
skrivardrivrutin maskinvarualternativ, lägga till 57  
installera 54  
utskriftsjobb avbryta 107  
utskriftsjobb ej utskrivet 294  
problem med utskriftskvalitet tomma sidor 269  
bilder som skärs av på utskrift 284  
ljus utskrift 275  
färger saknas 278  
återkommande utskriftsfel 292  
text som skärs av på utskrift 284  
vita sidor 269  
Utskriftskvalitet, testsidor 201  
utskriftskvalitet, felsökning sned utskrift 282  
mörk utskrift 271  
textskuggor uppstår på utskrifter 273  
grå eller färgad bakgrund 273  
horisontella mörka streck 288  
horisontella vita streck 290

fläckiga utskrifter och punkter 280  
pappersböjning 281  
skev utskrift 282  
bilder med heltäckande färg eller svarta inslag 283  
tonern suddas lätt bort 286  
ojämn täthet på utskriften 287  
vertikala mörka streck uppstår på utskrifter 289  
vertikala vita streck 291  
skriva ut, felsökning sortering av utskrift fungerar inte 317  
konfidentiella och övriga stoppade dokument skrivs inte ut 295  
kuverten klistras igen vid utskrift 317  
fel marginaler 274  
jobbet skrivs ut från fel magasin 296  
jobbet skrivs ut på fel papper 296  
papper fastnar ofta 319  
utskriftsjobb skrivs inte ut 294  
långsam utskrift 297  
det går inte att länka magasin 318  
det går inte att läsa flashenheten 300  
skrivare  
fryta minimum 20  
välja en plats för 20  
skicka 258  
skrivarkonfigurationer 10  
skrivarfelkoder 260  
skrivarfelmeddelanden 260  
skrivarhårddisk 57  
installera 77  
skrivarinformation hitta 9  
skrivaren svarar inte 299  
skrivarminne rensa 100  
skrivarmenyer 121, 201  
skrivarmeddelanden Defekt flashtillval har upptäckts 315  
Förbrukningsmaterial som inte är Lexmark-förbrukningsmaterial 316

Inte tillräckligt med ledigt utrymme i flashminnet för resurser 315

Byt kassetten, fel skrivarområde 316

felsökning för skrivaralternativ kan inte identifiera internt tillval 313

ISP (Internal Solutions Port) 314

parallellgränssnittskort 315

seriellt gränssnittskort 315

skrivarportsinställningar ändra 76

skrivarportar 21

utskriftsinställningar återställa fabriksinställningar 101

skrivarprogram installera 54

skrivarstatus 12

skriva ut konfidentiella utskriftsjobb 106

kataloglista 107

lista med teckensnittspröv 107

från en dator 102

från en flashenhet 104

från en mobil enhet 103

stoppade jobb 106

Meny för inställningssida 201

sida för nätverksinställningar 99

med Mopria Print Service 103

med Wi-Fi Direct 103

skriva ut en kataloglista 107

skriva ut en faxlogg 114

skriva ut en teckensnittslista 107

skriva ut en sida för nätverksinställningar 99

skriva ut från en dator 102

## R

mottagna fax stoppa 114

återvinning Lexmarks förpackningar 335

produkter från Lexmark 335

röd indikatorlampa på enkelhäftningsenheten 315

förminska en kopianstorlek 109

ta bort pappersstopp bakom lucka A 306

i området för dubbelsidig utskrift 306

i fixeringsenhetsområdet 306

ta bort pappersstopp i den automatiska dokumentmataren 305

i magasin 304

upprepa utskriftsjobb 105

återkommande utskriftsfel 292

Byt kassetten, fel skrivarområde 316

byta ut delar inmatningsrulle till den automatiska dokumentmataren 239

ADF-rullar 239

separeringsrulle till den automatiska separeringsrullen 239

fixeringsenhet 229

inmatningsrulle 231

separeringskonsol 235

byta ut förbrukningsmaterial svart kit för trumma/developer 209

färgkit för trumma/developer 218

Skannerglasplatta 237

tonerkassett 206

toneruppsamlingsflaska 227

rapporter skrivarstatus 203

skrivaranvändning 203

återställa användningsräknare för förbrukningsmaterial 316

återställa användningsräknare för förbrukningsmaterial 244

återställa serviceräknaren 243

återställa användningsräknare för förbrukningsmaterial 316

RJ-11-adapter 38

visa ett bildspel 25

## S

säkerhetsinformation 7, 8

spara papper 110

spara toner 110

Scan Center konfigurera 24

felsökning vid skanning det går inte att skanna till en dator 326

det går inte att skanna till nätverksmapp 326

taggig bild vid skanning från den automatiska dokumentmataren 329

ojämn vid skanning från den automatiska dokumentmataren 329

ofullständiga kopior av dokument eller foton 328

dålig kopieringskvalitet 328

skanningen misslyckades 330

skannern svarar inte 331

skanning gör att datorn låser sig 330

skanningen tar för lång tid 330

vertikala mörka ränder i utskriften vid skanning från den automatiska dokumentmataren 328

skanner rengöra 245

det går inte att stänga skannern 330

Skannerglasplatta byta ut 237

skanna till en dator 116

till en FTP-server 117

till flashenhet 119

använda den automatiska dokumentmataren 116

använda skannerglaset 116

skanning från automatisk dokumentmatare

ojämn bild 329

ojämn text 329

skanningskvalitetsproblem 328

skanna till en nätverksmapp 118

skanna till en FTP-server använda kontrollpanelen 117

schemalägga ett fax 113

skärmgester 28

säkra skrivarinformation 101

säkerhetsplats lokalisera 100

välja plats för skrivaren 20

skicka e-post 111



skicka fax 112  
separeringskonsol  
  byta ut 235  
skiljeblad  
  placera 107  
seriellt gränssnittskort  
  felsökning 315  
skrivarserienummer  
  hitta 10  
seriell utskrift  
  konfigurera 99  
ange pappersformat  
  Flera universalstorlekar 48  
ange pappersformatet 48  
ställa in i papperstypen 48  
inställning för universellt  
pappersformat 48  
konfigurera  
  analog fax 34  
Konfigurera Device Quotas 26  
ställa in e-postaviseringsar 202  
ställa in fax  
  lands- eller regionsspecifik 38  
  anslutning till  
    standardtelefonlinje 36  
ställa in faxfunktionen  
  använda etherFAX 35  
konfigurera seriell utskrift 99  
ställa in faxfunktionen med  
faxservern 36  
skicka skrivaren 258  
genväg  
  Kopiera 24  
  E-post 24  
  Fax 24  
  FTP 24  
genväg, skapa  
  e-post 111  
  faxdestination 113  
  FTP-adress 118  
genväg, skapa en  
  kopiera 110  
genvägar  
  skapa 24  
skev utskrift 282  
Viloläge  
  konfigurera 257  
långsam utskrift 297  
SMB  
  skanna 118

SMTP-servern är inte  
konfigurerad  
  avaktivera 320  
SMTP-inställningar  
  konfigurera 40  
helt i färg 283  
sortera flera kopior 109  
talade lösenord  
  aktivera 33  
flyktighetsredogörelse 101  
lagringsenhet  
  rensa 100  
förvara papper 14  
spara utskriftsjobb 105  
förbrukningsmaterial  
  spara 257  
status för förbrukningsmaterial  
  kontrollera 202  
meddelande om tillbehör  
  konfigurera 202  
användningsräknare för  
förbrukningsmaterial  
  återställa 244, 316  
program som stöds 23  
fax som stöds 33  
filtyper som stöds 105  
flashenheter som stöds 105  
pappersstorlekar som stöds 15  
papperstyper som stöds 17  
pappersvikter som stöds 18

## T

temperatur runt skrivaren 339  
text som skärs av på utskrift 284  
tonerkasset  
  beställa 203  
  byta ut 206  
tonersvärta  
  justera 107  
tonern suddas lätt bort 286  
pekskärm  
  rengöra 245  
pekskärmsgester 28  
magasin  
  installera 58  
  länka 54  
  fylla på 49  
  ta bort länk 54  
felsökning  
  kan inte ansluta skrivaren till Wi-  
  Fi 312

kan inte öppna Embedded Web  
Server 311  
Vanliga frågor om  
  färgutskrift 333  
skrivaren svarar inte 299  
SMTP-servern är inte  
  konfigurerad 320  
felsökning, färgkvalitet  
  utskriften ser tonad ut 334  
felsökning, kopia  
  ofullständiga kopior av  
  dokument eller foton 328  
  dålig kopieringskvalitet 328  
  det går inte att stänga  
  skannern 330  
  skannern svarar inte 331  
felsökning, e-post  
  det går inte att skicka e-  
  postmeddelanden 320  
felsökning, fax  
  avsändar-ID visas inte 321  
  kan skicka men inte ta emot fax  
  med analog fax 323  
  det går inte att skicka fax med  
  analog fax 323  
  det går inte att skicka eller ta  
  emot fax med analog fax 321  
  det går inte att skicka eller ta  
  emot fax med etherFAX 324  
  det går inte att skicka  
  faxförsättsbladet från  
  datorn 325  
  det går inte att konfigurera  
  etherFAX 323  
  saknad information på  
  faxförsättsbladet 325  
  låg utskriftskvalitet 325  
felsökning, skriva ut  
  sortering av utskrift fungerar  
  inte 317  
konfidentiella och övriga  
  stoppade dokument skrivs inte  
  ut 295  
kuverten klistras igen vid  
  utskrift 317  
fel marginaler 274  
sidor som fastnat skrivs inte ut  
  igen 319  
jobbet skrivs ut från fel  
  magasin 296  
jobbet skrivs ut på fel  
  papper 296

papper fastnar ofta 319  
utskriftsjobb skrivs inte ut 294  
långsam utskrift 297  
det går inte att länka  
magasin 318  
felsökning, utskriftskvalitet  
sned utskrift 282  
mörk utskrift 271  
textskuggor uppstår på  
utskrifter 273  
grå eller färgad bakgrund 273  
horisontella mörka streck 288  
horisontella vita streck 290  
fläckiga utskrifter och  
punkter 280  
pappersböjning 281  
skev utskrift 282  
bilder med heltäckande färg  
eller svarta inslag 283  
tonern suddas lätt bort 286  
ojämn täthet på utskriften 287  
vertikala mörka streck uppstår  
på utskrifter 289  
vertikala vita streck 291  
felsökning, skrivaralternativ  
kan inte identifiera internt  
tillval 313  
ISP (Internal Solutions Port) 314  
felsökning, skanna  
det går inte att skanna till en  
dator 326  
det går inte att skanna till en  
nätverksmapp 326  
taggig bild vid skanning från  
den automatiska  
dokumentmataren 329  
ojämn vid skanning från den  
automatiska  
dokumentmataren 329  
ofullständiga kopior av  
dokument eller foton 328  
dålig kopieringskvalitet 328  
skanningen misslyckades 330  
det går inte att stänga  
skannern 330  
skannern svarar inte 331  
vertikala mörka ränder i  
utskriften vid skanning från  
den automatiska  
dokumentmataren 328  
Betrodd plattformsmodul  
installera 63

dubbelsidig kopiering 109

## U

det går inte att läsa flashenheten  
felsökning, skriva ut 300  
ojämn täthet på utskriften 287  
Universella pappersformat  
inställning 48  
ta bort länkar till magasin 54  
uppdatera fast programvara 56  
USB-kabel 21  
USB-port 21  
aktivera 300  
använda Customer Support 25  
använda Anpassning av  
visning 25  
använda äkta delar och  
förbrukningsmaterial från  
Lexmark 203  
använda den automatiska  
dokumentmataren  
kopiera 108  
använda kontrollpanelen 11  
använda startskärmen 22  
använda skannerglaset  
kopiera 108

## V

bekräfta utskriftsjobb 105  
vertikala mörka streck på  
utskrifter 289  
vertikala mörka ränder i utskriften  
vid skanning från den  
automatiska  
dokumentmataren 328  
vertikala vita streck 291  
visa rapporter 203  
Röstvägledning  
aktivera 28  
inaktivera 28  
talhastighet 33  
Talhastighet för röstvägledning  
justera 33  
flyktigt minne 101  
rensa 100

## W

toneruppsamlingsflaska  
beställa 205  
byta ut 227  
vita sidor 269

trådlöst nätverk  
ansluta skrivaren till 96  
trådlös nätverkshantering 96  
trådlös skrivarserver 57  
installera 86, 92, 94  
Wi-Fi Direct  
konfigurera 97  
aktivera 98  
skriva ut från en mobil  
enhet 103  
Wi-Fi-nätverk  
inaktivera 99  
Wi-Fi Protected Setup  
konfigurera 96