



Принтери C2335, CS531, CS632, CS639

Ръководство за потребителя

април 2023 г.

www.lexmark.com

Вид машина:

5031

Модели:

270, 280, 290, 635, 675, 685

Съдържание

Информация за безопасност.....	5
Правила.....	5
Извлечения за продукта.....	5
Научете повече за принтера.....	8
Откриване на информация за принтера.....	8
Намиране на серийния номер на принтера.....	9
Конфигурации на принтера.....	9
Използване на контролния панел.....	11
Запознаване със състоянията на индикаторната светлина.....	12
Избор на хартия.....	12
Настройване, инсталиране и конфигуриране.....	20
Избор на място за принтера.....	20
Свързване на кабели.....	21
Настройване и използване на приложенията на началния екран.....	22
Настройване и използване на функциите за достъпност.....	27
Зареждане на хартия и специални носители.....	29
Инсталиране и актуализация на софтуер, драйвери и фърмуер.....	36
Инсталиране на допълнителен хардуер.....	39
Работа в мрежа.....	47
Защита на принтера.....	52
Намиране на слота за защита.....	52
Изтриване на паметта на принтера.....	52
Изтриване на запаметяващо устройство на принтера.....	53
Възстановяване на фабричните настройки по подразбиране.....	53
Изявление за енергозависимост.....	53
Печат.....	55
Отпечатване от компютър.....	55
Отпечатване от мобилно устройство.....	55
Отпечатване от флаш устройство.....	57
Поддържани флаш устройства и типове файлове.....	58
Конфигуриране на поверителни задания.....	59

Отпечатване на конфиденциални и други изчакващи задания за печат.....	59
Отпечатване на списък с примери на шрифтове.....	60
Отпечатване на списък на директории.....	60
Поставяне на разделителни листове между копията.....	61
Отмяна на задание за печат.....	61
Регулиране на тъмнотата на тонера.....	61
Използване на менютата на принтера.....	62
Карта на менюто.....	62
Устройство.....	63
Печат.....	75
Хартия.....	84
USB у-во.....	85
Мрежа/портове.....	87
Услуги в облака.....	101
Защита.....	102
Отчети.....	109
Откриване и отстраняване на неизправности.....	110
Forms Merge (Обединяване на формуляри).....	110
Отпечатване на страница с настройки на менюто.....	112
Поддръжка на принтера.....	113
Проверка на състоянието на части и консумативи.....	113
Конфигуриране на известия за консумативи.....	113
Конфигуриране на уведомления с имейл.....	113
Преглед на отчетите.....	114
Поръчване на части и консумативи.....	114
Замяна на части и консумативи.....	117
Почистване на частите на принтера.....	149
Пестене на енергия и хартия.....	150
Преместване на принтера в друго местоположение.....	150
Транспортиране на принтера.....	151
Отстраняване на проблем.....	152
Проблеми с качеството на печата.....	152
Кодове за грешки на принтера.....	153
Проблеми с печата.....	161

Принтерът не отговаря.....	188
Не може да разчете флаш устройството.....	189
Разрешаване на USB порт.....	190
Отстраняване на заседнала хартия.....	190
Проблеми с мрежовата връзка.....	197
Проблеми с хардуерните опции.....	200
Проблеми с консумативите.....	201
Проблеми с подаването на хартия.....	203
Проблеми с качеството на цветовете.....	205
Свързване с поддръжка на клиенти.....	208
Преработване и изхвърляне.....	209
Рециклиране на продукти на Lexmark.....	209
Рециклиране на опаковки на Lexmark.....	209
Известия.....	210
Индекс.....	220

Информация за безопасност





Правила

Забележка: *Забележката* посочва информация, която може да Ви помогне.







Предупреждение: *Предупреждението* посочва нещо, което може да повреди хардуера или софтуера на продукта.







ВНИМАНИЕ: Индикацията за *внимание* посочва потенциално опасна ситуация, която може да Ви нарани.







Различните видове индикации за внимание включват:

-  **ВНИМАНИЕ – ПОТЕНЦИАЛНО НАРАНЯВАНЕ:** Показва опасност от нараняване.
-  **ВНИМАНИЕ – ОПАСНОСТ ОТ ТОКОВ УДАР:** Показва опасност от токов удар.
-  **ВНИМАНИЕ – ГОРЕЩА ПОВЪРХНОСТ:** Показва опасност от изгаряне при докосване.
-  **ВНИМАНИЕ – ОПАСНОСТ ОТ СПЪВАНЕ:** Показва опасност от премазване.
-  **ВНИМАНИЕ – ОПАСНОСТ ОТ ЗАКЛЕЩВАНЕ:** Показва опасност от улавяне между движещи се части.

Извлечения за продукта

-  **ВНИМАНИЕ – ПОТЕНЦИАЛНО НАРАНЯВАНЕ:** За да избегнете риска от пожар или токов удар, свържете захранващия кабел към подходящ и правилно заземен електрически контакт, който е в близост до продукта и е леснодостъпен.
-  **ВНИМАНИЕ – ПОТЕНЦИАЛНО НАРАНЯВАНЕ:** За да избегнете риска от пожар или токов удар, използвайте само захранващия кабел, предоставен с този продукт, или предложения за замяна от производителя разрешен кабел.
-  **ВНИМАНИЕ – ПОТЕНЦИАЛНО НАРАНЯВАНЕ:** Не използвайте този продукт с удължители, разклонители или удължители с много звена или UPS устройства. Капацитетът на мощност на тези видове аксесоари може лесно да бъде надвишен от лазерен принтер и може да доведе до риск от пожар, повреда на имущество или лоша работа на принтера.
-  **ВНИМАНИЕ – ПОТЕНЦИАЛНО НАРАНЯВАНЕ:** Само вграденото защитно устройство срещу свръхнапрежение на Lexmark, което е свързано правилно между принтера и захранващия кабел, предоставен с принтера, може да се използва с този продукт. Използването на защитни устройства срещу свръхнапрежение, принадлежащи на Lexmark, може да доведе до риск от пожар, повреда на имущество или лоша работа на принтера.
-  **ВНИМАНИЕ – ОПАСНОСТ ОТ ТОКОВ УДАР:** За да избегнете риска от токов удар, не поставяйте и не използвайте този продукт в близост до вода или мокри места.
-  **ВНИМАНИЕ – ОПАСНОСТ ОТ ТОКОВ УДАР:** За да избегнете риска от токов удар, по време на гръмотевична буря не задавайте настройки на продукта и не го свързвайте с електрически или кабелни връзки, като например със захранващия кабел, функцията за факс или телефона.

-  **ВНИМАНИЕ – ПОТЕНЦИАЛНО НАРАНЯВАНЕ:** Не режете, усуквайте, сгъвайте, пречупвайте или поставяйте тежки предмети върху кабела за захранване. Не подлагайте кабела за захранване на изтъркване или натиск. Не притискайте кабела за захранване между предмети като мебели и стени. Ако някое от тези неща се случи, има опасност от пожар или токов удар. Проверявайте редовно кабела за захранване за признаци за такива повреди. Извадете кабела за захранване от електрическия контакт, преди да го проверите.
-  **ВНИМАНИЕ – ОПАСНОСТ ОТ ТОКОВ УДАР:** За да избегнете риска от токов удар, се уверете, че всички външни връзки (като Ethernet и връзки с телефонна система) са правилно монтирани в маркираните за тях портове за свързване.
-  **ВНИМАНИЕ – ОПАСНОСТ ОТ ТОКОВ УДАР:** За да избегнете риска от токов удар при достъп до платката на контролера или при инсталирането на допълнителен хардуер или устройство за памет, след като сте настроили принтера, изключете го и извадете захранващия кабел от електрическия контакт, преди да продължите. Ако има други устройства, свързани към принтера, изключете ги и извадете кабелите, които ги свързват с принтера.
-  **ВНИМАНИЕ – ОПАСНОСТ ОТ ТОКОВ УДАР:** За да избегнете опасността от електрически удар при почистване на външните части на принтера, изключете захранващия кабел от контакта в стената и откачете всички кабели от принтера, преди да продължите нататък.
-  **ВНИМАНИЕ – ПОТЕНЦИАЛНО НАРАНЯВАНЕ:** Ако принтерът тежи повече от 20 кг (44 фунта), тогава за безопасното му пренасяне могат да са необходими двама или повече човека.
-  **ВНИМАНИЕ – ПОТЕНЦИАЛНО НАРАНЯВАНЕ:** Следвайте указанията по-долу при преместване на принтера, за да избегнете нараняване или повреда на принтера:
- Уверете се, че всички врати и тави са затворени.
 - Изключете принтера и след това извадете кабела от контакта.
 - Разкачете всички кабели от принтера.
 - Ако принтерът има отделни допълнителни тави, стоящи на пода, или допълнителни изходни компоненти, свързани към него, тогава ги разкачете, преди да преместите принтера.
 - Ако принтерът има основа на колелца, тогава внимателно го изтърколете на новото място. Бъдете внимателни при преминаване през прагове и прекъсвания в подовата настилка.
 - Ако принтерът няма основа за колелца, но е конфигуриран с допълнителни тави или допълнителни изходни компоненти, тогава премахнете допълнителните изходни компоненти и повдигнете принтера от тавите. Не се опитвайте да вдигнете принтера и някои от допълнителните компоненти едновременно.
 - Винаги използвайте дръжките на принтера, за да го вдигнете.
 - Ако за преместване на принтера се използва количка, тя трябва да е с повърхност, побираща целия размер на принтера.
 - Ако за преместване на допълнителния хардуер се използва количка, тя трябва да е с повърхност, побираща целия размер на допълнителните компоненти.
 - Дръжте принтера в изправено положение.
 - Избягвайте силни удари при движение.
 - Уверете се, че пръстите ви не са под принтера, когато го поставяте.
 - Уверете се, че около принтера има достатъчно свободно пространство.

-  **ВНИМАНИЕ – ОПАСНОСТ ОТ СПЪВАНЕ:** Монтирането на един или повече допълнителни компоненти във вашия принтер или многофункционално устройство може да изисква наличието на основа на колелца, мебели или друга характеристика, за да се предотврати нестабилност, която може да причини нараняване. За повече информация относно поддържаните конфигурации вижте www.lexmark.com/multifunctionprinters.
-  **ВНИМАНИЕ – ОПАСНОСТ ОТ СПЪВАНЕ:** За да намалите риска от нестабилност в оборудването, заредете отделно всяка тава. Дръжте всички останали тави затворени, докато не стане необходимо.
-  **ВНИМАНИЕ – ГОРЕЩА ПОВЪРХНОСТ:** Вътрешността на принтера може да е гореща. За да намалите риска от нараняване от горещ компонент, изчакайте повърхността да изстине, преди да я докоснете.
-  **ВНИМАНИЕ – ОПАСНОСТ ОТ ЗАКЛЕЩВАНЕ:** За да избегнете риска от прищипване, бъдете внимателни на местата, обозначени с този етикет. Нараняванията от прищипване могат да се получат около движещите се части, като зъбни колела, врати, тави и капаци.
-  **ВНИМАНИЕ – ПОТЕНЦИАЛНО НАРАНЯВАНЕ:** Този продукт използва лазер. Използването на контролни елементи или настройки или изпълняването на процедури, различни от тези, посочени в *Ръководство на потребителя*, може да доведе до опасно облъчване с радиация.
-  **ВНИМАНИЕ – ПОТЕНЦИАЛНО НАРАНЯВАНЕ:** Литиевата батерия в този продукт не се сменя. Има опасност от експлозия, ако литиевата батерия се замени неправилно. Не трябва да презареждате, разглобявате или изгаряте литиева батерия. Изхвърляйте използваните литиеви батерии съгласно указанията на производителя и местните разпоредби.

Този продукт е разработен, изпробван и одобрен за строги световни стандарти за безопасност с употребата на специфични компоненти на производителя. Функциите за безопасност на някои части е възможно понякога да не са очевидни. Производителят не отговаря за употребата на подменени части.

По отношение на услуги или поправки, които са различни от описаните в документацията за потребителя, се обръщайте към служител от отдел по обслужване на клиенти.

ПАЗЕТЕ ТЕЗИ ИНСТРУКЦИИ.

Научете повече за принтера

Откриване на информация за принтера

Какво търсите?	Намерете го тук
<p>Начални инструкции за конфигуриране</p>	<p>Вижте документацията за конфигуриране, доставена с принтера.</p>
<ul style="list-style-type: none"> • Софтуер на принтера • Драйвер за отпечатване или факс • Фърмуер на принтера • Помощна програма 	<p>Отидете на www.lexmark.com/downloads, потърсете Вашия модел на принтер, след което в менюто Type (Тип) изберете нужния Ви драйвер, фърмуер или помощна програма.</p>
<ul style="list-style-type: none"> • Избиране и съхраняване на хартия и специални носители • Зареждане на хартия • Конфигуриране на настройките на принтера • Преглеждане и отпечатване на документи и снимки • Конфигуриране на принтера в мрежа • Грижи за принтера и поддръжка • Отстраняване на неизправности и решаване на проблеми 	<p>Информационен център – отидете на https://infoserve.lexmark.com. Видеоклипове с инструкции – отидете на https://infoserve.lexmark.com/idv/.</p>
<p>Помощна информация за използване на софтуера на принтера.</p>	<p>Помощ за операционни системи Microsoft Windows или Macintosh – отворете софтуерна програма на принтера или приложение и след това щракнете върху Help (Помощ).</p> <p>Кликнете върху , за да видите информация, свързана с контекста.</p> <p>Забележки:</p> <ul style="list-style-type: none"> • Help (Помощ) се инсталира автоматично със софтуера на принтера. • В зависимост от операционната система софтуерът на принтера е в папката на програмата за принтера или на работния плот.
<ul style="list-style-type: none"> • Документация • Поддръжка чрез чат на живо • Поддръжка по имейл • Гласова поддръжка 	<p>Отидете на https://support.lexmark.com.</p> <p>Забележка: Изберете вашата държава или регион и след това изберете вашия продукт, за да видите подходящата страница за поддръжка.</p> <p>Информацията за връзка с отдела за поддръжка за Вашата държава или регион можете да намерите на уебсайта или в отпечатаната гаранция, доставена с принтера.</p> <p>Когато се свържете с поддръжката на клиенти, имайте под ръка следната информация:</p> <ul style="list-style-type: none"> • Място и дата на закупуване • Тип и сериен номер на машината <p>За повече информация вижте "Намиране на серийния номер на принтера" на стр. 9.</p>

Какво търсите?	Намерете го тук
<ul style="list-style-type: none"> Информация за безопасност Нормативна информация Информация за гаранцията Информация за околната среда 	<p>Информацията за гаранцията варира според държавата или региона:</p> <ul style="list-style-type: none"> В САЩ – вижте декларацията за ограничена отговорност, включена към този принтер, или отидете на адрес https://support.lexmark.com. В други държави или региони – вижте отпечатаната гаранция, доставена с принтера. <p><i>Информационно ръководство за продукта</i>– вижте документацията, доставена с принтера, или отидете на адрес https://support.lexmark.com.</p>
Информация в цифровия паспорт на Lexmark	Отидете на https://csr.lexmark.com/digital-passport.php .

Намиране на серийния номер на принтера

- 1 Отворете вратичка А.
- 2 Открийте серийния номер.

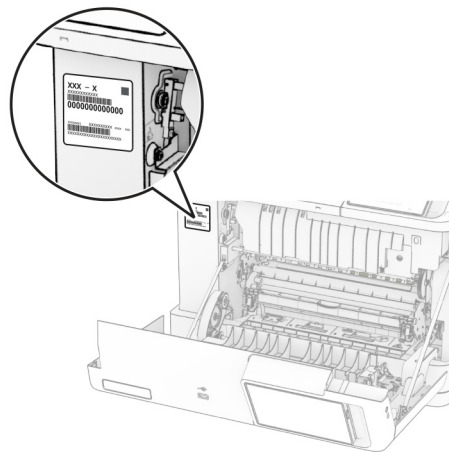

Конфигурации на принтера

- ⚠ ВНИМАНИЕ – ОПАСНОСТ ОТ СПЪВАНЕ:** Монтирането на един или повече допълнителни компоненти във вашия принтер или многофункционално устройство може да изисква наличието на основа на колелца, мебели или друга характеристика, за да се предотврати нестабилност, която може да причини нараняване. За повече информация относно поддържаните конфигурации вижте www.lexmark.com/multifunctionprinters.
- ⚠ ВНИМАНИЕ – ОПАСНОСТ ОТ СПЪВАНЕ:** За да намалите риска от нестабилност в оборудването, заредете отделно всяка тава. Дръжте всички останали тави затворени, докато не стане необходимо да се използват.

Можете да конфигурирате Вашия принтер, като добавите някоя от следните опции:

- Двойна тава за 650 листа
- Двойна тава за 650 листа и до две тави за 550 листа
- До три тави за 550 листа

За повече информация вижте ["Инсталиране на допълнителни тави" на стр. 39](#).

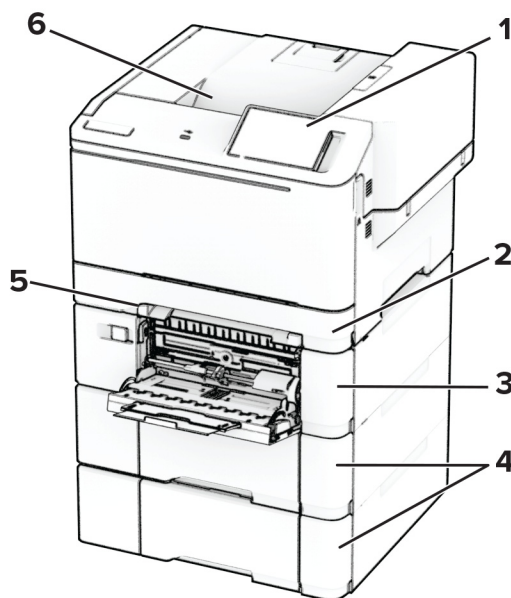

1	Контролен панел
2	Стандартна тава за 250 листа
3	Допълнителна двойна тава за 650 листа Забележка: Тавата включва тава за 550 листа и многоцелево подаващо устройство за 100 листа.
4	Допълнителни тави за 550 листа
5	Устройство за ръчно подаване
6	Стандартна изходна тава

Използване на контролния панел

Lexmark CS531 и Lexmark C2335

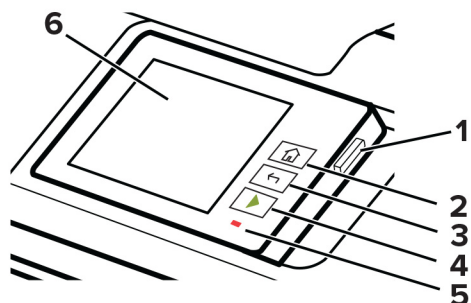

	Част на контролен панел	Функция
1	Бутон за захранване	<ul style="list-style-type: none"> Включете или изключете принтера. Забележка: За изключване на принтера натиснете и задръжте бутона за захранване за пет секунди. Задава принтера на режим Sleep (Заспиване). Събудете принтера от режим Sleep (Заспиване) или режим Hibernate (Хибернация).
2	Бутон „Начало“	Отидете на началния екран.
3	Бутон за връщане назад	Връщане към предишния екран.
4	Бутон „Старт“	Стартиране на задание.
5	Светлинния индикатор	Проверете състоянието на принтера.
6	Дисплея	<ul style="list-style-type: none"> Преглеждате съобщенията на принтера и статуса на консумативите. Конфигурирате и извършвате задания с принтера.

Lexmark CS632 и Lexmark CS639

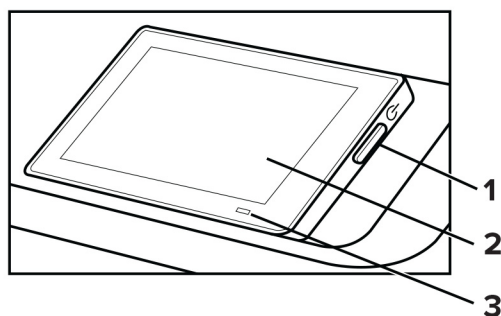

	Част на контролен панел	Функция
1	Бутон за захранване	<ul style="list-style-type: none"> Включете или изключете принтера. Забележка: За изключване на принтера натиснете и задръжте бутона за захранване за пет секунди. Задава принтера на режим Sleep (Заспиване). Събудете принтера от режим Sleep (Заспиване) или режим Hibernate (Хибернация).
2	Дисплея	<ul style="list-style-type: none"> Преглеждате съобщенията на принтера и статуса на консумативите. Конфигурирате и извършвате задания с принтера.
3	Светлинния индикатор	Проверите състоянието на принтера.

Запознаване със състоянията на индикаторната светлина

Светлинния индикатор	Съст.принтер
Off (Изкл.)	Принтерът е изключен.
Постоянно син	Принтерът е в състояние на готовност.
Мигащ в синьо	Принтерът е отпечатва или обработва данни.
Мигащ в червено	Принтерът изисква намеса на потребителя.
Свети в кехлибарен цвят	Принтерът е изключен в режим „Заспиване“.
Мигащ в кехлибарен цвят	Принтерът е в режим Deep Sleep (Дълбок сън) или в режим Hibernate (Хибернация).

Избор на хартия

Указания за хартия

Използвайте подходяща хартия, за да предотвратите задръстванията и да спомогнете за безпроблемен печат.

- Винаги използвайте нова, неповредена хартия.
- Преди зареждане на хартията се запознайте с препоръчителната страна за печат на хартията. Тази информация обикновено е посочена на опаковката на хартията.
- Не използвайте хартия, която е срязана или подрязана на ръка.
- Не смесвайте хартия от различен размер, вид или тегло в една и съща тава. Смесването води до задръствания.
- Не използвайте хартия с покритие, освен ако не е специално предназначена за електрофотаграфски печат.

За повече информация вижте *Указания за хартия и специални носители*.

Характеристики на хартията

Следните характеристики на хартията влияят върху качеството на печат и надеждността. Вземете под внимание следните фактори, преди да отпечатвате върху тях.

Тегло

Тавите могат да подават хартия с различни тегла. Хартия, по-лека от 60 г/м² (16 lb), може да не е достатъчно твърда, за да се подава правилно, което може да причини засядания. За повече информация вижте темата "Поддържани тегла на хартията".

Набръчкване

Набръчкването е тенденцията хартията да се набръчка в краищата си. Ако се набръчка прекалено много, това може да доведе до проблеми с подаването на хартия. Набръчкване може да се появи, след като хартията премине през принтера, където е изложена на високи температури. Ако съхранявате хартията разопакована в горещи, влажни, студени или сухи условия, това може да доведе до набръчкване на хартията преди печат и може да създаде проблеми с подаването.

Гладкост

Гладкостта на хартията влияе директно върху качеството на печат. Ако хартията е прекалено груба, тонерът не може да отпечатва правилно. Ако хартията е прекалено гладка, това може да доведе до проблеми с подаването на хартия или качеството на печат. Препоръчваме да се използва хартия с 50 точки по Шефилд.

Съдържание на влага

Количеството влага в хартията влияе както на качеството на печат, така и на способността на принтера да подава хартията правилно. Оставете хартията в оригиналната опаковка, докато не я използвате. Излагането на хартията на промени във влагата, може да понижи качеството ѝ.

Преди печата оставете хартията в нейната оригинална опаковка в продължение на 24 до 48 часа. Средата, в която се съхранява хартията, трябва да бъде същата, като тази на принтера. Удължете времето няколко дни, ако условията на съхранение или транспортиране се различават много от експлоатационните условия на принтера. Дебелата хартия може да изисква по-продължителен период на кондициониране.

Посока на влакното

Влакното се отнася до подравняването на влакната на хартията в един лист хартия. Влакната са или *дълги*, които се простират по дължината на хартията, или *къси*, които се простират по ширината на хартията. За препоръчаната посока на влакната вижте темата "Поддържани тегла на хартията".

Съдържание на влакната

Най-висококачествената ксерографска хартия е направена от 100 процентово химическо обработено пулпово дърво. Това съдържание осигурява на хартията висока степен на стабилност, което води до по-малко проблеми с подаването и по-добро качество на печат. Хартията, която съдържа влакна като памук, може да повлияе неблагоприятно на работата с хартия.

Неприемлива хартия

Следните видове хартия не се препоръчват за употреба с принтера:

- Химически обработени хартии, които се използват за правене на копия без пигментен слой за копиране. Те са известни и като хартии без пигментен слой за копиране, копирна хартия без пигмент (CCP) или хартия, която не изисква пигмент (NCR).
- Предварително отпечатани хартии с химикали, които може да замърсят принтера.
- Предварително отпечатани хартии, които могат да се влияят от температурата във фиксиращия модул на принтера.
- Предварително отпечатани хартии, които изискват регистрация (точното място на отпечатване върху страницата), по-голяма от $\pm 2,3$ мм ($\pm 0,09$ in). Например форми за оптично разпознаване на знаци (OCR).

В някои случаи регистрацията може да се регулира със софтуерно приложение за успешно отпечатване на тези формуляри.

- Хартии с покритие (гумирани), синтетични хартии или термични хартии.
- Хартии с необработени страни, грапави или сериозно текстурирана повърхност или набръчкани хартии.
- Рециклирани хартии, които не съответстват на EN12281:2002 (Европа).
- Хартия, която тежи по-малко от 60 г/м² (16 lb).
- Формуляри или документи с няколко слоя.

Съхраняване на хартия

Използвайте тези указания за съхраняване на хартия, което ще Ви помогне за избягването на засядане на хартията и неравномерно качество на печат:

- Съхранявайте хартията в оригиналната опаковка в същата среда, в която съхранявате и принтера, в продължение на 24 до 48 часа преди печат.
- Удължете времето няколко дни, ако условията на съхранение или транспортиране се различават много от експлоатационните условия на принтера. Дебелата хартия може да изисква по-продължителен период на кондициониране.
- За най-добри резултати съхранявайте хартията на места, където температурата е 21 °C (70 °F), а относителната влажност е 40 процента.
- Повечето производители на етикети препоръчват отпечатване в температурен диапазон $18 - 24$ °C ($65 - 75$ °F) с относителна влажност между 40 и 60 процента.
- Съхранявайте хартията в кутии, на палет или рафт, а не на пода.
- Съхранявайте отделните пакети върху хоризонтална повърхност.
- Не съхранявайте нищо върху отделните опаковки хартия.
- Изваждайте хартията от кутията или опаковката само когато сте готови да я заредите в принтера. Кутията и опаковката помагат за запазване на хартията чиста, суха и гладка.

Избор на предварително отпечатани формуляри и бланка

- Използвайте хартия с влакна по дължината на хартията.
- Използвайте само формуляри и бланки, които са отпечатани чрез офсетов литографски или гравирани процес на печат.
- Избягвайте хартия с груба или силно текстурирана повърхност.

- Използвайте мастила, които не са засегнати от смолата в тонера. Мастила, които са устойчиви на окисление или с маслена основа, обикновено отговарят на тези изисквания; латексовите мастила не отговарят.
- Преди да закупите големи количества, отпечатайте проби върху предварително отпечатани формуляри и бланки, които смятате да използвате. Така ще прецените дали мастилото на предварително отпечатания формуляр или бланка ще повлияе на качеството на печат.
- В случай на съмнение се свържете с доставчика си на хартия.
- Когато отпечатвате върху бланки, заредете хартията в правилната за Вашия принтер ориентация. За повече информация вижте *Указания за хартия и специални носители*.

Поддържани размери хартия

Размер и пропорции на хартията	Стандарта тава за 250 листа	Устройство за ръчно подаване	Допълнителна двойна тава за 650 листа		Допълнителна тава за 550 листа	Двустраничен печат
			Тава за 550 листа	Многоцелево подаващо устройство		
A4 210 x 148 мм (8,27 x 11,7 инча)	✓	✓	✓	✓	✓	✓
Вертикална ориентация A5 (SEF)^{1,2} 148 x 210 мм (5,83 x 8,27 инча)	✗	✗	✓	✗	✓	✗
Пейзаж A5 (LEF)^{1,2} 210 x 148 мм (8,27 x 5,83 инча)	✓	✓	✗	✗	✗	✗
A6 105 x 148 мм (4,13 x 5,83 инча)	✓	✓	✗	✓	✗	✗
1/3 A4 95 x 210 мм (3,7 x 8,3 инча)	✓	✓	✗	✓	✗	✗
JIS B5 182 x 257 мм (7,17 x 10,1 инча)	✓	✓	✓	✓	✓	✗

¹ Заредете този размер хартия в стандартната тава и устройството за ръчно подаване, като дългият край трябва първо да влиза в принтера.

² Заредете този размер хартия в допълнителните тави и в многоцелевото подаващо устройство, като късият край трябва първо да влиза в принтера.

³ Когато е избрана опцията Универсална, страницата се форматира за 215,9 x 355,6 мм (8,5 x 14 инча), освен ако размерът не е посочен от софтуерното приложение.

⁴ Заредете тясна хартия, като късият край трябва да влиза първо в принтера.

⁵ Когато е избрана опцията Друг плик, страницата се форматира за 215,9 x 355,6 мм (8,5 x 14 инча), освен ако размерът не е посочен от софтуерното приложение.

Размер и пропорции на хартията	Стандарта тава за 250 листа	Устройство за ръчно подаване	Допълнителна двойна тава за 650 листа		Допълнителна тава за 550 листа	Двустранен печат
			Тава за 550 листа	Многоцелево подаващо устройство		
Letter 215,9 x 279,4 мм (8,5 x 11 инча)	✓	✓	✓	✓	✓	✓
Legal 215,9 x 355,6 мм (8,5 x 14 инча)	✓	✓	✓	✓	✓	✓
Executive 184,2 x 266,7 мм (7,25 x 10,5 инча)	✓	✓	✓	✓	✓	✗
Размер Oficio (Мексико) 215,9 x 340,4 мм (8,5 x 13,4 инча)	✓	✓	✓	✓	✓	✓
Фолио 215,9 x 330,2 мм (8,5 x 13 инча)	✓	✓	✓	✓	✓	✓
Заявление 139,7 x 215,9 мм (5,5 x 8,5 инча)	✓	✓	✗	✓	✗	✗
Hagaki 100 x 148 мм (3,94 x 5,83 инча)	✓	✓	✗	✓	✗	✗
Универсална ^{3,4} 98,4 x 148 мм до 215,9 x 355,6 мм (3,87 x 5,83 инча до 8,5 x 14 in)	✓	✓	✗	✓	✗	✗
Универсална ^{3,4} 76,2 x 127 мм до 215,9 x 355,6 мм (3 x 5 инча до 8,5 x 14 in)	✗	✓	✗	✓	✗	✗

¹ Заредете този размер хартия в стандартната тава и устройството за ръчно подаване, като дългият край трябва първо да влиза в принтера.

² Заредете този размер хартия в допълнителните тави и в многоцелевото подаващо устройство, като късият край трябва първо да влиза в принтера.

³ Когато е избрана опцията Универсална, страницата се форматира за 215,9 x 355,6 мм (8,5 x 14 инча), освен ако размерът не е посочен от софтуерното приложение.

⁴ Заредете тясна хартия, като късият край трябва да влиза първо в принтера.

⁵ Когато е избрана опцията Друг плик, страницата се форматира за 215,9 x 355,6 мм (8,5 x 14 инча), освен ако размерът не е посочен от софтуерното приложение.

Размер и пропорции на хартията	Стандарта тава за 250 листа	Устройство за ръчно подаване	Допълнителна двойна тава за 650 листа		Допълнителна тава за 550 листа	Двустранен печат
			Тава за 550 листа	Многоцелево подаващо устройство		
Универсална ^{3,4} 148 x 210 мм до 215,9 x 355,6 мм (5,83 x 8,27 инча до 8,5 x 14 in)	✓	✓	✓	✓	✓	✗
Универсална ^{3,4} 210 x 250 мм до 215,9 x 355,6 мм (8,27 x 9,84 инча до 8,5 x 14 in)	✓	✓	✓	✓	✓	✓
7 3/4 Envelope (Плик 7 3/4) 98,4 x 190,5 мм (3,875 x 7,5 инча)	✓	✓	✗	✓	✗	✗
Плик 9 98,4 x 225,4 мм (3,875 x 8,9 инча)	✓	✓	✗	✓	✗	✗
Плик 10 104,8 x 241,3 мм (4,12 x 9,5 инча)	✓	✓	✗	✓	✗	✗
Плик DL 110 x 220 мм (4,33 x 8,66 инча)	✓	✓	✗	✓	✗	✗
Плик C5 162 x 229 мм (6,38 x 9,01 инча)	✓	✓	✗	✓	✗	✗
Плик B5 176 x 250 мм (6,93 x 9,84 инча)	✓	✓	✗	✓	✗	✗
Монарх 98,425 x 190,5 мм (3,875 x 7,5 инча)	✗	✗	✗	✗	✗	✗

¹ Заредете този размер хартия в стандартната тава и устройството за ръчно подаване, като дългият край трябва първо да влиза в принтера.

² Заредете този размер хартия в допълнителните тави и в многоцелевото подаващо устройство, като късият край трябва първо да влиза в принтера.

³ Когато е избрана опцията Универсална, страницата се форматира за 215,9 x 355,6 мм (8,5 x 14 инча), освен ако размерът не е посочен от софтуерното приложение.

⁴ Заредете тясна хартия, като късият край трябва да влиза първо в принтера.

⁵ Когато е избрана опцията Друг плик, страницата се форматира за 215,9 x 355,6 мм (8,5 x 14 инча), освен ако размерът не е посочен от софтуерното приложение.

Размер и пропорции на хартията	Стандарта тава за 250 листа	Устройство за ръчно подаване	Допълнителна двойна тава за 650 листа		Допълнителна тава за 550 листа	Двустранен печат
			Тава за 550 листа	Многоцелево подаващо устройство		
Друг плик⁵ 98,4 x 162 мм до 176 x 250 мм (3,87 x 6,38 инча до 6,93 x 9,84 in)	✓	✓	✗	✓	✗	✗
<p>¹ Заредете този размер хартия в стандартната тава и устройството за ръчно подаване, като дългият край трябва първо да влиза в принтера.</p> <p>² Заредете този размер хартия в допълнителните тави и в многоцелевото подаващо устройство, като късият край трябва първо да влиза в принтера.</p> <p>³ Когато е избрана опцията Универсална, страницата се форматира за 215,9 x 355,6 мм (8,5 x 14 инча), освен ако размерът не е посочен от софтуерното приложение.</p> <p>⁴ Заредете тясна хартия, като късият край трябва да влиза първо в принтера.</p> <p>⁵ Когато е избрана опцията Друг плик, страницата се форматира за 215,9 x 355,6 мм (8,5 x 14 инча), освен ако размерът не е посочен от софтуерното приложение.</p>						

Забележка: Вашият модел на принтер може да има двойна тава за 650 листа, която се състои от една тава за 550 листа и интегрирано многоцелево подаващо устройство за 100 листа. Тавата за 550 листа на двойната тава за 650 листа поддържа същите размери на хартията, както допълнителната тава за 550 листа. Интегрираното многоцелево подаващо устройство поддържа различна по размер, тип и тегло хартия.

Поддържани типове хартия

Тип хартия	Стандартна тава за 250 листа	Устройство за ръчно подаване	Допълнителна двойна тава за 650 листа		Допълнителна тава за 550 листа	Двустранен печат
			Тава за 550 листа	Многоцелево подаващо устройство		
Обикновена	✓	✓	✓	✓	✓	✓
Картон за картички	✓	✓	✓	✓	✓	✗
Етикети	✓	✓	✓	✓	✓	✓
Винил.етикети	✓	✓	✓	✓	✓	✗
Плик	✓	✓	✗	✓	✗	✗

Забележки:

- Вашият модел на принтер може да има двойна тава за 650 листа, която се състои от една тава за 550 листа и интегрирано многоцелево подаващо устройство за 100 листа. Тавата за 550 листа на двойната тава за 650 листа поддържа същите типове хартия като тавата за 550 листа.

Интегрираното многоцелево подаващо устройство поддържа различна по размер, тип и тегло хартия.

- Етикетите, пликите и картоните за картички винаги се отпечатват при намалена скорост.
- Виниловите етикети се поддържат за спорадична употреба и трябва да се тестват за съвместимост. Някои винилови етикети може да се подават по-надеждно от многоцелевото подаващо устройство.

Поддържано тегло на хартията

Стандартна тава за 250 листа	Устройство за ръчно подаване	Допълнителна двойна тава за 650 листа		Допълнителна тава за 550 листа	Двустранен печат
		Тава за 550 листа	Многоцелево подаващо устройство		
60 – 200 г/м ² (16 – 53 lb документна хартия)	60 – 200 г/м ² (16 – 53 lb документна хартия)	60 – 162 г/м ² (16 – 43 lb документна хартия)	60 – 162 г/м ² (16 – 43 lb документна хартия)	60 – 162 г/м ² (16 – 43 lb документна хартия)	60 – 105 г/м ² (16 – 28 lb документна хартия)

Забележки:

- Вашият модел на принтер може да има двойна тава за 650 листа, която се състои от една тава за 550 листа и интегрирано многоцелево подаващо устройство за 100 листа. Тавата за 550 листа на двойната тава за 650 листа поддържа същите типове хартия като тавата за 550 листа. Интегрираното многоцелево подаващо устройство поддържа различна по размер, тип и тегло хартия.
- За хартия с тегло от 60 до 162 г/м² (16 – 43 lb документна хартия) се препоръчва използване на хартия с влакна по дължината на хартията.
- За хартия, която е по-лека от 75 г/м² (20 lb документна хартия), трябва да се печата при Paper Type (Тип хартия), зададен на Light Paper (Лека хартия). Ако не го направите това може да причини прекалено огъване, което може да доведе до грешки при подаване особено при по-влажни среди.

Настройване, инсталиране и конфигуриране

Избор на място за принтера

- Оставете достатъчно място за отваряне на тавите, капците и вратичките и за инсталиране на хардуерни опции.
- Поставете принтера близо до електрически контакт.

⚠ ВНИМАНИЕ – ПОТЕНЦИАЛНО НАРАНЯВАНЕ: За да избегнете риска от пожар или токов удар, свържете захранващия кабел към подходящ и правилно заземен електрически контакт, който е в близост до продукта и е леснодостъпен.

⚡ ВНИМАНИЕ – ОПАСНОСТ ОТ ТОКОВ УДАР: За да избегнете риска от токов удар, не поставяйте и не използвайте този продукт в близост до вода или мокри места.

- Уверете се, че въздушният поток в помещението отговаря на най-новите изисквания на стандарта 62 на ASHRAE или стандарт 156 на Техническия комитет на Европейския комитет за стандартизация.
- Осигурете равна, здрава и стабилна повърхност.
- Дръжте принтера:
 - чист, сух и непрашен.
 - далеч от отделни скоби от телбод или кламери.
 - далеч от пряко излагане на въздушния поток на климатици, отоплителни уреди или вентилатори.
 - при условия, които не включват директна слънчева светлина или силно количество влага.
- Спазвайте препоръчителните температури и избягвайте резки промени:

Околна температура	от 10 до 32,2 °C (от 50 до 90 °F)
Температура на съхранение	от 15,6 до 32,2°C (от 60 до 90°F)

- За добра вентилация е необходимо да осигурите следното препоръчително свободно пространство около принтера:

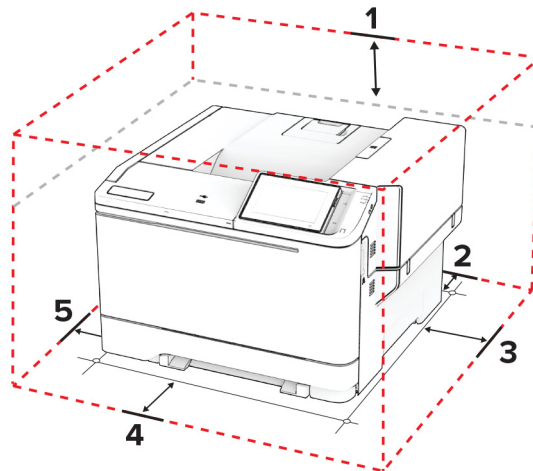

1	Отгоре	254 mm (10 in.)
2	Задна страна	102 mm (4 in.)
3	Дясна страна	76 mm (3 in)
4	Предна страна	508 mm (20 инча) Забележка: Минималното необходимо пространство пред принтера е 75 mm (3 инча)
5	Лява страна	76 mm (3 in)

Свързване на кабели

⚠ ВНИМАНИЕ – ОПАСНОСТ ОТ ТОКОВ УДАР: За да избегнете риска от токов удар, по време на гръмотевична буря не задавайте настройки на продукта и не го свързвайте с електрически или кабелни връзки, като например със захранващия кабел, функцията за факс или телефона.

⚠ ВНИМАНИЕ – ПОТЕНЦИАЛНО НАРАНЯВАНЕ: За да избегнете риска от пожар или токов удар, свържете захранващия кабел към подходящ и правилно заземен електрически контакт, който е в близост до продукта и е леснодостъпен.

⚠ ВНИМАНИЕ – ПОТЕНЦИАЛНО НАРАНЯВАНЕ: За да избегнете риска от пожар или токов удар, използвайте само захранващия кабел, предоставен с този продукт, или предложения за замяна от производителя разрешен кабел.

Предупреждение – потенциални щети: За да избегнете загуба на данни или повреда на принтера, не докосвайте USB кабели, безжични мрежови адаптери или принтера в показаните зони по време на печат.

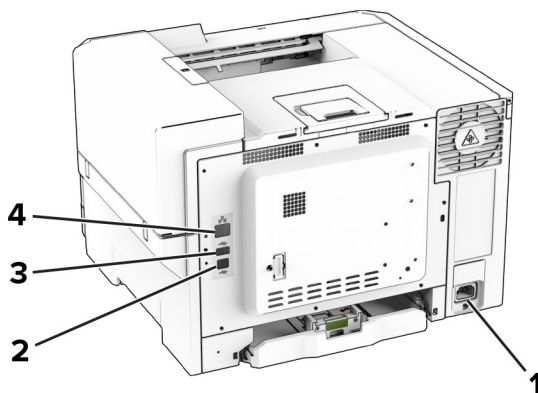

	Порт на принтера	Функция
1	Гнездо за захранващия кабел	Свържете принтера към правилно заземен електрически контакт.
2	USB порт на принтера	Свържете принтера към компютър.
3	портът	Свържете клавиатура или друга съвместима опция.
4	Ethernet порт	Свържете принтера към мрежа.

Настройване и използване на приложенията на началния екран

Използване на началния екран

Забележка: Вашият начален екран може да варира в зависимост от настройките за персонализиране на началния екран, администраторската конфигурация, както и активните Embedded Solutions.

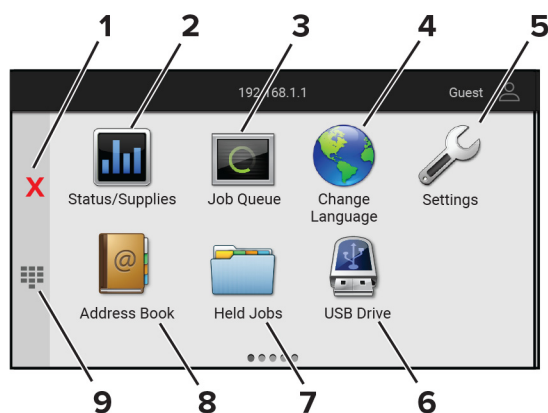

	Икона	Функция
1	бутон за стоп или отмяна	За спиране на текущото задание на принтера.
2	Състояние/Консумативи	<ul style="list-style-type: none"> Покажете предупреждение или съобщение за грешка всеки път, когато е необходима намеса на потребителя за продължаване на работата. Вижте повече информация за предупреждението или съобщението на принтера и как да го изчистите. <p>Забележка: Можете също да имате достъп до тази настройка, като докоснете горната част на началния екран.</p>
3	Опашка на заданията	Показва всички настоящи задания за печат. Забележка: Можете също да имате достъп до тази настройка, като докоснете горната част на началния екран.
4	Смяна на език	Сменете езика на дисплея.
5	Настройки	Получите достъп до менютата на принтера.
6	USB у-во	Отпечатват снимки и документи от флаш устройство.
7	Задържани задания	Показва задачите за печат, които са задържани в паметта на принтера.
8	Адресен указател	Управлявайте списък за контакти, до които други приложения на принтера може да имат достъп.
9	Екранна клавиатура	За въвеждане на числа или символи в поле за въвеждане.

Персонализиране на началния екран

- 1 Отворете уеб браузър и въведете IP адреса на принтера в полето за адрес.

Забележки:

- Вижте IP адреса на принтера на началния екран на принтера. IP адресът се появява като четири поредици от цифри, разделени с точки, напр. 123.123.123.123.
- В случай че използвате прокси сървър, временно го изключете, за да заредите уеб страницата правилно.

2 Кликнете върху **Settings (Настройки) > Device (Устройство) > Home Screen Customization (Персонализиране на началния екран)**.

3 Извършете едно или повече от следните действия:

- За да добавите икона към началния екран, кликнете върху **+**, изберете името на приложението, след което кликнете върху **Add (Добавяне)**.
- За да отстраните икона от началния екран, изберете името на приложението, след което кликнете върху **Remove (Отстраняване)**.
- За да персонализирате име на приложение, изберете името на приложението, кликнете върху **Edit (Редактиране)**, след което назначете име.
- За да възстановите името на приложение, изберете името на приложението, кликнете върху **Edit (Редактиране)**, след което изберете **Restore app label (Възстановяване на етикета на приложение)**.
- За да добавите интервал между приложения, кликнете върху **+**, изберете **BLANK SPACE (ИНТЕРВАЛ)**, след което кликнете върху **Add (Добавяне)**.
- За да подредите приложенията, плъзнете имената на приложенията в желаната от Вас последователност.
- За да възстановите началния екран по подразбиране, кликнете върху **Restore home screen (Възстановяване на началния екран)**.

4 Приложете промените.

Поддържани приложения

Приложение	Модели на принтер
Персонализиране на дисплея	C2335, CS531, CS632, CS639
Customer Support (Поддръжка на клиенти)	C2335
Device Quotas (Квоти на устройството)	C2335

Използване на Персонализиране на дисплея

Преди да използвате приложението, не забравяйте да разрешите и да конфигурирате настройките на скрийнсейвъра, слайдшоуто и тапета от Embedded Web Server (Вграден уебсървър).

Управление на изображенията за скрийнсейвър и слайдшоу

- 1** От Embedded Web Server (Вграден уебсървър) щракнете върху **Apps (Приложения) > Display Customization (Персонализиране на дисплея) > Configure (Конфигуриране)**.
- 2** В раздела за изображения за Screen Saver (Скринсейвър) и Slideshow (Слайдшоу) добавете, редактирайте или изтрийте изображение.

Забележки:

- Можете да добавите до 10 изображения.
- Когато са активирани, иконите за състоянието се появяват върху скрийнсейвъра само когато има грешки, предупреждения или облачно базирани известия.

3 Приложете промените.

Смяна на изображението на тапета

1 От началния екран докоснете **Change Wallpaper (Смяна на тапета)**.

2 Изберете изображение, което да използвате.

3 Приложете промените.

Показване на слайдшоу от флаш устройство

1 Поставете флаш устройство в предния USB порт.

2 От началния екран докоснете **Slideshow (Слайдшоу)**.

Забележка: Можете да извадите флаш устройството, след като започне слайдшоуто, но изображенията няма да бъдат съхранени в принтера. Ако слайдшоуто спре, поставете отново флаш устройството, за да прегледате изображенията.

Използване на Поддръжка на клиенти**Забележки:**

- Това приложение се поддържа само при някои модели на принтер. За повече информация вижте ["Поддържани приложения" на стр. 23](#).
- За информация относно начина на конфигуриране на настройките на приложението вижте *Ръководството за администратора за поддръжка на клиенти*.

1 От началния екран докоснете **Customer Support (Поддръжка на клиенти)**.

2 Отпечатайте или изпратете информацията по имейл.

Настройка на Device Quotas (Квоти на устройството)**Забележки:**

- Това приложение се поддържа само при някои модели на принтер. За повече информация вижте ["Поддържани приложения" на стр. 23](#).
- За информация относно начина на конфигуриране на настройките на приложението вижте *Ръководството за администратора за квоти на устройството*.

1 Отворете уеб браузър и въведете IP адреса на принтера в полето за адрес.

Забележки:

- Вижте IP адреса на принтера на началния екран на принтера. IP адресът се появява като четири поредици от цифри, разделени с точки, напр. 123.123.123.123.

- В случай че използвате прокси сървър, временно го изключете, за да заредите уеб страницата правилно.
- 2 Кликнете върху **Apps (Приложения) > Device Quotas (Квоти на устройството) > Configure (Конфигуриране)**.
 - 3 От раздела Потребителски профили добавете или редактирайте потребител и след това задайте потребителската квота.
 - 4 Приложете промените.

Управление на отметки

Създаване на маркери

Използвайте маркери, за да отпечатвате често използвани документи, които се съхраняват в сървъри или в мрежата.

- 1 Отворете уеб браузър и въведете IP адреса на принтера в полето за адрес.

Забележки:

- Виджте IP адреса на принтера на началния екран на принтера. IP адресът се появява като четири поредици от цифри, разделени с точки, напр. 123.123.123.123.
- В случай че използвате прокси сървър, временно го изключете, за да заредите уеб страницата правилно.

- 2 Кликнете върху **Bookmarks (Маркери) > Add Bookmark (Добавяне на маркер)**, след което въведете име на маркер.
- 3 Изберете тип на протокол за Address (Адрес), след което направете едно от следните неща:
 - За HTTP и HTTPS въведете URL адреса, който искате да маркирате.
 - За HTTPS се уверете, че използвате името на хоста вместо IP адреса. Например въведете **myWebsite.com/sample.pdf**, вместо да въведете **123.123.123.123/sample.pdf**. Уверете се, че името на хоста също съответства на стойността на обичайното име (CN) в сертификата на сървъра. За повече информация относно получаването на стойността на CN в сертификата на сървъра вижте помощната информация за Вашия уеббраузър.
 - За FTP въведете FTP адреса. Например **myServer/myDirectory**. Въведете номера на FTP порта. Порт 21 е портът по подразбиране за изпращане на команди.
 - За SMB въведете адреса на мрежовата папка. Например **myServer/myShare/myFile.pdf**. Въведете името на мрежовия домейн.
 - Ако е необходимо, изберете типа Authentication (Удостоверяване) за FTP и SMB.

За да ограничите достъпа до маркера, въведете PIN.

Забележка: Приложението поддържа следните типове файлове: PDF, JPEG и TIFF. Други типове файлове, като DOCX и XLSX, се поддържат при някои модели на принтери.

- 4 Кликнете върху **Save (Записване)**.

Създаване на папки

- 1 Отворете уеб браузър и въведете IP адреса на принтера в полето за адрес.

Забележки:

- Вижте IP адреса на принтера на началния екран на принтера. IP адресът се появява като четири поредици от цифри, разделени с точки, напр. 123.123.123.123.
- В случай че използвате прокси сървър, временно го изключете, за да заредите уеб страницата правилно.

2 Щракнете върху **Bookmarks (Маркери) > Add Folder (Добавяне на папка)**, след което напишете име на папка.

Забележка: За да ограничите достъпа до папката, въведете PIN.





3 Кликнете върху **Save (Записване)**.

Забележка: Можете да създавате папки или маркери в дадена папка. За да създадете маркер, вижте ["Създаване на маркери" на стр. 25](#).

Управление на контактите

1 От началния екран докоснете **Address Book (Адресен указател)**.

2 Извършете едно или повече от следните действия:

- За да добавите контакт, докоснете  в горната част на екрана, след което докоснете **Create Contact (Създаване на контакт)**. Ако е необходимо, укажете начин за влизане, за да се позволи достъп до приложението.
- За да изтриете контакт, докоснете  в горната част на екрана, докоснете **Delete Contacts (Изтриване на контакти)**, след което изберете контакта.
- За да редактирате информация за контакт, докоснете името на контакта.
- За да създадете група, докоснете  в горната част на екрана, след което докоснете **Create Group (Създаване на група)**. Ако е необходимо, укажете начин за влизане, за да се позволи достъп до приложението.
- За да изтриете група, докоснете  в горната част на екрана, докоснете **Delete Groups (Изтриване на групи)**, след което изберете групата.
- За да редактирате група с контакти, докоснете **GROUPS (ГРУПИ) >**, изберете име на група **>**  **>** изберете действието, което желаете да извършите.

3 Приложете промените.

Настройване и използване на функциите за достъпност

Активиране на гласовата навигация

От началния екран

- 1 С едно движение и с един пръст плъзгайте бавно наляво и след това нагоре по дисплея, докато чуete гласово съобщение.

Забележка: За модели на принтери без вградени високоговорители използвайте слушалки, за да чуete съобщението.

- 2 Докоснете с два пръста **OK**.

Забележка: Ако управлението с жестове не работи, тогава приложете по-силен натиск.

От клавиатурата

- 1 Натиснете и задръжте клавиша **5**, докато чуete гласово съобщение.

Забележка: За модели на принтери без вградени високоговорители използвайте слушалки, за да чуete съобщението.

- 2 Натиснете **Tab**, за да навигирате курсора на фокуса до бутона **OK**, след това натиснете **Enter**.

Забележки:

- Когато е активирана Voice Guidance (Гласова навигация), винаги използвайте два пръста за избор на някой от елементите на дисплея.
- Voice Guidance (Гласова навигация) има ограничена езикова поддръжка.

Деактивиране на гласовата навигация

- 1 С едно движение и с един пръст плъзгайте бавно наляво и след това нагоре по дисплея, докато чуete гласово съобщение.

Забележка: За модели на принтери без вградени високоговорители използвайте слушалки, за да чуete съобщението.

- 2 С два пръста направете някое от следните неща:

- Докоснете **Voice Guidance (Гласова навигация)**, след което докоснете **OK**.
- Докоснете **Cancel (Отмяна)**.

Забележка: Ако управлението с жестове не работи, тогава приложете по-силен натиск.

Можете също да деактивирате гласовата навигация, като направите някое от следните неща:

- Чукнете два пъти по началния екран с два пръста.
- Натиснете бутона за захранване, за да поставите принтера в режим Sleep (Заспиване) или Hibernate (Хибернация).

Навигиране на екрана с помощта на жестове

Забележки:

- Повечето от жестовете са приложими само когато е активирана Voice Guidance (Гласова навигация).
- Активирайте Magnification (Увеличение), за да използвате мащабирането и панорамните жестове.
- Използвайте физическа клавиатура, за да въведете знаци и да регулирате определени настройки.

Жест	Функция
Плъзгане с един пръст наляво и след това нагоре	Включва режим Accessibility (Достъпност). Използвайте същия жест, за да излезете от режим Accessibility (Достъпност). Забележка: Този жест е приложим и когато принтерът е в нормален режим.
Двукратно чукване с един пръст	Изберете опция или елемент на екрана.
Двукратно чукване с два пръста върху иконата за началния екран	Деактивира режим Accessibility (Достъпност).
Трикратно чукване с един пръст	Увеличете или намалете мащаба на текст и изображения.
Плъзгане с един пръст надясно или надолу	Придвижете се към следващия елемент на екрана.
Плъзгане с един пръст наляво или нагоре	Придвижете се към предишния елемент на екрана.
Плъзгане с един пръст нагоре и след това надолу	Премества до първия елемент на екрана.
Панорамиране	Достъп до частите на мащабираното изображение, които са извън границата на екрана. Забележка: Използвайте два пръста за преместване на мащабирано изображение.
Плъзгане с един пръст нагоре и след това надясно	Увеличава силата на звука. Забележка: Този жест е приложим и когато принтерът е в нормален режим.
Плъзгане с един пръст надолу и след това надясно	Намалява силата на звука. Забележка: Този жест е приложим и когато принтерът е в нормален режим.
Плъзгане с един пръст нагоре и след това наляво	Излезте от приложение и се върнете към началния екран.
Плъзгане с един пръст надолу и след това наляво	Върнете се назад към предишната настройка.

Използване на екранната клавиатура

Когато се появи екранната клавиатура, извършете едно или повече от следните действия:

- Докоснете клавиш за потвърждаване и въведете знака в полето.
- Плъзгайте пръста върху различни знаци, за да ги потвърдите, и въведете знака в полето.

- Докоснете текстово поле с два пръста, за да потвърдите знаците в полето.
- Изберете **Backspace**, за да изтриете знаци.

Активиране на режим "Увеличение"

- 1 С едно движение и с един пръст плъзгайте бавно наляво и след това нагоре по дисплея, докато чуете гласово съобщение.

Забележка: За модели на принтери без вградени високоговорители използвайте слушалки, за да чуете съобщението.

- 2 С два пръста направете следното:
 - а Докоснете режим **Magnification (Увеличение)**.
 - б Докоснете **ОК**.

Забележка: Ако управлението с жестове не работи, тогава приложете по-силен натиск.

За повече информация относно навигирането в увеличен екран вижте ["Навигиране на екрана с помощта на жестове" на стр. 28](#).

Зареждане на хартия и специални носители

Задаване размера и типа на хартията

- 1 От началния екран докоснете **Settings (Настройки) > Paper (Хартия) > Tray Configuration (Конфигуриране на тава) > Paper Size/Type (Размер/тип на хартията)** > изберете източник на хартия.
- 2 Задайте размера и типа на хартията.

Конфигуриране на универсални настройки за хартия

- 1 От началния екран докоснете **Settings (Настройки) > Paper (Хартия) > Media Configuration (Конфигуриране на носителите) > Universal Setup (Универсална настройка)**.
- 2 Конфигурирайте настройките.

Зареждане на тави



ВНИМАНИЕ – ОПАСНОСТ ОТ СПЪВАНЕ: За да намалите риска от нестабилност в оборудването, заредете отделно всяка тава. Дръжте всички останали тави затворени, докато не стане необходимо да се използват.

- 1 Извадете тавата.

Забележка: За да избегнете засядания на хартия, не отстранявайте тави, докато принтерът работи.

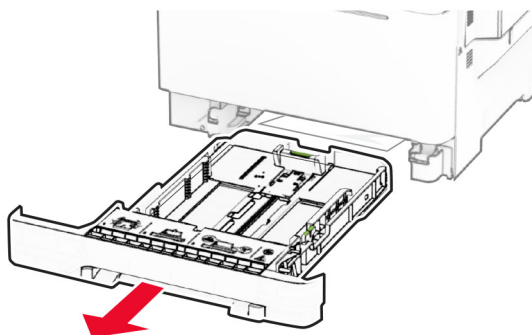

2 Регулирайте водачите спрямо размера на хартията, която зареждате.

Забележка: Използвайте индикаторите от долната страна на тавата, за да позиционирате водачите.

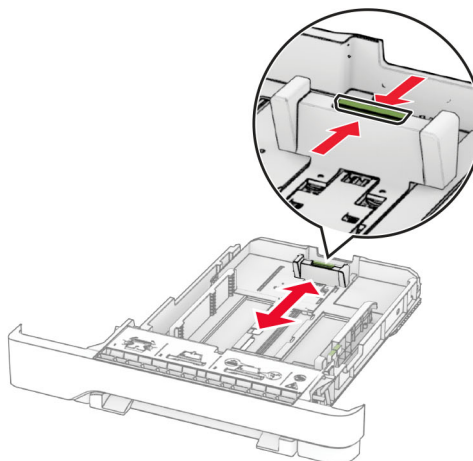
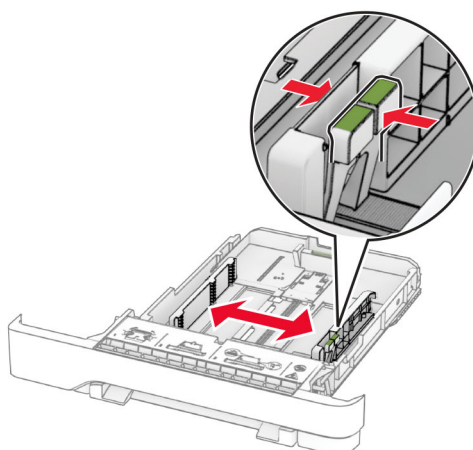

3 Изпънете, развейте и изгладете ръбовете на хартията преди зареждане.

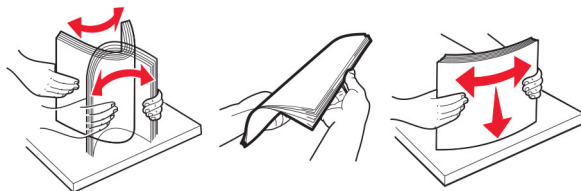

4 Заредете хартията със страната за печат с лице нагоре.

- За едностранен печат заредете бланката с лице нагоре, като горният колонтитул е насочен към предната част на тавата.
- За двустранен печат заредете бланката с лице надолу, като горният колонтитул е насочен към задната част на тавата.
- Не плъзгайте хартията в тавата.
- Уверете се, че височината на топа е под индикатора за максимално ниво на хартията. Прекомерното зареждане може да предизвика засядания на хартия.

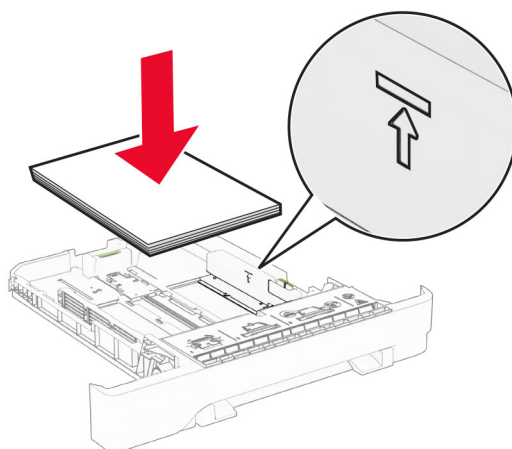

5 Поставете тавата.

Ако е необходимо, задайте размера и типа на хартията да отговарят на хартията, заредена в тавата.

Зареждане на устройство за ръчно подаване

1 Регулирайте водачите за хартия спрямо ширината на хартията, която зареждате.

Забележка: Уверете се, че водачите се фиксират плътно към хартията, но не прекалено стегнато, тъй като това ще доведе до деформиране на хартията.

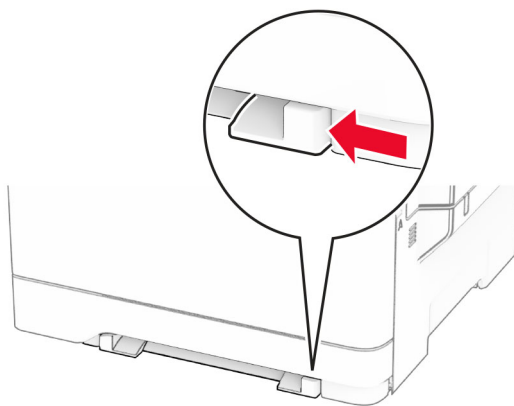

2 Заредете лист хартия със страната за печат, обърната надолу.

Забележка: Уверете се, че хартията е заредена направо, за да избегнете изкривено отпечатване.

- За едностранен печат заредете бланката със страната за печат, обърната надолу, и горния край, вкаран първи в принтера.

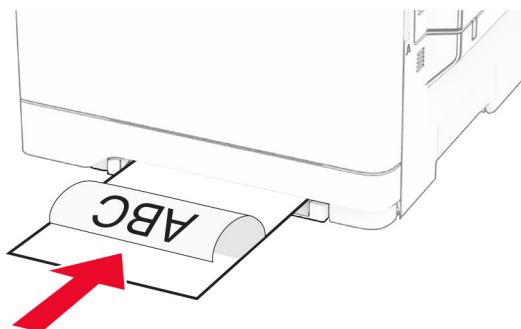

- За двустранен печат заредете бланката със страната за печат, обърната нагоре, и горния край, вкаран последен в принтера.

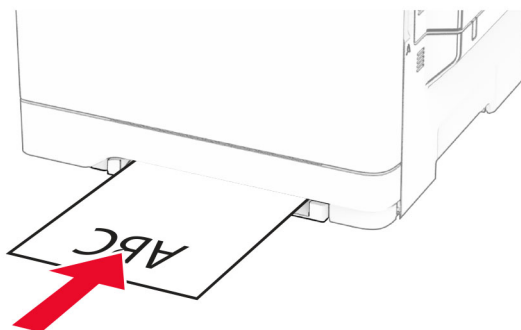

- Заредете плик със страната на предкрилката нагоре и срещу дясната страна на водача на хартията.

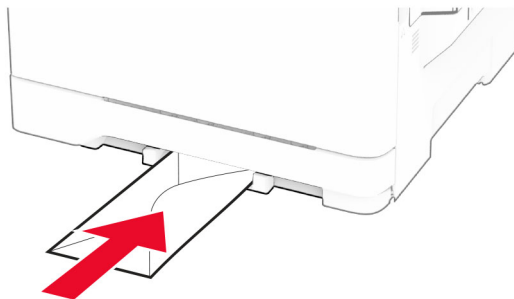

3 Подайте хартията, докато водещият ѝ край се издърпа.

Предупреждение – потенциални щети: За да избегнете задръствания с хартия, не използвайте сила при зареждането на хартия в устройството за ръчно подаване.

Зареждане на многоцелевото подаващо устройство

Забележка: Многоцелевото подаващо устройство е налично само ако е монтирана допълнителната двойна тава за 650 листа.

1 Отворете многоцелевото подаващо устройство.

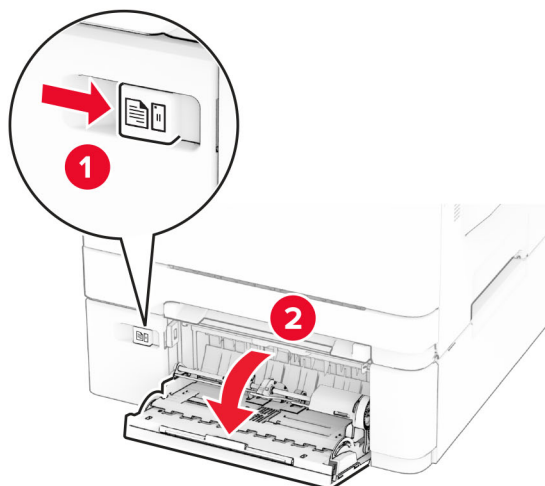

2 Регулирайте водача спрямо размера на хартията, която зареждате.

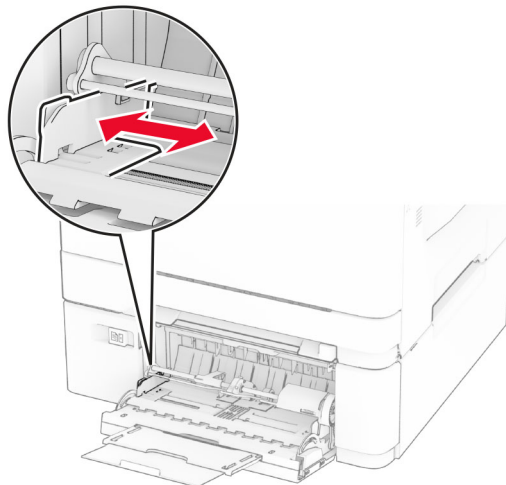

3 Изпънете, развейте и изгладете ръбовете на хартията преди зареждане.

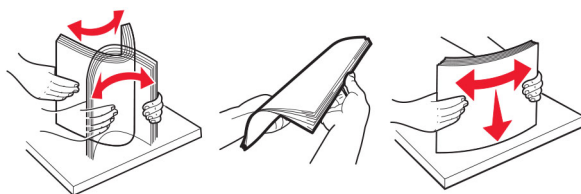

4 Заредете хартията.

- За едностранен печат заредете бланката със страната за печат, обърната надолу, и горния край, вкаран първи в принтера.

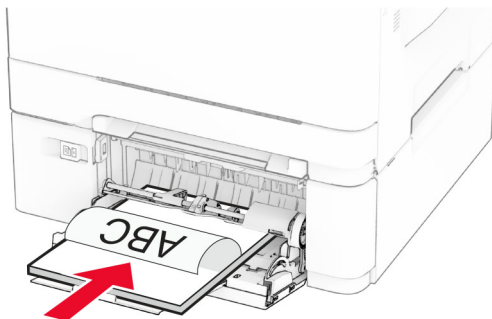

- За двустранен печат заредете бланката със страната за печат, обърната нагоре, и горния край, вкаран последен в принтера.

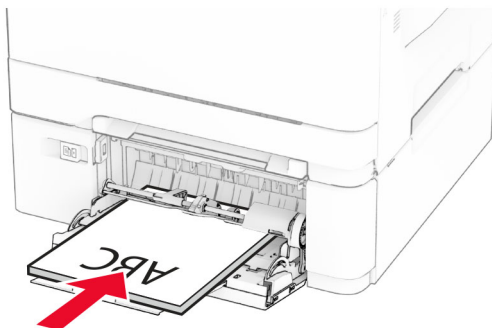

- Заредете пликове със страната на предкрилката нагоре и срещу дясната страна на водача на хартията.

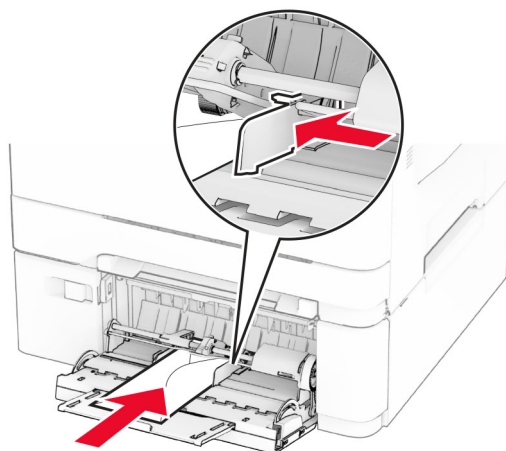

Предупреждение – потенциални щети: Не използвайте пликове с марки, закопчалки, скоби, прозорци, покритие или самозалепващи лепенки.

- 5 От менюто **Paper (Хартия)** на контролния панел задайте размера и типа на хартията, така че да съответстват на хартията, заредена в многоцелевото подаващо устройство.

Свързване на тави

- 1 От началния екран докоснете **Settings (Настройки) >> Paper (Хартия) > Tray Configuration (Конфигуриране на тава) >>**, изберете източник на хартия.
- 2 Задайте същия размер хартия и тип хартия за тавите, които свързвате.
- 3 От началния екран докоснете **Настройки > Устройство > Поддръжка > Меню за конфигуриране > Конфигуриране на тава > Свързване на тавите**.
- 4 Докоснете **Automatic (Автоматично)**.

За премахване на свързването на тавите се уверете, че няма тави с еднакви настройки за размер и тип хартия.

Предупреждение – потенциални щети: Температурата на модула варира в зависимост от определения тип хартия. За избягване на проблеми с отпечатването изберете настройка за типа на хартията в принтера, които съответстват на хартията, заредена в тавата.

Инсталиране и актуализация на софтуер, драйвери и фърмуер

Инсталиране на софтуера на принтера

Забележки:

- Драйверът на принтера е включен в инсталационния пакет на софтуера.
 - За компютри Macintosh с macOS версия 10.7 или по-нова не е необходимо да инсталирате драйвера за отпечатване на сертифициран принтер AirPrint. Ако желаете персонализирани функции за печат, изтеглете драйвера на принтера.
- 1 Сдобийте се с копие от инсталационния пакет на софтуера.
 - От CD със софтуера, който се доставя с принтера.
 - Отидете на www.lexmark.com/downloads.
 - 2 Стартирайте инсталиращата програма и след това следвайте инструкциите на екрана на компютъра.

Добавяне на принтери към компютър

Преди да започнете, направете едно от следните неща:

- Свържете принтера и компютъра към една и съща мрежа. За повече информация относно свързването на принтера към мрежа вижте "[Свързване на принтера с Wi-Fi мрежа](#)" на стр. 47.
- Свържете компютъра към принтера. За повече информация вижте "[Свързване на компютър към принтера](#)" на стр. 50.
- Свържете принтера към компютъра чрез USB кабел. За повече информация вижте "[Свързване на кабели](#)" на стр. 21.

Забележка: USB кабелът се продава отделно.

За потребители на Windows

- 1 От компютър инсталирайте драйвера на принтера.

Забележка: За повече информация вижте "[Инсталиране на софтуера на принтера](#)" на стр. 36.
- 2 Отворете папката за принтери, след което кликнете върху **Add a printer or scanner** (Добавяне на принтер или скенер).
- 3 В зависимост от връзката на Вашия принтер направете едно от следните неща:
 - Изберете принтер от списъка и след това кликнете върху **Add device** (Добавяне на устройство).
 - Кликнете върху **Show Wi-Fi Direct printers** (Показване на принтери с Wi-Fi Direct), изберете принтер и след това кликнете върху **Add device** (Добавяне на устройство).

- Кликнете върху **The printer that I want isn't listed (Желаният от мен принтер не е в списъка)** и след това от прозореца Add Printer (Добавяне на принтер) направете следното:
 - а** Изберете **Add a printer using a TCP/IP address or hostname (Добавяне на принтер чрез TCP/IP адрес или име на хост)** и след това кликнете върху **Next (Напред)**.
 - б** В полето „Hostname or IP address (Име на хост или IP адрес)“ напишете IP адреса и след това кликнете върху **Next (Напред)**.
- Забележки:**
- Вижте IP адреса на принтера на началния екран на принтера. IP адресът се появява като четири поредици от цифри, разделени с точки, напр. 123.123.123.123.
 - В случай че използвате прокси сървър, временно го изключете, за да заредите уеб страницата правилно.
- в** Изберете драйвер на принтер и след това кликнете върху **Next (Напред)**.
 - г** Изберете **Use the print driver that is currently installed (recommended) (Използване на драйвера на принтер, който е инсталиран в момента (препоръчително))** и след това кликнете върху **Next (Напред)**.
 - д** Напишете име на принтера и след това кликнете върху **Next (Напред)**.
 - е** Изберете опция за споделяне на принтер и след това кликнете върху **Next (Напред)**.
 - ж** Кликнете върху **Готово**.

За потребители на Macintosh

- 1 От компютър отворете **Printers & Scanners (Принтери и скенери)**.
- 2 Кликнете върху **+** и след това изберете принтер.
- 3 От менюто Use (Използване) изберете драйвер на принтер.

Забележки:

- За да използвате драйвера на принтер на Macintosh, изберете **AirPrint** или **Secure AirPrint (Защитен AirPrint)**.
- Ако желаете персонализирани функции за печат, изберете драйвера на принтер на Lexmark. За да инсталирате драйвера, вижте "[Инсталиране на софтуера на принтера](#)" на стр. 36.

- 4 Добавете принтера.

Актуализиране на фърмуера

За да подобрите производителността на принтера и да отстраните проблемите, актуализирайте редовно фърмуера на принтера.

За повече информация относно актуализирането на фърмуера се свържете с Вашия представител на Lexmark.

За да получите най-новия фърмуер, отидете на www.lexmark.com/downloads и потърсете вашия модел на принтер.

- 1 Отворете уеб браузър и въведете IP адреса на принтера в полето за адрес.

Забележки:

- Вижте IP адреса на принтера на началния екран на принтера. IP адресът се появява като четири поредици от цифри, разделени с точки, напр. 123.123.123.123.

- В случай че използвате прокси сървър, временно го изключете, за да заредите уеб страницата правилно.
- 2 Кликнете върху **Settings (Настройки) > Device (Устройство) > Update Firmware (Актуализиране на фърмуер)**.
 - 3 Извършете едно от следните неща:
 - Кликнете върху **Check for updates now (Проверка за актуализации сега) > I agree, start update (Приемам, стартиране на актуализацията)**.
 - Качете файл за запис на данни.
 - а Потърсете флаш файла.

Забележка: Уверете се, че сте разархивирали zip файла на фърмуера.
 - б Кликнете върху **Upload (Качване) > Start (Старт)**.

Експортиране или импортиране на конфигурационен файл

Може да експортирате конфигурационни настройки на Вашия принтер в текстов файл и след това да импортирате файла, за да приложите настройките на други принтери.

- 1 Отворете уеб браузър и въведете IP адреса на принтера в полето за адрес.

Забележки:

 - Вижте IP адреса на принтера на началния екран на принтера. IP адресът се появява като четири поредици от цифри, разделени с точки, напр. 123.123.123.123.
 - В случай че използвате прокси сървър, временно го изключете, за да заредите уеб страницата правилно.
- 2 От вградения уеб сървър щракнете върху **Export Configuration** (Експортиране на конфигурация) или **Import Configuration** (Импортиране на конфигурация).
- 3 Следвайте инструкциите на екрана.
- 4 Ако принтерът поддържа приложения, направете следното:
 - а Щракнете върху **Приложения** > изберете приложението > **Конфигуриране**.
 - б Щракнете върху **Export** (Експортиране) или **Import** (Импортиране).

Добавяне на налични опции в драйвера за принтера

За потребители на Windows

- 1 Отворете папката с принтери.
- 2 Изберете принтера, който искате да актуализирате, и извършете едно от следните действия:
 - За Windows 7 или по-нова версия изберете **Printer properties** (Свойства на принтера).
 - За по-ранни версии изберете **Properties** (Свойства).
- 3 Отидете до раздела Configuration (Конфигурация), след което изберете **Update Now - Ask Printer** (Актуализиране сега – Допитване до принтера).
- 4 Приложете промените.

За потребители на Macintosh

- 1 От системните предпочитания в менюто на Apple се придвижете до Вашия принтер и изберете **Options & Supplies** (Опции и консумативи).
- 2 Отидете до списъка с хардуерни опции, след което добавете всички инсталирани опции.
- 3 Приложете промените.

Инсталиране на допълнителен хардуер

Налични вътрешни опции

- Интелигентно запамятаващо устройство (ISD)
 - Шрифтове
 - Опростен китайски
 - Традиционен китайски
 - Японски
 - Корейски
 - Арабски
 - Запамятаващо устройство с голям обем
- Твърд диск
- Лицензирани функции
 - Карта за IPDS
 - Баркод

Забележки:

- За активирането на Forms Merge (Обединяване на формуляри) и други функции на IPDS е необходимо ISD или твърд диск.
- Някои опции са налични само при някои модели на принтери. За повече информация се свържете с [поддръжката на клиенти](#).

Инсталиране на допълнителни тава

 **ВНИМАНИЕ – ОПАСНОСТ ОТ ТОКОВ УДАР:** За да избегнете риска от токов удар при достъп до платката на контролера или при инсталирането на допълнителен хардуер или устройство за памет, след като сте настроили принтера, изключете го и извадете захранващия кабел от електрическия контакт, преди да продължите. Ако има други устройства, свързани към принтера, изключете ги и извадете кабелите, които ги свързват с принтера.

- 1 Изключете принтера.
- 2 Извадете кабела за захранване от електрическия контакт и след това от принтера.
- 3 Извадете допълнителната тава и след това отстранете опаковъчния материал.
- 4 Изравнете принтера с допълнителната тава и след това спуснете принтера, докато щракне на място.

⚠ ВНИМАНИЕ – ПОТЕНЦИАЛНО НАРАНЯВАНЕ: Ако принтерът тежи повече от 20 кг (44 фунта), тогава за безопасното му пренасяне са необходими двама или повече обучени служители.

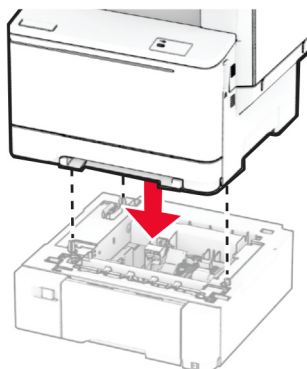

Забележка: За да избегнете невалидна конфигурация, когато монтирате едновременно тавата за 550 листа и тавата за 650 листа, винаги поставяйте тавата за 550 листа под тавата за 650 листа.

5 Свържете захранващия кабел към принтера, а след това и към електрическия контакт.

⚠ ВНИМАНИЕ – ПОТЕНЦИАЛНО НАРАНЯВАНЕ: За да избегнете риска от пожар или токов удар, свържете захранващия кабел към подходящ и правилно заземен електрически контакт, който е в близост до продукта и е леснодостъпен.

6 Включете принтера.

Добавете тавата в драйвера на принтера, за да я направите достъпна за задания за печат. За повече информация вижте ["Добавяне на налични опции в драйвера за принтера"](#) на стр. 38.

Монтиране на интелигентното запаметяващо устройство

⚠ ВНИМАНИЕ – ОПАСНОСТ ОТ ТОКОВ УДАР: За да избегнете риска от токов удар при достъп до платката на контролера или при инсталирането на допълнителен хардуер или устройство за памет, след като сте настроили принтера, изключете го и извадете захранващия кабел от електрическия контакт, преди да продължите. Ако има други устройства, свързани към принтера, изключете ги и извадете кабелите, които ги свързват с принтера.

1 Изключете принтера.

2 Извадете кабела за захранване от електрическия контакт и след това от принтера.

3 Чрез плоска отвертка отстранете предпазителя на контролерната платка.

Предупреждение – потенциални щети: Електронните компоненти на платката на контролера се повреждат лесно от статично електричество. Докоснете метална повърхност на принтера, преди да докоснете каквито и да е компоненти или конектори на платката на контролера.

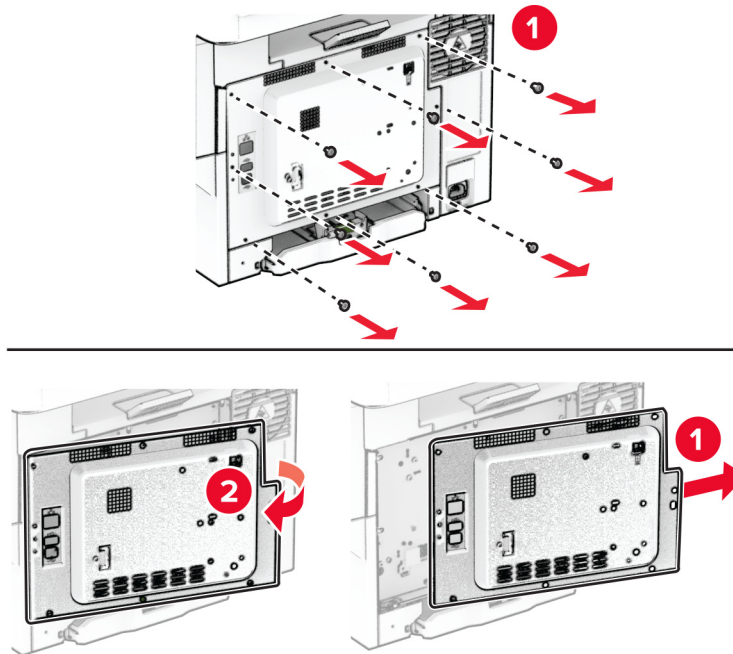

4 Разопакувайте интелигентното запаметяващо устройство (ISD).

Предупреждение – потенциални щети: Избягвайте да докосвате точките на свързване по страните на картата.

5 Намерете ISD конектора.

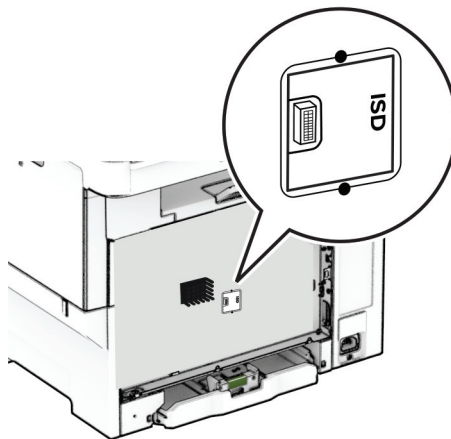

6 Вкарайте запаметяващото устройство в ISD конектора.

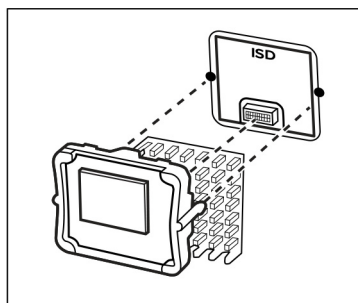

7 Закрепете предпазителя на контролерната платка и след това монтирайте винтовете.

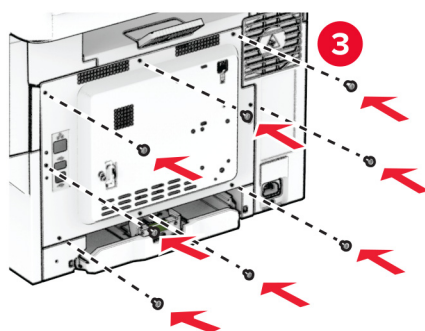
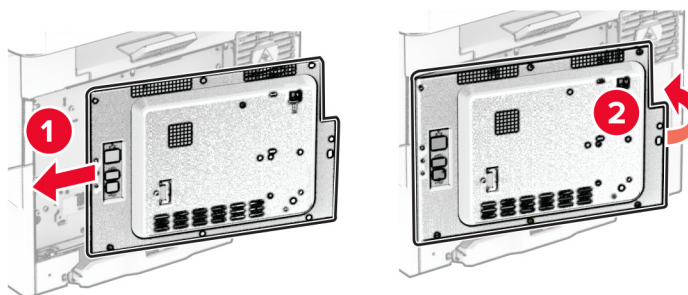

8 Свържете захранващия кабел към принтера, а след това и към електрическия контакт.

⚠ ВНИМАНИЕ – ПОТЕНЦИАЛНО НАРАНЯВАНЕ: За да избегнете риска от пожар или токов удар, свържете захранващия кабел към правилно заземен електрически контакт с подходящо напрежение, който е в близост до продукта и е леснодостъпен.

9 Включете принтера.

Инсталиране на твърд диск на принтера

⚠ ВНИМАНИЕ – ОПАСНОСТ ОТ ТОКОВ УДАР: За да избегнете риска от токов удар при достъп до платката на контролера или при инсталирането на допълнителен хардуер или устройство за памет, след като сте настроили принтера, изключете го и извадете захранващия кабел от електрическия контакт, преди да продължите. Ако има други устройства, свързани към принтера, изключете ги и извадете кабелите, които ги свързват с принтера.

Забележка: За тази цел се нуждаете от отвертка с плоска глава.

- 1 Изключете принтера.
- 2 Извадете кабела за захранване от електрическия контакт и след това от принтера.
- 3 Отстранете предпазителя на контролерната платка.

Предупреждение – потенциални щети: Електронните компоненти на платката на контролера се повреждат лесно от статично електричество. Докоснете метална повърхност на принтера, преди да докоснете каквито и да е компоненти или конектори на платката на контролера.

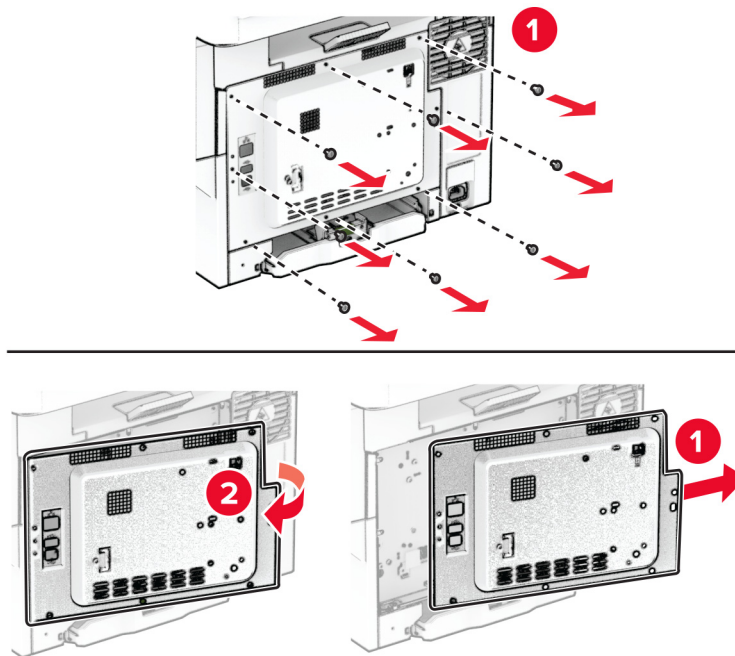

4 Отстранете капака на порта за твърд диск от предпазителя на контролерната платка.

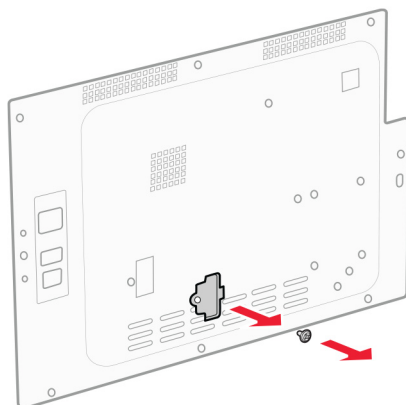

5 Разопакувайте и монтирайте твърдия диск.

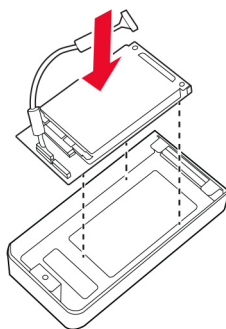
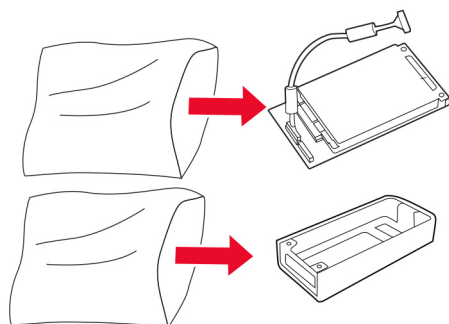

6 Закрепете твърдия диск към предпазителя на контролерната платка.

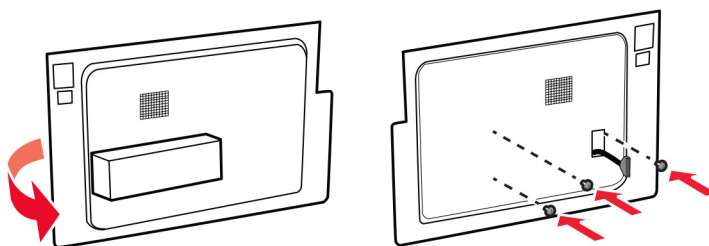
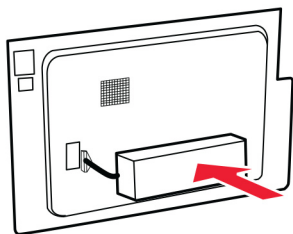

7 Свържете интерфейсия кабел на твърдия диск към контролерната платка.

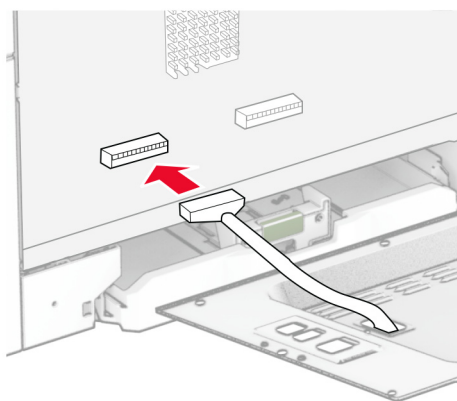

8 Закрепете предпазителя на контролнерната платка и след това монтирайте винтовете.

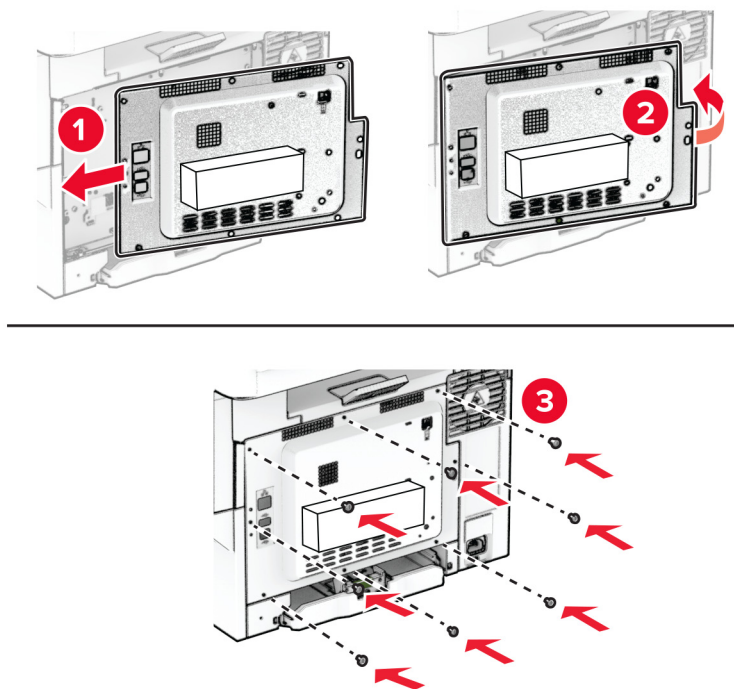

9 Свържете захранващия кабел към принтера, а след това и към електрическия контакт.

⚠ ВНИМАНИЕ – ПОТЕНЦИАЛНО НАРАНЯВАНЕ: За да избегнете риска от пожар или токов удар, свържете захранващия кабел към правилно заземен електрически контакт с подходящо напрежение, който е в близост до продукта и е леснодостъпен.

10 Включете принтера.

Работа в мрежа

Поддръжка на безжична връзка

Модел на принтер	Вид машина	Номер на модел	Безжично
C2335	5031	290	✓
CS531dw		270	х
		280	✓
CS632dwe		675 г.	х
		685	✓
CS639		635	х

Свързване на принтера с Wi-Fi мрежа

Уверете се, че Active Adapter (Активен адаптер) е зададен на Auto (Автоматично). От началния екран докоснете **Settings (Настройки) > Network/Ports (Мрежа/портове) > Network Overview (Преглед на мрежата) > Active Adapter (Активен адаптер)**.

Използване на контролния панел

- 1 От началния екран докоснете **Settings (Настройки) > Network/Ports (Мрежа/портове) > Wireless (Безжична връзка) > Setup On Printer Panel (Конфигуриране на панела на принтера) > Choose Network (Избор на мрежа)**.
- 2 Изберете Wi-Fi мрежа, след което въведете паролата на мрежата.

Забележка: При моделите на принтер с Wi-Fi мрежова функционалност, по време на първоначалното конфигуриране се появява подкана за настройка на Wi-Fi мрежата.

Използване на Lexmark Mobile Assistant

- 1 В зависимост от мобилното Ви устройство изтеглете приложението Мобилен асистент на Lexmark от Google Play™ или от онлайн магазина App Store.
- 2 От началния екран на принтера докоснете **Settings (Настройки) > Network/Ports (Мрежа/портове) > Wireless (Безжична връзка) > Setup Using Mobile App (Конфигуриране с помощта на мобилно приложение) > Printer ID (ИД на принтер)**.
- 3 Стартирайте приложението от мобилното си устройство и приемоте условията за ползване.
Забележка: Ако е необходимо, предоставете разрешения.
- 4 Докоснете **Connect to Printer (Свързване към принтер) > Go to Wi-Fi Settings (Отидете до Wi-Fi настройките)**.
- 5 Свържете мобилното си устройство към безжичната мрежа на принтера.
- 6 Върнете се към приложението, след което докоснете **Setup Wi-Fi Connection (Конфигуриране на Wi-Fi връзка)**.

7 Изберете Wi-Fi мрежа, след което въведете паролата на мрежата.

8 Докоснете **Done (Готово)**.

Свързване на принтера към безжична мрежа чрез Wi-Fi Protected Setup (WPS)

Преди да започнете, се уверете, че:

- Точката за достъп (безжичния рутер) е сертифицирана по WPS или е съвместима с WPS. За повече информация вижте документацията, доставена с точката за достъп.
- Безжичен мрежов адаптер е инсталиран на вашия принтер. За повече информация вижте инструкциите, доставени с адаптера.
- Active Adapter (Активен адаптер) е зададен на Auto (Автоматично). От началния екран докоснете **Settings (Настройки) > Network/Ports (Мрежа/портове) > Network Overview (Преглед на мрежата) > Active Adapter (Активен адаптер)**.

Използване на метода чрез натискане на бутон

- 1 От началния екран докоснете **Settings (Настройки) > Network/Ports (Мрежа/портове) > Wireless (Безжична връзка) > Wi-Fi Protected Setup (Защитено конфигуриране на Wi-Fi) > Start Push Button Method (Метод с натискане на стартов бутон)**.
- 2 Следвайте инструкциите на дисплея.

Използване на метода с персонален идентификационен номер (PIN)

- 1 От началния екран докоснете **Settings (Настройки) > Network/Ports (Мрежа/портове) > Wireless (Безжична връзка) > Wi-Fi Protected Setup (Защитено конфигуриране на Wi-Fi) > Start PIN Method (Метод за стартиране с PIN)**.
- 2 Копирайте осемцифрения WPS PIN.
- 3 Отворете уеб браузър и въведете IP адреса на точката за достъп в полето за адрес.

Забележки:

- За да разберете IP адреса, вижте документацията, доставена с точката за достъп.
 - В случай че използвате прокси сървър, временно го изключете, за да заредите уеб страницата правилно.
- 4 Отворете на настройките за WPS. За повече информация вижте документацията, доставена с точката за достъп.
 - 5 Въведете осемцифрения PIN и след това запишете промените.

Конфигуриране на Wi-Fi Direct

Wi-Fi Direct® е базирана на Wi-Fi технология за равноправен достъп, която позволява на безжични устройства да се свързват директно към принтер с разрешена Wi-Fi Direct, без да се използва точка за достъп (безжичен рутер).

- 1 От началния екран докоснете **Settings (Настройки) > Network/Ports (Мрежа/портове) > Wi-Fi Direct**.
- 2 Конфигурирайте настройките.
 - **Enable Wi-Fi Direct (Разрешаване на Wi-Fi Direct)** – разрешава на принтера да излъчва своя собствена Wi-Fi Direct мрежа.
 - **Wi-Fi Direct Name (Име на Wi-Fi Direct)** – назначава име за Wi-Fi Direct мрежата.
 - **Wi-Fi Direct Password (Парола на Wi-Fi Direct)** – назначава паролата за договаряне на безжичната защита, когато се използва връзката с равноправен достъп.
 - **Show Password on Setup Page (Показване на парола на страницата за конфигуриране)** – показва паролата на страницата за настройка на мрежата.
 - **Auto-Accept Push Button Requests (Автоматично приемане на заявки с бутон)** – позволява на принтера да приема автоматично заявки за връзка.

Забележка: Автоматичното приемане на заявки с бутон не е защитено.

Забележки:

- По подразбиране паролата за Wi-Fi Direct мрежата не се вижда на дисплея на принтера. За да се покаже паролата, разрешете иконата за надникване в паролата. От началния екран докоснете **Settings (Настройки) > Security (Защита) > Miscellaneous (Разни) > Enable Password/PIN Reveal (Разрешаване на показването на паролата/PIN)**.
- За да разберете каква е паролата за Wi-Fi Direct мрежата, без да се показва на дисплея на принтера, от началния екран докоснете **Settings (Настройки) > Reports (Отчети) > Network (Мрежа) > Network Setup Page (Страница за настройка на мрежата)**.

Свързване на мобилно устройство към принтера

Преди да свържете своето мобилно устройство, се уверете, че Wi-Fi Direct е конфигуриран. За повече информация вижте ["Конфигуриране на Wi-Fi Direct" на стр. 49](#).

Свързване чрез Wi-Fi Direct

Забележка: Тези инструкции се отнасят само за мобилни устройства с Android.

- 1 От мобилното устройство отидете на менюто с настройки.
- 2 Разрешете **Wi-Fi** и след това докоснете **Wi-Fi Direct**.
- 3 Изберете името на Wi-Fi Direct на принтера.
- 4 Потвърдете връзката на контролния панел на принтера.

Свързване чрез Wi-Fi

- 1 От мобилното устройство отидете на менюто с настройки.
- 2 Докоснете **Wi-Fi** и след това изберете името на Wi-Fi Direct на принтера.
Забележка: Низът DIRECT-ху (където х и у са два произволни знака) се добавя преди името на Wi-Fi Direct.
- 3 Въведете паролата на Wi-Fi Direct.

Свързване на компютър към принтера

Преди да свържете своя компютър, се уверете, че Wi-Fi Direct е конфигуриран. За повече информация вижте ["Конфигуриране на Wi-Fi Direct" на стр. 49](#).

За потребители на Windows

- 1 Отворете папката за принтери, след което кликнете върху **Add a printer or scanner (Добавяне на принтер или скенер)**.
- 2 Кликнете върху **Show Wi-Fi Direct printers (Показване на принтери с Wi-Fi Direct)**, след което изберете името на принтера с Wi-Fi Direct.
- 3 От дисплея на принтера обърнете внимание на осемцифрения PIN на принтера.
- 4 Въведете PIN на принтера в компютъра.
Забележка: Ако драйверът на принтера не е инсталиран, тогава Windows изтегля подходящия драйвер.

За потребители на Macintosh

- 1 Кликнете върху иконата за безжична връзка, след което изберете името на принтера с Wi-Fi Direct.
Забележка: Низът DIRECT-ху (където х и у са два произволни знака) се добавя преди името на Wi-Fi Direct.
- 2 Въведете паролата на Wi-Fi Direct.

Забележка: Върнете компютъра си към неговата предишна мрежа, след като прекъснете връзката с Wi-Fi Direct мрежата.

Деактивиране на Wi-Fi мрежата

- 1 От началния екран докоснете **Settings (Настройки) > Network/Ports (Мрежа/портове) > Network Overview (Преглед на мрежа) > Active Adapter (Активен адаптер) > Standard Network (Стандартна мрежа)**.
- 2 Следвайте инструкциите на дисплея.

Проверка на свързването на принтера

- 1 От началния екран докоснете **Settings (Настройки) > Reports (Отчети) > Network (Мрежа) > Network Setup Page (Страница за настройка на мрежа)**.
- 2 Проверете първия раздел на Страница за настройка на мрежа и потвърдете, че състоянието е Свързано.
Ако състоянието е несвързано, отворът за LAN може да не е активен или мрежовият кабел може да е дефектен. Свържете се с вашия администратор за помощ.

Защита на принтера

Намиране на слота за защита

Принтерът е оборудван с функция за заключване за защита. Прикрепете заключване за защита на показаното място, съвместимо с повечето модели лаптопи, за да защитите принтера на мястото му.

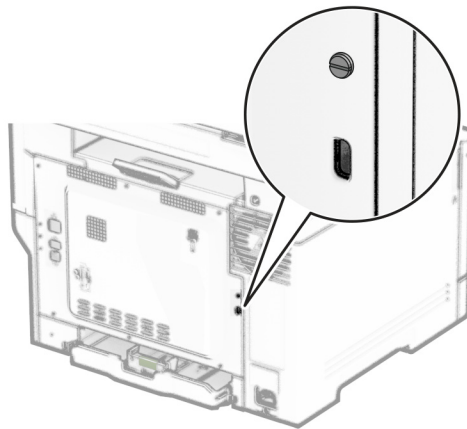

Изтриване на паметта на принтера

Изключете принтера, за да изтриете енергозависимата памет или буферираните данни във Вашия принтер.

За изтриване на енергонезависимата памет, настройки на устройството и мрежата, настройки на защитата и внедрени решения извършете следното:

- 1 От началния екран докоснете **Settings (Настройки) > Device (Устройство) > Maintenance (Поддръжка) > Out of Service Erase (Изтр. при неизправност)**.
- 2 Докоснете полето с отметка **Sanitize all information on nonvolatile memory (Изчистване на цялата информация на енергонезависимата памет)**, след което докоснете **ERASE (ИЗТРИВАНЕ)**.
- 3 Докоснете **Start initial setup wizard (Стартиране на съветник за първоначално конфигуриране)** или **Leave printer offline (Оставяне на принтера офлайн)**, след което докоснете **Next (Напред)**.
- 4 Стартирайте операцията.

Забележка: Този процес унищожава също кода за шифроване, който се използва за защита на потребителските данни. Унищожаването на кода за шифроване прави данните невъзстановими.

Изтриване на запамятаващо устройство на принтера

- 1 От началния екран докоснете **Settings (Настройки) > Device (Устройство) > Maintenance (Поддръжка) > Out of Service Erase (Изтр. при неизправност)**.
- 2 В зависимост от монтираното на Вашия принтер запамятаващо устройство направете едно от следните неща:
 - За твърдия диск докоснете квадратчето за отметка **Sanitize all information on hard disk (Изчистване на цялата информация на твърдия диск)**, докоснете **ERASE (ИЗТРИВАНЕ)** и след това изберете метод за изтриване на данните.
 - Забележка:** Процесът за изчистване на твърдия диск може да отнеме от няколко минути до повече от час, през което време принтерът не е на разположение за други задания.
 - За интелигентно запамятаващо устройство (ISD) докоснете **Erase Intelligent Storage Drive (Изтриване на интелигентно запамятаващо устройство)** и след това докоснете **ERASE (ИЗТРИВАНЕ)**, за да изтриете всички потребителски данни.
- 3 Стартирайте операцията.

Възстановяване на фабричните настройки по подразбиране

- 1 От началния екран докоснете **Settings (Настройки) > Device (Устройство) > Restore Factory Defaults (Възстановяване на фабрични настройки по подразбиране)**.
- 2 От менюто **Restore Settings (Настройки за възстановяване)** изберете настройките, които искате да възстановите.
- 3 Докоснете **RESTORE (ВЪЗСТАНОВЯВАНЕ)**.
- 4 Следвайте инструкциите на дисплея.

Изявление за енергозависимост

Типове памет	Описание
Енергозависима памет	Вашият принтер използва стандартна оперативна памет с произволен достъп (RAM), за да буферира временно потребителски данни по време на обикновени задания за печат.
Енергонезависима памет	Принтерът може да използва две форми енергонезависима памет: EEPROM и NAND (флаш памет). Двата типа запамятават операционната система, настройките за принтера и информацията за мрежата. Те също така запамятават настройки на маркировки и внедрени решения.
Запамятаващо устройство – твърд диск	Някои принтери може да разполагат с инсталиран твърд диск. Твърдият диск на принтера е проектиран за характерна за принтера функция. Твърдият диск позволява на принтера да задържа буферирани потребителски данни от сложни задания за печат, данни за формуляри и за шрифтове.
Интелигентно запамятаващо устройство (ISD)	В някои принтери може да е монтирано ISD. В ISD се използва енергонезависима флаш памет за запамятаване на потребителски данни от сложни задания за печат, данни от формуляри и данни за шрифтове.

Изтрийте съдържанието на даден вид инсталирана памет на принтера при следните обстоятелства:

- Принтерът се извежда от експлоатация.
- Твърдият диск на принтера или ISD е сменен.
- Принтерът е преместен в различен раздел или на различно местоположение.
- Принтерът е обслужван от лице извън вашата организация.
- Принтерът е отстранен от вашето помещение за обслужване.
- Принтерът е продаден на друга организация.

Забележка: За изхвърлянето като отпадък на запаметяващото устройство следвайте политиките и процедурите на Вашата организация.

Печат

Отпечатване от компютър

Забележка: За етикети, картони и пликосе задайте размера и типа на хартията в принтера, преди да отпечатате документа.

- 1 Отворете диалоговия прозорец „Печат“ от документа, който искате да отпечатате.
- 2 Променете настройките, ако е необходимо.
- 3 Отпечатайте документа.

Отпечатване от мобилно устройство

Отпечатване от мобилно устройство чрез Lexmark Mobile Print

Lexmark™ C Mobile Print можете да изпращате документи и изображения директно до поддържан принтер Lexmark.

- 1 Отворете документа и след това изпратете до или споделете документа с Lexmark Mobile Print.
Забележка: Някои приложения на трети страни може да не поддържат версията за изпращане или споделяне. За повече информация вижте документацията на приложението.
- 2 Изберете принтер.
- 3 Отпечатайте документа.

Отпечатване от мобилно устройство чрез печат на Lexmark

Lexmark Print (Печат) е решение за мобилен печат за мобилни устройства, които използват Android™, версия 6.0 или по-нова. То Ви позволява да изпращате документи и изображения към свързани в мрежа принтери и сървъри за управление на печат.



Забележки:

- Уверете се, че сте изтеглили приложението за печат на Lexmark от магазина на Google Play, и го активирайте в мобилното устройство.
 - Уверете се, че принтерът и мобилното устройство са свързани към една и съща мрежа.
- 1 От Вашето мобилно устройство изберете документ от мениджъра на файлове.
 - 2 Изпратете на или споделете документа с печата на Lexmark.
Забележка: Някои приложения на трети страни може да не поддържат версията за изпращане или споделяне. За повече информация вижте документацията на приложението.
 - 3 Изберете принтер, след което регулирайте настройките, ако е необходимо.
 - 4 Отпечатайте документа.

Отпечатване от мобилно устройство чрез услугата на принтера Morgia

Morgia® Услугата на принтера е решение за мобилен печат за мобилни устройства, които използват Android, версия 5.0 или по-нова. Позволява директното отпечатване на всеки сертифициран за Morgia принтер.

Забележка: Уверете се, че сте свалили приложението за услуга на принтер Morgia от магазина на Google Play, и го активирайте в мобилното устройство.

- 1 От Вашето мобилно устройство с Android стартирайте съвместимо приложение или изберете документ от Вашия файлов мениджър.
- 2 Докоснете  > **Print (Отпечатване)**.
- 3 Изберете принтер, след което регулирайте настройките, ако е необходимо.
- 4 Натиснете .

Отпечатване от мобилно устройство чрез AirPrint

Софтуерната функция AirPrint е решение за мобилен печат, което ви позволява да отпечатвате директно от устройства на Apple на принтер, сертифициран по AirPrint.

Забележки:



- Уверете се, че Apple устройството и принтерът са свързани към една и съща мрежа. Ако в мрежата има няколко безжични хъба, се уверете, че и двете устройства са свързани към една и съща подмрежа.
- Това приложение е поддържано само в някои устройства Apple.

- 1 От Вашето мобилно устройство изберете документ от файловия мениджър или стартирайте съвместимо приложение.
- 2 Докоснете  > **Print (Отпечатване)**.
- 3 Изберете принтер, след което регулирайте настройките, ако е необходимо.
- 4 Отпечатайте документа.

Отпечатване от мобилно устройство чрез Wi-Fi Direct®

Wi-Fi Direct е услуга на принтер, която Ви позволява да отпечатвате на всеки принтер с готовност за печат от Wi-Fi Direct.

Забележка: Уверете се, че мобилното устройство е свързано към безжичната мрежа на принтера. За повече информация вижте ["Свързване на мобилно устройство към принтера" на стр. 49](#).

- 1 От Вашето мобилно устройство стартирайте съвместимо приложение или изберете документ от Вашия файлов мениджър.
- 2 В зависимост от мобилното Ви устройство направете едно от следните:
 - Докоснете  > **Print (Отпечатване)**.
 - Докоснете  > **Print (Отпечатване)**.

- Докоснете ... > **Print (Отпечатване)**.

3 Изберете принтер, след което регулирайте настройките, ако е необходимо.

4 Отпечатайте документа.

Отпечатване от флаш устройство

1 Поставете флаш устройството.

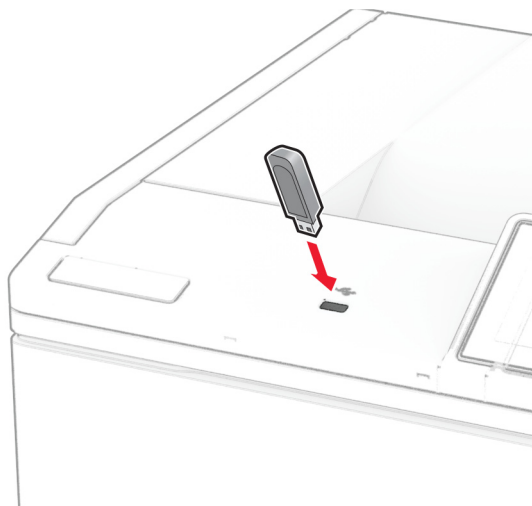

Забележки:

- Ако вкарате флаш устройството, когато се появи съобщение за грешка, принтерът игнорира флаш устройството.
- Ако поставите флаш устройството, докато принтерът обработва други задания за печат, тогава на дисплея се появява **Busy (Зает)**.

2 От дисплея докоснете документа, който желаете да отпечатате.

Ако е необходимо, конфигурирайте настройките за печат.

3 Отпечатайте документа.

За отпечатване на друг документ докоснете **USB Drive (USB устройство)**.

Предупреждение – потенциални щети: За да избегнете загуба на данни или повреда на принтера, не докосвайте флаш устройството или принтера в показаните зони по време на печат, разчитане и записване от устройството с памет.



Поддържани флаш устройства и типове файлове

Флаш устройства

- Lexar JumpDrive S70 (16 GB и 32 GB)
- SanDisk Cruzer Micro (16 GB и 32 GB)
- PNY Attaché (16 GB и 32 GB)

Забележки:

- Принтерът поддържа високоскоростни флаш устройства със стандарт на пълна скорост. Нискоскоростните USB устройства не се поддържат.
- Флаш устройствата трябва да поддържат системата File Allocation Table (FAT).
- Устройства, форматирани с New Technology File System (NTFS) или с някоя друга файлова система, не се поддържат.

Типове файлове

Оригинален	Изображения
<ul style="list-style-type: none"> • PDF (версия 1.7 или по-ранна) • HTML • Файлови формати на Microsoft (DOC, DOCX, XLS, XLSX, PPT, PPTX) 	<ul style="list-style-type: none"> • JPEG или JPG • TIFF или TIF • GIF • BMP • PNG • PCX • DCX

Конфигуриране на поверителни задания

- 1 От началния екран докоснете **Settings (Настройки) > Security (Защита) > Confidential Print Setup (Конфигуриране на поверителен печат)**.
- 2 Конфигурирайте настройките.

Настройка	Описание
Макс. невалидни PIN кодове	Задава ограничение за въвеждане на невалиден PIN. Забележка: Когато се достигне лимитът, заданията за печат за това потребителско име се изтриват.
Срок на поверително задание	Задава индивидуален срок за всяко задържано задание, преди да бъде изтрито автоматично от паметта на принтера, твърдия диск или от интелигентното запаметяващо устройство. Забележка: Задържаното задание е Confidential (Поверително), Repeat (Повторение), Reserve (Резервно) или Verify (Проверка).
Повтаряне на срока на задание	Задава срока за заданията за печат, които желаете да повторите.
Потвърждаване на крайния срок на задание	Задава срока за отпечатване на копие на задание, за да проверите качеството му, преди да отпечатате останалите копия.
Резервиране на срока на задание	Задава срока за задания, които желаете да запаметите в принтера за отпечатване по-късно.
Require All Jobs to be Held (Изискване всички задания да бъдат задържани)	Настройва принтера да задържи всички задания за печат.
Запазване на дублирани документи	Задава принтерът да запази всички документи със същото име на файл.

Отпечатване на конфиденциални и други изчакващи задания за печат

За потребители на Windows

- 1 С отворен документ кликнете върху **File (Файл) > Print (Отпечатване)**.
- 2 Изберете принтер, след което кликнете върху **Properties (Свойства), Preferences (Предпочитания), Options (Опции) или Setup (Конфигуриране)**.
- 3 Кликване върху **Print and Hold (Отпечатване и задържане)**.
- 4 Изберете **Use Print and Hold (Използване на отпечатване и задържане)** и след това задайте име на потребител.
- 5 Изберете типа задание за печат ("Поверителен", "Повтарящ се", "Резервен" или "Потвърждаващ").
Ако изберете **Confidential (Поверителен)**, след това защитете заданието за печат с персонален идентификационен номер (PIN).
- 6 Кликнете върху **OK или Print (Отпечатване)**.

7 Пуснете заданието за печат от началния екран на принтера.

- За задания за поверителен печат докоснете **Задържани задания** > изберете потребителското си име > **Поверително** > въведете PIN > изберете заданието за печат > конфигурирайте настройките > **Отпечатване**.
- За други задания за печат докоснете **Задържани задания** > изберете потребителското си име > изберете заданието за печат > конфигурирайте настройките > **Отпечатване**.

За потребители на Macintosh

Използване на AirPrint

- 1 С отворен документ изберете **File** (Файл) > **Print** (Отпечатване).
- 2 Изберете принтер, след което от падащото меню, следващо менюто Orientation (Ориентация), изберете **PIN Printing (Отпечатване с PIN)**.
- 3 Разрешете **Отпечатване с PIN** и след това въведете четирицифрен PIN.
- 4 Натиснете **[Print/Печат]**.
- 5 Пуснете заданието за печат от началния екран на принтера. Докоснете **Задържани задания** > изберете името на Вашия компютър > **Поверително** > въведете PIN > изберете заданието за печат > **Отпечатване**.

Използване на драйвера на принтера

- 1 С отворен документ изберете **File** (Файл) > **Print** (Отпечатване).
- 2 Изберете принтер, след което от падащото меню, следващо менюто Orientation (Ориентация), изберете **Print and Hold (Отпечатване и задържане)**.
- 3 Изберете **Confidential Print (Поверителен печат)**, след което въведете четирицифрен PIN.
- 4 Натиснете **[Print/Печат]**.
- 5 Пуснете заданието за печат от началния екран на принтера. Докоснете **Held jobs (Задържани задания)** > изберете името на Вашия компютър > **Confidential (Поверителен)** > изберете заданието за печат > въведете PIN > **Print (Отпечатване)**.

Отпечатване на списък с примери на шрифтове

- 1 От началния екран докоснете **Settings (Настройки)** > **Reports (Отчети)** > **Print (Отпечатване)** > **Print Fonts (Отпечатване на шрифтовете)**.
- 2 Докоснете **PCL Fonts (PCL шрифтове)** или **PS Fonts (PS шрифтове)**.

Отпечатване на списък на директории

От началния екран докоснете **Settings (Настройки)** > **Reports (Отчети)** > **Print (Отпечатване)** > **Print Directory (Отпечатване на директория)**.

Поставяне на разделителни листове между копията

- 1 От началния екран докоснете **Настройки** > **Отпечатване** > **Оформление** > **Разделителни листове** > **Между копията**.
- 2 Отпечатайте документа.

Отмяна на задание за печат

- 1 От началния екран докоснете .
- 2 Изберете заданието, което искате да отмените.

Забележка: Можете също да отмените дадено задание чрез докосване на **Job Queue (Опашка на заданията)**.

Регулиране на тъмнотата на тонера

- 1 От началния екран докоснете **Settings (Настройки)** > **Print (Отпечатване)** > **Quality (Качество)** > **Toner Darkness (Плътност на тонера)**.
- 2 Изберете настройка.

Използване на менютата на принтера

Карта на менюто

Устройство	<ul style="list-style-type: none"> • Предпочитания • Екологичен режим • Панел Remote Operator (Дистанционен оператор) • Известия • Управление на захранването • Събиране на анонимни данни 	<ul style="list-style-type: none"> • Accessibility (Достъпност)¹ • Възстановяване на фабрични настройки • Поддръжка • Home Screen Customization (Персонализиране на начален екран)^{2,3} • Актуализация на фърмуера • Информация за този принтер
Печат	<ul style="list-style-type: none"> • Оформление • Настройка • Качество • Отчитане задан. 	<ul style="list-style-type: none"> • PDF • PostScript • PCL • Изображение
Хартия	<ul style="list-style-type: none"> • Конфигуриране на тава 	<ul style="list-style-type: none"> • Конфигурация на носител
USB у-во	Печатане от флаш устройство	
Мрежа/портове	<ul style="list-style-type: none"> • Преглед на мрежата • Безжично • Wi-Fi Direct • AirPrint² • Управление на мобилни услуги • Ethernet • TCP/IP • SNMP 	<ul style="list-style-type: none"> • IPSec • 802.1x • Конфигуриране на LPD • Настройки на HTTP/FTP • ThinPrint¹ • USB • Ограничаване на външен достъп до мрежата
Защита	<ul style="list-style-type: none"> • Login Methods (Методи за влизане)¹ • Schedule USB Devices (Планиране на USB устройства)¹ • Дневник на проведена защита • Certificate Management (Управление на сертификати)² • Ограничения за вход 	<ul style="list-style-type: none"> • Настройка на поверителен печат • Disk Encryption (Шифроване на диск)¹ • Изтр. временни файлове • Solutions LDAP Settings (Решения за настройки на LDAP) • Разни

¹ Налична само при определени модели на принтери.

² Показва се само в Embedded Web Server.

³ При някои модели на принтери това меню се появява като Visible Home Screen Icons (Видими икони на началния екран).

⁴ Появява се само когато е монтиран твърд диск или интелигентно запаметяващо устройство.

Услуги в облака	Регистрация за услуги в облака Cloud Connector ¹ Cloud Print Release (Освобождаване за печат в облак) ¹	
Отчети	<ul style="list-style-type: none"> • Стр. с настр. на меню • Устройство 	<ul style="list-style-type: none"> • Печат • Мрежа
Откриване и отстраняване на неизправности	Тестови страници за качество на печат	
Forms Merge (Обединяване на формуляри) ⁴	Forms Merge (Обединяване на формуляри)	
<p>¹ Налична само при определени модели на принтери.</p> <p>² Показва се само в Embedded Web Server.</p> <p>³ При някои модели на принтери това меню се появява като Visible Home Screen Icons (Видими икони на началния екран).</p> <p>⁴ Появява се само когато е монтиран твърд диск или интелигентно запаметяващо устройство.</p>		

Устройство

Предпочитания

Елемент от меню	Описание
Display Language (Език на дисплея) [Списък с езици]	Зададете езика на текста, който се появява на дисплея.
Country/Region (Държава/Регион) [List of countries or regions] (Списък с държави и региони)	Идентифицирайте държавата или региона, където принтерът е конфигуриран да работи.
Run initial setup (Стартиране на първоначални настройки) Off (Изкл.)* On (Вкл.)	Изпълните съветника за конфигуриране.
Keyboard (Клавиатура) Keyboard Type (Вид клавиатура) [Списък с езици]	Изберете език като тип клавиатура. Забележка: Всичките стойности за Keyboard Type (вид клавиатура) могат да не се появят или могат да изискват специален хардуер, за да се появят.
Displayed information (Показвана информация) Display Text 1 (Текст на дисплея 1) (IP Address (IP адрес)*) Display Text 2 (Текст на дисплея 2) (Date/Time (Дата/час)*) Custom Text 1 (Персонализиран текст 1) Custom Text 2 (Персонализиран текст 2)	Посочете информацията, която да се появява на началния екран.
Забележка: Звездичка (*) до стойността указва фабричната настройка по подразбиране.	

Елемент от меню	Описание
Date and Time (Дата и час) Configure (Конфигуриране) Current Date and Time (Текущи дата и час) Manually Set Date and Time (Ръчно задаване на дата и час) Формат за дата Time Format (Формат за час) (12 часа преди обяд/след обяд*) Time Zone (Часова зона) UTC (GMT) офсет DST старт DST край DST офсет NTP (Network Time Protocol) Enable NTP (Разрешаване на NTP) (Он (Вкл.)*) NTP Server (NTP сървър) Enable Authentication (Разрешаване на удостоверяване) (None (Няма)*) Key ID (ИД клавиш) Парола	Конфигурира датата и часа на принтера и протокола за време на мрежата. Забележки: <ul style="list-style-type: none"> • ММ-DD-YYYY (ММ-ДД-ГГГГ) е фабричната настройка по подразбиране в САЩ. ММ-DD-YYYY (ММ-ДД-ГГГГ) е международната фабрична настройка по подразбиране. • UTC (GMT) Offset (UTC (GMT) офсет), DST Start (Начало на DST), DST End (Край на DST) и DST Offset (Офсет на DST) се появяват, само когато Time Zone (Часова зона) е зададена на (UTC+user) Custom (UTC + потребител) Персонализиране. • Key ID (ID на ключа) и Password (Парола) се появяват само когато Enable Authentication (Разрешаване на удостоверяване) е зададено на MD5 key (MD5 ключ).
Paper Sizes (Размери на хартия) САЩ Metric (Метрични)	Определете единицата за измерване на размери хартия. Забележка: Страната или регионът, избрани в съветника за първоначално конфигуриране, определя първоначалната настройка за размер на хартия.
Screen Brightness (Яркост на екран) 20 – 100% (100*)	Регулира яркостта на дисплея.
Flash Drive Access (Достъп до флаш устройство) Disabled (Забранено) Enabled (Разрешено)*	Позволява достъп до флаш устройството.
Screen Timeout (Време за изчакване на екрана) 5 – 300 (60*)	Задайте времето за режим на готовност в секунди, преди на дисплея да бъде изведен началният екран или преди принтерът автоматично да изключи акаунт на потребител.
Забележка: Звездичка (*) до стойността указва фабричната настройка по подразбиране.	

Еко-режим

Елемент от меню	Описание
Печат Sides (Страни) (1-Sided (Едностранно)*) Pages per Side (Страници на страна) (Off (Изкл.)*) Toner Darkness (Плътност на тонера) (4*) Color Saver (Функция за запазване на цвета) (Off (Изкл.)*)	Конфигурирайте настройките за печат на принтера.
Забележка: Звездичка (*) до стойността указва фабричната настройка по подразбиране.	

Панел Remote Operator (Дистанционен оператор)

Елемент от меню	Описание
External VNC Connection (Външна VNC връзка) Не позволявам* Позволяване	Свързва външен Virtual Network Computing (VNC) клиент към отдалечения контролен панел.
Вид удостоверяване Няма* Standard Authentication (Стандартно удостоверяване)	Задава типа на удостоверяването при достъп до клиентския сървър VNC.
VNC Password (VNC парола)	Задава паролата за свързване към клиентския сървър VNC. Забележка: Този елемент от менюто се появява само ако Тип на удостоверяването е зададен на Стандартно удостоверяване.
Забележка: Звездичка (*) до стойността указва фабричната настройка по подразбиране.	

Известия

Елемент от меню	Описание
Консумативи Show Supply Estimates (Показване на приблизителни изчисления на консумативи) Show estimates (Показване на приблизителни изчисления)* Do not show estimates (Без показване на приблизителни изчисления)	Показва очакваното състояние на консумативите.
Забележка: Звездичка (*) до стойността указва фабричната настройка по подразбиране.	

Елемент от меню	Описание
<p>E-mail Alerts Setup (Настройка на известия по имейл) Конфигуриране на имейл Primary SMTP Gateway (Първичен SMTP шлюз) Primary SMTP Gateway Port (Първичен порт на SMTP шлюза) (25*) Secondary SMTP Gateway (Вторичен SMTP шлюз) Secondary SMTP Gateway Port (Вторичен порт на SMTP шлюза) (25*) SMTP Timeout (Таймаут на SMTP сървъра) (30 секунди*) Reply Address (Адрес за отговор) Always use SMTP default Reply Address (Да се използва винаги адрес за отговор по подразбиране на SMTP) (Off (Изкл.)*) Use SSL/TLS (Използване на SSL/TLS) (Disabled (Забранено)*) Изискване на доверен сертификат (Вкл.*) SMTP Server Authentication (Удостоверяване на SMTP сървър) (No authentication required (Не е необходимо удостоверяване)*) Device-Initiated E-mail (Инициран от устройството имейл) (None (Няма)*) User-Initiated E-mail (Инициран от потребителя имейл) (None (Няма)*) Use Active Directory Device Credentials (Използ. удостов. от у-то за Active Directory) (Off (Изкл.)*) Device Userid (ИД потребител у-во) Device Password (Парола на устройството) Kerberos 5 зона NTLM Domain (NTLM домейн) Disable "SMTP server not set up" error (Деактивиране на грешката "SMTP сървърът не е конфигуриран") (Off (Изкл.)*)</p>	<p>Конфигурирайте настройките за имейл на принтера.</p>
<p>Error Prevention (Предотвратяване на грешки) Jam Assist (Подпомагане при засядане) Off (Изкл.) On (Вкл.)*</p>	<p>Задайте на принтера да проверява автоматично за заседнала хартия.</p>
<p>Error Prevention (Предотвратяване на грешки) Auto Continue (Автоматично продължаване) Off (Изкл.) Вкл.* (5 секунди)</p>	<p>Оставете принтера автоматично да продължи да обработва или отпечатва задание, след като изчистите някои условия за обслужване.</p>
<p>Error Prevention (Предотвратяване на грешки) Auto Reboot (Автоматично рестартиране) Auto Reboot (Автоматично рестартиране) (Reboot always (Да рестартира винаги*))</p>	<p>Задайте на принтера да се рестартира, когато се появи грешка.</p>
<p>Error Prevention (Предотвратяване на грешки) Auto Reboot (Автоматично рестартиране) Max Auto Reboots (Макс. брой автоматични рестартирания) (20*)</p>	<p>Задайте броя автоматични рестартирания, които принтерът може да извърши.</p>
<p>Забележка: Звездичка (*) до стойността указва фабричната настройка по подразбиране.</p>	

Елемент от меню	Описание
Error Prevention (Предотвратяване на грешки) Auto Reboot (Автоматично рестартиране) Auto Reboot Window (Прозорец за автоматично рестартиране) (720*)	Задайте броя на секундите, преди принтерът да извърши автоматично рестартиране.
Error Prevention (Предотвратяване на грешки) Auto Reboot (Автоматично рестартиране) Auto Reboot Counter (Брояч за автоматично рестартиране)	Показване на информация само за четене на брояча за рестартиране.
Error Prevention (Предотвратяване на грешки) Auto Reboot (Автоматично рестартиране) Reset Auto Reboot Counter (Нулиране на брояч за автоматично рестартиране)	Нулира брояча за автоматично рестартиране.
Error Prevention (Предотвратяване на грешки) Display Short Paper Error (Показване на грешка за къса хартия) On (Вкл.) Auto-clear (Автоматично изчистване)*	Задайте на принтера да показва съобщение при възникването на грешка на къса хартия. Забележка: Късата хартия се отнася до размера на заредената хартия.
Error Prevention (Предотвратяване на грешки) Page Protect (Защита на страница) Off (Изкл.)* On (Вкл.)	Задайте на принтера да обработва цялата страница в паметта, преди да я отпечата.
Jam Content Recovery (Възстановяване при засядане на съдържание) Jam Recovery (Възстановяване при засядане на хартия) Off (Изкл.) On (Вкл.) Auto (Автоматично)*	Задайте на принтера да отпечата отново заседналите страници.

Забележка: Звездичка (*) до стойността указва фабричната настройка по подразбиране.

Управление на захранването

Елемент от меню	Описание
Sleep Mode Profile (Профил на режим на заспиване) Отпечатване от режим на заспиване Оставане в будно състояние след отпечатване Влизане в режим на заспиване след отпечатване*	Задава принтерът да остане в будно състояние или да влезе в режим Sleep (Заспиване) след отпечатване.
Sleep Mode Profile (Профил на режим на заспиване) Докосване за събуждане от режим Deep Sleep (Дълбок сън) Off (Изкл.) On (Вкл.)*	Събужда принтера от режим Deep Sleep (Дълбок сън) чрез докосване на дисплея на принтера.
Край на време Режим на заспиване 1 – 114 минути (15*)	Задайте времето на готовност, преди принтерът да започне да работи в режим на заспиване.

Забележка: Звездичка (*) до стойността указва фабричната настройка по подразбиране.

Елемент от меню	Описание
Край на време Време на изчакване за активиране на режим на хибернация Disabled (Забранено) 1 час 2 часа 3 часа 6 часа 1 ден 2 дни 3 дни* 1 седмица 2 седмици 1 месец	Задаване на времето, преди принтерът да се изключи.
Край на време Време на изчакване за хибернация при връзка Хибернация Без хибернация*	Задаване на Време на изчакване за активиране на режим на хибернация, за да се изключи принтерът, докато съществува активна Ethernet връзка.
Планиране на режими на захранване Schedules (Планове) Add New Schedule (Добавяне на нов график)	Планиране кога принтерът да влиза в режим Sleep (Заспиване) или в режим Hibernate (Хибернация).
Забележка: Звездичка (*) до стойността указва фабричната настройка по подразбиране.	

Събиране на анонимни данни

Елемент от меню	Описание
Събиране на анонимни данни Информация за използването и производителността на устройството Няма*	Изпратете на Lexmark информация за използването и производителността на принтера. Забележка: Anonymous Data Send Time (Час на изпращане на анонимни данни) се показва само когато сте задали Anonymous Data Collection (Събиране на анонимни данни) на Device Usage and Performance Information (Информация за използването и производителността на устройство).
Час на изпращане на анонимни данни Начален час Краен час	
Забележка: Звездичка (*) до стойността указва фабричната настройка по подразбиране.	

Достъпност

Елемент от меню	Описание
Duplicate Key Strike Interval (Интервал за двойно натискане на клавиши) 0 – 5 секунди (0*)	Задава интервала, през който принтерът игнорира дублираното натискане на клавиши на закрепена клавиатура.
Забележка: Звездичка (*) до стойността указва фабричната настройка по подразбиране.	

Елемент от меню	Описание
Първоначално закъснение преди повторение на клавиш 0,25 – 5 секунди (1*)	Задава първоначалната продължителност на закъснението, преди повтарящ клавиш да започне повтарянето. Забележка: Появява се само когато към принтера е закрепена клавиатура.
Честота на повторение на клавиш 0,5 – 30 (30*)	Задава броя на натисканията в секунда за повтарящ се клавиш. Забележка: Появява се само когато към принтера е закрепена клавиатура.
Удължаване време изч. екран Off (Изкл.)* On (Вкл.)	Позволява на потребителя да остане на същото място и да нулира таймера за Време на изчакване на екрана, когато то изтече, вместо да се връща на началния екран.
Забележка: Звездичка (*) до стойността указва фабричната настройка по подразбиране.	

Възстановяване на фабрични настройки

Елемент от меню	Описание
Възст. настр. Restore all settings (Възст. всички настр.) Restore printer settings (Възст. настр. принтер) Restore network settings (Възстан. мрежови настр.) Restore app settings (Възст. настр. за приложение)	Възстановите фабричните настройки по подразбиране на принтера.

Поддръжка

Меню „Конфигур.“

Елемент от меню	Описание
USB Configuration (Конфигуриране на USB) USB PnP 1* 2	Променете режима на USB драйвера на принтера, за да подобрите неговата съвместимост с персонален компютър.
USB Configuration (Конфигуриране на USB) USB сканиране към локален On (Вкл.)* Off (Изкл.)	Посочва дали драйверът на USB устройството да отчита като обикновено USB устройство (единичен интерфейс) или като комплексно USB устройство (няколко интерфейса).
USB Configuration (Конфигуриране на USB) USB скорост Full (Пълно) Auto (Автоматично)*	Задава USB порта да работи на пълна скорост и дезактивира неговите възможности за висока скорост.
Конфигуриране на тава Тавата се свързва Автоматично* Off (Изкл.)	Задайте принтера да свързва тавите, които имат същите настройки на тип и размер хартия.
Забележка: Звездичка (*) до стойността указва фабричната настройка по подразбиране.	

Елемент от меню	Описание
Конфигуриране на тава Показване на съобщение за подвижен модул на тава Off (Изкл.) Само за неизвестни размери* Винаги	Показва съобщение, което позволява на потребителя да сменя настройките за размер и тип на хартията след поставяне на тавата.
Конфигуриране на тава Запит. х-я Auto (Автоматично)* Многоф.подав. у-во Ръчно под.х-я	Задава източника на хартия, който потребителят да постави при показване на подкана за зареждане на хартия. Забележка: За да се появи Multipurpose Feeder (Многоцелево подаващо устройство) в менюто Paper (Хартия), задайте Configure MP (Конфигуриране на MP) на Cassette (Касета).
Конфигуриране на тава Запитване плик Auto (Автоматично)* Многоф.подав. у-во Ръчно плик	Задава източника на хартия, който потребителят да постави при показване на подкана за зареждане на плик. Забележка: За да се появи Multipurpose Feeder (Многоцелево подаващо устройство) в менюто Paper (Хартия), задайте Configure MP (Конфигуриране на MP) на Cassette (Касета).
Конфигуриране на тава Действ.при запит. Запитване на потребител* Продължаване Използв. настоящите	Задайте принтера да разрешава подкани, свързани с промяна на хартията или плика.
Конфигуриране на тава Multiple Universal Sizes (Множество универсални размери) Off (Изкл.)* On (Вкл.)	Задава тавата за поддръжка на множество универсални размери хартия.
Отчети Стр. с настр. на меню Дневник събития Обобщение на регистъра на събитията	Отпечатване на отчети относно настройки на менюта на принтера, състоянието и регистри за събития.
Използване на консумативи и броячи Изчистване хронология изп. консум.	Нулира хронологията за използването на консумативи, например броя страници и оставащите дни, до фабричните нива.
Използване на консумативи и броячи Нулиране на ITM	Нулирайте брояча след монтирането на нов консуматив или комплект за поддръжка.
Използване на консумативи и броячи Нулиране брояч поддръжка	Нулира брояча след инсталирането на нов комплект за поддръжка.
Използване на консумативи и броячи Обхвати на разширено покритие	Регулирайте количеството на цветовото покритие за всеки диапазон на печат.
Забележка: Звездичка (*) до стойността указва фабричната настройка по подразбиране.	

Елемент от меню	Описание
Емулации на принтер PPDS дубликат Off (Изкл.)* On (Вкл.)	Задайте принтера да разпознава и използва потока за данни на PPDS.
Емулации на принтер PS дубликат Off (Изкл.) On (Вкл.)*	Задайте принтера да разпознава и използва потока за данни на PS.
Print Emulations (Емулации за отпечатване) Use Native ISD Fonts (Използване на нативни ISD шрифтове) Off (Изкл.)* On (Вкл.)	Позволява на принтера да използва нативни шрифтове или свободни шрифтове в интелигентното запамяващо устройство (ISD) за отпечатване. Забележка: Този елемент от менюто се показва само когато е инсталирано ISD.
Емулации на принтер Enable Formsmerge (Разрешаване на сливането на форми) Off (Изкл.) On (Вкл.)*	Активира Forms Merge (Обединяване на формуляри), за да се съхранят формулярите на твърдия диск или на ISD. Забележки: <ul style="list-style-type: none"> • За Forms Merge (Обединяване на формуляри) трябва да се монтира лиценз. • Този елемент от менюто се показва само когато е монтиран твърд диск или ISD.
Емулации на принтер Enable Prescribe (Разрешаване на предписание) Off (Изкл.)* On (Вкл.)	Активира предписание. Забележка: Трябва да се монтира лиценз за предписание.
Емулации на принтер Emulator Security (Защита на емулатор) Page Timeout (Време на изчакване на страница) 0 – 60 (60*)	Задайте времето на изчакване на страница по време на емулация.
Емулации на принтер Emulator Security (Защита на емулатор) Reset Emulator After Job (Нулиране на емулатор след заданието) Off (Изкл.)* On (Вкл.)	Нулирайте емулатора след задание за печат.
Емулации на принтер Emulator Security (Защита на емулатор) Disable Printer Message Access (Забраняване на достъп до съобщение на принтера) Off (Изкл.) On (Вкл.)*	Забранете достъпа до съобщението на принтера по време на емулация.
Забележка: Звездичка (*) до стойността указва фабричната настройка по подразбиране.	

Елемент от меню	Описание
Конфигурация на печат „Само черно-бяло“ Off (Изкл.)* On (Вкл.)	Задания за отпечатване без копиране в сивата скала.
Конфигурация на печат Улав.цветен фон Off (Изкл.) 1 2* 3 4 5	Подобрява разпечатката за компенсиране на неправилната регистрация в принтера.
Конфигурация на печат По-ярък шрифт 0 – 150 (24*)	Задава стойност на размера на точките на текста, под която високочестотните екрани се използват при отпечатване на данни на шрифта. Например, ако стойността е 24, тогава всички размери на шрифтове с размер 24 точки или по-малко използват високочестотни екрани.
Операции с устройство Безшум. режим Off (Изкл.)* On (Вкл.)	Настройте принтера да работи в Безшумен режим. Забележка: Разрешаването на тази настройка забавя общата производителност на принтера.
Операции с устройство Безопасен режим Off (Изкл.)* On (Вкл.)	Задайте принтера да работи в специален режим, в който се опитва да продължи да предлага възможно най-много функционалност, въпреки известни проблеми. Например, когато се настрои на Вкл и моторът за двустранен печат не функционира, принтерът извършва едностранен печат на документите дори ако заданието е двустранен печат.
Операции с устройство Изчистване на персонализирано състояние	Изтриване на дефинирани от потребителя низове за съобщения по избор По подразбиране или Алтернативно.
Операции с устройство Изчистване на всички дистанционно инсталирани съобщения	Изтриване на съобщения, които са били дистанционно инсталирани.
Операции с устройство Автоматично показване грешки Off (Изкл.) On (Вкл.)*	Показва съществуващи съобщения за грешка на дисплея, след като принтерът остане неактивен на началния екран за известно време.
Забележка: Звездичка (*) до стойността указва фабричната настройка по подразбиране.	

Елемент от меню	Описание
Конфигуриране на сензор за петно на тонер Предпочитание за честота на калибриране Disabled (Забранено) Най-малко регулир. цвят По-малко регулир. цвят Нормална* По-добра точност на цвета Най-добра точност на цвета	Задава принтера да осигури правилното количество тонер, за да поддържа последователността на цвета.
Конфигуриране на сензор за петно на тонер Пълно калибриране	Стартира пълно калибриране на цветовете.
Конфигуриране на сензор за петно на тонер Печат на страница за информация TPS	Печат на диагностична страница, която съдържа информацията относно калибриране на сензора за петно на тонер.
App Configuration (Конфигуриране на приложения) LES приложения Off (Изкл.) On (Вкл.)*	Активира приложенията Lexmark Embedded Solutions (LES).
Забележка: Звездичка (*) до стойността указва фабричната настройка по подразбиране.	

Изтр. при неизправност

Елемент от меню	Описание
Изтр. при неизправност Memory Last Sanitized (Последно изчистване на памет) ISD last erased (Последно изтрито ISD)	Показва информация само за четене при последното изтриване на паметта на принтера или запамяващото устройство. Забележка: ISD last erased (Последно изтрито ISD) се появява само когато е инсталирано интелигентно запамяващо устройство.
Изтр. при неизправност Sanitize all information on nonvolatile memory (Изчистване на цялата информация на енергонезависимата памет) Erase all printer and network settings (Изтриване на всички настройки на принтера и мрежата) Изтриване на всички приложения и настройки на приложения Изтрийте всички преки пътища и настройки на преки пътища Изтриване на интелигентно запамяващо устройство	Изчиства цялата информация на енергонезависимата памет и информацията на запамяващото устройство. Забележка: Erase Intelligent Storage Drive (Изтриване на интелигентно запамяващо устройство) се появява само когато е инсталирано ISD.

Персонализиране на начален екран

Забележка: Това меню се появява само в Embedded Web Server.

Меню	Описание
Състояние/Консумативи Опашка на заданията Настройки Адресен указател USB у-во Задържани задания	Определя кои икони да се показват на началния екран.

Update firmware (Актуализация на фърмуера)

Елемент от меню	Описание
Current Version (Текуща версия)	Показва инсталираната на принтера текуща версия на фърмуера.
Check for updates now (Проверка за актуализации сега)	Проверява за актуализации на фърмуера.
Auto check for updates (Автоматична проверка за актуализации)	Задава принтерът да проверява автоматично за актуализации на фърмуера.

Информация за този принтер

Елемент от меню	Описание
Маркер за актив	Определя идентификационната информация на принтера. Максималната дължина е 32 знака.
Printer's Location (Местоположение на принтера)	Посочите местоположението на принтера. Максималната дължина е 63 знака.
Свържете се със	Определя информацията за контакт за принтера. Максималната дължина е 63 знака.
Версия на фърмуера	Показва инсталираната на принтера версия на фърмуера.
Двигател	Показва фабричния номер на принтера.
Сериен номер	Показва серийния номер на принтера.
Export Configuration File to USB (Експортиране на конфигурационен файл на USB)	Експортира конфигурационния файл към флаш устройство.
Export Compressed Logs to USB (Експортиране на компресирани. регистрационни файлове на USB)	Експортира компресираните файлове с дневници на флаш устройство.
Send Logs (Изпращане на регистрационни файлове)	Изпраща документирана информация за принтера до Lexmark.

Печат

Оформление

Елемент от меню	Описание
Страни Еностранно* 2-Sided (Двустранно)	Определя дали да отпечатва от едната страна или и от двете страни на хартията.
Начин на обръщане Дълга страна* Къса страна	Определя коя страна на хартията ще бъде свързана при двустранен печат.
Празни страници Отпечатване Do Not Print (Без печат)*	Отпечатайте празни страници, които са включени в задание за печат.
Сортиране Off (Изкл.) (1,1,1,2,2,2) On (Вкл.) (1,2,1,2,1,2)*	Запазва страниците на задание за печат наредени една върху друга в последователност, особено когато печатате множество копия на заданието.
Разделящи листове Няма* Между копията Между задания Между стран.	Вкарва празни разделящи листове по време на печат.
Източник на разделителен лист Tray (Тава) [x] (1*) Многоф.подав. у-во	Определете източника на хартия за разделящия лист.
Страници на страна Off (Изкл.)* 2 pages per side (2 страници на страна) 3 pages per side (3 страници на страна) 4 pages per side (4 страници на страна) 6 pages per side (6 страници на страна) 9 pages per side (9 страници на страна) 12 pages per side (12 страници на страна) 16 pages per side (16 страници на страна)	Отпечатване на многостранични изображения на едната страна на лист хартия.
Pages per Side Ordering (Подреждане на страници на една страна) Горизонтално* Гориз., обърн. Вертикално Верт., обърн.	Посочва позиционирането на многостранични изображения, когато използвате менюто Pages per Side (Страници на страна).
Забележка: Звездичка (*) до стойността указва фабричната настройка по подразбиране.	

Елемент от меню	Описание
Pages per Side Orientation (Ориентация на страници на една страна) Auto (Автоматично)* Пейзаж Портрет	Посочва ориентацията на многостранични изображения, когато използвате менюто Pages per Side (Страници на страна).
Pages per Side Border (Граница на страници на една страна) Няма* Солидна	Отпечатва рамка около изображението на всяка страница, когато използвате менюто Pages per Side (Страници на страна).
Копия 1 – 9999 (1*)	Посочете броя копия за всяко задание за печат.
Зона на печат Нормална* Побиране на страница Цяла страница	Задава зоната за печат върху лист хартия.
Забележка: Звездичка (*) до стойността указва фабричната настройка по подразбиране.	

Настройка

Елемент от меню	Описание
Език на принтера PCL дубликат PS дубликат*	Задайте езика на принтера. Забележка: Настройването на език на принтера по подразбиране не възпрепятства софтуерна програма да изпраща задания за печат, които използват друг език на принтера.
Изчакване на задание Off (Изкл.)* On (Вкл.)	Задържа задания за печат, изискващи консумативи, така че заданията, неизискващи липсващите консумативи, да се отпечатат. Забележка: Този елемент от менюто се показва само когато е монтиран твърд диск или интелигентно запамятаващо устройство (ISD).
Край задържане 0 – 255 (30*)	Задайте времето в секунди, през което принтерът изчаква намеса от потребител, преди да задържи задания, които се нуждаят от ресурси, които липсват. Забележка: Този елемент от менюто се показва само когато е монтиран твърд диск или ISD.
Използване Максимална скорост Максимален капацитет*	Определете как да работи комплектът за цветни изображения по време на отпечатване. Забележки: <ul style="list-style-type: none"> • Когато зададете настройка Максимален капацитет, комплектът за цветни изображения забавя или спира при печат на групи от само черно-бели страници. • Когато зададете настройка Максимална скорост, комплектът за цветни изображения винаги работи при печат – независимо дали се отпечатват цветни или черно-бели страници.
Забележка: Звездичка (*) до стойността указва фабричната настройка по подразбиране.	

Елемент от меню	Описание
Използване на принтер с ниска скорост Максимална скорост Максимален капацитет*	Определя как да работи комплектът за цветни изображения по време на печат с ниска скорост. Забележки: <ul style="list-style-type: none"> • Когато зададете настройка Максимален капацитет, комплектът за цветни изображения забавя или спира при печат на групи от само черно-бели страници. • Когато зададете настройка Максимална скорост, комплектът за цветни изображения винаги работи при печат – независимо дали се отпечатват цветни или черно-бели страници. • Тази настройка променя поведението на принтера само когато принтерът работи със скорост на обработка 25 страници в минута. Тя не влияе, когато принтерът работи с по-големи скорости на обработка.
Изтегляне от RAM* Диск	Определя къде да се запазват всички постоянни ресурси, които се изтеглят на принтера. Забележка: Този елемент от менюто се показва само когато е монтиран твърд диск или ISD.
Иконом.ресурси Off (Изкл.)* On (Вкл.)	Определете как принтерът работи с изтеглените ресурси, в случай че получи задание, изискващо повече от наличната памет. Забележки: <ul style="list-style-type: none"> • Когато се настрои на Изкл., принтерът запазва изтеглените ресурси само докато е необходима памет. Ресурсите, свързани с неактивния език на принтера, се изтриват. • Когато се настрои на Вкл., принтерът запазва всички изтеглени постоянни ресурси при всяко превключване на езици. Когато е необходимо, принтерът показва съобщения, че паметта е пълна, вместо да изтрие постоянни ресурси.
Ред печат вс.докум. По азбучен ред* Първо най-новите Първо най-старите	Посочете последователността, когато избирате да отпечатате всички задържани и поверителни задания. Забележка: Този елемент от менюто се показва само когато е монтиран твърд диск или ISD.
Забележка: Звездичка (*) до стойността указва фабричната настройка по подразбиране.	

Качество

Елемент от меню	Описание
Режим печат Черно-бяло Цветно*	Задава начина на генериране на цветно съдържание от принтера.
Разделителна способност на печат 4800 CQ* 1200 dpi	Задайте разделителната способност за разпечатките. Забележка: 4800 CQ предоставя висококачествени разпечатки при максимална скорост.
Плътност на тонера 1 до 5 (4*)	Определете светлостта или тъмнатата на текстовите изображения.
Забележка: Звездичка (*) до стойността указва фабричната настройка по подразбиране.	

Елемент от меню	Описание
Фотогравюра Нормална* Detail (Подробни данни)	Подобреете разпечатката за по-плавни линии с по-остри ръбове.
Функция за запазване на цвета Off (Изкл.)* On (Вкл.)	Намалите количеството тонер, което се използва за печат на графика и изображения. Забележка: Когато е зададена на On (Вкл.), тази настройка заменя стойността на настройката Toner Darkness (Плътност на тонера).
Яркост на RGB -6 до 6 (0*)	Регулира яркостта на всеки RGB и сив обект на страницата. Забележка: Тази настройка не засяга файлове, при които са използвани спецификации за цвят CMYK.
Контраст на RGB -6 до 6 (0*)	Регулира контраста на всеки RGB и сив обект на дадена страница. Забележка: Тази настройка не засяга файлове, при които са използвани спецификации за цвят CMYK.
Наситеност на RGB 0 до 5 (0*)	Запазва стойностите на черно-бялото, когато регулирате цветните стойности на всеки обект на страницата. Забележка: Тази настройка не засяга файлове, при които са използвани спецификации за цвят CMYK.
Забележка: Звездичка (*) до стойността указва фабричната настройка по подразбиране.	

Усъвършенствани изображения

Елемент от меню	Описание
Баланс на цветовете Cyan (Циан) (0*) Magenta (Магента) (0*) Yellow (Жълто) (0*) Black (Черно) (0*)	Регулира количеството тонер, което се използва за всеки цвят.
Баланс на цветовете Връщане на стойностите по подразбиране	Нулира всички настройки за цвят до техните стойности по подразбиране.
Кор.цветове Off (Изкл.) Auto (Автоматично)* Ръчен	Променете настройките за цвят, използвани за печат на документи. Забележки: <ul style="list-style-type: none"> Изкл. задава принтерът да получава корекция на цвета от софтуера. Автоматично задава принтерът да прилага различните цветови профили към всеки обект на отпечатаната страница. Ръчно позволява персонализиране на конвертирания на цветовете RGB или CMYK, приложени към всеки обект на отпечатаната страница.
Цветни мостри Отпечатване на цветни мостри	Отпечатате пробни страници за всяка от RGB и CMYK таблиците за конвертиране на цветовете, използвани в този принтер.
Регулиране на цвета	Калибрира принтера, за да регулира цветовите вариации в разпечатките.
Забележка: Звездичка (*) до стойността указва фабричната настройка по подразбиране.	

Елемент от меню	Описание
Смяна на еталонни цветове Настройка на СМΥΚ по избор	Задайте специфични СМΥΚ стойности – до двадесет наименовани еталонни цветове.
Забележка: Звездичка (*) до стойността указва фабричната настройка по подразбиране.	

Отчитане задан.

Елемент от меню	Описание
Отчитане задан. Off (Изкл.)* On (Вкл.)	Настройва принтерът да създава дневник на заданията за печат, които получава. Забележка: Този елемент от менюто се показва само когато е монтирана флаш памет, твърд диск или интелигентно запамятаващо устройство (ISD).
Честота на дневник за отчитане Ежедневно Седмично Monthly (Месечно)*	Посочва колко често принтерът създава файл с дневник.
Действие с дневник в края на честотата Няма* Изпращане на текущия дневник по имейл Изпращане на текущия дневник по имейл и изтриване Публикуване на текущ дневник Изпращане на текущия дневник по поща и изтриване	Посочва как принтерът да реагира, когато се надвиши праговата стойност за честота. Забележка: Стойността, зададена в Accounting Log Frequency (Честота на дневник за отчитане) определя кога се активира това действие.
Действие с дневник при почти пълно Няма* Изпращане на текущия дневник по имейл Изпращане на текущия дневник по имейл и изтриване Изпращане на най-стар дневник по имейл и изтриване Публикуване на текущ дневник Изпращане на текущия дневник по поща и изтриване Публик. най-стария дневн. и изтриване Изтриване на текущия дневник Изтриване на най-стария дневник Изтриване на всички освен текущия Изтриване на всички регистрационни файлове	Определя как да реагира принтерът, когато твърдият диск или ISD е почти пълно.
Забележка: Звездичка (*) до стойността указва фабричната настройка по подразбиране.	

Елемент от меню	Описание
Действие с дневник при пълно Няма* Изпращане на текущия дневник по имейл и изтриване Изпращане на най-стар дневник по имейл и изтриване Изпращане на текущия дневник по поща и изтриване Публик. най-стария дневн. и изтриване Изтриване на текущия дневник Изтриване на най-стария дневник Изтриване на всички освен текущия Изтриване на всички регистрационни файлове	Определя как да реагира принтерът, когато използването на твърдия диск или ISD достигне максималната граница (100 MB).
URL публик. дневник	Посочва къде принтерът да изпраща дневниците за отчитане на заданията.
Имейл адрес за изпращане на дневници	Посочите имейл адреса, на който принтерът изпраща дневниците за отчитане на заданията.
Префикс за файл с дневник	Посочва префикса за файловете с дневник. Забележка: Текущото име на хост, дефинирано в меню TCP/IP, се използва като префикс за файловете с дневници по подразбиране.
Забележка: Звездичка (*) до стойността указва фабричната настройка по подразбиране.	

PDF

Елемент от меню	Описание
Scale To Fit (Мащабиране до побиране) Off (Изкл.)* On (Вкл.)	Мащабира съдържанието на страницата, за да съответства на избрания размер на хартията.
Annotations (Анотации) Print (Отпечатване) Do Not Print (Без печат)*	Определя дали да се отпечатват анотации в PDF.
Print PDF Error (Отпечатване на PDF грешка) Off (Изкл.) On (Вкл.)*	Разрешава отпечатването на PDF грешка.
Забележка: Звездичка (*) до стойността указва фабричната настройка по подразбиране.	

PostScript

Елемент от меню	Описание
Отпечатване на PS грешка Off (Изкл.)* On (Вкл.)	Отпечатва една страница, която описва грешката PostScript®. Забележка: Когато се появи грешка, обработката на заданието спира, принтерът разпечатва съобщение за грешка и останалата част от задание за печат се изчиства.
Минимална ширина на линията 1 – 30 (2*)	Задава минимална ширина на щрих. Забележка: Задания, отпечатани в 1200 dpi, използват стойността директно.
PS режим на стартиране Off (Изкл.) On (Вкл.)*	Дезактивирайте файла SysStart.
Изглаждане на изображение Off (Изкл.)* On (Вкл.)	Увеличете контраста и рязкостта на изображения с ниска разделителна способност. Забележка: Тази настройка няма ефект при изображения с разделителна способност 300 dpi или по-висока.
Приоритет на шрифта Resident (На устройство)* От флаш/диск	Установяване на последователността за търсене на шрифт. Забележки: <ul style="list-style-type: none"> Resident (На устройство) задава принтера да търси в неговата памет необходимия шрифт, преди да извърши търсене в твърдия диск или в интелигентното запамяващо устройство (ISD). Flash/Disk (Запис на данни/диск) задава принтера да търси в твърдия диск или в ISD необходимия шрифт, преди да извърши търсене в паметта на принтера. Този елемент от менюто се показва само когато е монтиран твърд диск или ISD.
Край изчакване Off (Изкл.) Вкл.* (40 секунди)	Активира времето, през което принтерът да изчаква допълнителни данни, преди да отмени задание за печат.
Забележка: Звездичка (*) до стойността указва фабричната настройка по подразбиране.	

PCL

Елемент от меню	Описание
Източник на шрифт Resident (На устройство)* Диск Изтегляне Флаш устройства Карта за шрифт Всички	Изберете източника, който съдържа селекцията от шрифтове по подразбиране. Забележки: <ul style="list-style-type: none"> Disk (Диск) и Flash (Запис на данни) се появява само когато е монтиран незащитен твърд диск без дефекти или интелигентно запамяващо устройство (ISD), което съдържа шрифтове. Изтегляне се появява само ако изтеглените шрифтове съществуват в паметта на принтера. Font Card (Карта за шрифт) се появява само когато е монтирано ISD.
Забележка: Звездичка (*) до стойността указва фабричната настройка по подразбиране.	

Елемент от меню	Описание
Име на шрифт [Списък на наличните шрифтове] (Courier*)	Изберете шрифт от посочения източник на шрифтове.
Набор символи [Списък на наличния набор символи] (10U PC-8*)	Определете комплекта от символи за всяко име на шрифт. Забележка: Комплектът от символи е набор от символи от букви и цифри, препинателни знаци и специални символи. Комплектите от символи поддържат различни езици или специфични програми, като например математически символи за научен текст.
Стъпка 0,08 – 100,00 (10,00*)	Посочете стъпката за фиксирани или едноразредни шрифтове. Забележка: Pitch (Стъпка) се отнася за броя на символите с фиксирано разстояние на хоризонтален инч тип.
Ориентация Вертикална ориентация* Пейзаж Reverse Portrait (Обръщане на вертикална ориентация) Reverse Landscape (Обръщане на хоризонтална ориентация)	Определете ориентацията на текста и изображенията на страницата.
Редове стр. 1 – 255	Определете броя редове текст за всяка страница, отпечатана чрез потока за данни PCL®. Забележки: <ul style="list-style-type: none"> • Този елемент от менюто задейства вертикалния механизъм, който осигурява отпечатването на избрания брой редове между полетата по подразбиране на страницата. • 60 е фабричната настройка по подразбиране в САЩ. 64 е международната фабрична настройка по подразбиране.
PCL5 Minimum Line Width (Минимална ширина на линията PCL5) 1 – 30 (2*)	Задава първоначалната минимална ширина на шрих.
PCLXL Minimum Line Width (Минимална ширина на линията PCLXL) 1 – 30 (2*)	
Ширина на A4 198 мм* 203 мм	Задава ширината на логическата страница при печатане върху хартия с размер A4. Забележка: Логическата страница е мястото върху физическата страница, на което се отпечатва информацията.
Авт.CR след LF On (Вкл.) Off (Изкл.)*	Настройва да връща касетата след контролна команда за подаване на ред. Забележка: Връщането на касетата е механизъм, който кара принтера да премести позицията на курсора до първата позиция на същия ред.
Авт.LF след CR On (Вкл.) Off (Изкл.)*	Настройва принтера да извършва подаване на ред след връщане на касетата след контролна команда.
Забележка: Звездичка (*) до стойността указва фабричната настройка по подразбиране.	

Елемент от меню	Описание
Повт.номер.тава Задаване на тава [x] Задав.ръчно подав. Задаване ръчно подаване на пликкове	Конфигурира принтерът да работи с различен драйвер за печат или с приложение по избор, което използва различен набор от задания за източник за заявка на посочен източник на хартия.
Повт.номер.тава Преглед фабрични настройки	Показва фабричната стойност по подразбиране, зададена за всеки източник на хартия.
Повт.номер.тава Възст. осн.	Възстановяване на повтарящите номера на тавата към фабричните им стойности по подразбиране.
Край на време за печат Off (Изкл.) Вкл.* (90 секунди)	Зададете на принтера да завършва задание за печат, след като е бил в режим на готовност за определения период от време.
Забележка: Звездичка (*) до стойността указва фабричната настройка по подразбиране.	

Изображение

Елемент от меню	Описание
Авт.побиране Вкл. Изкл.*	Изберете най-добрия наличен размер на хартията и ориентация на настройката за дадено изображение. Забележка: Когато е зададен на Вкл., този елемент от менюто заменя настройките за мащабиране и ориентация за изображението.
Инверсия Изкл.* Вкл.	Инвертирани двутонни монохромни изображения. Забележка: Това меню не се прилага за GIF или JPEG формати на изображенията.
Мащабиране Фиксир.горе вляво Най-добро побиране* Фиксир.в център Побир.шир./вис. Побир.височ. Побир.ширина	Кorigира изображението, за да се вмести в зоната за печат. Забележка: Когато Автоматично побиране е зададена като Вкл., Мащабиране автоматично се задава като Най-добро побиране.
Ориентация Вертикална ориентация* Пейзаж Reverse Portrait (Обръщане на вертикална ориентация) Reverse Landscape (Обръщане на хоризонтална ориентация)	Определете ориентацията на текста и изображенията на страницата.
Забележка: Звездичка (*) до стойността указва фабричната настройка по подразбиране.	

Хартия

Конфигуриране на тава

Елемент от меню	Описание
Осн.източник Tray (Тава) [x] (1*) Многоф.подав. у-во Ръчно под.х-я Ръчно плик	Задава източника на хартия за всички задания за печат.
Разм./вид х-я Tray (Тава) [x] Многоф.подав. у-во Ръчно под.х-я Ръчно плик	Определя размера на хартията или вида на хартията, заредена във всеки източник на хартия.
Смяна на размер Off (Изкл.) Letter/A4 Всички в списъка*	Указва на принтера да замени определен размер хартия, ако исканият размер не е зареден в нито един от източниците на хартия. Забележки: <ul style="list-style-type: none"> • Изкл. изисква от потребителя да зареди искания размер на хартията. • All Listed (Всички в списъка) разрешава всички налични замествания.
Конф.подав. у-во Cassette (Касета)* Ръчен Първи	Определя поведението на многоцелевото подаващо устройство. Забележки: <ul style="list-style-type: none"> • Cassette (Касета) конфигурира многоцелевото подаващо устройство като автоматичен източник на хартия. • Manual (Ръчно) настройва многоцелевото подаващо устройство само за задания за печат с ръчно подаване. • First (Първи) конфигурира многоцелевото подаващо устройство като основен източник на хартия.
Забележка: Звездичка (*) до стойността указва фабричната настройка по подразбиране.	

Конфигурация на носител

Универсално конфигуриране

Елемент от меню	Описание
Мерни единици Инчове Милиметри	Определя единицата за измерване за универсалната хартия. Забележка: Инчове е фабричната настройка по подразбиране в САЩ. Милиметри е международната фабрична настройка по подразбиране.
Ширина на вертикалната ориентация 3 – 52 инча (8,5*) 76 – 1321 mm (216*)	Задава ширината на вертикалната ориентация на универсалната хартия.
Забележка: Звездичка (*) до стойността указва фабричната настройка по подразбиране.	

Елемент от меню	Описание
Височина на портрета 3 – 52 инча (14*) 76,2 – 1321 mm (356*)	Задава височината на вертикалната ориентация на универсалната хартия.
Посока на подаване Къса страна* Дълга страна	Настройва принтера да взема хартия от посоката на късата или дългата страна. Забележка: Дълга страна се появява само когато най-дългата страна е по-къса от максималната поддържана ширина.
Забележка: Звездичка (*) до стойността указва фабричната настройка по подразбиране.	

Типове носители

Елемент от меню	Описание
Обикн.хартия Х-я за визитки Рецикл. хартия Гланцирана Етикети Винил.етикети Ленена хартия Плик Бланка Пред.отп. Цветна хартия Лека хартия Тежка хартия Груба/памук Custom Type (Персонализиран тип) [X]	Задава текстурата, теглото и ориентацията на хартията.

USB у-во

Печатане от флаш устройство

Елемент от меню	Описание
Брой копия 1 – 9999 (1*)	Задава броя на копията.
Източник хартия Трау (Тава) [x] (1*) Многоф.подав. у-во Ръчно под.х-я Ръчно плик	Задава източника на хартия за заданието за печат.
Забележка: Звездичка (*) до стойността указва фабричната настройка по подразбиране.	

Елемент от меню	Описание
Цвят Off (Изкл.) On (Вкл.)*	Отпечатване на файл на флаш устройство в цвят.
Сортиране (1,1,1) (2,2,2) (1,2,3) (1,2,3)*	Запазва страниците на задание за печат наредени една върху друга в последователност, особено когато печатате множество копия на заданието.
Страни Еностранно* 2-Sided (Двустранно)	Посочва дали да отпечата от едната страна или и от двете страни на хартията.
Начин на обръщане Дълга страна* Къса страна	Определя коя страна на хартията ще бъде свързана при двустранен печат.
Страници на страна Off (Изкл.)* 2 pages per side (2 страници на страна) 3 pages per side (3 страници на страна) 4 pages per side (4 страници на страна) 6 pages per side (6 страници на страна) 9 pages per side (9 страници на страна) 12 pages per side (12 страници на страна) 16 pages per side (16 страници на страна)	Отпечатване на многостранични изображения на едната страна на лист хартия.
Pages per Side Ordering (Подреждане на страници на една страна) Хоризонтално* Хориз., обърн. Верт., обърн. Вертикално	Посочва позиционирането на многостранични изображения, когато използвате менюто Pages per Side (Страници на страна).
Pages per Side Orientation (Ориентация на страници на една страна) Auto (Автоматично)* Пейзаж Портрет	Посочва ориентацията на многостранични изображения, когато използвате менюто Pages per Side (Страници на страна).
Pages per Side Border (Граница на страници на една страна) Няма* Солидна	Отпечата рамка около изображението на всяка страница, когато използвате менюто Pages per Side (Страници на страна).
Разделящи листове Off (Изкл.)* Между копията Между задания Между стран.	Вкарва празни разделящи листове по време на печат.
Забележка: Звездичка (*) до стойността указва фабричната настройка по подразбиране.	

Елемент от меню	Описание
Източник на разделителен лист Tray (Тава) [x] (1*) Многоф.подав. у-во	Определете източника на хартия за разделящия лист.
Празни страници Do Not Print (Без печат)* Отпечатване	Отпечатва празни страници в задание за печат.

Забележка: Звездичка (*) до стойността указва фабричната настройка по подразбиране.

Мрежа/портове

Преглед на мрежата

Елемент от меню	Описание
Active Adapter (Активен адаптер) Auto (Автоматично)* Стандартна мрежа Безжично	Посочете типа мрежова връзка. Забележка: Wireless (Безжично) е налично само при принтери, които са свързани към безжична мрежа.
Network Status (Състояние на мрежата)	Показва състоянието на свързване на мрежата на принтера.
Display Network Status on Printer (Показване на състоянието на мрежата на принтера) Off (Изкл.) On (Вкл.)*	Показва състоянието на мрежата на дисплея.
Скорост, дуплекс	Показва скоростта на текущата активна мрежова карта.
IPv4	Показва IPv4 адреса.
All IPv6 Addresses (Всички IPv6 адреси)	Показва всички IPv6 адреси.
Рестартиране на сървъра за печат	Нулира всички активни мрежови свързвания към принтера. Забележка: Тази настройка премахва всички настройки за мрежова конфигурация.
Таймаут на задача в мрежата Off (Изкл.) On (Вкл.)* (90 секунди)	Задава времето, преди принтерът да анулира мрежово задание за печат.
Разделителна страница Off (Изкл.)* On (Вкл.)	Отпечатване на разделителна страница.
Активиране на мрежови връзки Off (Изкл.) On (Вкл.)*	Разрешете на принтера да се свърже с мрежа.
Разрешаване на LLDP Off (Изкл.)* On (Вкл.)	Разрешете Link Layer Discovery Protocol (LLDP) в принтера.

Забележка: Звездичка (*) до стойността указва фабричната настройка по подразбиране.

Безжично

Забележка: Това меню е налично само при принтери, свързани с Wi-Fi мрежа или принтери, които имат безжичен мрежов адаптер.

Елемент от меню	Описание
Setup Using Mobile App (Конфигуриране чрез използване на мобилно приложение)	Конфигурирайте Wi-Fi връзката чрез използване на Lexmark Mobile Assistant.
Setup On Printer Panel (Конфигуриране на панела на принтера) Избор на мрежа Прибавяне на Wi-Fi мрежа Мрежово име Мрежов режим Инфраструктура Режим безжична защита Disabled (Забранено)* WEP WPA2/WPA – персонален WPA2 – персонален	Конфигурирайте Wi-Fi връзката чрез използване на контролния панел.
Wi-Fi Protected Setup Автоматично откриване на WPS Off (Изкл.) On (Вкл.)* Метод с натискане на стартов бутон Метод за стартиране с PIN	Установете Wi-Fi мрежа и активирайте мрежовата защита. Забележки: <ul style="list-style-type: none"> WPS Auto Detect (Автоматично откриване на WPS) се появява само когато Wireless Security Mode (Режим на безжична защита) е зададен на WEP. Методът на стартиране с натискане на бутон свързва принтера с Wi-Fi мрежа, когато бутоните на принтера и точката за достъп (безжичния рутер) бъдат натиснати в рамките на определен период от време. Методът на стартиране с PIN свързва принтера с Wi-Fi мрежа след въвеждане на PIN на принтера в настройките за безжична мрежа на точката за достъп.
Мрежов режим Тип BSS Инфраструктура*	Определете мрежовия режим.
Съвместимост 802.11b/g/n (2,4 GHz)* 802.11a/b/g/n/ac (2,4 GHz/5 GHz) 802.11a/n/ac (5 GHz)	Определете стандарт за Wi-Fi мрежата. Забележка: 802.11a/b/g/n/ac (2,4 GHz/5 GHz) и 802.11a/n/ac (5 GHz) се появяват само когато е инсталирана Wi-Fi опция.
Режим безжична защита Disabled (Забранено)* WEP WPA2/WPA – персонален WPA2 – персонален 802.1x – RADIUS	Задайте режима на защита при свързване на принтера с Wi-Fi устройства.

Елемент от меню	Описание
Режим WEP удостоверяване Auto (Автоматично)* Отвори Споделен	Задайте типа протокол за безжично шифроване (WEP) за принтера. Забележка: Този елемент от менюто се появява само когато Режимът на безжичната защита е настроен на WEP.
Задаване на WEP ключ	Посочете WEP парола за защитена Wi-Fi връзка.
WPA2/WPA персонален AES	Активирайте Wi-Fi защитата чрез защитено конфигуриране на Wi-Fi (WPA). Забележка: Този елемент от менюто се появява само когато Режимът на безжична защита е настроен на WPA2/WPA – Персонален.
Задаване на предварително споделен ключ	Задайте паролата за защитена Wi-Fi връзка.
WPA2 – персонален AES	Активиране на Wi-Fi защита чрез WPA2. Забележка: Този елемент от менюто се появява само когато Режимът на безжична защита е настроен на WPA2 – Персонален.
Режим 802.1x шифроване WPA+ WPA2*	Активиране на Wi-Fi защита чрез стандарта 802.1x. Забележка: Този елемент от менюто се появява само когато Режимът на безжична защита е настроен на 802.1x – RADIUS.
IPv4 Enable DHCP (Разрешаване на DHCP) On (Вкл.)* Off (Изкл.) Set Static IP Address (Задава статичен IP адрес) IP Address (IP адрес) Netmask (Маска на мрежата) Gateway (Шлюз)	Разрешава и конфигурира IPv4 настройките на принтера.

Елемент от меню	Описание
<p>IPv6</p> <p>Enable IPv6 (Разрешаване на IPv6) On (Вкл.)* Off (Изкл.)</p> <p>Enable DHCPv6 (Разрешаване на IPv6) On (Вкл.) Off (Изкл.)*</p> <p>Stateless Address Autoconfiguration (Сателитен адрес за автоматично конфигуриране) On (Вкл.)* Off (Изкл.)</p> <p>Адрес на DNS сървър Ръчно зададен IPv6 адрес Ръчно зададен IPv6 маршрутизатор Address Prefix (Префикс на адреса) All IPv6 Addresses (Всички IPv6 адреси) All IPv6 Router Addresses (Всички IPv6 адреси на маршрутизатори)</p>	<p>Разрешава и конфигурира IPv6 настройките на принтера.</p>
<p>Network Address (Мрежов адрес)</p> <p>UAA LAA</p>	<p>Видите мрежовите адреси.</p>
<p>PCL SmartSwitch</p> <p>Off (Изкл.) On (Вкл.)*</p>	<p>Задава на принтера автоматично да превключва на „PCL дубликат“, когато заданието за печат го изисква, без значение от езика по подразбиране на принтера.</p> <p>Забележка: Ако PCL SmartSwitch е изключен, тогава принтерът не преглежда входящите данни и използва езика по подразбиране на принтера, зададен в меню Конфигуриране.</p>
<p>PS SmartSwitch</p> <p>Off (Изкл.) On (Вкл.)*</p>	<p>Задава на принтера автоматично да превключва на „PS дубликат“, когато заданието за печат го изисква, без значение от езика по подразбиране на принтера.</p> <p>Забележка: Ако PS SmartSwitch е изключен, принтерът не преглежда входящите данни и използва езика по подразбиране на принтера, зададен в меню Конфигуриране.</p>
<p>Буфер.задание</p> <p>On (Вкл.) Off (Изкл.)*</p>	<p>Преди отпечатването запаметете временно заданията за печат в твърдия диск или в интелигентното запаметяващо устройство (ISD).</p> <p>Забележка: Този елемент от менюто се показва само когато е монтиран твърд диск или ISD.</p>
<p>Mac Binary PS (Бинарен PS на Mac)</p> <p>Auto (Автоматично)* On (Вкл.) Off (Изкл.)</p>	<p>Задава на принтера да обработва бинарни PostScript задания за печат на Macintosh.</p> <p>Забележки:</p> <ul style="list-style-type: none"> • Вкл. обработва необработени бинарни PostScript задания за печат. • Изкл. филтрира заданията за печат чрез стандартния протокол.

Wi-Fi Direct

Елемент от меню	Описание
Активирайте Wi-Fi Direct On (Вкл.) Off (Изкл.)*	Задайте принтера за директно свързване към Wi-Fi устройства.
Име на Wi-Fi Direct	Посочете името на Wi-Fi Direct мрежата.
Парола за Wi-Fi Direct	Задайте паролата за удостоверяване и потвърждаване на потребителите на Wi-Fi връзка.
Show Password on Setup Page (Показване на паролата на страницата за конфигуриране) Off (Изкл.) On (Вкл.)*	Показване на Wi-Fi Direct Password (Парола за Wi-Fi Direct) на Network Setup Page (Страницата за настройка на мрежата).
Предпочитан номер на канал 1 – 11 Auto (Автоматично)*	Задайте предпочитания канал на Wi-Fi мрежата.
Group Owner IP Address (Собственик на група на IP адрес)	Определя IP адреса на собственика на групата.
Auto-Accept Push Button Requests (Бутони за автоматични искания) Off (Изкл.)* On (Вкл.)	Приема автоматично искания за свързване към мрежа. Забележка: Автоматичното приемане на клиенти не е сигурно.
Забележка: Звездичка (*) до стойността указва фабричната настройка по подразбиране.	

AirPrint

Забележка: Това меню се появява само в Embedded Web Server.

Елемент от меню	Описание
All AirPrint Functions (Всички функции на AirPrint)	Показва състоянието на AirPrint на принтера.
Активиране на AirPrint On (Вкл.)* Off (Изкл.)	Активира функцията AirPrint. Забележка: Този елемент от менюто се показва само ако е забранен интернет протоколът за печат (IPP) или mDNS.
Enable iBeacon (Активиране на iBeacon) On (Вкл.) Off (Изкл.)*	Активира функцията iBeacon.
Забележка: Звездичка (*) до стойността указва фабричната настройка по подразбиране.	

Елемент от меню	Описание
Bonjour Name (Име в Bonjour)	Идентифицира обозначението и местоположението на принтера.
Име на организация	
Организационна единица	
Местоположение на принтера	
Геогр. ширина на принтера	
Геогр. дължина на принтера	
Геогр. височина на принтера	
More Options (Още опции)	
Забележка: Звездичка (*) до стойността указва фабричната настройка по подразбиране.	

Управление на мобилни услуги

Елемент от меню	Описание
Enable IPP Print (Разрешаване на отпечатване чрез IPP) On (Вкл.)* Off (Изкл.)	Разрешава печат от мобилни устройства чрез интернет протокол за печат (IPP).
Enable IPP Over USB (Разрешаване на IPP чрез USB) On (Вкл.)* Off (Изкл.)	Разрешава задания за печат или за сканиране чрез USB връзка.
Enable Mopria Print Discovery (Разрешаване на откриване на принтер Mopria) On (Вкл.)* Off (Изкл.)	Разрешава принтерът да бъде откриван чрез устройства, способни да работят с Mopria.
Забележка: Звездичка (*) до стойността указва фабричната настройка по подразбиране.	

Ethernet

Елемент от меню	Описание
Network Speed (Мрежова скорост)	Показва скоростта на активния мрежов адаптер.
IPv4 Enable DHCP (Разрешаване на DHCP) (On (Вкл.)*) Set Static IP Address (Задава статичен IP адрес)	Конфигурира IPv4 настройките.
Забележка: Звездичка (*) до стойността указва фабричната настройка по подразбиране.	

Елемент от меню	Описание
IPv6 Enable IPv6 (Разрешаване на IPv6) (On (Вкл.))* Enable DHCPv6 (Разрешаване на IPv6) (Off (Изкл.))* Stateless Address Autoconfiguration (Сателитен адрес за автоматично конфигуриране) (On (Вкл.))* Адрес на DNS сървър Ръчно зададен IPv6 адрес Ръчно зададен IPv6 маршрутизатор Префикс на адреса (64*) All IPv6 Addresses (Всички IPv6 адреси) All IPv6 Router Addresses (Всички IPv6 адреси на маршрутизатори)	Конфигурира IPv6 настройките.
Network Address (Мрежов адрес) UAA LAA	Определя мрежовия адрес.
PCL SmartSwitch Off (Изкл.) On (Вкл.)*	Задава на принтера автоматично да превключва на „PCL дубликат“, когато заданието за печат го изисква, без значение от езика по подразбиране на принтера. Забележка: Когато тази настройка е дезактивирана, принтерът не преглежда входящите данни и използва езика по подразбиране на принтера, зададен в меню Setup (Настройка).
PS SmartSwitch Off (Изкл.) On (Вкл.)*	Задава на принтера автоматично да превключва на „PostScript дубликат“, когато заданието за печат го изисква, без значение от езика по подразбиране на принтера. Забележка: Когато тази настройка е дезактивирана, принтерът не преглежда входящите данни и използва езика по подразбиране на принтера, зададен в меню Setup (Настройка).
Буфер.задание Off (Изкл.)* On (Вкл.)	Преди отпечатването запаметете временно заданията за печат в твърдия диск или в интелигентното запаметяващо устройство (ISD). Забележка: Този елемент от менюто се показва само когато е монтиран твърд диск или ISD.
Mac Binary PS (Бинарен PS на Mac) Auto (Автоматично)* On (Вкл.) Off (Изкл.)	Задава на принтера да обработва бинарни PostScript задания за печат на Macintosh. Забележки: <ul style="list-style-type: none"> • Auto (Автоматично) обработва задания за печат от компютрите, като използва операционна система Windows или Macintosh. • Off (Изкл.) филтрира PostScript заданията за печат чрез стандартния протокол.
Забележка: Звездичка (*) до стойността указва фабричната настройка по подразбиране.	

Елемент от меню	Описание
Energy Efficient Ethernet (Енергийно-ефективен Ethernet) On (Вкл.) Off (Изкл.) Auto (Автоматично)*	Намалява консумацията на енергия, когато принтерът не получава данни от Ethernet мрежа.
Забележка: Звездичка (*) до стойността указва фабричната настройка по подразбиране.	

TCP/IP

Забележка: Това меню се появява само в мрежовите принтери или принтерите, свързани към сървърите за печат.

Елемент от меню	Описание
Задаване на име на хост	Задайте текущото TCP/IP име на хост.
Име на домейна	Задава името на домейна.
Позволява на DHCP/BOOTP да актуализира NTP сървър On (Вкл.)* Off (Изкл.)	Позволява на DHCP и BOOTP клиентите да актуализират NTP настройките на принтера.
Няма име на конфигурация	Посочва име на услуга за нулева мрежова конфигурация.
Разрешаване на автоматичен IP Off (Изкл.) On (Вкл.)*	Автоматично задаване на IP адрес.
Адрес на DNS сървър	Посочва адреса на настоящия сървър на Системата от домейн имена (DNS).
Адрес на резервен DNS сървър	Посочва адреса на резервния DNS сървър.
Адрес на резервния DNS сървър 2	
Васкуп DNS Address 3 (Адрес на резервния DNS сървър 3)	
Последователност за търсене на домейни	Посочва списък с имена на домейни за локализиране на принтера и неговите ресурси, които се намират в различни домейни на мрежата.
Разрешаване на DDNS Off (Изкл.)* On (Вкл.)	Актуализиране на динамичните настройки на DNS.
DDNS TTL	Посочва текущите настройки на DDNS.
TTL (Time-to-live) по подразбиране	
Време за обновяване на DDNS	
Разрешаване на mDNS Off (Изкл.) On (Вкл.)*	Актуализира мултикаст настройките на DNS.
Забележка: Звездичка (*) до стойността указва фабричната настройка по подразбиране.	

Елемент от меню	Описание
Адрес на WINS сървър	Посочва адрес на сървъра за Windows Internet Name Service (WINS).
Разрешаване на BOOTP Off (Изкл.)* On (Вкл.)	Позволява BOOTP да зададе IP адрес на принтера.
Ограничен списък със сървъри	Посочва IP адресите, които имат право да комуникират с принтера през TCP/IP. Забележки: <ul style="list-style-type: none"> • Използвайте запетая за отделяне на всеки IP адрес. • Можете да добавите до 50 IP адреса.
Опции „Списък с ограничени сървъри“ Блокира всички портове* Блокира само отпечатване Блокира само отпечатване и HTTP	Посочва опцията за достъп за IP адреси, които не са в списъка.
MTU 256 – 1500 Ethernet (1500*)	Посочва параметър на максимална единица на предаване (MTU) за TCP връзки.
Raw порт за отпечатване 1 – 65535 (9100*)	Посочва номер на raw порт за принтери, свързани в мрежа.
Максимална скорост на изходящия трафик Off (Изкл.)* On (Вкл.)	Задава максималната скорост на прехвърляне на принтера. Забележка: Когато е разрешена, опцията за тази настройка е 100 – 1 000 000 килобита/секунда.
TLS Support (Поддръжка на TLS) Enable TLSv1.0 (Разрешаване на TLSv1.0) (Off (Изкл.)*) Enable TLSv1.1 (Разрешаване на TLSv1.1) (Off (Изкл.)*) Enable TLSv1.2 (Разрешаване на TLSv1.2) (On (Вкл.)*)	Разрешаване на протокола Transport Layer Security (Безопасност на равнище предаване).
SSL Cipher List (Списък с шифри SSL)	Посочва алгоритмите с шифри за използване за SSL или TLS връзките.
Забележка: Звездичка (*) до стойността указва фабричната настройка по подразбиране.	

SNMP

Забележка: Това меню се появява само в мрежовите принтери или в принтерите, които са прикачени към сървъри за печат.

Елемент от меню	Описание
<p>SNMP Versions 1 and 2c (SNMP протокол за управление на опростена мрежа версии 1 и 2c)</p> <ul style="list-style-type: none"> Enabled (Разрешено) <ul style="list-style-type: none"> Off (Изкл.) On (Вкл.)* Разрешаване на SNMP <ul style="list-style-type: none"> Off (Изкл.) On (Вкл.)* Enable PPM MIB (Активирай PPM MIB) <ul style="list-style-type: none"> Off (Изкл.) On (Вкл.)* SNMP група 	<p>Конфигурирайте Протокол за управление на опростена мрежа (SNMP) версии 1 и 2c, за да инсталирате драйвери и приложения за печат.</p>
<p>SNMP версия 3</p> <ul style="list-style-type: none"> Enabled (Разрешено) <ul style="list-style-type: none"> Off (Изкл.) On (Вкл.)* Име на контекст Set Read/Write Credentials (Задаване на данни за четене/запис) <ul style="list-style-type: none"> Потребителско име Парола за удостоверяване Парола за поверителност Set Read-only Credentials (Задаване на данни само за четене) <ul style="list-style-type: none"> Потребителско име Парола за удостоверяване Парола за поверителност Authentication Hash (Удостоверяване на хеширане) <ul style="list-style-type: none"> MD5 SHA1* Minimum Authentication Level (Минимално ниво за удостоверяване) <ul style="list-style-type: none"> Няма удостоверяване, няма поверителност Удостоверяване, няма поверителност Удостоверяване, поверителност* Privacy Algorithm (Алгоритъм за поверителност) <ul style="list-style-type: none"> DES AES-128* 	<p>Конфигурирайте SNMP версия 3, за да инсталирате и обновявате защитата на принтера.</p>
<p>Забележка: Звездичка (*) до стойността указва фабричната настройка по подразбиране.</p>	

IPSec

Забележка: Това меню се появява само в мрежовите принтери или в принтерите, които са прикачени към сървъри за печат.

Елемент от меню	Описание
Активиране на IPSec Off (Изкл.)* On (Вкл.)	Активира защита на интернет протокол (IPSec).
Базова конфигурация По подразбиране* Съвместимост Защитено	Задава базовата конфигурация на IPSec. Забележка: Този елемент от менюто се появява само когато Активиране на IPSec е зададено на Вкл.
DH (Diffie-Hellman) Group Proposal (Предложение на група DH (Diffie-Hellman Group)) modp 2048 (14)* modp3072 (15) modp4096 (16) modp6144 (17)	Задава базовата конфигурация на IPSec. Забележка: Този елемент от менюто се появява само когато Базова конфигурация е зададена на Съвместимост.
Предложен метод за шифроване 3DES AES*	Задава метода на шифроване. Забележка: Този елемент от менюто се появява само когато Базова конфигурация е зададена на Съвместимост.
Предложен метод за удостоверяване SHA1 SHA256* SHA512	Задава метода на удостоверяване. Забележка: Този елемент от менюто се появява само когато Базова конфигурация е зададена на Съвместимост.
IKE SA Lifetime (Hours) (IKE SA работен ресурс (часове)) 1 2 4 8 24*	Посочете срок на IKE SA. Забележка: Този елемент от менюто се появява само когато Базова конфигурация е зададена на Защитена.
IPSec SA Lifetime (Hours) (IPSec SA работен ресурс (часове)) 1 2 4 8* 24	Посочете срок на IPSec SA. Забележка: Този елемент от менюто се появява само когато Базова конфигурация е зададена на Защитена.
IPSec сертификат на устройство	Посочва сертификат на IPSec. Забележка: Този елемент от менюто се появява само когато Активиране на IPSec е зададено на Вкл.
Връзки, удостоверени с предварително споделен ключ Хост [x]	Конфигурира удостоверените връзки на принтера. Забележка: Тези елементи от менюто се появяват само когато Активиране на IPSec е зададено на Вкл.
Връзки, удостоверени със сертификат Хост [x] Адрес[/подмрежа]	
Забележка: Звездичка (*) до стойността указва фабричната настройка по подразбиране.	

802.1x

Забележка: Това меню се появява само в мрежовите принтери или в принтерите, които са прикачени към сървъри за печат.

Елемент от меню	Описание
Активен Off (Изкл.)* On (Вкл.)	Позволява на принтера да се присъедини към мрежи, които изискват удостоверяване преди разрешаване на достъп.
802.1x удостоверяване Име за влизане на устройството Парола за влизане на устройството Validate Serve Certificate (Потвърждаване на сертификата на сървъра) (On (Вкл.))* Enable Event Logging (Разрешаване на регистрирането на събития) (Off (Изкл.))* 802.1x сертификат на устройство	Конфигурира настройките за удостоверяване на връзката на 802.1x.
Допустими механизми за удостоверяване EAP – MD5 (On (Вкл.))* EAP – MSCHAPv2 (On (Вкл.))* LEAP (On (Вкл.))* PEAP (On (Вкл.))* EAP – TLS (On (Вкл.))* EAP – TTLS (On (Вкл.))* TTLS Authentication Method (Метод за удостоверяване на TTLS) (MSCHAPv2*)	Конфигурира разрешените механизми за удостоверяване на връзката на 802.1x.
Забележка: Звездичка (*) до стойността указва фабричната настройка по подразбиране.	

Конфигуриране на LPD

Забележка: Това меню се появява само в мрежовите принтери или в принтерите, които са прикачени към сървъри за печат.

Елемент от меню	Описание
LPD таймаут 0–65535 seconds (90*) (0 – 65 535 секунди (90*))	Задава стойността за таймаут, за да спре сървъра Line Printer Daemon (LPD) от неопределено изчакване за висящи или невалидни задания за печат.
Разделителна страница при протокола LPD Изкл.* Вкл.	Отпечатване на разделителна страница за всички задания за печат за LPD. Забележка: Разделителната страница е първата страница на дадено задание за печат, използвана за отделяне на заданията за печат и за идентифициране на автора на заявката на заданието за печат.
Страница за край при протокола LPD Изкл.* Вкл.	Отпечатване на страница за край за всички задания за печат за LPD. Забележка: Страницата за край е последната страница на заданието за печат.
Забележка: Звездичка (*) до стойността указва фабричната настройка по подразбиране.	

Елемент от меню	Описание
Преобразуване на символа за връщане на каретката при протокола LPD Изкл.* Вкл.	Активира преобразуването при връщане на касетата. Забележка: Връщането на касетата е механизъм, който кара принтера да премести позицията на курсора до първата позиция на същия ред.
Забележка: Звездичка (*) до стойността указва фабричната настройка по подразбиране.	

Настройки на HTTP/FTP

Елемент от меню	Описание
Прокси IP адрес на HTTP прокси IP порт по подразбиране за HTTP IP адрес на прокси сървър за FTP IP порт по подразбиране за FTP Удостоверяване Потребителско име Парола Локални домейни	Конфигуриране на настройките на HTTP и FTP сървъра.
Други настройки Enable HTTP Server (Разрешаване на HTTP сървър) (On (Вкл.)*)	Достъп до вградения уебсървър да наблюдава и управлява принтера.
Други настройки Enable HTTPS (Разрешаване на HTTPS) (On (Вкл.)*)	Разрешава Защитен протокол за прехвърляне на хипертекст (HTTPS) за криптиране на данни, които се прехвърлят към и от сървър за печат.
Други настройки Force HTTPS Connections (Принудителни HTTPS връзки) (Off (Изкл.)*)	Принуждава принтера да използва HTTPS връзки.
Други настройки Enable FTP/TFTP (Разрешаване на FTP/TFTP) (On (Вкл.)*)	Изпраща файлове с помощта на FTP/TFTP.
Други настройки HTTPS Device Certificate (HTTPS сертификат на устройство) (по подразбиране*)	Вижте използвания на принтера HTTP сертификат на устройство.
Други настройки Timeout for HTTP/FTP Requests (Време за изчакване на HTTP/FTP заявки) (30*)	Задайте необходимото време преди връзката на сървъра да спре.
Други настройки Retries for HTTP/FTP Requests (Повторни опити за HTTP/FTP заявки) (3*)	Задаване на броя на повторни опити за свързване към HTTP/FTP сървъра.
Забележка: Звездичка (*) до стойността указва фабричната настройка по подразбиране.	

ThinPrint

Елемент от меню	Описание
Enable ThinPrint (Активирайте ThinPrint) Off (Изкл.)* On (Вкл.)	Отпечатване с ThinPrint.
Номер на порт 4000 – 4999 (4000*)	Задава номера на порта за сървъра ThinPrint.
Честотна лента (бита/сек.) 100 – 1 000 000 (0*)	Задава скоростта за предаване на данни в средата ThinPrint.
Размер на пакета (килобайта) 0 – 64000 (0*)	Задава размера на пакета за предаване на данни.
Забележка: Звездичка (*) до стойността указва фабричната настройка по подразбиране.	

USB

Елемент от меню	Описание
PCL SmartSwitch Off (Изкл.) On (Вкл.)*	Задава принтерът автоматично да превключва на „PCL дубликат“, когато полученото от USB порт задание за печат го изисква, без значение от езика на принтера по подразбиране. Забележка: Когато тази настройка е дезактивирана, принтерът не преглежда входящите данни и използва езика по подразбиране на принтера, зададен в меню Setup (Настройка).
PS SmartSwitch Off (Изкл.) On (Вкл.)*	Задава принтерът да превключва на PostScript емуляция, когато полученото от USB порт задание за печат го изисква, без значение от езика по подразбиране на принтера. Забележка: Когато тази настройка е дезактивирана, принтерът не преглежда входящите данни и използва езика по подразбиране на принтера, зададен в меню Setup (Настройка).
Буфер.задание Off (Изкл.)* On (Вкл.)	Преди отпечатването запаметете временно заданията за печат в твърдия диск или в интелигентното запамяващо устройство (ISD). Забележка: Този елемент от менюто се показва само когато е монтиран твърд диск или ISD.
Mac Binary PS (Бинарен PS на Mac) Auto (Автоматично)* On (Вкл.) Off (Изкл.)	Задава на принтера да обработва бинарни PostScript задания за печат на Macintosh. Забележки: <ul style="list-style-type: none"> • Auto (Автоматично) обработва задания за печат от компютрите, като използва операционна система Windows или Macintosh. • Off (Изкл.) филтрира PostScript заданията за печат чрез стандартния протокол.
Активиране на USB порт Off (Изкл.) On (Вкл.)*	Активиране на предния порт за USB устройство.
Забележка: Звездичка (*) до стойността указва фабричната настройка по подразбиране.	

Ограничаване на външен достъп до мрежата

Елемент от меню	Описание
Ограничаване на външен достъп до мрежата Изкл.* Вкл.	Ограничаване на достъпа до места в мрежата.
Външен мрежов адрес	Посочване на мрежовите адреси с ограничен достъп.
Имейл адрес за известия	Посочване на имейл адреса, на който да се изпращат известия за вписани събития.
Честота на PING 1-300 (10*)	Посочване на интервала за заявки към мрежата в секунди.
Тема	Посочете темата и съобщението на имейла за уведомяване.
Съобщение	
Забележка: Звездичка (*) до стойността указва фабричната настройка по подразбиране.	

Услуги в облака

Cloud Connector

Забележка: Този елемент на менюто е наличен само при някои модели на принтери.

Елемент от меню	Описание
Enable/Disable (Разрешаване/забраняване) Box Off (Изкл.) On (Вкл.)*	Разрешете доставчика в облака на Box.
Enable/Disable (Разрешаване/забраняване) Dropbox Off (Изкл.) On (Вкл.)*	Разрешете доставчика в облака на DropBox.
Enable/Disable (Разрешаване/забраняване) Google Drive Off (Изкл.) On (Вкл.)*	Разрешете доставчика в облака на Google Drive.
Enable/Disable (Разрешаване/забраняване) OneDrive Off (Изкл.) On (Вкл.)*	Разрешете доставчика в облака на OneDrive.

Cloud Print Release (Освобождаване за печат в облак)

Забележка: Това меню е налично само за някои модели принтери.

Елемент от меню	Описание
Адрес на сървър	Посочете адреса на сървъра в облака.
ИД на клиента	Посочете ИД на клиента, специфичен за организацията.
Клиентска тайна	Посочете клиентската тайна, специфична за организацията.

Регистрация за услуги в облака

Елемент от меню	Описание
Преглед на допълнителна информация	Преглед на допълнителна информация за използването на услуги в облака на Lexmark.
Разрешаване на комуникация с услуги в облака на Lexmark Off (Изкл.)* On (Вкл.)	Разрешава на принтера да комуникира с услуги в облака на Lexmark.
Преглед на текущото състояние	Преглед на състоянието на връзката между принтера и услуги в облака на Lexmark.

Забележка: Звездичка (*) до стойността указва фабричната настройка по подразбиране.

Защита

Методи за влизане

Управление на разрешения

Елемент от меню	Описание
Достъп до функции Промяна на адресен указател Управление на бързи команди Създаване на профили Manage Bookmarks (Управление на маркери) Печатане от флаш устройство Цветен печат от флаш устройство Достъп до задържани задания Използване на профили Отмяна на задания в устройството Смяна на език Протокол за интернет печат (IPP) B/W Print (Черно-бял печат) Color Print (Цветен печат)	Контролира достъпа до функциите на принтера.

Елемент от меню	Описание
Административни менюта Security Menu (Меню за сигурност) Network/Ports Menu (Меню мрежа/портове) Меню „Хартия“ Меню Reports (Отчети) Function Configuration Menus (Менюта конфигуриране на функция) Меню Supplies (Консумативи) Меню на допълнителна карта SE меню Menu Device (Меню устройство)	Контролира достъпа до менютата на принтера.
Управление на устройство Външно управление Актуализации на фърмуера Apps Configuration (Конфигуриране на приложения) Достъп до Embedded Web Server Import/Export All Settings (Импортиране/експортиране на всички настройки) Изтр. при неизправност Регистрация за услуги в облака	Контролира достъпа до опциите за управление на принтера.
Приложения New Apps (Нови приложения) Слайдшоу Смяна на тапета Екранна защита	Контролира достъпа до приложенията на принтера.

Local Accounts (Локални акаунти)

Елемент от меню	Описание
Manage Groups/Permissions (Управление на групи/разрешения)	Показване на списък на всички запаметени групи в принтера.
Add User (Добавяне на потребител) User Name/Password (Потребителско име/парола) Потребителско име Парола ПИН	Създайте локални акаунти и посочете техния достъп до функциите на принтера, административните менюта, опциите за управление на примера и приложенията.

Планиране на USB устройства

Елемент от меню	Описание
Schedules (Планове) Add New Schedule (Добавяне на нов график)	Планира достъп до предния USB порт.

Дневник на проведена защита

Елемент от меню	Описание
Вкл.проверка Off (Изкл.)* On (Вкл.)	Записва събитията в сигурен дневник на проверките и дистанционен системен регистър (syslog).
Вкл.външ.Syslog Off (Изкл.)* On (Вкл.)	Изпраща дневник на проверки до дистанционен сървър.
Външ.Syslog сърв.	Определя сървъра на дистанционния системен регистър.
Външ.Syslog порт 1 – 65535 (514*)	Определя порта на дистанционния системен регистър.
Външ.Syslog метод Normal UDP (Нормален UDP)* Stunnel	Определя метода, чрез който системният регистър изпраща регистрирани събития до дистанционен сървър.
Външ.Syslog съоръж. 0 - Kernel Messages (Основни съобщения) 1 - User-Level Messages (Съобщения ниво – потребител) 2 - Mail System (Система за имейл) 3 - System Daemons (Системни демони) 4 – Security/Authorization Messages (Съобщения за защита/оторизация)* 5 – Messages Generated Internally by Syslogs (Съобщения, генерирани вътрешно от системния регистър) 6 – Line Printer Subsystem (Подсистема линеен принтер) 7- Network News Subsystem (Подсистема мрежови новини) 8 - UUCP Subsystem (Подсистема UUCP) 9 - Clock Daemon (Часовников демон) 10 – Security/Authorization Messages (Съобщения за защита/оторизация) 11 - FTP Daemon (FTP демон) 12 – NTP Subsystem (Подсистема NTP) 13 – Log Audit (Проверка на дневника) 14 – Log Alert (Сигнал за дневник) 15 - Clock Daemon (Часовников демон) 16 – Local Use 0 (local0) (Местно, използвай 0 (местно0)) 17 – Local Use 1 (local1) (Местно, използвай 1 (местно1)) 18 – Local Use 2 (local2) (Местно, използвай 2 (местно2)) 19 – Local Use 3 (local3) (Местно, използвай 3 (местно3)) 20 – Local Use 4 (local4) (Местно, използвай 4 (местно4)) 21 – Local Use 5 (local5) (Местно, използвай 5 (местно5)) 22 – Local Use 6 (local6) (Местно, използвай 6 (местно6)) 23 – Local Use 7 (local7) (Местно, използвай 7 (местно7))	Определя код на устройството, което принтерът използва при изпращане на събития от дневника до дистанционен сървър.

Забележка: Звездичка (*) до стойността указва фабричната настройка по подразбиране.

Елемент от меню	Описание
Сериозност на събития, които да се записват в дневника 0 - Emergency (Спешно) 1 - Alert (Внимание) 2 - Critical (Критично) 3 - Error (Грешка) 4 - Warning (Предупреждение)* 5 - Notice (Известие) 6 - Informational (Информационно) 7 - Debug (Отстраняване на грешки)	Определя границата за приоритетно ниво за регистриране на съобщения и събития.
Remote Syslog Non-Logged Events (Събития, незаписани в дневника на дистанционния системен регистър) Off (Изкл.)* On (Вкл.)	Изпраща всички събития, независимо от нивото на тежест, до дистанционния сървър.
Admin's E-mail Address (Имейл адрес на администратора)	Изпраща известие по имейл за регистрираните събития до администратора.
E-mail Log Cleared Alert (Имейл сигнал за изтрит дневник) Off (Изкл.)* On (Вкл.)	Изпраща известие по имейл до администратора при изтриване на запис от дневника.
E-mail Log Wrapped Alert (Имейл сигнал за запис върху дневник) Off (Изкл.)* On (Вкл.)	Изпраща известие по имейл до администратора, когато дневникът се запълни и започне да презаписва върху най-старите записи.
Log Full Behavior (Поведение при пълен дневник) Wrap Over Oldest Entries (Пренасяне на най-старите записи)* E-mail Log Then Delete All Entries (Изпращане на дневника по имейл и изтриване на всички записи)	Решава проблемите със съхранението, когато дневникът запълни разпределената му памет.
E-mail % Full Alert (Сигнал за пълна имейл кутия %) Off (Изкл.)* On (Вкл.)	Изпраща известие по имейл до администратора, когато дневникът запълни разпределената му памет.
% Full Alert Level (Ниво на сигнал за % пълна памет) 1 – 99 (90*)	
E-mail Log Exported Alert (Имейл сигнал за експортиран дневник) Off (Изкл.)* On (Вкл.)	Изпраща известие по имейл до администратора при експортиране на дневник.
E-mail Log Settings Changed Alert (Имейл сигнал за променени настройки на дневник) Off (Изкл.)* On (Вкл.)	Изпраща известие по имейл до администратора при задаване на Enable Audit (Разрешаване на проверка).
Log Line Endings (Окончателни записи) LF (\n)* CR (\r) CRLF (\r\n)	Определя как файлът от регистър прекратява края на всеки ред.
Забележка: Звездичка (*) до стойността указва фабричната настройка по подразбиране.	

Елемент от меню	Описание
Digitally Sign Exports (Цифров подпис на експорта) Off (Изкл.)* On (Вкл.)	Добавя цифров подпис към всеки експортиран файл от регистъра.
Clear Log (Изчистване на дневник)	Изтрива всички дневници от проверки.
Днев.експорт Syslog (RFC 5424) (Системен регистър (RFC 5424)) Syslog (RFC 3164) (Системен регистър (RFC 3164)) CSV (Стойности, разделени със запетая)	Експортира регистър за сигурност до флаш устройство.
Забележка: Звездичка (*) до стойността указва фабричната настройка по подразбиране.	

Управление на сертификата

Елемент от меню	Елемент от меню
Конфигуриране на сертификат по подразбиране Публично име Име на организацията Име на устройството Държава/Регион Име на провинция Име на града Алтернативно име на обект	Задаване на стойностите по подразбиране за генерираните сертификати.
Сертификати на устройство	Генериране, изтриване или преглед на сертификати на устройството.
Управляване на CA сертификати	Зареждане, изтриване или преглед на Certificate Authority (CA) сертификати.

Ограничения за вход

Елемент от меню	Описание
Неуспешни опити за вход 1 – 10 (3*)	Задава броя неуспешни опити за влизане, преди потребителят да бъде блокиран.
Недостатъчно време 1–60 minutes (5*) (1 – 60 минути (5*))	Задава времевата рамка между неуспешните опити за влизане, преди потребителят да бъде блокиран.
Време за заключване 1–60 minutes (5*) (1 – 60 минути (5*))	Задава времето за заключване.
Web Login Timeout (Край на време за уеб влизане) 1–120 minutes (10*) (1 – 120 минути (10*))	Задава закъснението за дистанционно влизане, преди потребителят да бъде изключен автоматично.
Забележка: Звездичка (*) до стойността указва фабричната настройка по подразбиране.	

Настройка на поверителен печат

Елемент от меню	Описание
Макс. невалидни PIN кодове 2–10	Задава ограничение за въвеждане на невалиден PIN. Забележка: Когато се достигне лимитът, заданията за печат за това потребителско име се изтриват.
Срок на поверително задание Off (Изкл.)* 1 Hour (1 час) 4 Hours (4 часа) 24 Hours (24 часа) 1 Week (1 седмица)	Задава индивидуален срок за всяко задържано задание, преди да бъде изтрито автоматично от твърдия диск или от интелигентното запаметяващо устройство. Забележка: Задържаното задание е Confidential (Поверително), Repeat (Повторение), Reserve (Резервно) или Verify (Проверка).
Повтаряне на срока на задание Off (Изкл.)* 1 Hour (1 час) 4 Hours (4 часа) 24 Hours (24 часа) 1 Week (1 седмица)	Задава срока за заданието за печат, което желаете да повторите.
Потвърждаване на крайния срок на задание Off (Изкл.)* 1 Hour (1 час) 4 Hours (4 часа) 24 Hours (24 часа) 1 Week (1 седмица)	Задава срока за отпечатване на копие на задание, за да проверите качеството му, преди да отпечатате останалите копия.
Резервиране на срока на задание Off (Изкл.)* 1 Hour (1 час) 4 Hours (4 часа) 24 Hours (24 часа) 1 Week (1 седмица)	Задава срока за задания, които желаете да запаметите в принтера за отпечатване по-късно.
Require All Jobs to be Held (Изискване всички задания да бъдат задържани) Off (Изкл.)* On (Вкл.)	Настройва принтера да задържи всички задания за печат.
Запазване на дублирани документи Off (Изкл.)* On (Вкл.)	Задава принтерът да запази всички документи със същото име на файл.
Забележка: Звездичка (*) до стойността указва фабричната настройка по подразбиране.	

Кодиране диск

Забележка: Това меню се показва само когато е монтиран твърд диск или интелигентно запаметяващо устройство.

Елемент от меню	Описание
Състояние Enabled (Разрешено)	Когато е монтирано запаметяващо устройство, шифроването се извършва автоматично.

Изтр. временни файлове

Елемент от меню	Описание
Stored in onboard memory (Съхранени в паметта на машината) Off (Изкл.)* On (Вкл.)	Изтрива всички файлове, съхранени в паметта на принтера.
Stored on hard disk (Съхранени на твърдия диск) 1 Pass Erase (Изтриване с 1 преминаване)* 3 Pass Erase (Изтриване на 3 преминавания) 7 Pass Erase (Изтриване на 7 преминавания)	Изтрива всички файлове, съхранени на твърдия диск на принтера. Забележка: Този елемент от менюто се показва само когато е инсталиран твърд диск на принтера.
Забележка: Звездичка (*) до стойността указва фабричната настройка по подразбиране.	

Решения за настройки на LDAP

Елемент от меню	Описание
Следване на LDAP препращания Off (Изкл.)* On (Вкл.)	Търсене в различните сървъри в домейна на профили на потребители, които са влезнали.
Удостоверяване на LDAP сертификат Yes (Да) No (Не)*	Активиране на проверка на LDAP сертификати.

Разни

Елемент от меню	Описание
Защитени функции Show (Показване)* Скриване	Показва всички функции, които „Контрол на достъп до функции (FAC)“ защитава независимо от разрешението за сигурност, което потребителя има. Забележка: Hide (Скриване) показва само защитени с FAC функции, до които има достъп потребителят.
Разрешение за отпечатване Off (Изкл.)* On (Вкл.)	Оставя потребителя да влезе преди печат.
Влизане по подразбиране в „Разрешение за печат“ User Name/Password (Потребителско име/парола)* Потребителско име	Задава влизането по подразбиране в Print Permission (Разрешение за отпечатване).
Забележка: Звездичка (*) до стойността указва фабричната настройка по подразбиране.	

Елемент от меню	Описание
Security Reset Jumper (Джъмпер за нулиране на защитата) Enable "Guest" access (Разрешаване на достъп на „Гост“)* No Effect (Няма ефект)	Посочете потребителски достъп до принтера. Забележки: <ul style="list-style-type: none"> • Enable "Guest" access (Разрешаване на достъп на „Гост“) предоставя на всички лица достъп до всички аспекти на принтера. • No Effect (Няма ефект) може да направи достъпа до принтера невъзможен, когато няма достъпна задължителна информация за защита.
Използване на интелигентно запаметяващо устройство за потребителски данни Off (Изкл.) On (Вкл.)*	Разрешава на интелигентното запаметяващо устройство да запаметява потребителски данни.
Minimum Password Length (Минимална дължина на паролата) 0 – 32 (0*)	Посочете дължината на паролата.
Разрешаване на показването на паролата/PIN Off (Изкл.)* On (Вкл.)	Покажете паролата или персоналния идентификационен номер.
Забележка: Звездичка (*) до стойността указва фабричната настройка по подразбиране.	

Отчети

Стр. с настр. на меню

Елемент от меню	Описание
Стр. с настр. на меню	Отпечатване на отчет, който съдържа менютата на принтера.

Устройство

Елемент от меню	Описание
Информация за устройството	Отпечатване на отчет, съдържащ информация за принтера.
Статистики за устройството	Отпечатване на отчет за използването на принтера и статуса на консумативите.
Списък профили	Отпечатване на списък с профили, съхранени в принтера.
Отчет за актив	Отпечатва диагностичен инструмент за проблеми с печата. Забележка: За да избегнете изрязването на съдържанието, отпечатайте отчета на хартия с размер Letter или A4.

Печат

Елемент от меню	Описание
Шрифт печат PCL шрифтове PS шрифтове	Печатни мостри и информация за наличните шрифтове за всеки език на принтера.
Демо печат Демо стр.	Отпечатайте страница, която показва възможностите на принтера и поддържаните решения.
Печат указател	Отпечатва ресурсите, които се запаметяват във флаш устройството, твърдия диск или интелигентното запаметяващо устройство (ISD). Забележка: Този елемент от менюто се показва само ако е монтирано флаш устройство, твърд диск или ISD.

Мрежа

Елемент от меню	Описание
Страница за настройка на мрежата	Отпечатване на страница, показваща конфигурираната мрежа и безжичните настройки по принтера. Забележка: Елементът на това меню е наличен само в мрежовите принтери или принтери, свързани със сървърите за печат.
Свързани клиенти чрез Wi-Fi Direct	Отпечатване на страница със списък на устройствата, които са свързани към принтера чрез Wi-Fi Direct. Забележка: Този елемент от менюто се появява само когато Разрешаване на Wi-Fi Direct е зададено на Вкл.

Откриване и отстраняване на неизправности

Елемент от меню	Описание
Тестови страници за качество на печат	Отпечатване на пробни страници, за да идентифицирате и коригирате дефектите в качеството на печата.

Forms Merge (Обединяване на формуляри)

Забележка: Това меню се показва само когато е монтиран твърд диск или интелигентно запаметяващо устройство.

Елемент от меню	Описание
Merge Mode (Режим на обединяване) Print (Отпечатване)* Data Capture (Събиране на данни) Disabled (Забранено)	Определя режима на работа за Forms Merge (Обединяване на формуляри).
Забележка: Звездичка (*) до стойността указва фабричната настройка по подразбиране.	

Елемент от меню	Описание
Data Capture Target (Цел за събиране на данни) Flash (Флаш устройства)*	Задава целевата дестинация, към която се препращат събраните данни. Забележка: Този елемент от менюто се появява само когато Merge Mode (Режим на обединяване) е зададен на Data Capture (Събиране на данни).
Print Port and Filter Settings (Настройки на порта за отпечатване и филтъра) Network Port (Мрежов порт) On (Вкл.)* Off (Изкл.)	Разрешава Forms Merge (Обединяване на формуляри), за да се обработват всички данни, които се изпращат към мрежовия порт.
Print Port and Filter Settings (Настройки на порта за отпечатване и филтъра) Network Filter (Мрежов филтър) Disabled (Забранено)* NULL OFIS OFIS+NULL OFIS+AS400 AS400 PCL ZPL ZPLF	Определя мрежовия филтър за всички данни, изпращани към принтера.
Print Port and Filter Settings (Настройки на порта за отпечатване и филтъра) USB порт On (Вкл.)* Off (Изкл.)	Разрешава Forms Merge (Обединяване на формуляри), за да се обработват всички данни, които се изпращат към USB порта.
Print Port and Filter Settings (Настройки на порта за отпечатване и филтъра) USB Filter (USB филтър) Disabled (Забранено)* NULL OFIS OFIS+NULL OFIS+AS400 AS400 PCL ZPL ZPLF	Определя USB филтъра за всички данни, изпращани към принтера.
Print Port and Filter Settings (Настройки на порта за отпечатване и филтъра) Local Port Timeout (Време на изчакване на локален порт) 1–100 (10*)	Определя стойността на времето на изчакване за задачите за Forms Merge (Обединяване на формуляри), които се изпращат към локалния порт.
Разни Print All Forms (Отпечатване на всички формуляри)	Отпечатва всички списъци с формуляри, съхранени на интелигентното запаметяващо устройство или на твърдия диск на принтера.
Забележка: Звездичка (*) до стойността указва фабричната настройка по подразбиране.	

Елемент от меню	Описание
Разни Error Page Print (Отпечатване на страница с грешки) On (Вкл.)* Off (Изкл.)	Разрешава отпечатването на страница с грешки при възникване на грешка в задача за Forms Merge (Обединяване на формуляри).
Забележка: Звездичка (*) до стойността указва фабричната настройка по подразбиране.	

Отпечатване на страница с настройки на менюто

От началния екран докоснете **Settings (Настройки) > Reports (Отчети) > Menu Settings Page (Страница с настройки на менюто)**.

Поддръжка на принтера

Проверка на състоянието на части и консумативи

- 1 От началния екран докоснете **Status/Supplies (Състояние/консумативи)**.
- 2 Изберете детайлите или консумативите, които желаете да проверите.

Забележка: Можете също да имате достъп до тази настройка, като докоснете горната част на началния екран.

Конфигуриране на известия за консумативи

- 1 Отворете уеб браузър и въведете IP адреса на принтера в полето за адрес.

Забележки:

- Виджте IP адреса на принтера на началния екран на принтера. IP адресът се появява като четири поредици от цифри, разделени с точки, напр. 123.123.123.123.
- В случай че използвате прокси сървър, временно го изключете, за да заредите уеб страницата правилно.

- 2 Щракнете върху **Настройки > Устройство > Известия**.
- 3 От меню **Консумативи** щракнете върху **Персонализирани известия за консумативи**.
- 4 Изберете известие за всеки консуматив.
- 5 Приложете промените.

Конфигуриране на уведомления с имейл

Конфигурирайте принтера да изпраща имейл уведомления, когато консумативите са на привършване, когато хартията трябва да бъде сменена или добавена или когато има заседнала хартия.

- 1 Отворете уеб браузър и въведете IP адреса на принтера в полето за адрес.

Забележки:

- Виджте IP адреса на принтера на началния екран на принтера. IP адресът се появява като четири поредици от цифри, разделени с точки, напр. 123.123.123.123.
- В случай че използвате прокси сървър, временно го изключете, за да заредите уеб страницата правилно.

- 2 Кликнете върху **Settings (Настройки) > Device (Устройство) > Notifications (Известия) > E-mail Alert Setup (Конфигуриране на имейл уведомления)**, след което конфигурирайте настройките.

Забележка: За повече информация относно SMTP настройки се свържете с Вашия имейл доставчик.

- 3 Приложете промените.

- 4 Щракнете върху **Задаване на имейл списъци и уведомления**, след което конфигурирайте настройките.
- 5 Приложете промените.

Преглед на отчетите

- 1 От началния екран докоснете **Settings (Настройки) > Reports (Отчети)**.
- 2 Изберете отчета, който желаете да прегледате.

Поръчване на части и консумативи

За да поръчате консумативи в САЩ, свържете се с Lexmark на 1-800-539-6275 за информация относно оторизирани доставчици на консумативи Lexmark във Вашия регион. Ако се намирате в друга държава или регион, отидете на www.lexmark.com или се свържете с мястото, откъдето сте закупили принтера.

Забележка: Очакваната трайност на консумативите на принтера е съобразена с печатане на обикновена хартия с размер А4 или letter.

Предупреждение – потенциални щети: Неуспешното поддържане на оптимална работа на принтера или неподмянето на части и консумативи може да доведе до повреда на вашия принтер.

Употреба на оригинални части и консумативи Lexmark

Вашият принтер Lexmark е проектиран за най-добра работа с оригинални части и консумативи на Lexmark. Използването на консумативи и части от трети страни може да повлияе на качеството на работа, надеждността или живота на принтера и неговите компоненти. Може също да засегне покритието на гаранцията. Повреди, причинени от използването на части и консумативи от трети страни, не се покриват от гаранцията. Всички показатели за срока на експлоатация са проектирани за работа с части и консумативи на Lexmark и може да предоставят неочаквани резултати, ако се използват части и консумативи от трети страни. Използването на модула за изображения извън предназначения срок на експлоатация може да повреди вашия принтер Lexmark или свързаните с него компоненти.

Предупреждение – потенциални щети: Консумативи и части, които не са обхванати от споразумение по програма за връщане, могат да бъдат нулирани и преработени. Гаранцията на производителя обаче не покрива щети, причинени от употребата на неоригинални консумативи или части. Нулирането на броячите за консумативи или части без правилно преработване може да причини повреда на Вашия принтер. След нулиране на брояча за консумативи или части Вашият принтер може да покаже грешка на дисплея, според която нулираният елемент е още наличен.

Поръчване на касета с тонер

Забележки:

- Прогнозираният капацитет на касетата е въз основа на стандарт ISO/IEC 19798.
- Изключително ниското покритие на отпечатване за продължителен период от време може да се отрази негативно на действителния капацитет.

Касети с тонер CS531 и CS632 от програмата за връщане на Lexmark

Елемент	Северна Америка, Австралия и Нова Зеландия	Европейска икономическа зона, Исландия, Лихтенщайн и Норвегия	Останалата част от Тихоокеанска Азия	Латинска Америка	Останалата част от Европа, Близкия изток и Африка
Тонер касети от програмата за връщане					
Синьо	75M10C0	75M20C0	75M30C0	75M40C0	75M50C0
Лилаво	75M10M0	75M20M0	75M30M0	75M40M0	75M50M0
Жълто	75M10Y0	75M20Y0	75M30Y0	75M40Y0	75M50Y0
Черно	75M10K0	75M20K0	75M30K0	75M40K0	75M50K0
Касети с тонер с висок капацитет от програмата за връщане¹					
Синьо	75M1HC0	75M2HC0	75M3HC0	75M4HC0	75M5HC0
Лилаво	75M1HM0	75M2HM0	75M3HM0	75M4HM0	75M5HM0
Жълто	75M1HY0	75M2HY0	75M3HY0	75M4HY0	75M5HY0
Черно	75M1HK0	75M2HK0	75M3HK0	75M4HK0	75M5HK0
Касети с тонер с много висок капацитет от програмата за връщане²					
Синьо	75M1XC0	75M2XC0	75M3XC0	75M4XC0	75M5XC0
Лилаво	75M1XM0	75M2XM0	75M3XM0	75M4XM0	75M5XM0
Жълто	75M1XY0	75M2XY0	75M3XY0	75M4XY0	75M5XY0
Черно	75M1XK0	75M2XK0	75M3XK0	75M4XK0	75M5XK0
¹ Поддържа се само за модел на принтер Lexmark CS531.					
² Поддържа се само за модел на принтер Lexmark CS632.					
За повече информация относно държавите във всеки регион отидете на www.lexmark.com/regions .					

Обикновени касети с тонер CS531 на Lexmark

Елемент	По света
Синьо	75M0H20
Лилаво	75M0H30
Жълто	75M0H40
Черно	75M0H10

Обикновени касети с тонер CS632 на Lexmark

Елемент	По света
Синьо	75M0X20
Лилаво	75M0X30
Жълто	75M0X40
Черно	75M0X10

Касети с тонер CS639 от програмата за връщане на Lexmark

Елемент	Китай
Тонер касети от програмата за връщане	
Синьо	75M30СК
Лилаво	75M30МК
Жълто	75M30УК
Черно	75M30КК
Касета с тонер с много голям капацитет от програмата за връщане	
Синьо	75M3ХСК
Лилаво	75M3ХМК
Жълто	75M3ХУК
Черно	75M3ХКК

Касети с тонер Lexmark C2335

Елемент	Северна Америка, Австралия и Нова Зеландия	Европа, Близкия изток и Африка
Синьо	24B7537	24B7549
Лилаво	24B7538	24B7550
Жълто	24B7539	24B7551
Черно	24B7540	24B7552

Поръчване на комплект за изображения

Елемент	Номер на част
Комплект за изображения от програмата за връщане	
Комплект за черно-бели изображения от програмата за връщане	75M0ZK0
Комплект за черно-бели и цветни изображения от програма за връщане	75M0ZV0
Обикновен комплект за изображения	
Комплект за черно-бели изображения	75M0Z10
Комплект за черно-бели и цветни изображения	75M0Z50

Поръчка на бутилка за употребяван тонер

Елемент	Номер на част
Бутилка за употребяван тонер	75M0W00

Поръчване на модул за девелопер

Елемент	Номер на част
Модул за девелопер в циан	75MOD20
Модул за девелопер в магента	75MOD30
Жълт модул за девелопер	75MOD40
Черен модул за девелопер	75MOD10

Поръчка на комплект за поддръжка

Комплектът за поддръжка трябва да отговаря на напрежението на принтера.

Забележки:

- Употребата на определени типове хартия може да изисква по-честа смяна на комплекта за поддръжка.
- Комплектът за поддръжка включва фюзер и гуми за поемане. Тези части могат да бъдат поръчани и заменени поотделно, ако е необходимо.

Елемент	Номер на част
100 V комплект за поддръжка на фюзер	41X4999
110 V комплект за поддръжка на фюзер	41X5000
220 V комплект за поддръжка на фюзер	41X5001

Забележка: Комплектът за поддръжка може да бъде сменян само от оторизиран сервизен техник. Свържете се с доставчика си на услуги.

Замяна на части и консумативи

Смяна на касета с тонер

- 1 Отворете вратичка В.

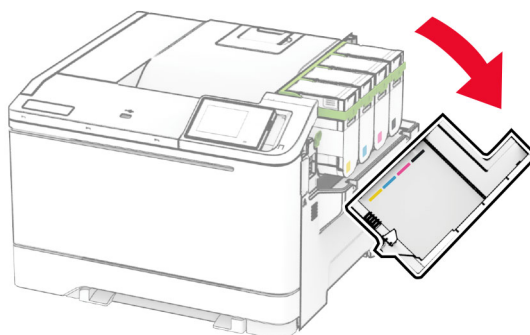

2 Отстранете използваната касета с тонер.

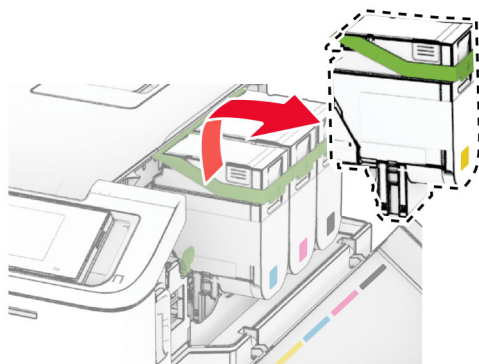
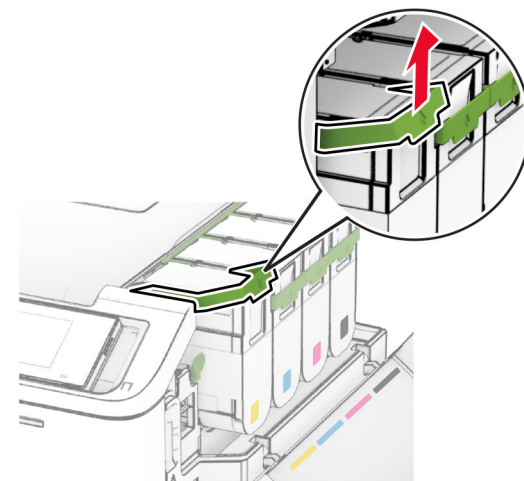

3 Разопакувайте новата касета с тонер.

4 Вкарайте новата касета с тонер, докато щракне на мястото си.

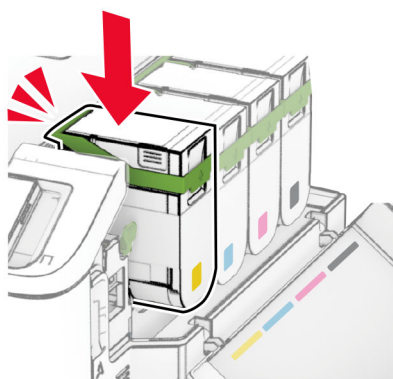
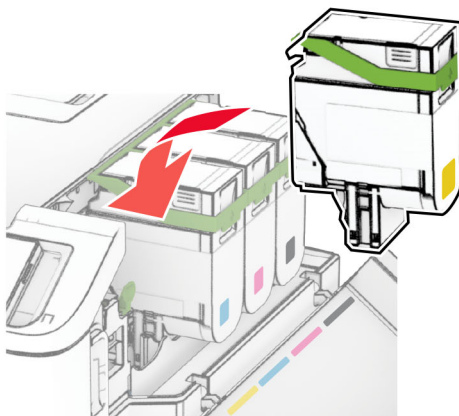

5 Затворете вратичката.

Смяна на комплекта за изображения

1 Отворете вратичка В.

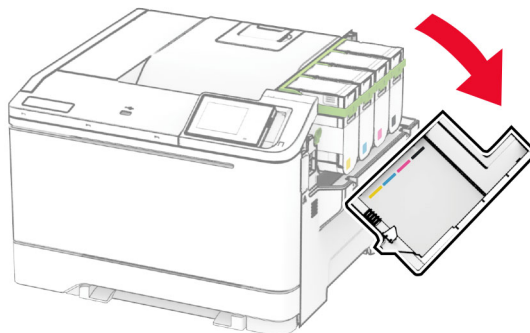

2 Отворете вратичка А.



ВНИМАНИЕ – ГОРЕЩА ПОВЪРХНОСТ: Вътрешността на принтера може да е гореща. За да намалите риска от нараняване от горещ компонент, изчакайте повърхността да изстине, преди да я докоснете.

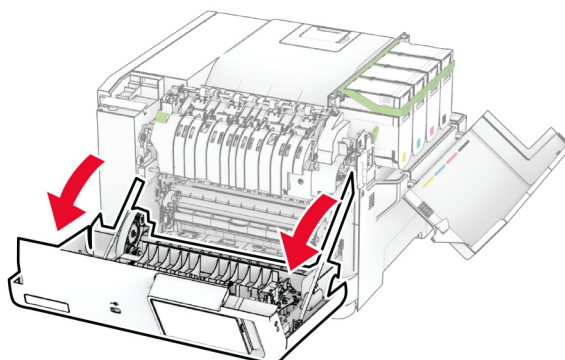

3 Отстранете десния капак.

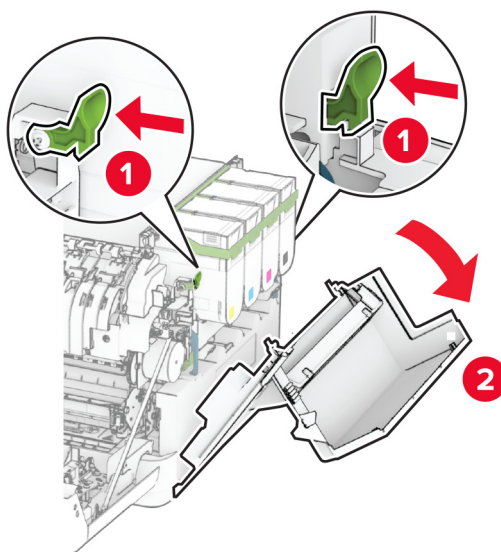

4 Извадете бутилката за употребяван тонер.

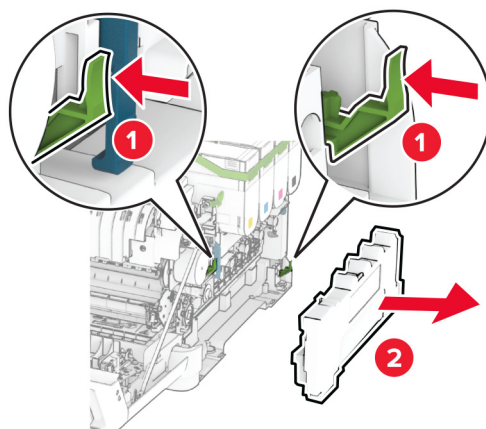

5 Отстранете касетите с тонер.

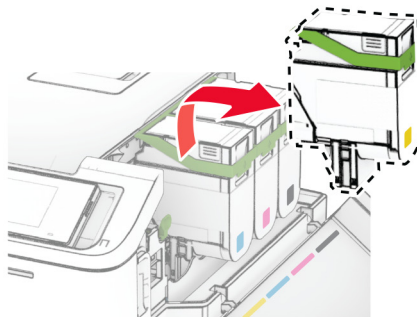
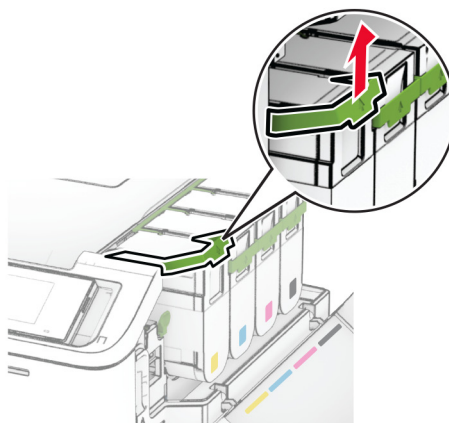

6 Отстранете използвания комплект за изображения.

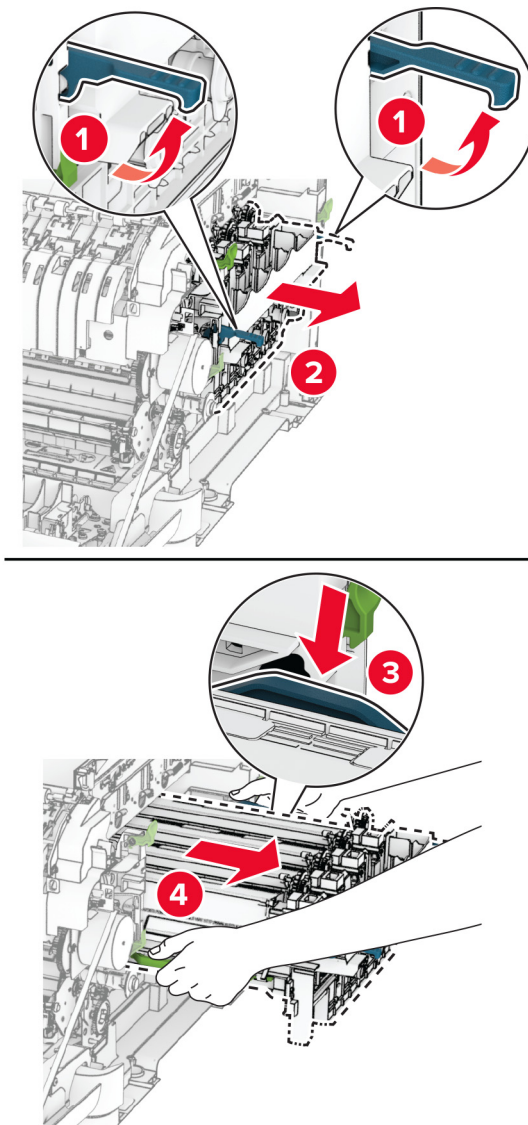

7 Разопакувайте новия комплект за изображения.

Комплект за черно-бели изображения	Комплект за черно-бели и цветни изображения

Забележки:

- Комплектът за черно-бели изображения включва комплекта за изображения и модула за девелопер с черно.
- Комплектът за черно-бели и цветни изображения включва комплекта за изображения и модулите за девелопер с черно, циан, магента и жълто.
- Когато подменят комплекта за черно-бели изображения, запазете модулите за девелопер с циан, магента и жълто от използвания комплект за изображения.

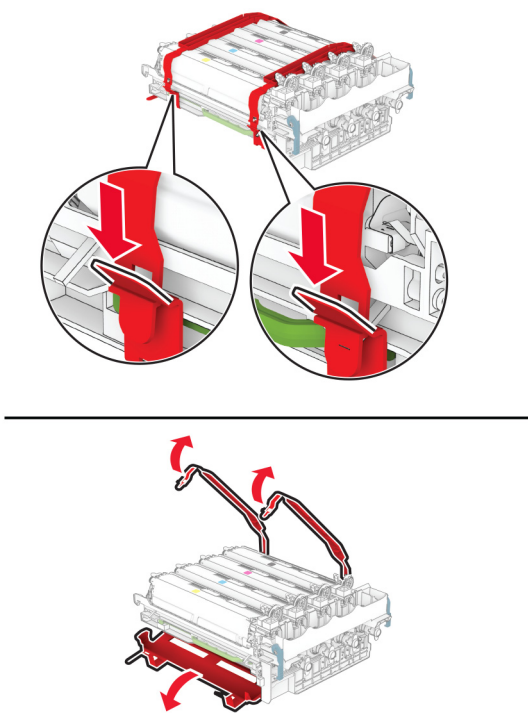
8 Отстранете опаковъчния материал.

Забележка: Ако подменят комплекта за черно-бели изображения, тогава вкарайте модулите за девелопер с магента, циан и жълт в новия комплект за изображения.

Предупреждение – потенциални щети: Не излагайте комплекта за изображения на директна светлина. Продължителното излагане на светлина може да причини някои проблеми при качеството на печат.

Предупреждение – потенциални щети: Не докосвайте фоточувствителния барабан. Това може да се отрази на качеството на бъдещите задания за печат.

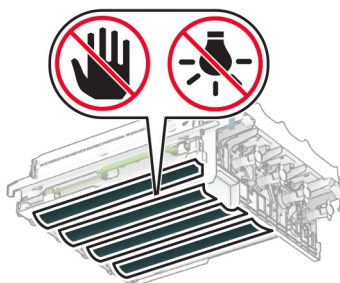

9 Вкарвайте новия комплект за изображения, докато не бъде напълно разположен.

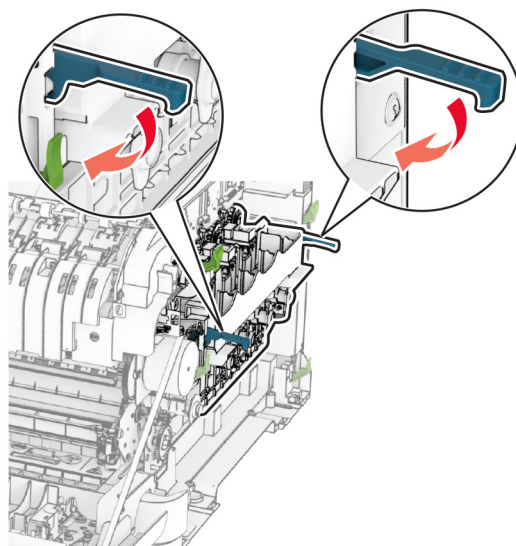
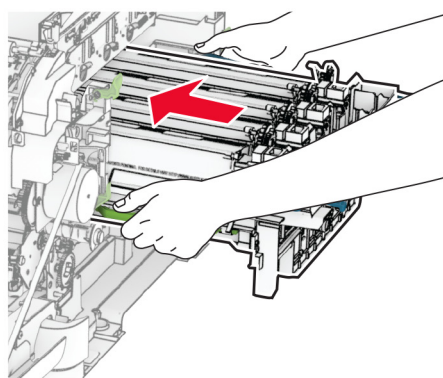

10 Вкарайте касетите с тонер, докато *щракнат* на място.

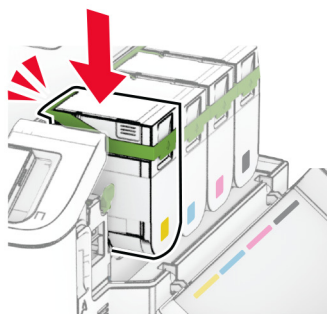
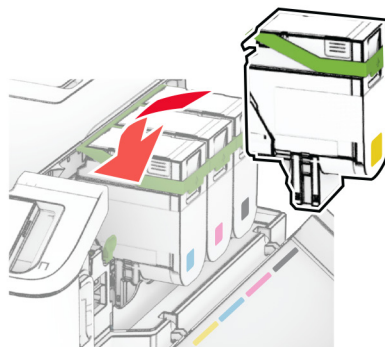

11 Вкарайте бутилката за употребяван тонер, докато *щракне* на мястото си.

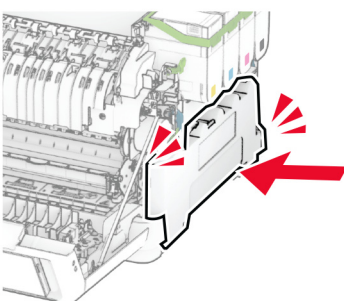
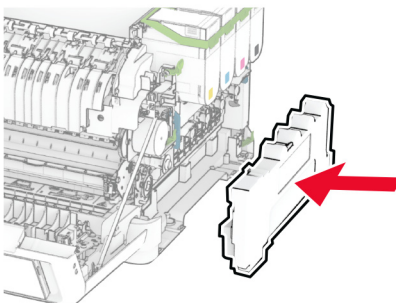

12 Закрепете десния капак, докато щракне на място.

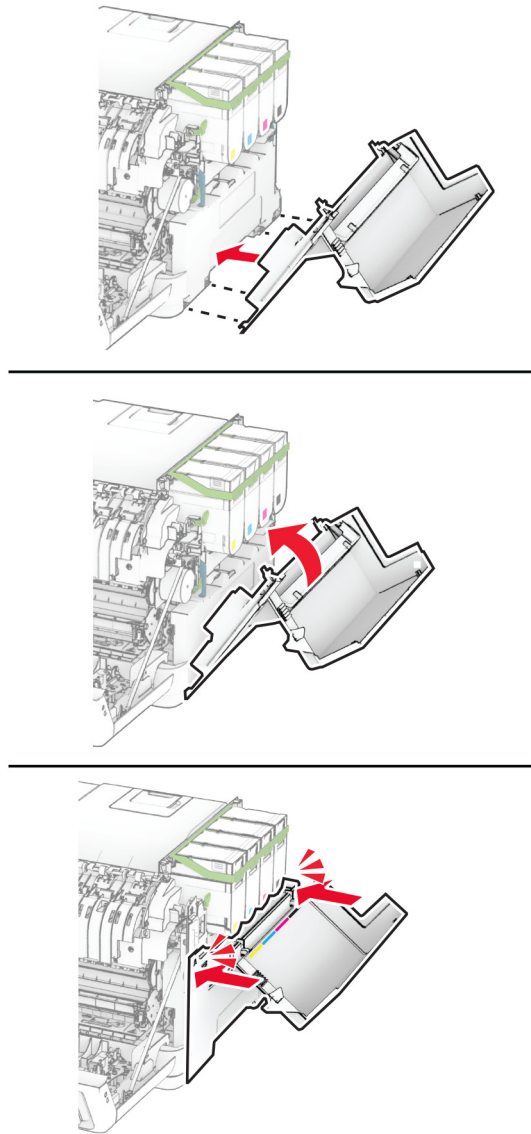

13 Затворете вратичка А и след това затворете вратичка В.

Смяна на бутилката за употребяван тонер

1 Отворете вратичка В.

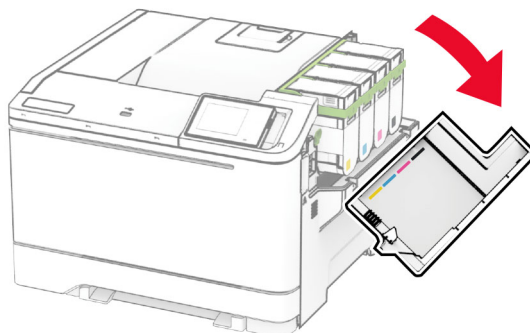

2 Отворете вратичка А.

 **ВНИМАНИЕ – ГОРЕЩА ПОВЪРХНОСТ:** Вътрешността на принтера може да е гореща. За да намалите риска от нараняване от горещ компонент, изчакайте повърхността да изстине, преди да я докоснете.

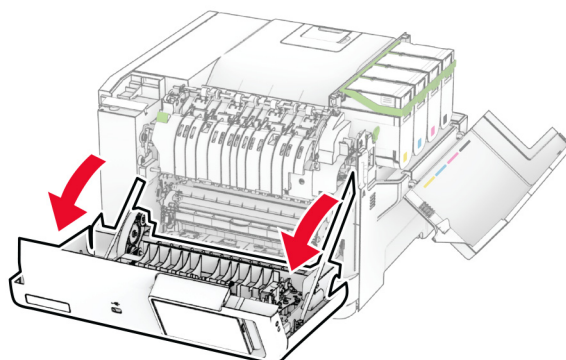

3 Отстранете десния капак.

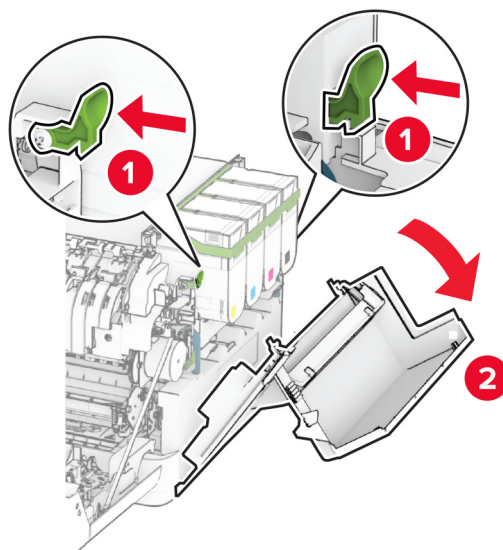

4 Отстранете използваната бутилка за употребяван тонер.

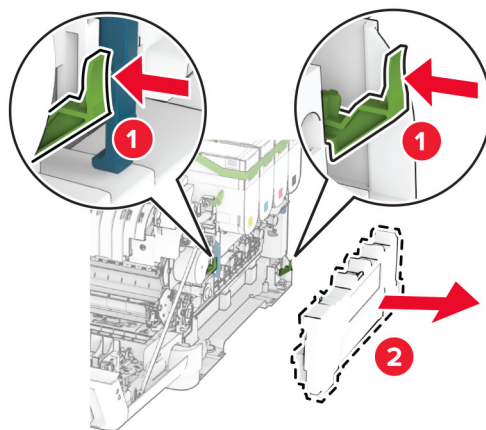

Забележка: За да избегнете разливане на тонера, поставете бутилката в изправено положение.

5 Разопакувайте новата бутилка за употребяван тонер.

6 Вкарайте новата бутилка за употребяван тонер, докато *щракне* на мястото си.

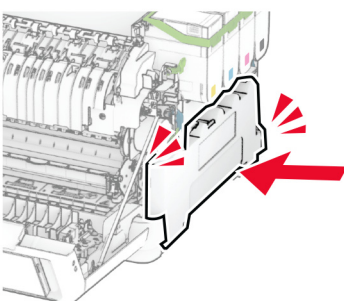
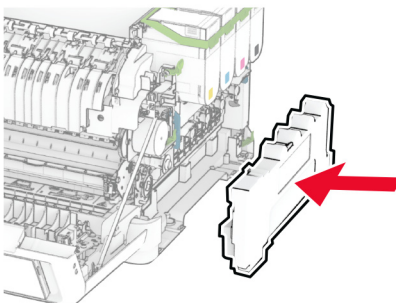

7 Закрепете десния капак, докато щракне на място.

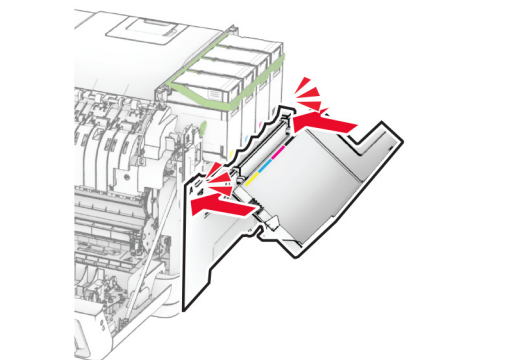
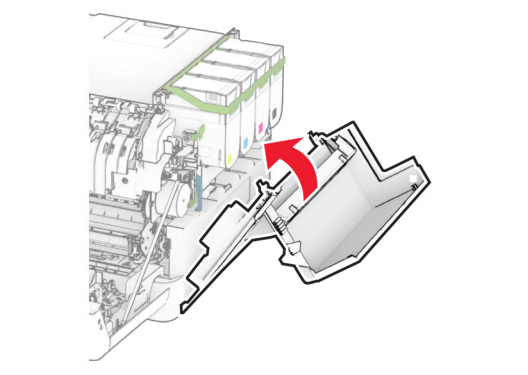
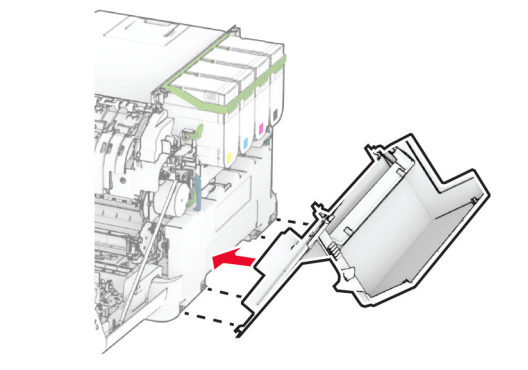

8 Затворете вратичка А и след това затворете вратичка В.

Смяна на модула за девелопер

1 Отворете вратичка В.

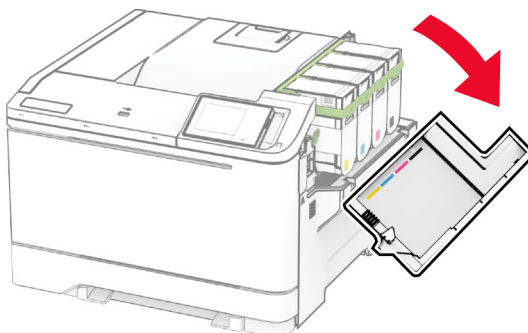

2 Отворете вратичка А.

 **ВНИМАНИЕ – ГОРЕЩА ПОВЪРХНОСТ:** Вътрешността на принтера може да е гореща. За да намалите риска от нараняване от горещ компонент, изчакайте повърхността да изстине, преди да я докоснете.

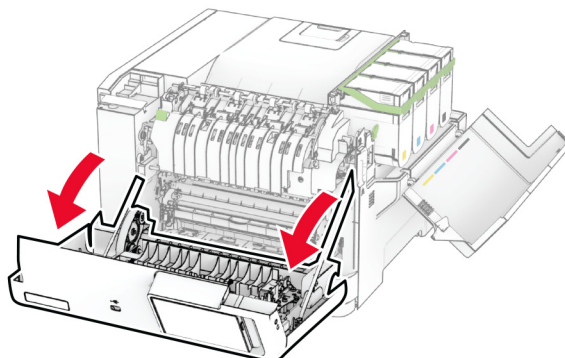

3 Отстранете десния капак.

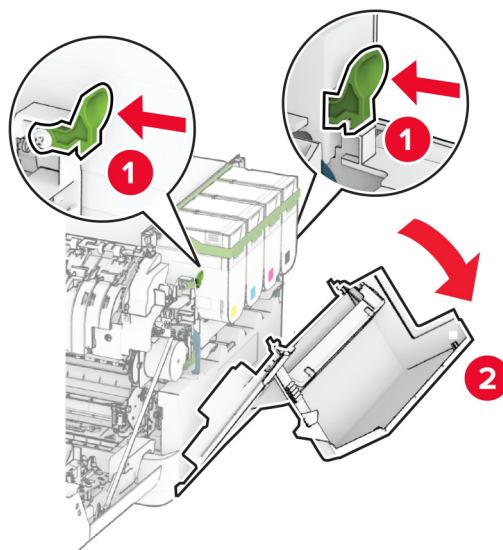

4 Извадете бутилката за употребяван тонер.

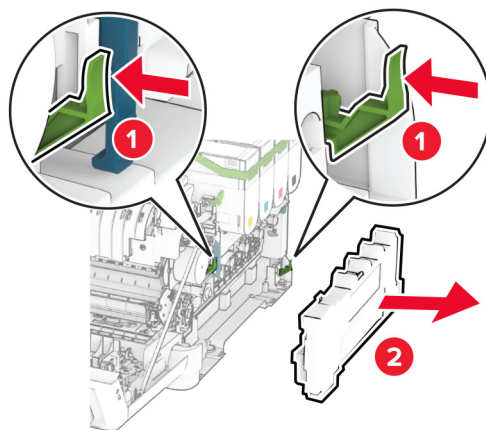

5 Отстранете касетите с тонер.

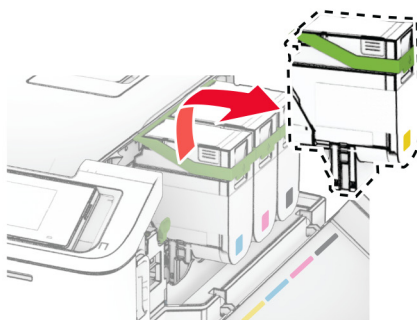
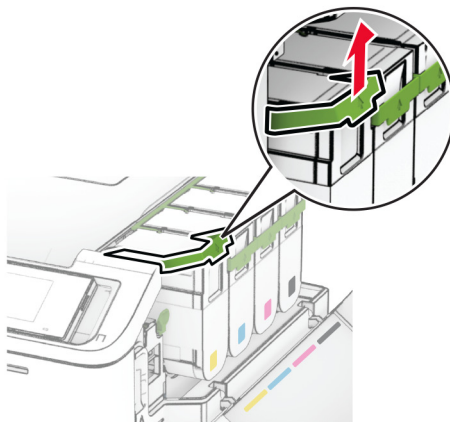

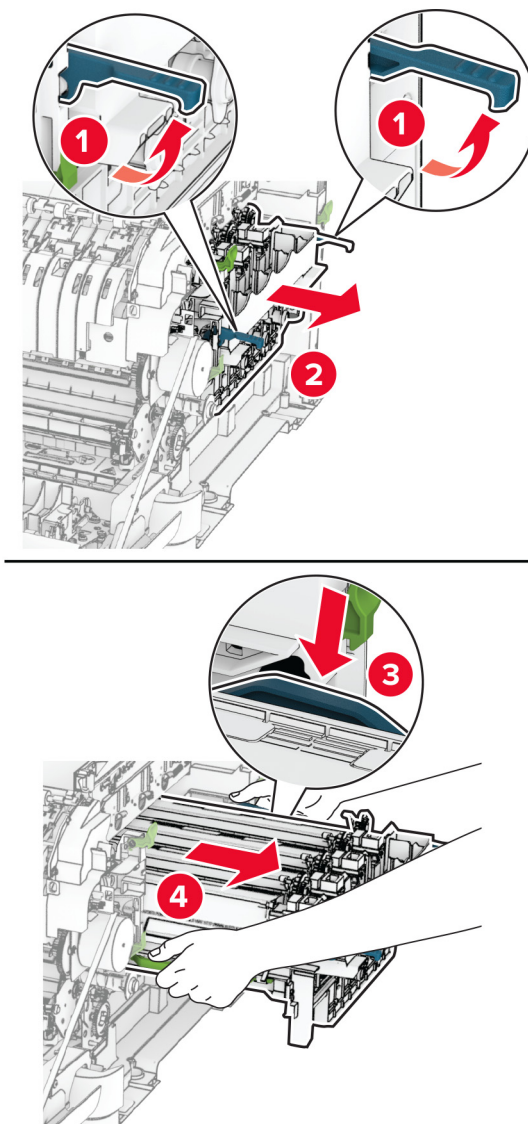
6 Извадете комплекта за изображения.**7** Извадете използвания модул за девелопер.

Предупреждение – потенциални щети: Не излагайте комплекта за изображения на директна светлина. Продължителното излагане на светлина може да причини някои проблеми при качеството на печат.

Предупреждение – потенциални щети: Не докосвайте фоточувствителния барабан. Това може да се отрази на качеството на бъдещите задания за печат.

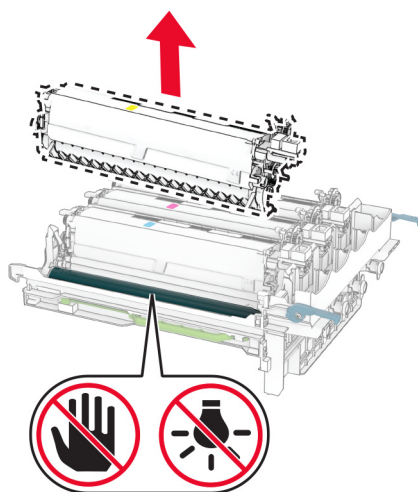

8 Отстранете опаковъчния материал.

9 Вкарайте новия модул за девелопер.

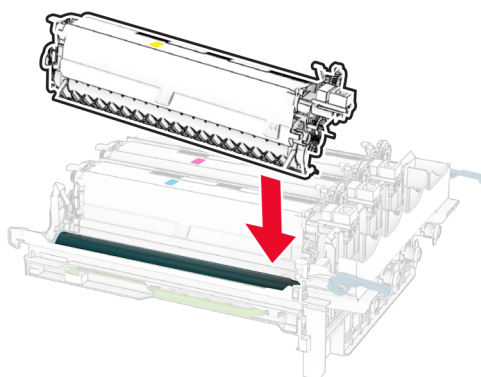

10 Вкарвайте комплекта за изображения, докато не бъде напълно разположен.

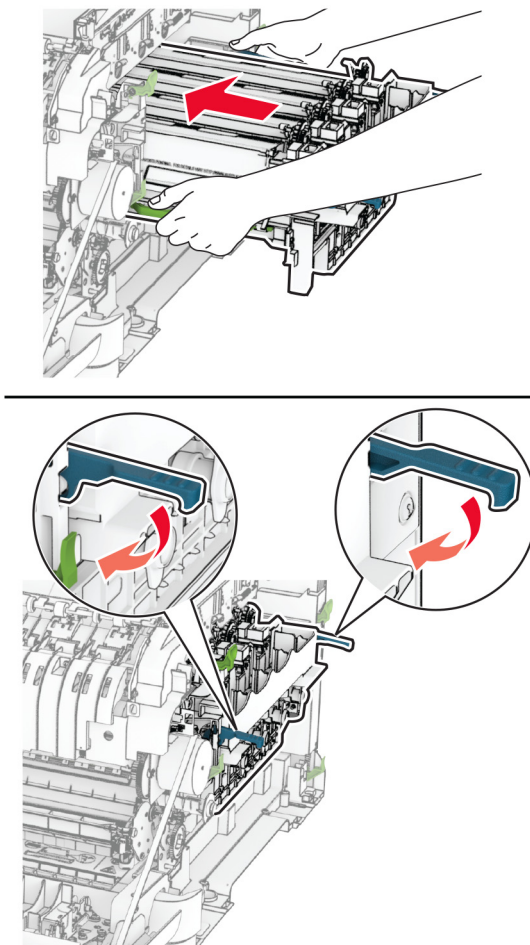

11 Вкарайте касетите с тонер, докато *щракнат* на място.

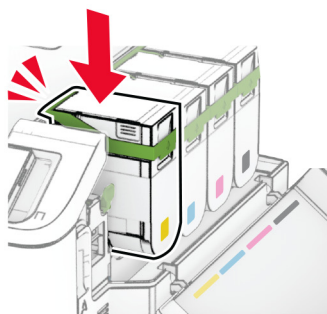
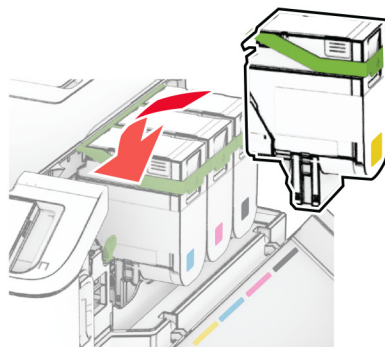

12 Вкарайте бутилката за употребяван тонер, докато *щракне* на мястото си.

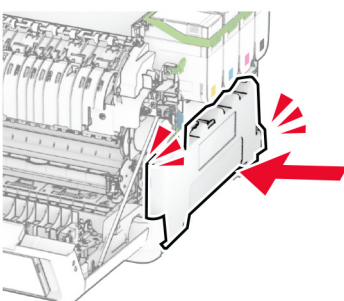
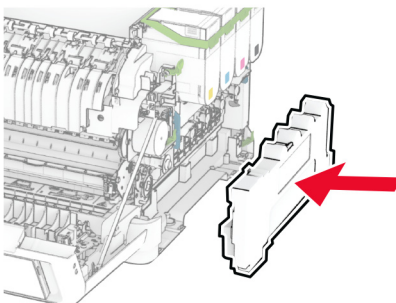

13 Закрепете десния капак, докато щракне на място.

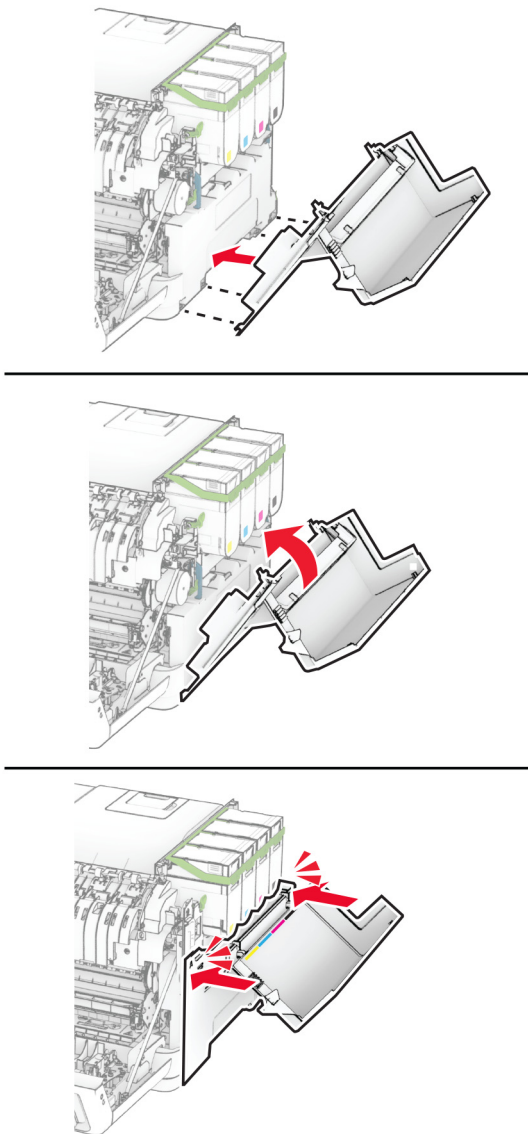

14 Затворете вратичка А и след това затворете вратичка В.

Подмяна на гумите за поемане

- 1 Изключете принтера.
- 2 Извадете кабела за захранване от електрическия контакт и след това от принтера.

3 Извадете тавата.

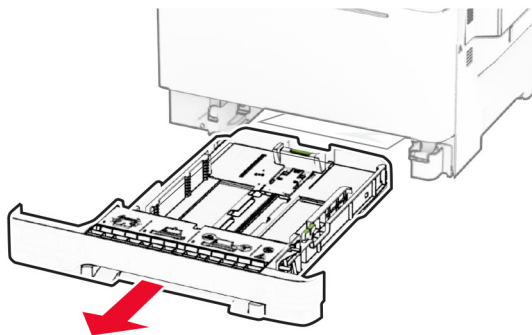

4 Извадете използваните гуми за поемане.

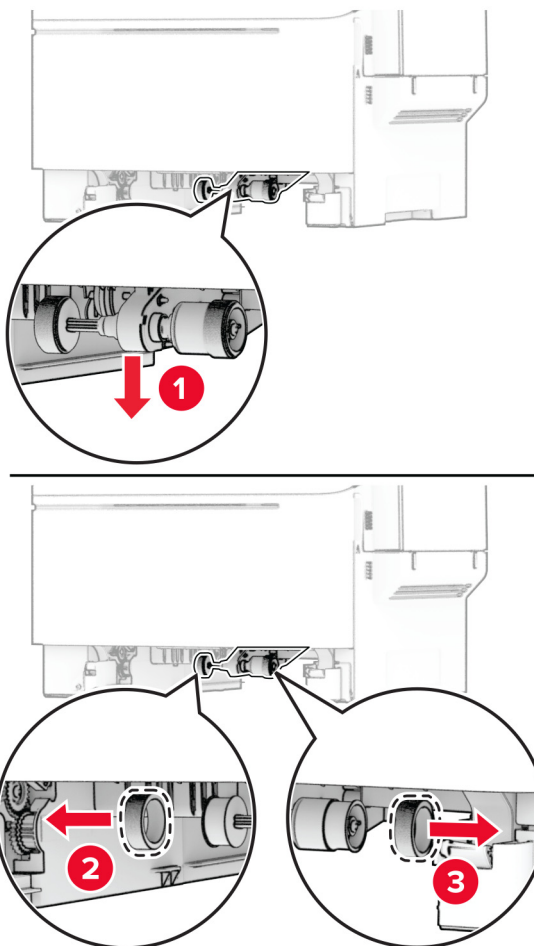

5 Разопакувайте новите гуми за поемане.

6 Поставете новите гуми за поемане.

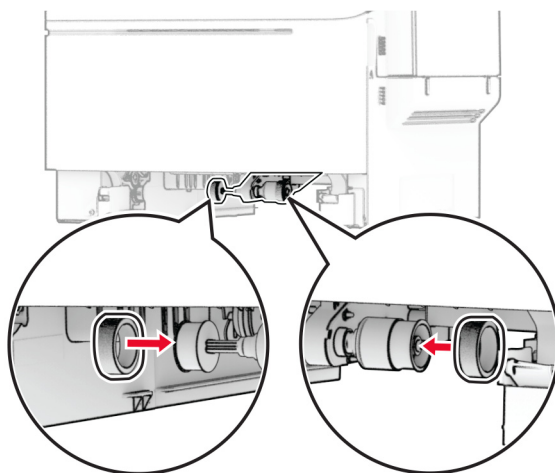

Забележка: Уверете се, че ръбовете на протекторите на гумите за поемане са насочени надолу.

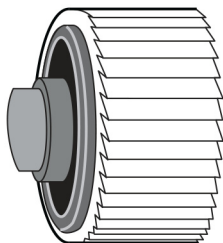

7 Поставете тавата.

8 Свържете захранващия кабел към принтера, а след това и към електрическия контакт.



ВНИМАНИЕ – ПОТЕНЦИАЛНО НАРАНЯВАНЕ: За да избегнете риска от пожар или токов удар, свържете захранващия кабел към правилно заземен електрически контакт с подходящо напрежение, който е в близост до продукта и е леснодостъпен.

9 Включете принтера.

Смяна на десния капак

- 1 Отворете вратичка В.

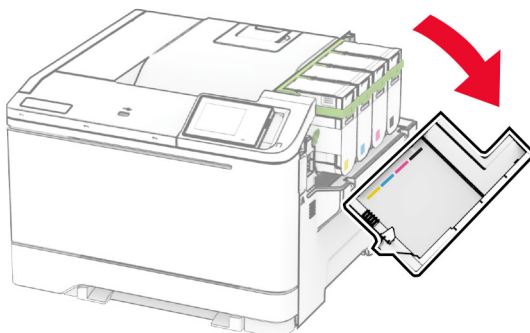

- 2 Отворете вратичка А.

 **ВНИМАНИЕ – ГОРЕЩА ПОВЪРХНОСТ:** Вътрешността на принтера може да е гореща. За да намалите риска от нараняване от горещ компонент, изчакайте повърхността да изстине, преди да я докоснете.

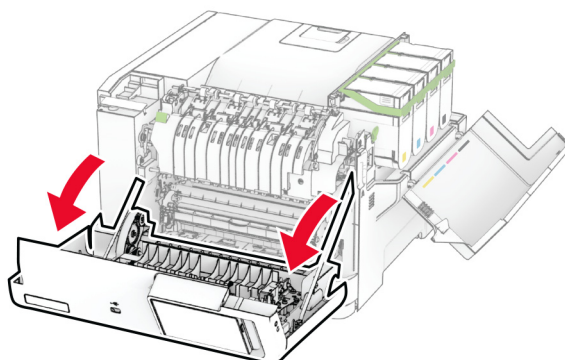

3 Отстранете използвания десен капак.

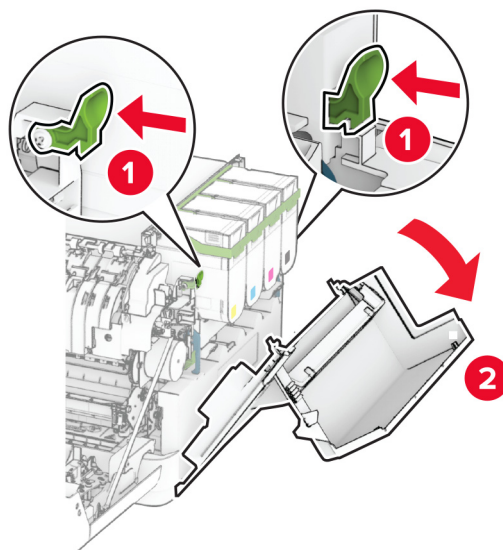

4 Отстранете вратичка В от използвания десен капак.

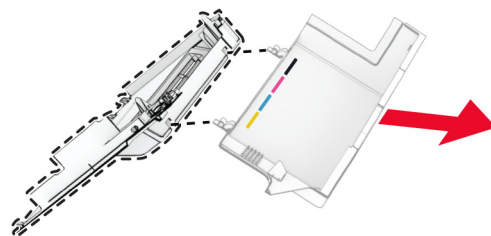

5 Разопакувайте новия десен капак.

6 Закрепете вратичка В към новия десен капак.

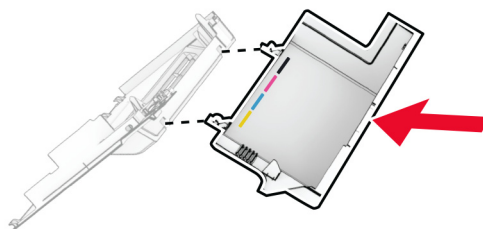

7 Закрепете новия десен капак, докато *щракне* на място.

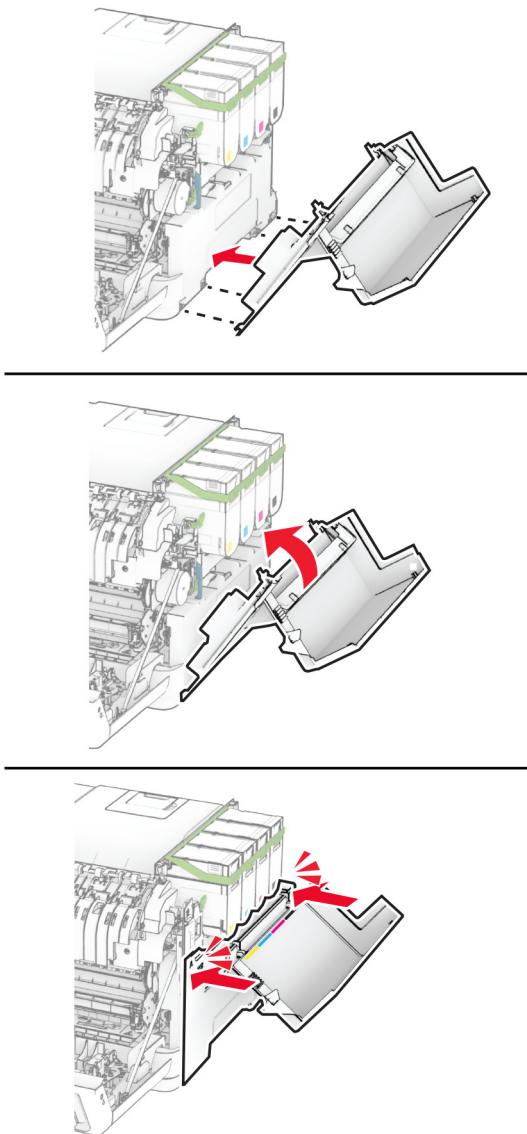

8 Затворете вратичка А и след това затворете вратичка В.

Смяна на безжичния сървър за печат MarkNet N8450

⚠ ВНИМАНИЕ – ОПАСНОСТ ОТ ТОКОВ УДАР: За да избегнете риска от токов удар при достъп до платката на контролера или при инсталирането на допълнителен хардуер или устройство за памет, след като сте настроили принтера, изключете го и извадете захранващия кабел от електрическия контакт, преди да продължите. Ако има други устройства, свързани към принтера, изключете ги и извадете кабелите, които ги свързват с принтера.

- 1 Изключете принтера.
- 2 Извадете кабела за захранване от електрическия контакт и след това от принтера.
- 3 Чрез плоска отвертка отстранете предпазителя на контролерната платка.

Предупреждение – потенциални щети: Електронните компоненти на платката на контролера се повреждат лесно от статично електричество. Докоснете метална повърхност на принтера, преди да докоснете каквито и да е компоненти или конектори на платката на контролера.

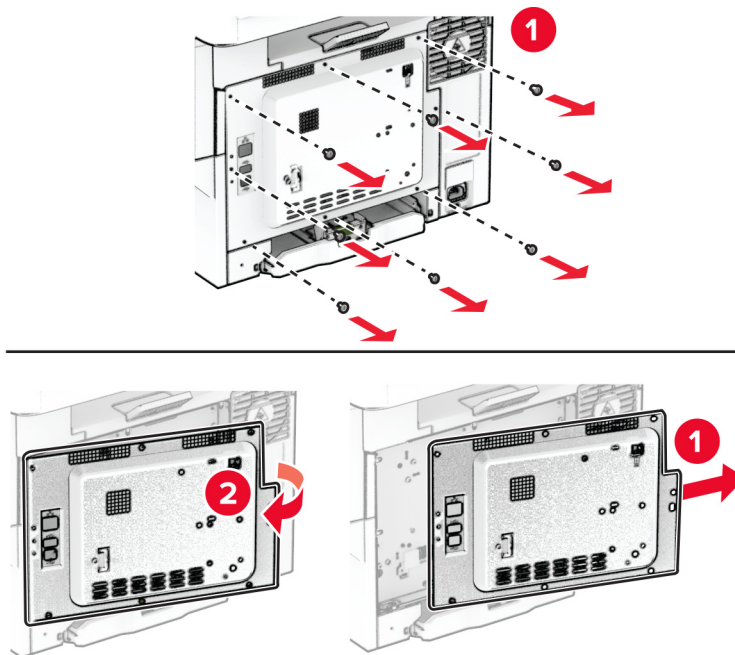

4 Отворете вратичка В.

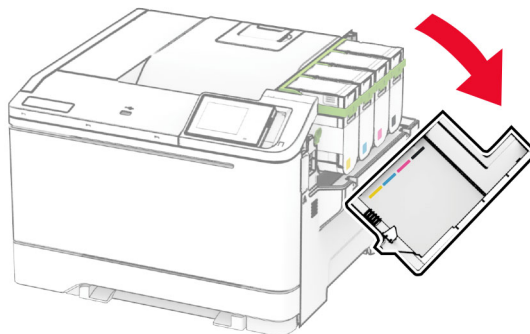

5 Отстранете използвания безжичен сървър за печат.

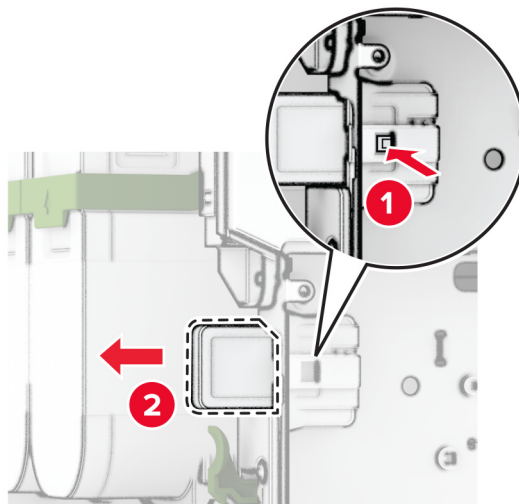

6 Разопакувайте новия безжичен сървър за печат.

7 Вкарайте новия безжичен сървър за печат, докато същият *щракне* на място.

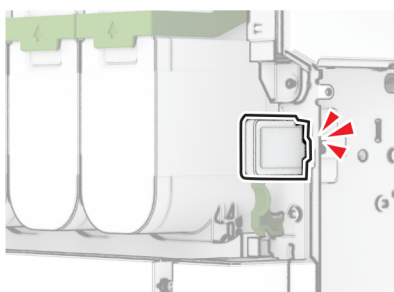
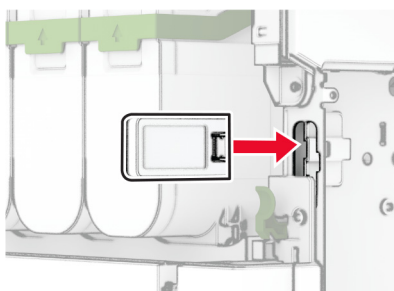

8 Затворете вратичка В.

- 9 Закрепете предпазителя на контролерната платка и след това монтирайте винтовете.

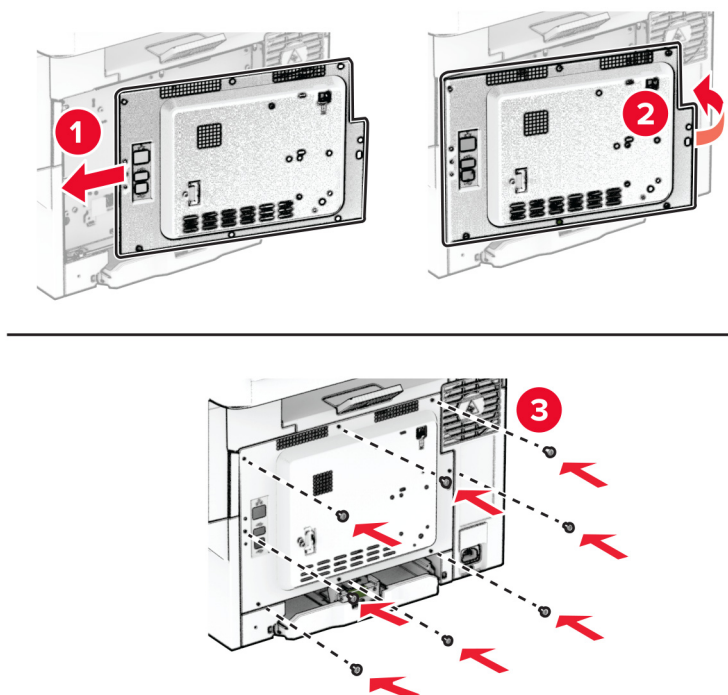

- 10 Свържете захранващия кабел към принтера, а след това и към електрическия контакт.

⚠ ВНИМАНИЕ – ПОТЕНЦИАЛНО НАРАНЯВАНЕ: За да избегнете риска от пожар или токов удар, свържете захранващия кабел към правилно заземен електрически контакт с подходящо напрежение, който е в близост до продукта и е леснодостъпен.

- 11 Включете принтера.

Нулиране на броячите за използването на консумативи

- 1 От началния екран докоснете **Settings (Настройки) > Device (Устройство) > Maintenance (Поддръжка) > Configuration Menu (Меню за конфигуриране) > Supply Usage And Counters (Използване на консумативи и броячи)**.
- 2 Изберете брояча, който искате да нулирате.

Предупреждение – потенциални щети: Консумативи и части, които не са обхванати от споразумение по програма за връщане, могат да бъдат нулирани и преработени. Гаранцията на производителя обаче не покрива щети, причинени от употребата на неоригинални консумативи или части. Нулирането на броячите за консумативи или части без правилно преработване може да причини повреда на Вашия принтер. След нулиране на брояча за консумативи или части Вашият принтер може да покаже грешка на дисплея, според която нулираният елемент е още наличен.

Почистване на частите на принтера

Почистване на принтера

 **ВНИМАНИЕ – ОПАСНОСТ ОТ ТОКОВ УДАР:** За да избегнете опасността от електрически удар при почистване на външните части на принтера, изключете захранващия кабел от контакта в стената и откачете всички кабели от принтера, преди да продължите нататък.

Забележки:

- Изпълнявайте тази задача на всеки няколко месеца.
- Щети по принтера, които са причинени от неправилно обслужване, не се покриват от гаранцията на принтера.

- 1 Изключете принтера и след това извадете кабела от контакта.
- 2 Извадете хартията от стандартната изходна тава и многоцелевото подаващо устройство.
- 3 Отстранете прах, влакна и парчета хартия около принтера чрез мека четка или прахосмукачка.
- 4 Изтрийте външните повърхности на принтера с мокра, мека, немъхеста кърпа.

Забележки:

- Не използвайте битови почистващи или перилни препарати, тъй като могат да повредят покритието на принтера.
- Уверете се, че всички части на принтера са сухи след почистване.

- 5 Включете захранващия кабел в контакт на стената и след това включете принтера.

 **ВНИМАНИЕ – ПОТЕНЦИАЛНО НАРАНЯВАНЕ:** За да избегнете риска от пожар или токов удар, свържете захранващия кабел към подходящ и правилно заземен електрически контакт, който е в близост до продукта и е леснодостъпен.

Почистване на сензорния екран

 **ВНИМАНИЕ – ОПАСНОСТ ОТ ТОКОВ УДАР:** За да избегнете опасността от електрически удар при почистване на външните части на принтера, изключете захранващия кабел от електрическия контакт и откачете всички кабели от принтера, преди да продължите нататък.

- 1 Изключете принтера и след това извадете кабела от контакта.
- 2 Почистете сензорния екран с помощта на влажна, мека и немъхеста кърпа.

Забележки:

- Не използвайте домакински препарати или почистващи препарати, тъй като те може да повредят сензорния екран.
- След почистване се уверете, че сензорният екран е сух.

- 3 Включете захранващия кабел в контакт на стената и след това включете принтера.

 **ВНИМАНИЕ – ПОТЕНЦИАЛНО НАРАНЯВАНЕ:** За да избегнете риска от пожар или токов удар, свържете захранващия кабел към подходящ и правилно заземен електрически контакт, който е в близост до продукта и е леснодостъпен.

Пестене на енергия и хартия

Конфигуриране на настройките за режим на пестене на енергия

Режим на заспиване

- 1 От началния екран докоснете **Settings (Настройки) > Device (Устройство) > Power Management (Управление на захранването) > Timeouts (Времена на изчакване) > Sleep Mode (Режим на заспиване)**.
- 2 Определете времето, през което принтерът остава в режим на готовност, преди да влезе в Sleep Mode (Режим на заспиване).

Режим на хибернация

- 1 От началния екран докоснете **Settings (Настройки) > Device (Устройство) > Power Management (Управление на захранването) > Timeouts (Времена на изчакване) > Hibernate Timeout (Време на изчакване за активиране на режим на хибернация)**.
- 2 Изберете времето, през което принтерът остава в режим на готовност, преди да влезе в режим Hibernate (Хибернация).

Забележки:

- За да работи Hibernate Timeout (Време на изчакване за активиране на режим на хибернация), настройте Hibernate Timeout on Connection (Време на изчакване за хибернация при връзка) на Hibernate (Хибернация).
- Embedded Web Server е дезактивиран, когато принтерът е в режим Hibernate (Хибернация).

Регулира яркостта на дисплея

- 1 От началния екран докоснете **Settings (Настройки) > Device (Устройство) > Preferences (Предпочитания)**.
- 2 От менюто Screen Brightness (Яркост на екран) регулирайте настройката.

Пестене на консумативи

- Отпечатвайте от двете страни на хартията.
Забележка: Двустранният печат е настройка по подразбиране в драйвера на принтера.
- Отпечатвайте няколко страници на един лист хартия.
- Използвайте функцията за предварителен преглед, за да видите как ще изглежда документа, преди да го разпечатате.
- Разпечатайте едно копие на документа, за да проверите съдържанието му и формата за точност.

Преместване на принтера в друго местоположение

 **ВНИМАНИЕ – ПОТЕНЦИАЛНО НАРАНЯВАНЕ:** Ако принтерът тежи повече от 20 кг (44 фунта), тогава за безопасното му пренасяне могат да са необходими двама или повече човека.

 **ВНИМАНИЕ – ПОТЕНЦИАЛНО НАРАНЯВАНЕ:** За да избегнете риска от пожар или токов удар, използвайте само захранващия кабел, предоставен с този продукт, или предложения за замяна от производителя разрешен кабел.

 **ВНИМАНИЕ – ПОТЕНЦИАЛНО НАРАНЯВАНЕ:** Следвайте указанията по-долу при преместване на принтера, за да избегнете нараняване или повреда на принтера:

- Уверете се, че всички врати и тави са затворени.
- Изключете принтера и след това извадете кабела от контакта.
- Разкачете всички кабели от принтера.
- Ако принтерът има отделни допълнителни тави, стоящи на пода, или допълнителни изходни компоненти, свързани към него, тогава ги разкачете, преди да преместите принтера.
- Ако принтерът има основа на колелца, тогава внимателно го изтърколете на новото място. Бъдете внимателни при преминаване през прагове и прекъсвания в подовата настилка.
- Ако принтерът няма основа за колелца, но е конфигуриран с допълнителни тави или допълнителни изходни компоненти, тогава премахнете допълнителните изходни компоненти и повдигнете принтера от тавите. Не се опитвайте да вдигнете принтера и някои от допълнителните компоненти едновременно.
- Винаги използвайте дръжките на принтера, за да го вдигнете.
- Ако за преместване на принтера се използва количка, тя трябва да е с повърхност, побираща целия размер на принтера.
- Ако за преместване на допълнителния хардуер се използва количка, тя трябва да е с повърхност, побираща целия размер на допълнителните компоненти.
- Дръжте принтера в изправено положение.
- Избягвайте силни удари при движение.
- Уверете се, че пръстите ви не са под принтера, когато го поставяте.
- Уверете се, че около принтера има достатъчно свободно пространство.

Забележка: Щети по принтера, които са причинени от неправилно преместване, не се покриват от гаранцията на принтера.

Транспортиране на принтера

За инструкции за изпращане отидете на адрес <https://support.lexmark.com> или се свържете с поддръжка на клиенти.

Отстраняване на проблем

Проблеми с качеството на печата

Намерете изображението, което прилича на проблема с качеството на печат, който изпитвате, и после кликнете на връзката под него, за да прочетете стъпките по решаването на проблема.

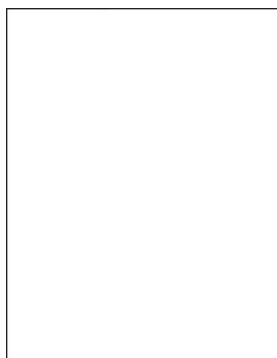

["Празни или бели страници" на стр. 161](#)

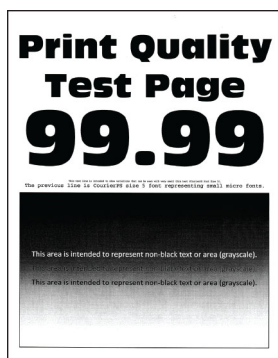

["Тъмно отпечатване" на стр. 162](#)

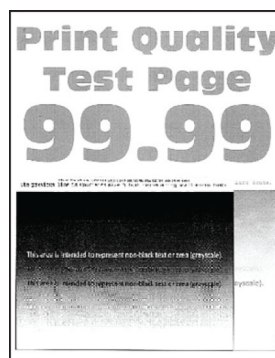

["Призрачни изображения" на стр. 163](#)

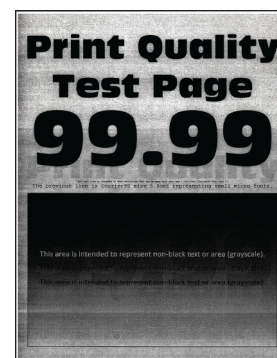

["Сив или цветен фон" на стр. 164](#)

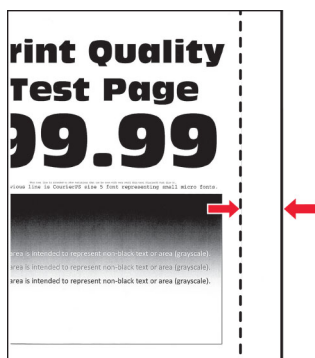

["Грешни полета" на стр. 165](#)

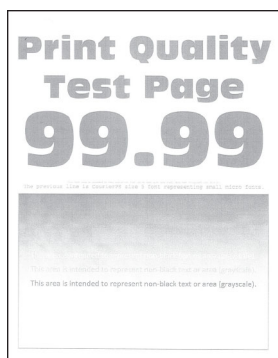

["Светло отпечатване" на стр. 166](#)

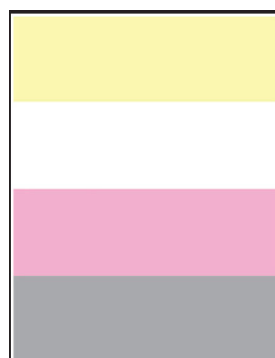

["Липсващи цветове" на стр. 168](#)



["Изцапана разпечатка и точки" на стр. 169](#)



["Набръчване на хартията" на стр. 171](#)

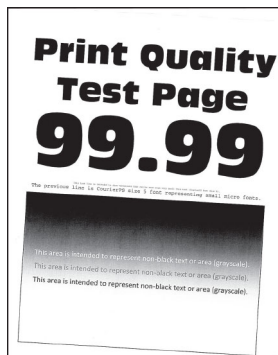

["Изкривени или наклонени разпечатки" на стр. 172](#)

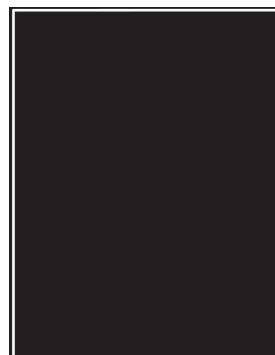

["Черни изображения или такива с плътен цвят" на стр. 173](#)

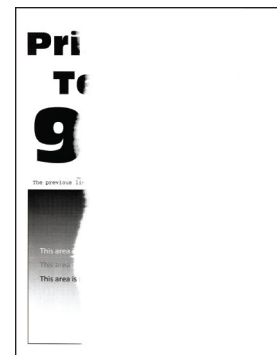

["Изрязан текст или изображения" на стр. 174](#)



["Тонерът се изтрива лесно" на стр. 175](#)

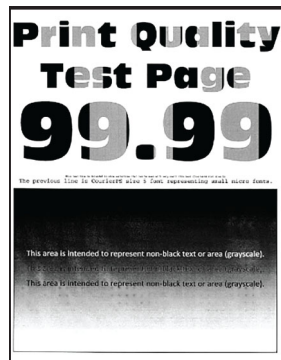

["Неравномерна плътност на печата" на стр. 176](#)

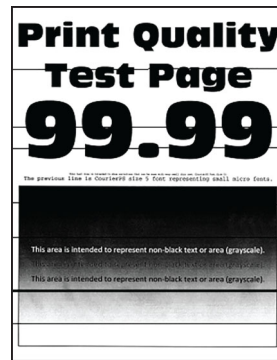

["Хоризонтални тъмни линии" на стр. 177](#)

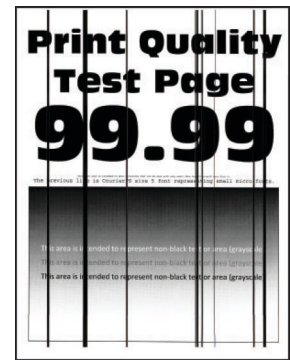

["Вертикални тъмни линии" на стр. 178](#)

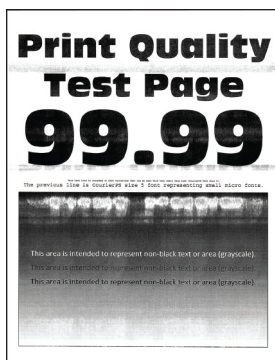

["Хоризонтални бели линии" на стр. 179](#)

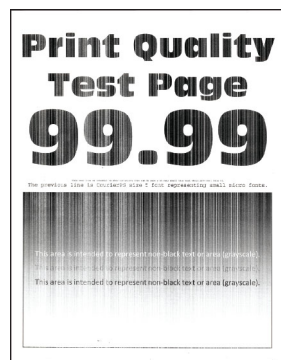

["Вертикални бели линии" на стр. 181](#)



["Повтарящи се дефекти" на стр. 182](#)

Кодове за грешки на принтера

Кодове за грешки	Съобщение за грешка	Решение
8,01	Затворете всички вратички.	Дръжте всички вратички затворени, освен ако не извършвате дейност по поддръжката.
9.00	Принтерът трябваше да се рестартира. Последното задание може да не е завършено.	Докоснете Continue (Продължаване) , за да изчистите съобщението и да продължите да печатате.
11,11, 11,21, 11,31, 11,41	Заредете <type/> <size/> в <source/>.	Отворете посочената тава, след което заредете хартия. За повече информация вижте "Зареждане на тави" на стр. 29.
11,12, 11,22, 11,32, 11,42	Заредете <type/> <size/> <orientation/> в <source/>.	
11,81 г.	Заредете <type/> <size/> в <source/>.	Регулирайте водачите на хартията и след това заредете хартия. За повече информация вижте "Зареждане на устройство за ръчно подаване" на стр. 31.
11,82 г.	Заредете <type/> <size/> <orientation/> в <source/>.	

Кодове за грешки	Съобщение за грешка	Решение
11.91	Заредете <type/> <size/> в многоцелевото подаващо устройство.	Отворете многоцелевото подаващо устройство, след което заредете хартия. За повече информация вижте "Зареждане на многоцелевото подаващо устройство" на стр. 33.
11.92	Заредете <type/> <size/> <orientation/> в многоцелевото подаващо устройство.	
12,11 г.	Променете <source/> на <type/> <size/>.	Отворете посочената тава, отстранете хартията, след което заредете правилния тип и размер хартия. За повече информация вижте "Зареждане на тави" на стр. 29.
12,12 г.	Променете <source/> на <type/> <size/> <orientation/>.	
12.91	Променете многоцелевото подаващо устройство на <type/> <size/>.	Отстранете хартията, след което заредете правилния тип и размер хартия. За повече информация вижте "Зареждане на многоцелевото подаващо устройство" на стр. 33.
12.92	Променете многоцелевото подаващо устройство на <type/> <size/> <orientation/>.	
29.08	Отстранете опаковъчния материал.	<ol style="list-style-type: none"> 1 Отворете вратичка А. 2 Отстранете червения опаковъчен материал зад предната вратичка. 3 Отворете вратичка В. 4 Отстранете опаковъчния материал в близост до касетите с тонер. 5 Затворете вратичка В и след това затворете вратичка А.
31.35z	Монтирайте отново липсващата бутилка за употребяван тонер или тази, която не отговаря.	<ol style="list-style-type: none"> 1 Отворете вратичка А. <p>Предупреждение – потенциални щети: Вътрешността на принтера може да е гореща. За да намалите риска от нараняване от горещ компонент, изчакайте повърхността да изстине, преди да я докоснете.</p> <ol style="list-style-type: none"> 2 Отворете вратичка В. 3 Отстранете десния капак. 4 Извадете бутилката за употребяван тонер. 5 Подравнете и след това вкарайте бутилката за употребяван тонер. 6 Подравнете и след това закрепете десния капак. 7 Затворете вратичка В и след това затворете вратичка А.
31.40z, 31.41z, 31.42z, 31.43z	Монтирайте отново липсващата [цвят] касета или тази, която не отговаря.	<ol style="list-style-type: none"> 1 Отворете вратичка В. 2 Извадете касетата. 3 Поставете касетата. 4 Затворете вратичка В.

Кодове за грешки	Съобщение за грешка	Решение
31.60z	Монтирайте отново липсващия комплект за черно-бели изображения или този, който не отговаря.	<p>1 Отворете вратичка А.</p> <p>Предупреждение – потенциални щети: Вътрешността на принтера може да е гореща. За да намалите риска от нараняване от горещ компонент, изчакайте повърхността да изстине, преди да я докоснете.</p> <p>2 Отворете вратичка В.</p> <p>3 Отстранете всички касети с тонер.</p> <p>4 Отстранете десния капак.</p> <p>5 Извадете бутилката за употребяван тонер.</p> <p>6 Издърпайте навън комплекта за изображения.</p> <p>7 Вкарвайте комплекта за изображения, докато не бъде напълно разположен.</p> <p>8 Подравнете и след това вкарайте бутилката за употребяван тонер.</p> <p>9 Подравнете и след това закрепете десния капак.</p> <p>10 Вкарайте касетите с тонер.</p> <p>11 Затворете вратичка В и след това затворете вратичка А.</p>
31.65z	Монтирайте отново липсващия или изключения от контакта комплект за черно-бели и цветни изображения, или този, който не отговаря.	
32.40z, 32.41z, 32.42z, 32.43z	Сменете неподдържаната [цвят] касета.	За повече информация вижте "Смяна на касета с тонер" на стр. 117.
32.65z	Сменете неподдържания комплект за черно-бели и цветни изображения.	За повече информация вижте "Смяна на комплекта за изображения" на стр. 119.
33.40, 33.41, 33.42, 33.43	[Цвят] касета, която не е на Lexmark, вижте Ръководството за потребителя.	За повече информация вижте "Консумативи, които не са на Lexmark" на стр. 202.
33,65 г.	Комплект за черно-бели и цветни изображения, който не е от Lexmark, вижте ръководството за потребителя.	
37.1	Недостатъчно памет за колиране на задание.	<p>Опитайте едно или няколко от следните неща:</p> <ul style="list-style-type: none"> • Докоснете Continue (Продължаване), за да отпечатате частта от заданието, която е запаметена, и да започнете колирането на останалата част от заданието за печат. • Отменете текущото задание за печат.
37.3	Недостатъчно памет, някои задържани задания са изтрити.	Докоснете Continue (Продължаване) , за да изчистите съобщението и да продължите да печатате.
38,1	Паметта е пълна.	<p>Опитайте едно или няколко от следните неща:</p> <ul style="list-style-type: none"> • Докоснете Cancel job (Отмяна задание), за да изчистите съобщението. • Отпечатайте документа на няколко части или го изпратете на друг принтер. • Инсталирайте още памет на принтера.

Кодове за грешки	Съобщение за грешка	Решение
39.1	Сложна страница, възможно е някои данни да не са отпечатани.	<p>Опитайте едно или няколко от следните неща:</p> <ul style="list-style-type: none"> • Докоснете Continue (Продължаване), за да изчистите съобщението и да продължите да печатате. • Отменете текущото задание за печат. • Инсталирайте още памет на принтера. • Намалете сложността и размера на заданието за печат, преди да го изпратите отново за отпечатване. <ul style="list-style-type: none"> – Намалете броя на страниците в заданието за печат. – Намалете броя и размера на изтеглените шрифтове. – Изтрийте излишните шрифтове или макроси от заданието за печат. – Намалете броя на графиките в заданието за печат.
42.yy	Смяна на [цвет] касета, несъответствие с региона на принтера.	За повече информация вижте "Заменете касетата, несъответствие с региона на принтера" на стр. 201.
43.40y, 43.41y, 43.42y, 43.43y	Проблем с [цвет] касета.	<ol style="list-style-type: none"> 1 Отворете вратичка В. 2 Отстранете касетата с тонер. 3 Вкарайте касетата с тонер. 4 Затворете вратичка В. <p>Ако проблемът остава, тогава сменете касетата.</p>
43.40z, 43.41z, 43.42z, 43.43z	Сменете дефектната [цвет] касета.	За повече информация вижте "Смяна на касета с тонер" на стр. 117.
55.1	Греш.чет.USB Извадете USB.	Отстранете флаш устройството, за да продължите.
55.2	Грешка при четене на USB устройство. Премахнете устройството.	Отстранете USB хъба, за да продължите.
58	Твърде много тави са закрепени. Може/гат да се поддържа/т само <x/> тави/и.	<ol style="list-style-type: none"> 1 Изключете принтера. 2 Извадете кабела за захранване от електрическия контакт и след това от принтера. 3 Отстранете една или повече тави. 4 Включете захранващия кабел в контакт на стената и след това включете принтера. <p> ВНИМАНИЕ – ПОТЕНЦИАЛНО НАРАНЯВАНЕ: За да избегнете риска от пожар или токов удар, свържете захранващия кабел към правилно заземен електрически контакт с подходящо напрежение, който е в близост до продукта и е леснодостъпен.</p>

Кодове за грешки	Съобщение за грешка	Решение
59	Несъвместима тава [x].	<ol style="list-style-type: none"> 1 Изключете принтера. 2 Извадете кабела за захранване от електрическия контакт и след това от принтера. 3 Отстранете посочената тава. 4 Включете захранващия кабел в контакт на стената и след това включете принтера. <p> ВНИМАНИЕ – ПОТЕНЦИАЛНО НАРАНЯВАНЕ: За да избегнете риска от пожар или токов удар, свържете захранващия кабел към правилно заземен електрически контакт с подходящо напрежение, който е в близост до продукта и е леснодостъпен.</p>
61	Отстранете дефектния диск.	Сменете дефектното запамятаващо устройство.
62	Дискът е пълен.	<p>Опитайте едно или няколко от следните неща:</p> <ul style="list-style-type: none"> • Докоснете Continue (Продължаване), за да изчистите съобщението. • Изтрийте шрифтове, макроси и други данни, съхранявани на интелигентното запамятаващо устройство. • Инсталирайте интелигентно запамятаващо устройство.
63	Форматирайте диска.	<p>Форматирането на момента изтрива цялата информация от запамятаващото устройство.</p> <p>За да форматирате диска, направете следното:</p> <ol style="list-style-type: none"> 1 От началния екран докоснете Settings (Настройки) > Device (Устройство) > Maintenance (Поддръжка) > Out of Service Erase (Изтр. при неизправност). 2 Докоснете Sanitize all information on hard disk (Изчистване на цялата информация на твърдия диск) или Erase Intelligent Storage Drive (Изтриване на интелигентно запамятаващо устройство) и след това докоснете ERASE (ИЗТРИВАНЕ).
71.4	Неправилно време на принтера.	<p>За да зададете правилното време на принтера, направете следното:</p> <ol style="list-style-type: none"> 1 От началния екран докоснете Settings (Настройки) > Device (Устройство) > Device (Устройство) > Preferences (Предпочитания). 2 Докоснете Date and Time (Дата и час) и след това задайте правилния час.
80,11 г.	Ниско ниво на комплекта за поддръжка.	Докоснете Continue (Продължаване), за да изчистите съобщението.
80,21 г.	Комплектът за поддръжка е на привършване.	

Кодове за грешки	Съобщение за грешка	Решение
84.01, 84.09	Почти ниско ниво на комплекта за черно-бели и цветни изображения.	Докоснете Continue (Продължаване), за да изчистите съобщението.
84,11, 84,19	Ниско ниво на комплекта за черно-бели и цветни изображения.	
84.21, 84.23, 84.29	Много ниско ниво на комплекта за черно-бели и цветни изображения.	
84,31, 84,33	Сменете комплекта за [цвят] изображения, препоръчителният срок на експлоатация е надхвърлен.	За повече информация вижте "Смяна на комплекта за изображения" на стр. 119.
84,41, 84,43, 84,48	Сменете комплекта за [цвят] изображения, за да продължите с отпечатването.	
88.00, 88.08, 88.09	Почти ниско ниво на [цвят] касета.	Докоснете Continue (Продължаване), за да изчистите съобщението.
88.10, 88.18, 88.19	Ниско ниво на [цвят] касета.	
88.20, 88.28, 88.29	Много ниско ниво на [цвят] касета.	
88,30, 88,37, 88,38	Сменете комплекта за [цвят] изображения, остават прогнозирано още <num/> страници.	За повече информация вижте "Смяна на касета с тонер" на стр. 117.
	Сменете [цвят] касета.	
88,40, 88,47, 88,48	Сменете [цвят] касета, остават още 0 страници.	

Кодове за грешки	Съобщение за грешка	Решение
200.02, 200.03, 200.05, 200.06, 200.12, 200.13, 200.15, 200.16, 200.22, 200.23, 200.25, 200.32, 200.33, 200.35, 200.43, 200.45, 200.91, 200.99, 202.03, 202.04, 202.05, 202.13, 202.14, 202.15, 202.23, 202.24, 202.25, 202.33, 202.34, 202.35, 202.43, 202.44, 202.45, 202.91, 232.02, 232.03, 232.05, 232.12, 232.13, 232.15, 232.22, 232.23, 232.25, 232.32, 232.33, 232.35, 232.42, 232.43, 232.45, 232.92, 232.93, 232.95, 241.91	Заседнала хартия, [заседнал горен колон-титул]. [xxx.yy]	За повече информация вижте "Засядане на хартия във врата А" на стр. 192.

Кодове за грешки	Съобщение за грешка	Решение
241.05, 241.82, 241.83, 241.84, 241.91, 242.05, 242.06, 242.21, 242.22, 242.25, 242.26, 242.31, 242.32, 242.33, 242.35, 242.36, 242.43, 242.45, 242.70, 242.72, 242.91, 242.92, 242.93, 242.95, 243.31, 243.32, 243.35, 243.36, 243.41, 243.42, 243.43, 243.45, 243.70, 243.71, 243.72, 243.73, 243.74, 243.75, 243.76, 243.80, 243.81, 243.82, 243.83, 243.84, 243.85, 243.86, 243.91, 243.92, 243.93, 243.95, 243.96, 243.97, 244.45, 244.46, 244.70, 244.71, 244.72, 244.73, 244.74, 244.75, 244.76, 244.80, 244.81, 244.82, 244.83, 244.84, 244.85, 244.86, 244.91, 244.92, 244.93, 244.95, 244.96, 244.97	Заседнала хартия, [заседнал горен колон-титул]. [xxx.yy]	За повече информация вижте "Заседнала хартия в тавите" на стр. 196.
242,05 г.	Заседнала хартия, [заседнал горен колон-титул]. [xxx.yy]	За повече информация вижте "Заседнала хартия в многоцелевото подаващо устройство" на стр. 197.
251.xx	Заседнала хартия, [заседнал горен колон-титул]. [xxx.yy]	За повече информация вижте "Заседнала хартия в ръчното подаващо устройство" на стр. 196.
200.16, 241.8y	Грешка при зареждане на хартия, [jam header]. [xxx.yy]	За повече информация вижте "Заседнала хартия в тавите" на стр. 196.

Проблеми с печата

Качеството на печат е лошо

Празни или бели страници



Забележка: Преди разрешаване на проблема отпечатайте тестови страници за качество на печат. От началния екран докоснете **Settings (Настройки) > Troubleshooting (Отстраняване на неизправности) > Print Quality Test Pages (Тестови страници за качество на печат)**.

Действие	Да	Не
<p>Стъпка 1</p> <p>а Проверете дали в принтера се използва оригинална и поддържана касета с тонер на Lexmark.</p> <p>Забележка: Ако касетата не се поддържа, инсталирайте такава, която се поддържа.</p> <p>б Отпечатайте документа.</p> <p>Печата ли принтерът празни или бели страници?</p>	Отидете на стъпка 2.	Проблемът е решен.
<p>Стъпка 2</p> <p>а Отстранете комплекта за цветни изображения, след което отстранете модула за изображения в черно.</p> <p>Предупреждение – потенциални щети: Не излагайте комплекта за цветни изображения и модула за изображения в черно на пряка светлина за повече от 10 минути. Продължителното излагане на светлина може да причини някои проблеми при качеството на печат.</p> <p>Предупреждение – потенциални щети: Не докосвайте барабана с фотопроводник под комплекта за цветни изображения и модула за изображения в черно. Това може да се отрази на качеството на бъдещите задания за печат.</p> <p>б Поставете модула за изображения в черно, след което поставете комплекта за цветни изображения.</p> <p>в Отпечатайте документа.</p> <p>Печата ли принтерът празни или бели страници?</p>	Свържете се с поддръжка на клиенти .	Проблемът е решен.

Тъмно отпечатване



Забележка: Преди да решите проблема, отпечатайте примерни страници за качеството, за да определите липсващия цвят. От началния екран докоснете **Settings (Настройки) > Troubleshooting (Отстраняване на неизправности) > Print Quality Test Pages (Тестови страници за качество на печат)**.

Действие	Да	Не
<p>Стъпка 1</p> <p>а Извършете Color Adjust (Регулиране на цвета). От началния екран докоснете Settings (Настройки) > Print (Отпечатване) > Quality (Качество) > Advanced Imaging (Усъвършенствани изображения) > Color Adjust (Регулиране на цвета).</p> <p>б Отпечатайте документа.</p> <p>Отпечатването все още ли е твърде тъмно?</p>	Отидете на стъпка 2.	Проблемът е решен.
<p>Стъпка 2</p> <p>а В зависимост от операционната система намалете тъмнината на тонера от диалоговия прозорец Preferences (Предпочитания за печат) или Print (Отпечатване). Забележка: Можете също да промените настройките от контролния панел на принтера. От началния екран докоснете Settings (Настройки) > Print (Отпечатване) > Quality (Качество) > Toner Darkness (Тъмнина на тонера).</p> <p>б Отпечатайте документа.</p> <p>Отпечатването все още ли е твърде тъмно?</p>	Отидете на стъпка 3.	Проблемът е решен.

Действие	Да	Не
<p>Стъпка 3</p> <p>а В зависимост от операционната система определете типа на хартията от диалоговия прозорец Printing Preferences (Предпочитания за печат) или Print (Отпечатване).</p> <p>Забележки:</p> <ul style="list-style-type: none"> • Уверете се, че настройките отговарят на заредената в тавата хартия. • Можете също да промените настройките от контролния панел на принтера. От началния екран докоснете Settings (Настройки) > Paper (Хартия) > Tray Configuration (Конфигуриране на тавата) > Paper Size/Type (Размер/тип на хартията). <p>б Отпечатайте документа.</p> <p>Отпечатването все още ли е твърде тъмно?</p>	Отидете на стъпка 4 .	Отидете на стъпка 6 .
<p>Стъпка 4</p> <p>Уверете се, че хартията няма текстурирано или грубо покритие.</p> <p>Отпечатвате ли върху текстурирана, или груба хартия?</p>	Отидете на стъпка 5 .	Отидете на стъпка 6 .
<p>Стъпка 5</p> <p>а Заменете текстурираната или грубата хартия с обикновена хартия.</p> <p>б Отпечатайте документа.</p> <p>Отпечатването все още ли е твърде тъмно?</p>	Отидете на стъпка 6 .	Проблемът е решен.
<p>Стъпка 6</p> <p>а Заредете хартия от нов пакет.</p> <p>Забележка: Хартията абсорбира влагата поради високото ниво на влажност. Съхранявайте хартията в оригиналната опаковка, докато не сте готови да я използвате.</p> <p>б Отпечатайте документа.</p> <p>Отпечатването все още ли е твърде тъмно?</p>	Свържете се с поддръжка на клиенти .	Проблемът е решен.

Призрачни изображения

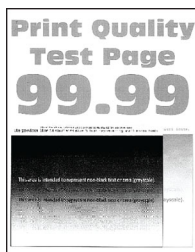

Забележка: Преди разрешаване на проблема отпечатайте тестови страници за качество на печат. От началния екран докоснете **Settings (Настройки) > Troubleshooting (Отстраняване на неизправности) > Print Quality Test Pages (Тестови страници за качество на печат)**.

Действие	Да	Не
<p>Стъпка 1</p> <p>а Заредете тавата с хартия от правилния тип и тегло.</p> <p>б Отпечатайте документа.</p> <p>Появяват ли се призрачни изображения върху разпечатките?</p>	Отидете на стъпка 2.	Проблемът е решен.
<p>Стъпка 2</p> <p>а В зависимост от операционната система определете типа на хартията от диалоговия прозорец Printing Preferences (Предпочитания за печат) или Print (Отпечатване).</p> <p>Забележки:</p> <ul style="list-style-type: none"> • Уверете се, че настройката отговаря на заредената в тавата хартия. • Можете също да промените настройката от контролния панел на принтера. От началния екран докоснете Settings (Настройки) > Paper (Хартия) > Tray Configuration (Конфигуриране на тава) > Paper Size/Type (Размер/тип на хартията). <p>б Отпечатайте документа.</p> <p>Появяват ли се призрачни изображения върху разпечатките?</p>	Отидете на стъпка 3.	Проблемът е решен.
<p>Стъпка 3</p> <p>а Извършете Color Adjust (Регулиране на цвета). От началния екран докоснете Settings (Настройки) > Print (Отпечатване) > Quality (Качество) > Advanced Imaging (Усъвършенствани изображения) > Color Adjust (Регулиране на цвета).</p> <p>б Отпечатайте документа.</p> <p>Появяват ли се призрачни изображения върху разпечатките?</p>	Свържете се с поддръжка на клиенти .	Проблемът е решен.

Сив или цветен фон



Забележка: Преди разрешаване на проблема отпечатайте тестови страници за качество на печат. От началния екран докоснете **Settings (Настройки) > Troubleshooting (Отстраняване на неизправности) > Print Quality Test Pages (Тестови страници за качество на печат)**.

Действие	Да	Не
<p>Стъпка 1</p> <p>а В зависимост от операционната система увеличете тъмнината на тонера от диалоговия прозорец Printing Preferences (Предпочитания за печат) или Print (Отпечатване).</p> <p>Забележка: Можете също да промените настройката от контролния панел на принтера. От началния екран докоснете Settings (Настройки) > Print (Отпечатване) > Quality (Качество) > Toner Darkness (Тъмнина на тонера).</p> <p>б Отпечатайте документа.</p> <p>Върху разпечатките появява ли се сив или цветен фон?</p>	Отидете на стъпка 2.	Проблемът е решен.
<p>Стъпка 2</p> <p>а Извършете Color Adjust (Регулиране на цвета). От началния екран докоснете Settings (Настройки) > Print (Отпечатване) > Quality (Качество) > Advanced Imaging (Усъвършенствани изображения) > Color Adjust (Регулиране на цвета).</p> <p>б Отпечатайте документа.</p> <p>Върху разпечатките появява ли се сив или цветен фон?</p>	Отидете на стъпка 3.	Проблемът е решен.
<p>Стъпка 3</p> <p>а Отстранете комплекта за цветни изображения, след което отстранете модула за изображения в черно.</p> <p>Предупреждение – потенциални щети: Не излагайте комплекта за цветни изображения и модула за изображения в черно на пряка светлина за повече от 10 минути. Продължителното излагане на светлина може да причини някои проблеми при качеството на печат.</p> <p>Предупреждение – потенциални щети: Не докосвайте барабана с фотопроводник под комплекта за цветни изображения и модула за изображения в черно. Това може да се отрази на качеството на бъдещите задания за печат.</p> <p>б Поставете модула за изображения в черно, след което поставете комплекта за цветни изображения.</p> <p>в Отпечатайте документа.</p> <p>Върху разпечатките появява ли се сив или цветен фон?</p>	Свържете се с поддръжка на клиенти .	Проблемът е решен.

Грешни полета



Забележка: Преди разрешаване на проблема отпечатайте тестови страници за качество на печат. От началния екран докоснете **Settings (Настройки) > Troubleshooting (Отстраняване на неизправности) > Print Quality Test Pages (Тестови страници за качество на печат)**.

Действие	Да	Не
<p>Стъпка 1</p> <p>а Регулирайте водачите на хартията в тавата до правилната позиция за заредената хартия.</p> <p>б Отпечатайте документа.</p> <p>Правилни ли са полетата?</p>	Проблемът е решен.	Отидете на стъпка 2.
<p>Стъпка 2</p> <p>а В зависимост от операционната система определете размера на хартията от диалоговия прозорец Printing Preferences (Предпочитания за печат) или Print (Отпечатване).</p> <p>Забележки:</p> <ul style="list-style-type: none"> Уверете се, че настройките отговарят на заредената хартия. Можете също да промените настройката от контролния панел на принтера. От началния екран докоснете Settings (Настройки) > Paper (Хартия) > Tray Configuration (Конфигуриране на тава) > Paper Size/Type (Размер/тип на хартията). <p>Забележка:</p> <p>б Отпечатайте документа.</p> <p>Правилни ли са полетата?</p>	Проблемът е решен.	Свържете се с поддръжка на клиенти .

Светло отпечатване

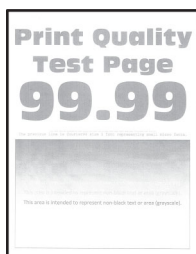

Забележка: Преди разрешаване на проблема отпечатайте тестови страници за качество на печат. От началния екран докоснете **Settings (Настройки) > Troubleshooting (Отстраняване на неизправности) > Print Quality Test Pages (Тестови страници за качество на печат)**.

Действие	Да	Не
<p>Стъпка 1</p> <p>а Извършете Color Adjust (Регулиране на цвета). От началния екран докоснете Settings (Настройки) > Print (Отпечатване) > Quality (Качество) > Advanced Imaging (Усъвършенствани изображения) > Color Adjust (Регулиране на цвета).</p> <p>б Отпечатайте документа.</p> <p>Светла ли е разпечатката?</p>	Отидете на стъпка 2.	Проблемът е решен.
<p>Стъпка 2</p> <p>а В зависимост от операционната система увеличете тъмнината на тонера от диалоговия прозорец Printing Preferences (Предпочитания за печат) или Print (Отпечатване).</p> <p>Забележка: Можете също да промените настройката от контролния панел на принтера. От началния екран докоснете Settings (Настройки) > Print (Отпечатване) > Quality (Качество) > Toner Darkness (Тъмнина на тонера).</p> <p>б Отпечатайте документа.</p> <p>Светла ли е разпечатката?</p>	Отидете на стъпка 3.	Проблемът е решен.
<p>Стъпка 3</p> <p>а Изключете Color Saver (Функция за запазване на цвета). От началния екран докоснете Settings (Настройки) > Print (Отпечатване) > Quality (Качество) > Color Saver (Функция за запазване на цвета).</p> <p>б Отпечатайте документа.</p> <p>Светла ли е разпечатката?</p>	Отидете на стъпка 4.	Проблемът е решен.
<p>Стъпка 4</p> <p>а В зависимост от операционната система определете типа на хартията от диалоговия прозорец Printing Preferences (Предпочитания за печат) или Print (Отпечатване).</p> <p>Забележки:</p> <ul style="list-style-type: none"> • Уверете се, че настройките отговарят на заредената хартия. • Можете също да промените настройката от контролния панел на принтера. От началния екран докоснете Settings (Настройки) > Paper (Хартия) > Tray Configuration (Конфигуриране на тава) > Paper Size/Type (Размер/тип на хартията). <p>б Отпечатайте документа.</p> <p>Светла ли е разпечатката?</p>	Отидете на стъпка 5.	Проблемът е решен.

Действие	Да	Не
<p>Стъпка 5</p> <p>Проверете дали хартията разполага с текстурирано, или грубо покритие.</p> <p>Отпечатват ли върху текстурирана, или груба хартия?</p>	Отидете на стъпка 6.	Отидете на стъпка 7.
<p>Стъпка 6</p> <p>а Заменете текстурираната или грубата хартия с обикновена хартия.</p> <p>б Отпечатайте документа.</p> <p>Светла ли е разпечатката?</p>	Отидете на стъпка 7.	Проблемът е решен.
<p>Стъпка 7</p> <p>а Заредете хартия от нов пакет.</p> <p>Забележка: Хартията абсорбира влагата поради високото ниво на влажност. Съхранявайте хартията в оригиналната опаковка, докато не сте готови да я използвате.</p> <p>б Отпечатайте документа.</p> <p>Светла ли е разпечатката?</p>	Отидете на стъпка 8.	Проблемът е решен.
<p>Стъпка 8</p> <p>а Отстранете комплекта за цветни изображения, след което отстранете модула за изображения в черно.</p> <p>Предупреждение – потенциални щети: Не излагайте комплекта за цветни изображения и модула за изображения в черно на пряка светлина за повече от 10 минути. Продължителното излагане на светлина може да причини някои проблеми при качеството на печат.</p> <p>Предупреждение – потенциални щети: Не докосвайте барабана с фотопроводник под комплекта за цветни изображения и модула за изображения в черно. Това може да се отрази на качеството на бъдещите задания за печат.</p> <p>б Поставете модула за изображения в черно, след което поставете комплекта за цветни изображения.</p> <p>в Отпечатайте документа.</p> <p>Отпечатването твърде светло ли е?</p>	Свържете се с поддръжка на клиенти .	Проблемът е решен.

Липсващи цветове

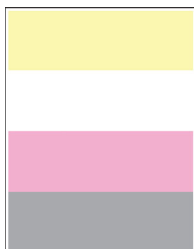

Забележка: Преди разрешаване на проблема отпечатайте тестови страници за качество на печат. От началния екран докоснете **Settings (Настройки) > Troubleshooting (Отстраняване на неизправности) > Print Quality Test Pages (Тестови страници за качество на печат)**.

Действие	Да	Не
<p>а Отстранете комплекта за цветни изображения.</p> <p>Предупреждение – потенциални щети: Не излагайте комплекта за цветни изображения на пряка светлина за повече от 10 минути. Продължителното излагане на светлина може да причини някои проблеми при качеството на печат.</p> <p>Предупреждение – потенциални щети: Не докосвайте барабана с фотопроводник под комплекта за цветни изображения. Това може да се отрази на качеството на бъдещите задания за печат.</p> <p>б Отстранете касетата с тонер за липсващия цвят.</p> <p>в Отстранете и поставете отново модула за девелопер от липсващия цвят.</p> <p>г Поставете касетата с тонер за липсващия цвят.</p> <p>д Поставете новия комплект за цветни изображения.</p> <p>е Отпечатайте документа.</p> <p>Липсват ли някои цветове върху разпечатката?</p>	<p>Свържете се с поддръжка на клиенти.</p>	<p>Проблемът е решен.</p>

Изцапана разпечатка и точки



Забележка: Преди разрешаване на проблема отпечатайте тестови страници за качество на печат. От началния екран докоснете **Settings (Настройки) > Troubleshooting (Отстраняване на неизправности) > Print Quality Test Pages (Тестови страници за качество на печат)**.

Действие	Да	Не
<p>Стъпка 1 Проверете принтера за замърсяване от протекъл тонер.</p> <p>Има ли в принтера протекъл тонер?</p>	Отидете на стъпка 2.	Свържете се с поддръжка на клиенти .
<p>Стъпка 2</p> <p>а От началния екран докоснете Settings (Настройки) > Paper (Хартия) > Tray Configuration (Конфигуриране на тава) > Paper Size/Type (Размер/тип на хартията).</p> <p>б Проверете дали настройките за размер и тип на хартията отговаря на тези на заредената хартия.</p> <p>Забележка: Уверете се, че хартията няма текстурирано или грубо покритие.</p> <p>Съвпадат ли настройките?</p>	Отидете на стъпка 4.	Отидете на стъпка 3.
<p>Стъпка 3</p> <p>а В зависимост от операционната система определете размера и типа на хартия от диалоговия прозорец „Предпочитания за печат“ или „Печат“.</p> <p>Забележки:</p> <ul style="list-style-type: none"> • Уверете се, че настройките отговарят на заредената в тавата хартия. • Можете също да промените настройките от контролния панел на принтера. От началния екран докоснете Settings (Настройки) > Paper (Хартия) > Tray Configuration (Конфигуриране на тава) > Paper Size/Type (Размер/тип на хартията). <p>б Отпечатайте документа.</p> <p>Изцапана ли е разпечатката?</p>	Отидете на стъпка 4.	Проблемът е решен.
<p>Стъпка 4</p> <p>а Заредете хартия от нов пакет.</p> <p>Забележка: Хартията абсорбира влагата поради високото ниво на влажност. Съхранявайте хартията в оригиналната опаковка, докато не сте готови да я използвате.</p> <p>б Отпечатайте документа.</p> <p>Изцапана ли е разпечатката?</p>	Отидете на стъпка 5.	Проблемът е решен.

Действие	Да	Не
<p>Стъпка 5</p> <p>а Отстранете комплекта за цветни изображения, след което отстранете модула за изображения в черно.</p> <p>Предупреждение – потенциални щети: Не излагайте комплекта за цветни изображения и модула за изображения в черно на пряка светлина за повече от 10 минути. Продължителното излагане на светлина може да причини някои проблеми при качеството на печат.</p> <p>Предупреждение – потенциални щети: Не докосвайте барабана с фотопроводник под комплекта за цветни изображения и модула за изображения в черно. Това може да се отрази на качеството на бъдещите задания за печат.</p> <p>б Поставете модула за изображения в черно, след което поставете комплекта за цветни изображения.</p> <p>в Отпечатайте документа.</p> <p>Изцапана ли е разпечатката?</p>	<p>Свържете се с поддръжка на клиенти.</p>	<p>Проблемът е решен.</p>

Набръчкване на хартията



Забележка: Преди разрешаване на проблема отпечатайте тестови страници за качество на печат. От началния екран докоснете **Settings (Настройки) > Troubleshooting (Отстраняване на неизправности) > Print Quality Test Pages (Тестови страници за качество на печат)**.

Действие	Да	Не
<p>Стъпка 1</p> <p>а Регулирайте водачите в тавата до правилната позиция за заредената хартия.</p> <p>б Отпечатайте документа.</p> <p>Набръчкана ли е хартията?</p>	<p>Отидете на стъпка 2.</p>	<p>Проблемът е решен.</p>

Действие	Да	Не
<p>Стъпка 2</p> <p>а В зависимост от операционната система определете типа на хартията от диалоговия прозорец Printing Preferences (Предпочитания за печат) или Print (Отпечатване).</p> <p>Забележки:</p> <ul style="list-style-type: none"> Уверете се, че настройките отговарят на заредената хартия. Можете също да промените настройката от контролния панел на принтера. От началния екран докоснете Settings (Настройки) > Paper (Хартия) > Tray Configuration (Конфигуриране на тава) > Paper Size/Type (Размер/тип на хартията). <p>б Отпечатайте документа.</p> <p>Набръчкана ли е хартията?</p>	Отидете на стъпка 3.	Проблемът е решен.
<p>Стъпка 3</p> <p>Отпечатайте върху другата страна на хартията.</p> <p>а Отстранете хартията, обърнете я, след което я заредете отново.</p> <p>б Отпечатайте документа.</p> <p>Набръчкана ли е хартията?</p>	Отидете на стъпка 4.	Проблемът е решен.
<p>Стъпка 4</p> <p>а Заредете хартия от нов пакет.</p> <p>Забележка: Хартията абсорбира влагата поради високото ниво на влажност. Съхранявайте хартията в оригиналната опаковка, докато не сте готови да я използвате.</p> <p>б Отпечатайте документа.</p> <p>Набръчкана ли е хартията?</p>	Свържете се с поддръжка на клиенти .	Проблемът е решен.

Изкривени или наклонени разпечатки



Забележка: Преди разрешаване на проблема отпечатайте тестови страници за качество на печат. От началния екран докоснете **Settings (Настройки) > Troubleshooting (Отстраняване на неизправности) > Print Quality Test Pages (Тестови страници за качество на печат)**.

Действие	Да	Не
<p>Стъпка 1</p> <p>а Извадете тавата.</p> <p>б Отстранете хартията, след което заредете хартия от нов пакет.</p> <p>Забележка: Хартията абсорбира влагата поради високото ниво на влажност. Съхранявайте хартията в оригиналната опаковка, докато не сте готови да я използвате.</p> <p>в Стиснете и избутайте водачите на хартията в правилната позиция за размера на заредената хартия.</p> <p>г Поставете тавата.</p> <p>д Отпечатайте документа.</p> <p>Изкривена или наклонена ли е разпечатката?</p>	Отидете на стъпка 2 .	Проблемът е решен.
<p>Стъпка 2</p> <p>а Проверете дали печатате върху поддържан тип хартия.</p> <p>б Отпечатайте документа.</p> <p>Изкривена или наклонена ли е разпечатката?</p>	Свържете се с поддръжка на клиенти .	Проблемът е решен.

Черни изображения или такива с плътен цвят

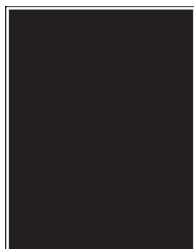

Забележка: Преди разрешаване на проблема отпечатайте тестови страници за качество на печат. От началния екран докоснете **Settings (Настройки) > Troubleshooting (Отстраняване на неизправности) > Print Quality Test Pages (Тестови страници за качество на печат)**.

Действие	Да	Не
<p>а Отстранете комплекта за цветни изображения, след което отстранете модула за изображения в черно.</p> <p>Предупреждение – потенциални щети: Не излагайте комплекта за цветни изображения и модула за изображения в черно на пряка светлина за повече от 10 минути. Продължителното излагане на светлина може да причини някои проблеми при качеството на печат.</p> <p>Предупреждение – потенциални щети: Не докосвайте барабана с фотопроводник под комплекта за цветни изображения и модула за изображения в черно. Това може да се отрази на качеството на бъдещите задания за печат.</p> <p>б Поставете модула за изображения в черно, след което поставете комплекта за цветни изображения.</p> <p>в Отпечатайте документа.</p> <p>Принтерът отпечатва ли черни изображения или такива с плътен цвят?</p>	Свържете се с поддръжка на клиенти .	Проблемът е решен.

Изрязан текст или изображения



Забележка: Преди разрешаване на проблема отпечатайте тестови страници за качество на печат. От началния екран докоснете **Settings (Настройки) > Troubleshooting (Отстраняване на неизправности) > Print Quality Test Pages (Тестови страници за качество на печат)**.

Действие	Да	Не
<p>Стъпка 1</p> <p>а Регулирайте водачите на хартията в тавата до правилната позиция за заредената хартия.</p> <p>б Отпечатайте документа.</p> <p>Текстът или изображението отрязани ли са?</p>	Отидете на стъпка 2.	Проблемът е решен.

Действие	Да	Не
<p>Стъпка 2</p> <p>а В зависимост от операционната система определете размера на хартията от диалоговия прозорец Printing Preferences (Предпочитания за печат) или Print (Отпечатване).</p> <p>Забележки:</p> <ul style="list-style-type: none"> • Уверете се, че настройката отговаря на заредената в тавата хартия. • Можете също да промените настройката от контролния панел на принтера. От началния екран докоснете Settings (Настройки) > Paper (Хартия) > Tray Configuration (Конфигуриране на тавата) > Paper Size/Type (Размер/тип на хартията). <p>б Отпечатайте документа.</p> <p>Текстът или изображението отрязани ли са?</p>	<p>Отидете на стъпка 3.</p>	<p>Проблемът е решен.</p>
<p>Стъпка 3</p> <p>а Отстранете комплекта за цветни изображения, след което отстранете модула за изображения в черно.</p> <p>Предупреждение – потенциални щети: Не излагайте комплекта за цветни изображения и модула за изображения в черно на пряка светлина за повече от 10 минути. Продължителното излагане на светлина може да причини някои проблеми при качеството на печат.</p> <p>Предупреждение – потенциални щети: Не докосвайте барабана с фотопроводник под комплекта за цветни изображения и модула за изображения в черно. Това може да се отрази на качеството на бъдещите задания за печат.</p> <p>б Поставете модула за изображения в черно, след което поставете комплекта за цветни изображения.</p> <p>в Отпечатайте документа.</p> <p>Текстът или изображението отрязани ли са?</p>	<p>Свържете се с поддръжка на клиенти.</p>	<p>Проблемът е решен.</p>

Тонерът се изтрива лесно

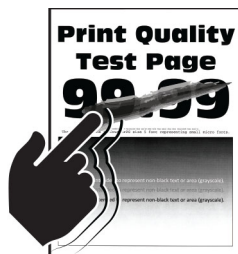

Забележка: Преди разрешаване на проблема отпечатайте тестови страници за качество на печат. От началния екран докоснете **Settings (Настройки) > Troubleshooting (Отстраняване на неизправности) > Print Quality Test Pages (Тестови страници за качество на печат)**.

Действие	Да	Не
<p>1 В зависимост от операционната система определете типа на хартията от диалоговия прозорец Printing Preferences (Предпочитания за печат) или Print (Отпечатване).</p> <p>Забележки:</p> <ul style="list-style-type: none"> Уверете се, че настройките отговарят на заредената хартия. Можете също да промените настройката от контролния панел на принтера. От началния екран докоснете Settings (Настройки) > Paper (Хартия) > Tray Configuration (Конфигуриране на тава) > Paper Size/Type (Размер/тип на хартията). <p>2 Отпечатайте документа.</p> <p>Тонерът изтрива ли се?</p>	Свържете се с поддръжка на клиенти .	Проблемът е решен.

Неравномерна плътност на печата

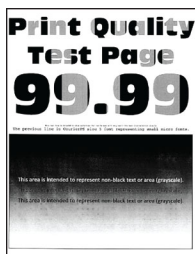

Забележка: Преди разрешаване на проблема отпечатайте тестови страници за качество на печат. От началния екран докоснете **Settings (Настройки) > Troubleshooting (Отстраняване на неизправности) > Print Quality Test Pages (Тестови страници за качество на печат)**.

Действие	Да	Не
<p>а Отстранете комплекта за цветни изображения, след което отстранете модула за изображения в черно.</p> <p>Предупреждение – потенциални щети: Не излагайте комплекта за цветни изображения и модула за изображения в черно на пряка светлина за повече от 10 минути. Продължителното излагане на светлина може да причини някои проблеми при качеството на печат.</p> <p>Предупреждение – потенциални щети: Не докосвайте барабана с фотопроводник под комплекта за цветни изображения и модула за изображения в черно. Това може да се отрази на качеството на бъдещите задания за печат.</p> <p>б Поставете модула за изображения в черно, след което поставете комплекта за цветни изображения.</p> <p>в Отпечатайте документа.</p> <p>Плътността на отпечатване неравномерна ли е?</p>	Свържете се с поддръжка на клиенти .	Проблемът е решен.

Хоризонтални тъмни линии

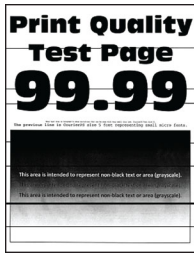

Забележки:

- Преди разрешаване на проблема отпечатайте тестови страници за качество на печат. От началния екран докоснете **Settings (Настройки) > Troubleshooting (Отстраняване на неизправности) > Print Quality Test Pages (Тестови страници за качество на печат)**.
- Ако върху разпечатките се появяват хоризонтални тъмни линии, вижте темата „Повтарящи се дефекти“.

Действие	Да	Не
<p>Стъпка 1</p> <p>а В зависимост от операционната система определете типа на хартията от диалоговия прозорец Printing Preferences (Предпочитания за печат) или Print (Отпечатване).</p> <p>Забележки:</p> <ul style="list-style-type: none"> • Уверете се, че настройките отговарят на заредената хартия. • Можете също да промените настройката от контролния панел на принтера. От началния екран докоснете Settings (Настройки) > Paper (Хартия) > Tray Configuration (Конфигуриране на тава) > Paper Size/Type (Размер/тип на хартията). <p>б Отпечатайте документа.</p> <p>Появяват ли се хоризонтални тъмни линии върху разпечатките?</p>	Отидете на стъпка 2.	Проблемът е решен.
<p>Стъпка 2</p> <p>а Заредете хартия от нов пакет.</p> <p>Забележка: Хартията абсорбира влагата поради високото ниво на влажност. Съхранявайте хартията в оригиналната опаковка, докато не я използвате.</p> <p>б Отпечатайте документа.</p> <p>Появяват ли се хоризонтални тъмни линии върху разпечатките?</p>	Отидете на стъпка 3.	Проблемът е решен.

Действие	Да	Не
<p>Стъпка 3</p> <p>а Отстранете комплекта за цветни изображения, след което отстранете модула за изображения в черно.</p> <p>Предупреждение – потенциални щети: Не излагайте комплекта за цветни изображения и модула за изображения в черно на пряка светлина за повече от 10 минути. Продължителното излагане на светлина може да причини някои проблеми при качеството на печат.</p> <p>Предупреждение – потенциални щети: Не докосвайте барабана с фотопроводник под комплекта за изображения и модула за изображения в черно. Това може да се отрази на качеството на бъдещите задания за печат.</p> <p>б Поставете модула за изображения в черно, след което поставете комплекта за цветни изображения.</p> <p>в Отпечатайте документа.</p> <p>Появяват ли се хоризонтални тъмни линии върху разпечатките?</p>	<p>Свържете се с поддръжка на клиенти.</p>	<p>Проблемът е решен.</p>

Вертикални тъмни линии



Забележка: Преди разрешаване на проблема отпечатайте тестови страници за качество на печат. От началния екран докоснете **Settings (Настройки) > Troubleshooting (Отстраняване на неизправности) > Print Quality Test Pages (Тестови страници за качество на печат)**.

Действие	Да	Не
<p>Стъпка 1</p> <p>а В зависимост от операционната система определете типа на хартията от диалоговия прозорец Printing Preferences (Предпочитания за печат) или Print (Отпечатване).</p> <p>Забележки:</p> <ul style="list-style-type: none"> Уверете се, че настройката отговаря на заредената в тавата хартия. Можете също да промените настройката от контролния панел на принтера. От началния екран докоснете Settings (Настройки) > Paper (Хартия) > Tray Configuration (Конфигуриране на тава) > Paper Size/Type (Размер/тип на хартията). <p>б Отпечатайте документа.</p> <p>Появяват ли се върху разпечатките вертикални тъмни линии?</p>	<p>Отидете на стъпка 2.</p>	<p>Проблемът е решен.</p>

Действие	Да	Не
<p>Стъпка 2</p> <p>а Заредете хартия от нов пакет.</p> <p>Забележка: Хартията абсорбира влагата поради високото ниво на влажност. Съхранявайте хартията в оригиналната опаковка, докато не я използвате.</p> <p>б Отпечатайте документа.</p> <p>Появяват ли се върху разпечатките вертикални тъмни линии?</p>	Отидете на стъпка 3 .	Проблемът е решен.
<p>Стъпка 3</p> <p>а Отстранете комплекта за цветни изображения, след което отстранете модула за изображения в черно.</p> <p>Предупреждение – потенциални щети: Не излагайте комплекта за цветни изображения и модула за изображения в черно на пряка светлина за повече от 10 минути. Продължителното излагане на светлина може да причини някои проблеми при качеството на печат.</p> <p>Предупреждение – потенциални щети: Не докосвайте барабана с фотопроводник под комплекта за цветни изображения и модула за изображения в черно. Това може да се отрази на качеството на бъдещите задания за печат.</p> <p>б Поставете модула за изображения в черно, след което поставете комплекта за цветни изображения.</p> <p>в Отпечатайте документа.</p> <p>Появяват ли се върху разпечатките вертикални тъмни линии?</p>	Свържете се с поддръжка на клиенти .	Проблемът е решен.

Хоризонтални бели линии

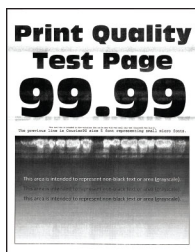

Забележки:

- Преди разрешаване на проблема отпечатайте тестови страници за качество на печат. От началния екран докоснете **Settings (Настройки) > Troubleshooting (Отстраняване на неизправности) > Print Quality Test Pages (Тестови страници за качество на печат)**.
- Ако върху разпечатките продължават да се появяват хоризонтални бели линии, тогава вижте темата „Повтарящи се дефекти“.

Действие	Да	Не
<p>Стъпка 1</p> <p>а В зависимост от операционната система определете типа на хартията от диалоговия прозорец Printing Preferences (Предпочитания за печат) или Print (Отпечатване).</p> <p>Забележки:</p> <ul style="list-style-type: none"> • Уверете се, че настройката отговаря на заредената в тавата хартия. • Можете също да промените настройката от контролния панел на принтера. От началния екран докоснете Settings (Настройки) > Paper (Хартия) > Tray Configuration (Конфигуриране на тава) > Paper Size/Type (Размер/тип на хартията). <p>б Отпечатайте документа.</p> <p>Появяват ли се върху разпечатките хоризонтални бели линии?</p>	Отидете на стъпка 2.	Проблемът е решен.
<p>Стъпка 2</p> <p>а Заредете определения източник на хартия с препоръчителния тип хартия.</p> <p>б Отпечатайте документа.</p> <p>Появяват ли се върху разпечатките хоризонтални бели линии?</p>	Отидете на стъпка 3.	Проблемът е решен.
<p>Стъпка 3</p> <p>а Отстранете комплекта за цветни изображения, след което отстранете модула за изображения в черно.</p> <p>Предупреждение – потенциални щети: Не излагайте комплекта за цветни изображения и модула за изображения в черно на пряка светлина за повече от 10 минути. Продължителното излагане на светлина може да причини някои проблеми при качеството на печат.</p> <p>Предупреждение – потенциални щети: Не докосвайте барабана с фотопроводник под комплекта за цветни изображения и модула за изображения в черно. Това може да се отрази на качеството на бъдещите задания за печат.</p> <p>б Поставете модула за изображения в черно, след което поставете комплекта за цветни изображения.</p> <p>в Отпечатайте документа.</p> <p>Появяват ли се върху разпечатките хоризонтални бели линии?</p>	Свържете се с поддръжка на клиенти .	Проблемът е решен.

Вертикални бели линии



Забележка: Преди разрешаване на проблема отпечатайте тестови страници за качество на печат. От началния екран докоснете **Settings (Настройки) > Troubleshooting (Отстраняване на неизправности) > Print Quality Test Pages (Тестови страници за качество на печат)**.

Действие	Да	Не
<p>Стъпка 1</p> <p>а В зависимост от операционната система определете типа на хартията от диалоговия прозорец Printing Preferences (Предпочитания за печат) или Print (Отпечатване).</p> <p>Забележки:</p> <ul style="list-style-type: none"> Уверете се, че настройката отговаря на заредената в тавата хартия. Можете също да промените настройката от контролния панел на принтера. От началния екран докоснете Settings (Настройки) > Paper (Хартия) > Tray Configuration (Конфигуриране на тава) > Paper Size/Type (Размер/тип на хартията). <p>б Отпечатайте документа.</p> <p>Появяват ли се върху разпечатките вертикални бели линии?</p>	Отидете на стъпка 2.	Проблемът е решен.
<p>Стъпка 2</p> <p>Проверете дали използвате препоръчителния тип хартия.</p> <p>а Заредете определения източник на хартия с препоръчителния тип хартия.</p> <p>б Отпечатайте документа.</p> <p>Появяват ли се върху разпечатките вертикални бели линии?</p>	Отидете на стъпка 3.	Проблемът е решен.

Действие	Да	Не
<p>Стъпка 3</p> <p>а Отстранете комплекта за цветни изображения, след което отстранете модула за изображения в черно.</p> <p>Предупреждение – потенциални щети: Не излагайте комплекта за цветни изображения и модула за изображения в черно на пряка светлина за повече от 10 минути. Продължителното излагане на светлина може да причини някои проблеми при качеството на печат.</p> <p>Предупреждение – потенциални щети: Не докосвайте барабана с фотопроводник под комплекта за цветни изображения и модула за изображения в черно. Това може да се отрази на качеството на бъдещите задания за печат.</p> <p>б Поставете модула за изображения в черно, след което поставете комплекта за цветни изображения.</p> <p>в Отпечатайте документа.</p> <p>Появяват ли се върху разпечатките вертикални бели линии?</p>	<p>Свържете се с поддръжка на клиенти.</p>	<p>Проблемът е решен.</p>

Повтарящи се дефекти



Забележка: Преди да решите проблема, отпечатайте примерни страници за качеството, за да определите причината за повтарящите се дефекти. От началния екран докоснете **Settings** (Настройки) > **Troubleshooting** (Отстраняване на неизправности) > **Print Quality Test Pages** (Тестови страници за качество на печат).

Действие	Да	Не
<p>а С помощта на Линийката за дефекти и поддръжка измерете разстоянието между повтарящите се дефекти на засегнатата цветна страница.</p> <p>б Заменете консуматива, който отговаря на измерването на засегнатата цветна страница.</p> <p>Комплект за изображения</p> <ul style="list-style-type: none"> • 94,5 мм (3,72 in) • 29,9 мм (1,18 in) • 23,2 мм (0,91 in) <p>Модул за девелопер</p> <ul style="list-style-type: none"> • 43,6 мм (1,72 in) • 45 мм (1,77 in) <p>Модул за трансфер</p> <ul style="list-style-type: none"> • 37,7 мм (1,48 in) • 78,5 мм (3,09 in) • 55 мм (2,17 инча) • 28,3 мм (1,11 in) <p>Фиксиращ модул</p> <ul style="list-style-type: none"> • 79,8 mm (3,14 in) • 94,3 мм (3,71 in) <p>в Отпечатайте тестови страници за качество на печат.</p> <p>Появяват ли се все още дефектите?</p>	<p>Отбележете разстоянието, след което се свържете с поддръжка на клиенти или с Вашия сервизен представител.</p>	<p>Проблемът е решен.</p>

Заданията за печат не се отпечатват

Действие	Да	Не
<p>Стъпка 1</p> <p>а Отворете диалоговия прозорец "Отпечатване" от документа, който се опитвате да отпечатате, и проверете дали сте избрали правилния принтер.</p> <p>б Отпечатайте документа.</p> <p>Отпечатан ли е документът?</p>	<p>Проблемът е решен.</p>	<p>Отидете на стъпка 2.</p>
<p>Стъпка 2</p> <p>а Проверете дали принтерът е включен.</p> <p>б Разрешете всички съобщения за грешка, които се появяват на дисплея.</p> <p>в Отпечатайте документа.</p> <p>Отпечатан ли е документът?</p>	<p>Проблемът е решен.</p>	<p>Отидете на стъпка 3.</p>

Действие	Да	Не
<p>Стъпка 3</p> <p>а Проверете дали портовете работят и дали кабелите са добре свързани към компютъра и принтера. За повече информация вижте документацията за конфигуриране, доставена с принтера.</p> <p>б Отпечатайте документа.</p> <p>Отпечатан ли е документът?</p>	Проблемът е решен.	Отидете на стъпка 4.
<p>Стъпка 4</p> <p>а Изключете принтера, изчакайте около 10 секунди и след това включете принтера.</p> <p>б Отпечатайте документа.</p> <p>Отпечатан ли е документът?</p>	Проблемът е решен.	Отидете на стъпка 5.
<p>Стъпка 5</p> <p>а Премахнете и повторно инсталирайте драйвера за принтера.</p> <p>б Отпечатайте документа.</p> <p>Отпечатан ли е документът?</p>	Проблемът е решен.	Свържете се с поддръжка на клиенти .

Конфиденциални и други изчакващи документи не се отпечатват

Действие	Да	Не
<p>Стъпка 1</p> <p>а От контролния панел проверете дали документите се показват в списъка с Held Jobs (Задържани задания). Забележка: Ако документите не са в списъка, тогава отпечатайте документите чрез опциите Print and Hold (Отпечатване и задържане).</p> <p>б Отпечатайте документите.</p> <p>Отпечатани ли са документите?</p>	Проблемът е решен.	Отидете на стъпка 2.
<p>Стъпка 2</p> <p>Заданието за печат може да съдържа грешки във формата или невалидни данни.</p> <ul style="list-style-type: none"> Изтрийте заданието за печат и след това го изпратете отново. За PDF файлове генерирайте нов файл, след което отпечатайте документите. <p>Отпечатани ли са документите?</p>	Проблемът е решен.	Отидете на стъпка 3.

Действие	Да	Не
<p>Стъпка 3</p> <p>Ако отпечатвате от интернет, тогава принтерът може да разчита множеството заглавия на задания като дубликати.</p> <p>За потребители на Windows</p> <p>а Отворете диалоговия прозорец Printing Preferences (Предпочитания за печат).</p> <p>б От раздела Print and Hold (Отпечатване и задържане) кликнете върху Use Print and Hold (Използване на отпечатване и задържане), след което кликнете върху Keep duplicate documents (Запазване на дублирани документи).</p> <p>в Въведете PIN код и след това запазете промените.</p> <p>г Изпратете заданието за печат.</p> <p>За потребители на Macintosh</p> <p>а Запазете и наименовайте всяко задание отделно.</p> <p>б Изпратете заданието отделно.</p> <p>Отпечатани ли са документите?</p>	Проблемът е решен.	Отидете на стъпка 4.
<p>Стъпка 4</p> <p>а Изтрийте някои задържани задания, за да освободите памет в принтера.</p> <p>б Отпечатайте документите.</p> <p>Отпечатани ли са документите?</p>	Проблемът е решен.	Отидете на стъпка 5.
<p>Стъпка 5</p> <p>а Добавяне на памет на принтера.</p> <p>б Отпечатайте документите.</p> <p>Отпечатани ли са документите?</p>	Проблемът е решен.	Свържете се с поддръжка на клиенти .

Заданието се отпечатва от грешната тава или върху грешната хартия

Действие	Да	Не
<p>Стъпка 1</p> <p>а Проверете дали печатате върху правилната хартия.</p> <p>б Отпечатайте документа.</p> <p>Документът отпечатан ли е върху правилната хартия?</p>	Отидете на стъпка 2.	Заредете правилния размер и тип на хартията.

Действие	Да	Не
<p>Стъпка 2</p> <p>а В зависимост от операционната система определете размера и типа на хартия от диалоговия прозорец Printing Preferences (Предпочитания за печат) или Print (Отпечатване).</p> <p>Забележка: Можете също да промените настройките от контролния панел на принтера. От началния екран докоснете Settings (Настройки) > Paper (Хартия) > Tray Configuration (Конфигуриране на тава) > Paper Size/Type (Размер/тип на хартията).</p> <p>б Уверете се, че настройките отговарят на тези на заредената хартия.</p> <p>в Отпечатайте документа.</p> <p>Документът отпечатан ли е върху правилната хартия?</p>	Проблемът е решен.	Отидете на стъпка 3.
<p>Стъпка 3</p> <p>а Проверете дали тавите са свързани. За повече информация вижте "Свързване на тави" на стр. 35.</p> <p>б Отпечатайте документа.</p> <p>Документът отпечатан ли е от правилната тава?</p>	Проблемът е решен.	Свържете се с поддръжка на клиенти .

Бавно отпечатване

Действие	Да	Не
<p>Стъпка 1</p> <p>Уверете се, че кабелът на принтера е свързан надеждно към принтера и компютъра, сървъра за печат, допълнително или друго мрежово устройство.</p> <p>Принтерът отпечатва ли бавно?</p>	Отидете на стъпка 2.	Проблемът е решен.
<p>Стъпка 2</p> <p>а Уверете се, че принтерът не е в Quiet Mode (Безшумен режим). От началния екран докоснете Settings (Настройки) > Device (Устройство) > Maintenance (Поддръжка) > Configuration Menu (Меню за конфигуриране) > Device Operations (Операции с устройство) > Quiet Mode (Безшумен режим).</p> <p>б Отпечатайте документа.</p> <p>Принтерът отпечатва ли бавно?</p>	Отидете на стъпка 3.	Проблемът е решен.

Действие	Да	Не
<p>Стъпка 3</p> <p>а В зависимост от операционната система определете разделителната способност на печат от диалоговия прозорец Printing Preferences (Предпочитания за печат) или Print (Отпечатване).</p> <p>б Задайте разделителната способност на 4800 CQ.</p> <p>в Отпечатайте документа.</p> <p>Принтерът отпечатва ли бавно?</p>	Отидете на стъпка 4.	Проблемът е решен.
<p>Стъпка 4</p> <p>а От началния екран докоснете Settings (Настройки) > Print (Отпечатване) > Quality (Качество) > Print Resolution (Разделителна способност на печат).</p> <p>б Задайте разделителната способност на 4800 CQ.</p> <p>в Отпечатайте документа.</p> <p>Принтерът отпечатва ли бавно?</p>	Отидете на стъпка 5.	Проблемът е решен.
<p>Стъпка 5</p> <p>а В зависимост от операционната система определете типа на хартията от диалоговия прозорец Printing Preferences (Предпочитания за печат) или Print (Отпечатване).</p> <p>Забележки:</p> <ul style="list-style-type: none"> • Уверете се, че настройките отговарят на заредената хартия. • Можете също да промените настройката от контролния панел на принтера. От началния екран докоснете Settings (Настройки) > Paper (Хартия) > Tray Configuration (Конфигуриране на тава) > Paper Size/Type (Размер/тип на хартията). • Разпечатките с по-тежка хартия са по-бавни. • Хартия, която е по-тясна от Letter, A4 и Legal може да се отпечатва по-бавно. <p>б Отпечатайте документа.</p> <p>Принтерът отпечатва ли бавно?</p>	Отидете на стъпка 6.	Проблемът е решен.
<p>Стъпка 6</p> <p>а Уверете се, че настройките на принтера за текстура и тегло съвпадат със заредената хартия.</p> <p>От началния екран докоснете Settings (Настройки) > Paper (Хартия) > Media Configuration (Конфигуриране на носителите) > Media Types (Типове носители).</p> <p>Забележка: Хартията с груба текстура и тежката хартия може да се отпечатват по-бавно.</p> <p>б Отпечатайте документа.</p> <p>Принтерът отпечатва ли бавно?</p>	Отидете на стъпка 7.	Проблемът е решен.

Действие	Да	Не
<p>Стъпка 7 Отстраняване на задържани задания.</p> <p>Принтерът отпечатва ли бавно?</p>	Отидете на стъпка 8 .	Проблемът е решен.
<p>Стъпка 8 а Уверете се, че принтерът не прегрява.</p> <p>Забележки:</p> <ul style="list-style-type: none"> • Оставете принтера да се охлади след дълго задание за печат. • Спазвайте препоръчителната околна температура за принтера. За повече информация вижте "Избор на място за принтера" на стр. 20. <p>б Отпечатайте документа.</p> <p>Принтерът отпечатва ли бавно?</p>	Свържете се с поддръжка на клиенти .	Проблемът е решен.

Принтерът не отговаря

Действие	Да	Не
<p>Стъпка 1 Проверете дали захранващият кабел е свързан към електрическият контакт.</p> <p> ВНИМАНИЕ – ПОТЕНЦИАЛНО НАРАНЯВАНЕ: За да избегнете риска от пожар или токов удар, свържете захранващия кабел към правилно заземен електрически контакт с подходящо напрежение, който е в близост до продукта и е леснодостъпен.</p> <p>Отговаря ли принтерът?</p>	Проблемът е решен.	Отидете на стъпка 2 .
<p>Стъпка 2 Проверете дали електрическият контакт не е изключен от превключвател или прекъсвач.</p> <p>Изключен ли е електрическият контакт от превключвател или прекъсвач?</p>	Включете превключвателя или рестартирайте прекъсвача.	Отидете на стъпка 3 .
<p>Стъпка 3 Проверете дали принтерът е включен.</p> <p>Включен ли е принтерът?</p>	Отидете на стъпка 4 .	Включете принтера.
<p>Стъпка 4 Проверете дали принтерът се намира в режим Sleep (Заспиване), или в режим Hibernate (Хибернация).</p> <p>Намира ли се принтерът в режим Sleep (Заспиване), или в режим Hibernate (Хибернация)?</p>	Натиснете бутона за захранване, за да събудите принтера.	Отидете на стъпка 5 .

Действие	Да	Не
<p>Стъпка 5 Проверете дали кабелите, свързващи принтера и компютъра, са включени в правилните портове.</p> <p>В правилните портове ли са включени кабелите?</p>	Отидете на стъпка 6.	Включете кабелите в правилните портове.
<p>Стъпка 6 Изключете принтера, инсталирайте хардуерните опции и след това го включете отново. За повече информация вижте документацията на опцията.</p> <p>Отговаря ли принтерът?</p>	Проблемът е решен.	Отидете на стъпка 7.
<p>Стъпка 7 Инсталирайте правилния драйвер на принтера.</p> <p>Отговаря ли принтерът?</p>	Проблемът е решен.	Отидете на стъпка 8.
<p>Стъпка 8 Изключете принтера, изчакайте около 10 секунди и след това включете принтера.</p> <p>Отговаря ли принтерът?</p>	Проблемът е решен.	Свържете се с поддръжка на клиенти .

Не може да разчете флаш устройството

Действие	Да	Не
<p>Стъпка 1 Проверете дали принтерът не е зает с обработването на друго задание за печат.</p> <p>Готов ли е принтерът?</p>	Отидете на стъпка 3.	Отидете на стъпка 2.
<p>Стъпка 2</p> <ul style="list-style-type: none"> Изчакайте, докато принтерът обработва другото задание. Отстранете и след това вкарайте флаш устройството. <p>Разпознава ли принтерът флаш устройството?</p>	Проблемът е решен.	Отидете на стъпка 3.
<p>Стъпка 3 Проверете дали флаш устройството е поставено в предния USB порт.</p> <p>Забележка: Флаш устройството не работи, когато е поставено в задния USB порт.</p> <p>Флаш устройството поставено ли е в правилния порт?</p>	Отидете на стъпка 5.	Отидете на стъпка 4.
<p>Стъпка 4 Поставете флаш устройството в правилния порт.</p> <p>Разпознава ли принтерът флаш устройството?</p>	Проблемът е решен.	Отидете на стъпка 5.

Действие	Да	Не
<p>Стъпка 5 Проверете дали флаш устройството се поддържа. За повече информация вижте "Поддържани флаш устройства и типове файлове" на стр. 58.</p> <p>Поддържано ли е флаш устройството?</p>	Отидете на стъпка 7.	Отидете на стъпка 6.
<p>Стъпка 6 Вкарайте поддържано флаш устройство.</p> <p>Разпознава ли принтерът флаш устройството?</p>	Проблемът е решен.	Отидете на стъпка 7.
<p>Стъпка 7 Отстранете и след това вкарайте флаш устройството.</p> <p>Разпознава ли принтерът флаш устройството?</p>	Проблемът е решен.	Свържете се с поддръжка на клиенти .

Разрешаване на USB порт

От началния екран докоснете **Settings (Настройки) > Network/Ports (Мрежи/портове) > USB > Enable USB Port (Активиране на USB порт)**.

Отстраняване на заседнала хартия

Предотвратяване на засядането

Правилно зареждане на хартия

- Уверете се, че хартията е поставена хоризонтално в тавата.



- Не зареждайте и не изваждайте тавата, докато принтерът печата.
- Не зареждайте прекалено много хартия. Уверете се, че височината на топа е под индикатора за максимално ниво на хартията.

- Не плъзгайте хартията в тавата. Заредете хартията, както е показано на илюстрацията.

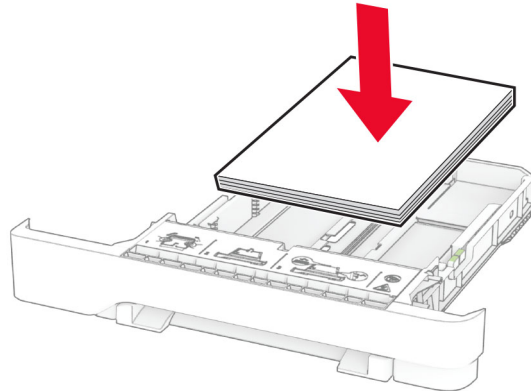

- Уверете се, че водачите на хартията са позиционирани правилно и не са притиснати плътно към хартията или пликите.
- Избутайте добре тавата в принтера, след като заредите хартия.

Използване на препоръчана хартия

- Използвайте само препоръчана хартия или специален печатен носител.
- Не зареждайте намачкана, нагъната, влажна, подгъната или набръчкана хартия.
- Изпънете, развейте и изгладете ръбовете на хартията преди зареждане.

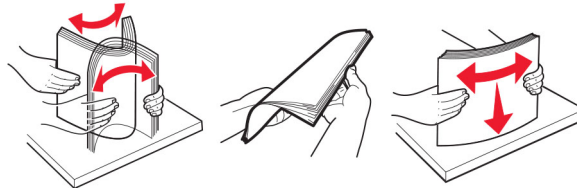

- Не използвайте хартия, която е срязана или подрязана на ръка.
- Не смесвайте хартия с различен размер, тегло или тип в същата тавана.
- Уверете се, че размерът и типът хартия са зададени правилно на компютъра или контролния панел на принтера.
- Съхранявайте хартията в съответствие с препоръките на производителя.

Идентифициране на места на засядане

Забележки:

- Когато функцията Помощ при засядане е зададена на Вкл., принтерът почиства празни страници или страници с частичен печат след изчистване на заседнала страница. Проверете Вашите отпечатани страници за празни страници.
- Когато функцията Възстановяване при засядане е зададена на Вкл. или Автоматично, принтерът отпечатва повторно заседналите страници.

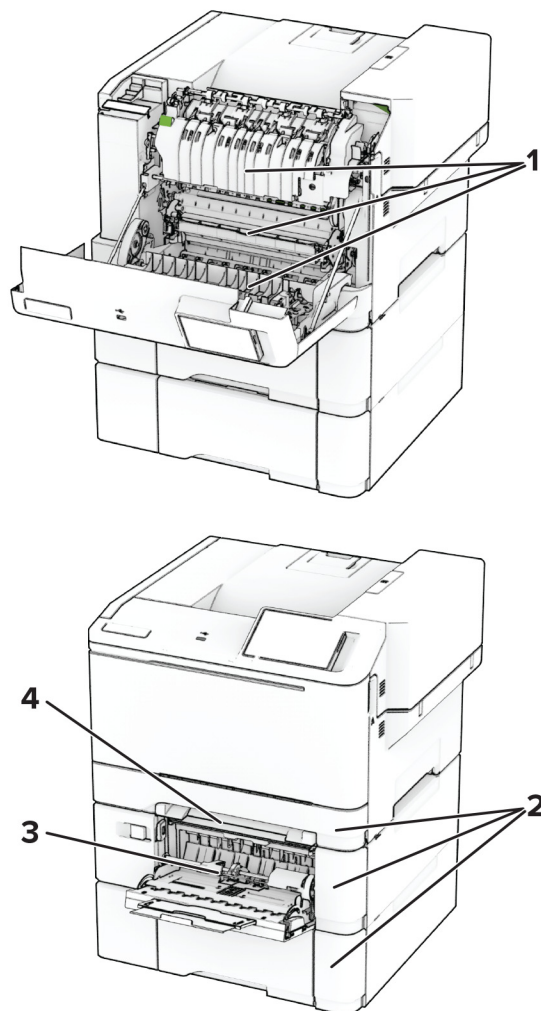

Места на заседнала хартия	
1	Вратичка А
2	Тави
3	Многоцелево подаващо устройство
4	Устройство за ръчно подаване

Засядане на хартия във врата А

Засядане на хартия под модула

- 1 Отворете вратичка А.



ВНИМАНИЕ – ГОРЕЩА ПОВЪРХНОСТ: Вътрешността на принтера може да е гореща. За да намалите риска от нараняване от горещ компонент, изчакайте повърхността да изстине, преди да я докоснете.

Предупреждение – потенциални щети: За да предотвратите повреди от електростатичен разряд, докоснете която и да е открита метална рамка на принтера, преди да осъществите достъп до или да докоснете вътрешните части на принтера.

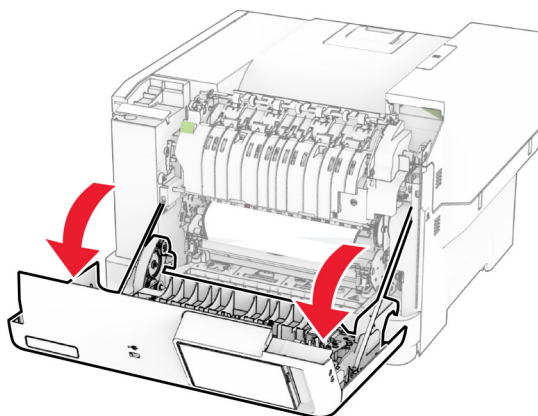

2 Отстранете заседналата хартия.

Забележка: Уверете се, че всички парчета хартия са отстранени.

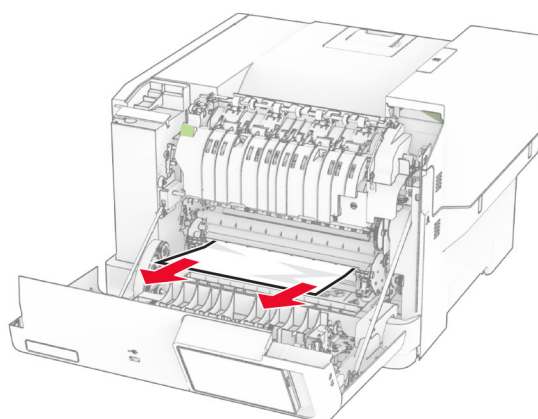

3 Затворете вратичка А.

Засядане на хартия в модула

1 Отворете вратичка А.



ВНИМАНИЕ – ГОРЕЩА ПОВЪРХНОСТ: Вътрешността на принтера може да е гореща. За да намалите риска от нараняване от горещ компонент, изчакайте повърхността да изстине, преди да я докоснете.

Предупреждение – потенциални щети: За да предотвратите повреди от електростатичен разряд, докоснете която и да е открита метална рамка на принтера, преди да осъществите достъп до или да докоснете вътрешните части на принтера.

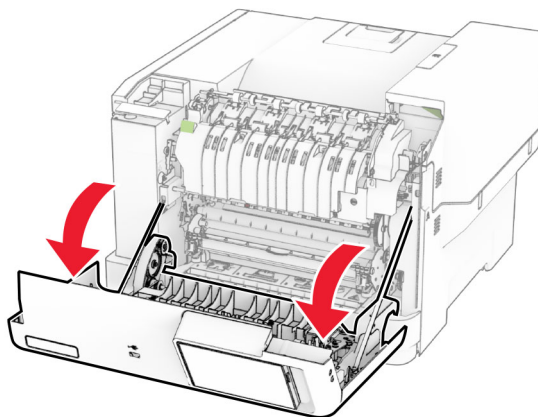

2 Отворете вратичката за достъп на фиксация модул и извадете заседналата хартия.

Забележка: Уверете се, че всички парчета хартия са отстранени.

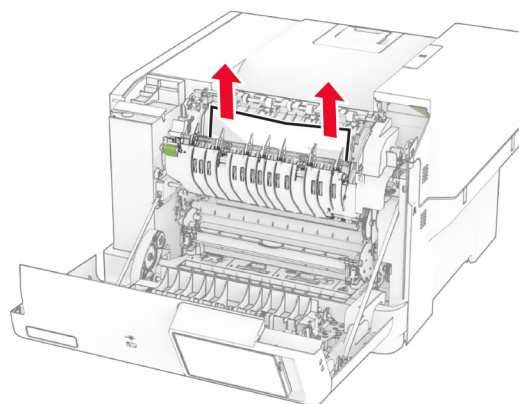
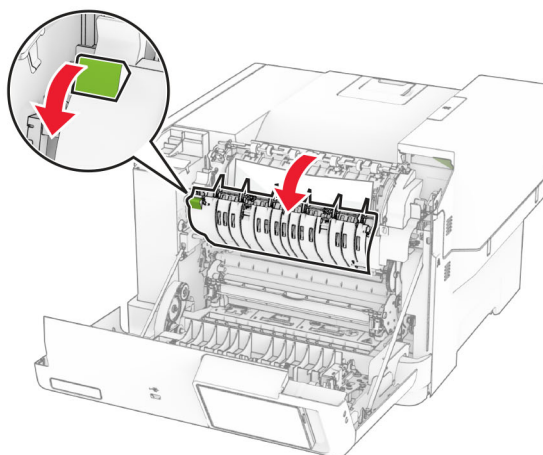

3 Затворете вратичка А.

Засядане на хартия в устройството за двустранен печат

1 Отворете вратичка А.

 **ВНИМАНИЕ – ГОРЕЩА ПОВЪРХНОСТ:** Вътрешността на принтера може да е гореща. За да намалите риска от нараняване от горещ компонент, изчакайте повърхността да изстине, преди да я докоснете.

Предупреждение – потенциални щети: За да предотвратите повреди от електростатичен разряд, докоснете която и да е открита метална рамка на принтера, преди да осъществите достъп до или да докоснете вътрешните части на принтера.

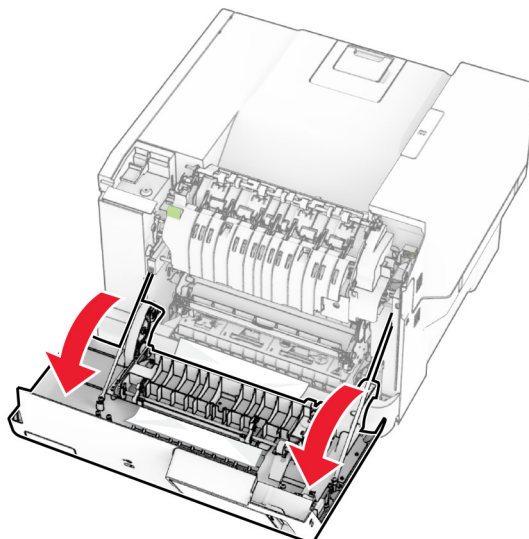

2 Отстранете заседналата хартия.

Забележка: Уверете се, че всички парчета хартия са отстранени.

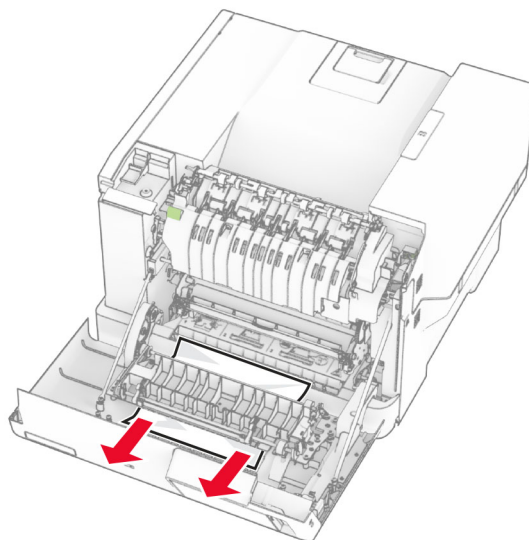

3 Затворете вратичка А.

Заседнала хартия в тавите

- 1 Извадете тавата.

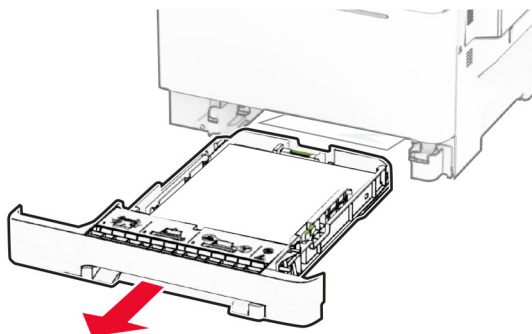

Предупреждение – потенциални щети: Сензорът в допълнителната тава се уврежда лесно от статично електричество. Докоснете метална повърхност, преди да извадите заседналата хартия в тавата.

- 2 Отстранете заседналата хартия.

Забележка: Уверете се, че всички парчета хартия са отстранени.

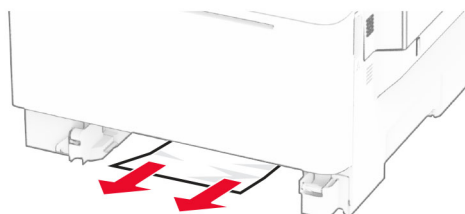

- 3 Поставете тавата.

Заседнала хартия в ръчното подаващо устройство

Отстранете заседналата хартия.

Забележка: Уверете се, че всички парчета хартия са отстранени.

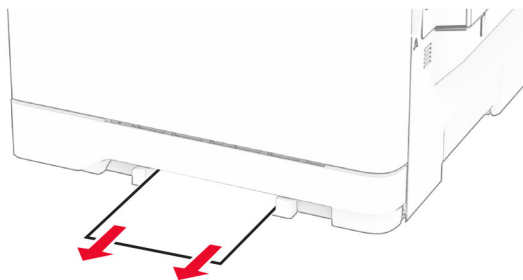

Заседнала хартия в многоцелевото подаващо устройство

Забележка: Многоцелевото подаващо устройство е налично само ако е монтирана допълнителната двойна тава за 650 листа.

- 1 Отстранете хартията от многоцелевото подаващо устройство, след което го затворете.
- 2 Извадете тавата.

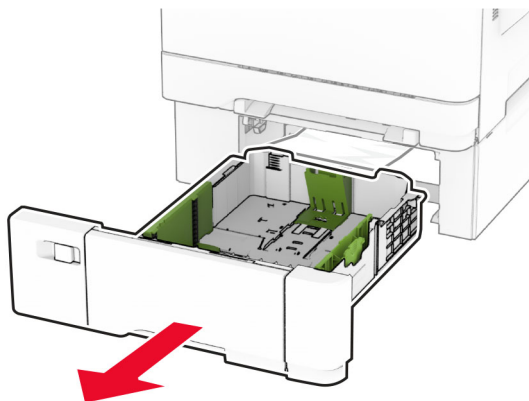

- 3 Отстранете заседналата хартия.

Забележка: Уверете се, че всички парчета хартия са отстранени.

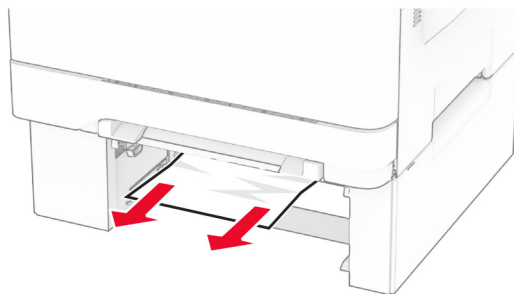

- 4 Поставете тавата.
- 5 Отворете многоцелевото подаващо устройство, след което заредете отново хартия.

Проблеми с мрежовата връзка

Не може да отвори Embedded Web Server

Действие	Да	Не
<p>Стъпка 1</p> <p>а Проверете дали принтерът е включен.</p> <p>б Отидете на Embedded Web Server (EWS) на принтера.</p> <p>Можете ли да отворите EWS?</p>	Проблемът е решен.	Отидете на стъпка 2.

Действие	Да	Не
<p>Стъпка 2</p> <p>а Уверете се, че IP адресът на принтера е правилен.</p> <p>Забележки:</p> <ul style="list-style-type: none"> • Вижте IP адреса на началния екран. • IP адресът се появява като четири поредици от цифри, разделени с точки, например 123.123.123.123. <p>б Отидете на EWS.</p> <p>Можете ли да отворите EWS?</p>	Проблемът е решен.	Отидете на стъпка 3.
<p>Стъпка 3</p> <p>а Уверете се, че сте инсталирали поддържан браузър:</p> <ul style="list-style-type: none"> • Internet Explorer версия 11 или по-нова • Microsoft Edge • Safari версия 6 или по-нова • Google Chrome™ версия 32 или по-нова • Mozilla Firefox версия 24 или по-нова <p>б Отидете на EWS.</p> <p>Можете ли да отворите EWS?</p>	Проблемът е решен.	Отидете на стъпка 4.
<p>Стъпка 4</p> <p>а Проверете дали мрежовата връзка работи.</p> <p>Забележка: Ако връзката не функционира, тогава се свържете с Вашия администратор.</p> <p>б Отидете на EWS.</p> <p>Можете ли да отворите EWS?</p>	Проблемът е решен.	Отидете на стъпка 5.
<p>Стъпка 5</p> <p>а Уверете се, че кабелните връзки към принтера и сървъра за печат са добре фиксирани. За повече информация вижте доставената със сървъра за печат документация.</p> <p>б Отидете на EWS.</p> <p>Можете ли да отворите EWS?</p>	Проблемът е решен.	Отидете на стъпка 6.
<p>Стъпка 6</p> <p>а Проверете дали са забранени уебпрокси сървърите.</p> <p>Забележка: Ако сървърите са дезактивирани, тогава се свържете с Вашия администратор.</p> <p>б Отидете на EWS.</p> <p>Можете ли да отворите EWS?</p>	Проблемът е решен.	Свържете се с поддръжка на клиенти .

Неуспешно свързване на принтера с Wi-Fi мрежата

Действие	Да	Не
<p>Стъпка 1 Уверете се, че Active Adapter (Активен адаптер) е зададен на Auto (Автоматично). От началния екран докоснете Settings (Настройки) > Network/Ports (Мрежа/портове) > Network Overview (Преглед на мрежата) > Active Adapter (Активен адаптер) > Auto (Автоматично).</p> <p>Може ли принтерът да се свърже с Wi-Fi мрежата?</p>	Проблемът е решен.	Отидете на стъпка 2.
<p>Стъпка 2 Проверете дали е избрана правилната Wi-Fi мрежа. Забележка: Някои рутери може да споделят SSID по подразбиране.</p> <p>Свързвате ли се с правилната Wi-Fi мрежа?</p>	Отидете на стъпка 4.	Отидете на стъпка 3.
<p>Стъпка 3 Свържете се с правилната Wi-Fi мрежа. За повече информация вижте "Свързване на принтера с Wi-Fi мрежа" на стр. 47.</p> <p>Може ли принтерът да се свърже с Wi-Fi мрежата?</p>	Проблемът е решен.	Отидете на стъпка 4.
<p>Стъпка 4 Проверете режима на безжична защита. От началния екран докоснете Settings (Настройки) > Network/Ports (Мрежа/портове) > Wireless (Безжична връзка) > Wireless Security Mode (Режим на безжична защита).</p> <p>Избран ли е правилният режим на безжична защита?</p>	Отидете на стъпка 6.	Отидете на стъпка 5.
<p>Стъпка 5 Изберете правилния режим на безжична защита.</p> <p>Може ли принтерът да се свърже с Wi-Fi мрежата?</p>	Проблемът е решен.	Отидете на стъпка 6.
<p>Стъпка 6 Уверете се, че сте въвели правилната парола на мрежата. Забележка: Обърнете внимание на интервалите, цифрите и главните букви в паролата.</p> <p>Може ли принтерът да се свърже с Wi-Fi мрежата?</p>	Проблемът е решен.	Свържете се с поддръжка на клиенти .

Проблеми с хардуерните опции

Не може да бъде разпозната вътрешна опция

Действие	Да	Не
<p>Стъпка 1</p> <p>Изключете принтера, изчакайте около 10 секунди и след това включете принтера.</p> <p>Принтерът открива ли вътрешната опция?</p>	Проблемът е решен.	Отидете на стъпка 2.
<p>Стъпка 2</p> <p>Отпечатайте страница с настройки на менюто и след това проверете дали вътрешната опция фигурира в списъка на инсталираните функции.</p> <p>Вътрешната опция посочена ли е?</p>	Отидете на стъпка 4.	Отидете на стъпка 3.
<p>Стъпка 3</p> <p>Проверете дали вътрешната опция е инсталирана правилно в контролърната платка.</p> <p>а Изключете принтера и след това извадете захранващия кабел от електрическия контакт.</p> <p>б Уверете се, че вътрешната опция е инсталирана на подходящия конектор в контролърната платка.</p> <p>в Включете захранващия кабел в електрическия контакт и след това включете принтера.</p> <p> ВНИМАНИЕ – ПОТЕНЦИАЛНО НАРАНЯВАНЕ: За да избегнете риска от пожар или токов удар, свържете захранващия кабел към правилно заземен електрически контакт с подходящо напрежение, който е в близост до продукта и е леснодостъпен.</p> <p>Принтерът открива ли вътрешната опция?</p>	Проблемът е решен.	Отидете на стъпка 4.
<p>Стъпка 4</p> <p>а Проверете дали вътрешната опция е налична в драйвера на принтера.</p> <p>Забележка: Ако е необходимо, ръчно добавете вътрешната опция в драйвера на принтера, за да я направите достъпна за задания за печат. За повече информация вижте "Добавяне на налични опции в драйвера за принтера" на стр. 38.</p> <p>б Отпечатайте документа.</p> <p>Принтерът открива ли вътрешната опция?</p>	Проблемът е решен.	Свържете се с поддръжка на клиенти .

Открито дефектно флаш устройство

Опитайте едно или няколко от следните неща:

- Сменете дефектното интелигентно запаметяващо устройство.
- От началния екран докоснете **Continue (Продължаване)**, за да игнорирате съобщението и да продължите печатането.
- Отменете текущото задание за печат.

Няма достатъчно свободно пространство във флаш паметта за ресурси

Опитайте едно или няколко от следните неща:

- Докоснете **Continue (Продължаване)**, за да изчистите съобщението и да продължите да печатате.
- Изтрийте шрифтове, макроси и други данни, съхранени във флаш паметта.
- Монтирайте твърд диск.

Забележка: Изтеглените шрифтове и макроси, които преди това не са съхранени във флаш паметта, се изтриват.

Проблеми с консумативите

Заменете касетата, несъответствие с региона на принтера

За да разрешите този проблем, купувайте касети за правилния регион, отговарящ на региона на принтера, или касети, които могат да се използват в целия свят.

- Първата цифра след 42 в съобщението посочва региона на принтера.
- Втората цифра след 42 в съобщението посочва региона на касетата.

Региони на касета с тонер и принтер

Регион	Цифров код
За целия свят или за неопределен регион	0
Северна Америка (САЩ, Канада), Австралия, Нова Зеландия	1
Европейска икономическа зона, Исландия, Лихтенщайн и Норвегия	2
Азиатско-тихоокеански регион	3
Латинска Америка	4
Останалата част от Европа, Близкия изток, Африка	5
Невалиден регион	9

Забележка: За да откриете регионалните настройки на принтера и касетата с тонер, отпечатайте тестовите страници за качество на печат. От началния екран докоснете **Settings (Настройки) > Troubleshooting (Отстраняване на неизправности) > Print Quality Test Pages (Тестови страници за качество на печат)**.

Консумативи, които не са на Lexmark

Принтерът установи инсталиран консуматив или част, която не е на Lexmark.

Вашият принтер Lexmark е разработен за най-добра работа с оригинални консумативи и части на Lexmark. Използването на консумативи и части от трети страни може да повлияе на качеството на работа, надеждността или живота на принтера и неговите компоненти.

Всички показатели за срока на експлоатация са проектирани за работа с консумативи и части на Lexmark и може да предоставят неочаквани резултати, ако се използват консумативи или части от трети страни. Използването на модула за изображения извън предназначения срок на експлоатация може да повреди Вашия принтер Lexmark или свързаните с него компоненти.

Предупреждение – потенциални щети: Използването на консумативи или части от трети страни може да повлияе на гаранционния обхват. Щети, причинени от използването на консумативи или части от трети страни, може да не се покриват от гаранцията.

За да приемете някои от или всички тези рискове и да продължите с използването на неоригинални консумативи или части във Вашия принтер, докоснете и задръжте съобщението за грешка върху дисплея в продължение на 15 секунди. Когато се появи диалогов прозорец за потвърждение, докоснете **Continue (Продължаване)**.

Ако не желаете да приемате тези рискове, отстранете консумативите или частите на трети страни и след това инсталирайте в принтера си оригинални консумативи или части на Lexmark. За повече информация вижте ["Употреба на оригинални части и консумативи Lexmark" на стр. 114](#).

Ако принтерът не печата след изчистването на съобщението за грешка, тогава нулирайте брояча за използването на консумативи.

- 1 От началния екран докоснете **Settings (Настройки) > Device (Устройство) > Maintenance (Поддръжка) > Configuration Menu (Меню за конфигуриране) > Supply Usage And Counters (Използване на консумативи и броячи)**.
- 2 Изберете частта или консуматива, който желаете да нулирате, след което докоснете **Start (Старт)**.
- 3 Прочетете предупредителното съобщение, след което докоснете **Continue (Продължаване)**.
- 4 Докоснете с два пръста дисплея в продължение на 15 секунди, за да изчистите съобщението.

Забележка: Ако не успеете да нулирате броячите за използване на консумативи, тогава върнете консуматива на обекта на закупуване.

Проблеми с подаването на хартия

Пликът се запечатва при отпечатване

Действие	Да	Не
<p>Стъпка 1</p> <p>а Използвайте плик, който е съхраняван в суха среда.</p> <p>Забележка: Отпечатването на пликове при силно овлажнено съдържание може да запечата предкрилката.</p> <p>б Изпратете заданието за печат.</p> <p>Пликът запечатва ли се по време на отпечатване?</p>	Отидете на стъпка 2.	Проблемът е решен.
<p>Стъпка 2</p> <p>а Уверете се, че типът на хартията е настроен на Envelope (Плик).</p> <p>От началния екран докоснете Settings (Настройки) > Paper (Хартия) > Tray Configuration (Конфигуриране на тава) > Paper Size/Type (Размер/тип на хартията).</p> <p>б Изпратете заданието за печат.</p> <p>Пликът запечатва ли се по време на отпечатване?</p>	Свържете се с поддръжка на клиенти .	Проблемът е решен.

Отпечатването с колиране не работи

Действие	Да	Не
<p>Стъпка 1</p> <p>а От началния екран докоснете Settings (Настройки) > Print (Отпечатване) > Layout (Оформление) > Collate (Колиране).</p> <p>б Докоснете On [1,2,1,2,1,2] (Вкл. [1,2,1,2,1,2]).</p> <p>в Отпечатайте документа.</p> <p>Документът правилно ли е колиран?</p>	Проблемът е решен.	Отидете на стъпка 2.
<p>Стъпка 2</p> <p>а От документа, който искате да отпечатате, отворете диалоговия прозорец за отпечатване и след това изберете Collate (Колиране).</p> <p>б Отпечатайте документа.</p> <p>Документът правилно ли е колиран?</p>	Проблемът е решен.	Отидете на стъпка 3.
<p>Стъпка 3</p> <p>а Намалете броя на страниците за отпечатване.</p> <p>б Отпечатайте документа.</p> <p>Правилно ли са колирани страниците?</p>	Проблемът е решен.	Свържете се с поддръжка на клиенти .

Свързването на тавите не работи

Действие	Да	Не
<p>Стъпка 1</p> <p>а Проверете дали хартията в тавите е с еднакъв размер и от един и същи тип.</p> <p>б Проверете дали водачите на хартията са позиционирани правилно.</p> <p>в Отпечатайте документа.</p> <p>Свързани ли са правилно тавите?</p>	Проблемът е решен.	Отидете на стъпка 2.
<p>Стъпка 2</p> <p>а От началния екран докоснете Settings (Настройки) > Paper (Хартия) > Tray Configuration (Конфигуриране на тави) > Paper Size/Type (Размер/тип на хартията).</p> <p>б Задайте размера и типа хартия да съвпадат с хартията, заредена в свързаните тави.</p> <p>в Отпечатайте документа.</p> <p>Свързани ли са правилно тавите?</p>	Проблемът е решен.	Отидете на стъпка 3.
<p>Стъпка 3</p> <p>а Уверете се, че Tray Linking (Тавата се свързва) е настроено на Automatic (Автоматично). За повече информация вижте "Свързване на тави" на стр. 35.</p> <p>б Отпечатайте документа.</p> <p>Свързани ли са правилно тавите?</p>	Проблемът е решен.	Свържете се с поддръжка на клиенти .

Хартията често засяда

Действие	Да	Не
<p>Стъпка 1</p> <p>а Извадете тавата.</p> <p>б Проверете дали хартията е заредена правилно.</p> <p>Забележки:</p> <ul style="list-style-type: none"> Уверете се, че водачите на хартия са позиционирани правилно. Уверете се, че височината на топа е под индикатора за максимално ниво на хартията. Уверете се, че отпечатвателите са препоръчани размер и тип на хартията. <p>в Поставете тавата.</p> <p>г Отпечатайте документа.</p> <p>Често ли засяда хартията?</p>	Отидете на стъпка 2.	Проблемът е решен.

Действие	Да	Не
<p>Стъпка 2</p> <p>а От началния екран докоснете Settings (Настройки) > Paper (Хартия) > Tray Configuration (Конфигуриране на тава) > Paper Size/Type (Размер/тип на хартията).</p> <p>б Задайте правилния размер и тип на хартията.</p> <p>в Отпечатайте документа.</p> <p>Често ли засяда хартията?</p>	Отидете на стъпка 3.	Проблемът е решен.
<p>Стъпка 3</p> <p>а Заредете хартия от нов пакет.</p> <p>Забележка: Хартията абсорбира влагата поради високото ниво на влажност. Съхранявайте хартията в оригиналната опаковка, докато не сте готови да я използвате.</p> <p>б Отпечатайте документа.</p> <p>Често ли засяда хартията?</p>	Свържете се с поддръжка на клиенти .	Проблемът е решен.

Заседналите страници не се отпечатват повторно

Действие	Да	Не
<p>а От началния екран докоснете Settings (Настройки) > Device (Устройство) > Notifications (Известия) > Jam Content Recovery (Възстановяване на заседнало съдържание).</p> <p>б В менюто Jam Recovery (Възстановяване при засядане) докоснете On (Вкл.) или Auto (Автоматично).</p> <p>в Отпечатайте документа.</p> <p>Заседналите страници отпечатват ли се отново?</p>	Проблемът е решен.	Свържете се с поддръжка на клиенти .

Проблеми с качеството на цветовете

Промяна на цветовете на отпечатаните разпечатки

- 1 От началния екран докоснете **Настройки > Отпечатване > Качество > Усъвършенствани изображения > Корекция на цвета**.
- 2 От менюто Корекция на цвета докоснете **Ръчно > Съдържание на корекция на цветовете**.
- 3 Изберете подходящата настройка за конвертиране на цветовете.

Тип обект	Таблицы за конвертиране на цветовете
Изображения на RGB Текст на RGB Графики на RGB	<ul style="list-style-type: none"> • Ясно – пресъздава по-ярки и по-наситени цветовете и може да се прилага към всички входящи цветови формати. • Дисплей sRGB – създава разпечатка, която почти съответства на цветовете, показвани на монитор на компютър. Употребата на черен тонер е оптимизирана за отпечатване на снимки. • Дисплей – реално черно – създава разпечатка, която почти съответства на цветовете, показвани на монитор на компютър. Тази настройка използва само черен тонер за създаване на всички нива на неутрално сиво. • sRGB ясно – създава засилена цветова наситеност за корекцията на цветовете sRGB дисплей. Употребата на черен тонер е оптимизирана за отпечатване на бизнес графика. • Изкл.
CMYK изображение CMYK текст CMYK графики	<ul style="list-style-type: none"> • US CMYK – прилага корекция на цветовете, за да съответства приблизително на цветната разпечатка съгласно Спецификации за рулонен офсетов печат (SWOP, Specifications for Web Offset Publishing). • Euro CMYK – прилага корекция на цветовете, за да съответства приблизително на цветната разпечатка според еврошкалата. • CMYK ясно – увеличава цветовата наситеност на настройката за корекция на цветовете на US CMYK. • Изкл.

ЧЗВ за цветното отпечатване

Какво е RGB цвят?

RGB цвят е начин за описване на цветовете чрез посочване на количеството червено, зелено или синьо, използвани за получаване на определен цвят. Червената, зелената и синята светлина могат да бъдат добавени в различни количества, за да се получи широка гама цветовете, които се наблюдават в природата. Компютърните екрани, скенерите и дигиталните фотоапарати използват този метод, за да показват цветовете.

Какво е CMYK цвят?

CMYK цвят е начин за описване на цветовете чрез посочване на количеството циан, магента, жълто и черно, използвани за възпроизвеждане на определен цвят. Масилата или тонерите циан, магента, жълто и черно могат да бъдат отпечатване в различни количества, за да се получи широка гама цветовете, които се наблюдават в природата. Печатарските преси, мастиленоструйните принтери и цветните лазерни принтери създават цветовете по този начин.

Как се указва цветът в документ, който ще се отпечата?

Софтуерните програми се използват за указване и променяне на цвета на документа чрез комбинации от RGB или CMYK цветовете. За повече информация вижте помощните теми на софтуерната програма.

Как принтерът разбира какъв цвят да печата?

Информация, описваща вида и цвета на всеки обект, се изпраща на принтера и се предава през таблици за преобразуване на цветовете при отпечатване на документ. Цвят се предава в подходящите количества тонер от цветовете циан, магента, жълто и черно, използвани за създаването на цвета, който искате. Информацията за обектите определя прилагането на таблиците за конвертиране на цветовете. Например е възможно да се приложи един тип таблица за конвертиране на цветовете към текст, като същевременно се приложи различна таблица за конвертиране на цветовете към фотографски изображения.

Какво е ръчна корекция на цветовете?

Когато ръчната корекция на цветовете е разрешена, принтерът използва избрани от потребителя таблици за конвертиране на цветовете, за да обработи обектите. Настройките за ръчно коригиране на цвета са специфични за вида на обекта, който се отпечатва (текст, графики или изображения). Също така са специфични за това как цветът на обекта е указан в софтуерната програма (комбинации от RGB или CMYK). За това как да приложите различна таблица за преобразуване на цветовете вижте ["Промяна на цветовете на отпечатаните разпечатки" на стр. 205](#).

Ако софтуерната програма не указва цветовете с комбинации от RGB или CMYK, тогава ръчното коригиране на цветовете не е полезно. Тя също така не е ефективна, в случай че софтуерната програма или операционната система на компютъра контролира регулирането на цветовете. В повечето ситуации задаването на Color Correction (Коригиране на цветовете) на Auto (Автоматично) генерира предпочитани цветовете за документите.

Как мога да получа съвпадение с определен цвят (като например фирмено лого)?

От меню Quality (Качество) на принтера са налични девет вида комплекти Color Samples (Цветови мостри). Тези комплекти също са достъпни от страницата Color Samples (Цветови мостри) на вградения уебсървър. Избирането на който и да е комплект мостри генерира отпечатвания от много страници, съдържащи стотици оцветени квадратчета. Всяко квадратче съдържа комбинация от CMYK или RGB в зависимост от избраната таблица. Наблюдаваният цвят във всяко квадратче се получава чрез прекарване на CMYK или RGB комбинацията, обозначена върху квадратчето, през избраната таблица за конвертиране на цветовете.

Чрез преглед на комплектите Color Samples (Цветови мостри) можете да идентифицирате квадратчето, цветът на което е най-близко до съвпадащия цвят. Цветовата комбинация, обозначена върху квадратчето, може после да бъде използвана за модифициране на цвета на обекта в дадена софтуерна програма. За повече информация вижте помощните теми на софтуерната програма. Може да е необходимо ръчно коригиране на цветовете, за да се използва избраната таблица за преобразуване на цветовете за определения обект.

Изборът кой от комплектите Color Samples (Цветови мостри) да се използва за определен проблем със съвпадение на цветовете зависи от:

- Използваната настройка за Color Correction (Коригиране на цветовете) (Auto (Автоматично), Off (Искл.) или Manual (Ръчно))
- Видът на обекта, който се отпечатва (текст, графики или изображения)
- Как цветът на обекта е указан в софтуерната програма (комбинации от RGB или CMYK)

Ако софтуерната програма не указва цветовете с комбинации от RGB или CMYK, тогава страниците "Цветови мостри" не са полезни. Освен това някои софтуерни програми регулират комбинациите от RGB или CMYK, указани в програмата чрез управление на цветовете. В тези ситуации отпечатаният цвят може да не съвпада точно със страниците "Цветови мостри".

Разпечатката изглежда със светъл оттенък

Действие	Да	Не
<p>Стъпка 1 Извършете Color Adjust (Регулиране на цвета).</p> <p>а От началния екран докоснете Settings (Настройки) > Print (Отпечатване) > Quality (Качество) > Advanced Imaging (Усъвършенствани изображения) > Color Adjust (Регулиране на цвета).</p> <p>б Отпечатайте документа.</p> <p>Разпечатката изглежда ли с оттенък?</p>	Отидете на стъпка 2.	Проблемът е решен.
<p>Стъпка 2 Извършване на Color Balance (Баланс на цвета).</p> <p>а От началния екран докоснете Settings (Настройки) > Print (Отпечатване) > Quality (Качество) > Advanced Imaging (Усъвършенствани изображения) > Color Balance (Баланс на цвета).</p> <p>б Регулирайте настройките.</p> <p>в Отпечатайте документа.</p> <p>Разпечатката изглежда ли с оттенък?</p>	Свържете се с поддръжка на клиенти .	Проблемът е решен.

Свързване с поддръжка на клиенти

Преди да се свържете с поддръжка на клиенти, се уверете, че разполагате със следната информация:

- Проблеми с принтера
- Съобщение за грешка
- Тип на модела на принтера и сериен номер

Отидете на <http://support.lexmark.com>, за да получавате поддръжка по имейл или чат или прегледайте библиотеката от ръководства, документация за поддръжка, драйвери и други изтегляния.

Техническа поддръжка през телефона също е достъпна. За САЩ или Канада използвайте 1-800-539-6275. За други държави или региони отидете на <http://support.lexmark.com>.

Преработване и изхвърляне

Рециклиране на продукти на Lexmark

За да върнете продукти на Lexmark за рециклиране:

- 1 Отидете на www.lexmark.com/recycle.
- 2 Изберете продукта, който искате да рециклирате.

Забележка: Консумативите и хардуерът на принтера, които не са включени в списъка на програмата на Lexmark за събиране и рециклиране, могат да се рециклират чрез местния център за рециклиране.

Рециклиране на опаковки на Lexmark

Lexmark се стреми непрекъснато към свеждане на опаковките до минимум. По-малкият брой опаковки помага да се гарантира, че принтерите на Lexmark се транспортират по най-ефективния и предпазващ околната среда начин и че има по-малък брой опаковки за изхвърляне. Тези ефективни мерки водят до по-малко емисии на парникови газове, пестят се енергия и природни ресурси. Lexmark също предлага рециклиране на компоненти на опаковки в някои страни или региони. За повече информация отидете на www.lexmark.com/recycle и после изберете вашата страна или регион. Информацията относно наличните програми за рециклиране на опаковки е включена в информацията за рециклиране на продукта.

Картонените опаковки на Lexmark са 100% годни за рециклиране, където съществуват съоръжения за рециклиране на велпапе. Може да не съществуват подобни съоръжения във вашия район.

Пяната, която се използва при опаковките на Lexmark, може да се рециклира, където съществуват съоръжения за рециклиране на пяна. Може да не съществуват подобни съоръжения във вашия район.

Когато върнете касета на Lexmark, можете да използвате повторно кутията, в която сте получили касетата. Lexmark рециклира кутията.

Известия

Информация за продукта

Име на продукта:

Принтери Lexmark C2335, Lexmark CS531dw, Lexmark CS632dwe, Lexmark CS639

Вид машина:

5031

Модели:

270, 280, 290, 635, 675, 685

Известие за нова версия

април 2023 г.

Следващият параграф не важи за страни, в които такива разпоредби противоречат на закона: LEXMARK INTERNATIONAL, INC. ПРЕДОСТАВЯ ТОВА ИЗДАНИЕ ВЪВ ВИДА, В КОЙТО Е, БЕЗ КАКВАТО И ДА Е ГАРАНЦИЯ, ИЗРИЧНА ИЛИ МЪЛЧАЛИВА, ВКЛЮЧИТЕЛНО, НО НЕ САМО, ПОДРАЗБИРАЩИТЕ СЕ ГАРАНЦИИ ЗА ПРОДАВАЕМОСТ ИЛИ ПРИГОДНОСТ ЗА ОПРЕДЕЛЕНА ЦЕЛ. Някои щати не допускат отказ от изрични или мълчаливи гаранции за определени сделки; поради тази причина настоящата декларация може да не се отнася за вас.

Настоящото издание може да съдържа технически неточности или печатни грешки. Информацията в настоящото издание периодично се обновява. Тези промени ще бъдат включени в следващите издания. В описаните продукти или програми могат по всяко време да бъдат направени подобрения или промени.

Споменаването на продукти, програми или услуги в това издание не означава, че производителят възнамерява да ги предлага във всички страни, в които развива дейност. Всяко споменаване на продукт, програма или услуга не означава и няма за цел да подсказва, че единствено този продукт, програма или услуга могат да се ползват. Всеки функционално еквивалентен продукт, програма или услуга, които не нарушават съществуващо право върху интелектуална собственост, могат да се ползват вместо тях. Потребителят носи отговорност за оценка и проверка на съвместната работа с други продукти, програми или услуги, с изключение на изрично посочените от производителя.

За техническа поддръжка на Lexmark посетете <http://support.lexmark.com>.

За информация относно политиката за поверителност на Lexmark, уреждаща използването на този продукт, посетете www.lexmark.com/privacy.

За информация за консумативи и файлове за изтегляне посетете www.lexmark.com.

© 2023 Lexmark International, Inc.

Всички права запазени.

Търговски марки

Lexmark, емблемата на Lexmark и MarkNet са търговски марки или регистрирани търговски марки на Lexmark International, Inc. в САЩ и/или други държави.

Android, Google Play и Google Chrome са търговски марки на Google LLC.

Macintosh, macOS, Safari, and AirPrint are trademarks of Apple Inc., registered in the U.S. and other countries. App Store is a service mark of Apple Inc., registered in the U.S. and other countries. Use of the Works with Apple badge means that an accessory has been designed to work specifically with the technology identified in the badge and has been certified by the developer to meet Apple performance standards.

Microsoft, Internet Explorer, Microsoft Edge и Windows са търговски марки на групата компании на Microsoft.

Словната марка на Mopria® е регистрирана и/или нерегистрирана търговска марка на Mopria Alliance, Inc. в САЩ и други държави. Неоторизираното използване е строго забранено.

PCL® е регистрирана търговска марка на Hewlett-Packard Company. PCL е обозначение на Hewlett-Packard Company за набор от команди (език) и функции на принтера, включени в нейните принтери. Този принтер е разработен, за да бъде съвместим с езика PCL. Това означава, че принтерът разпознава командите на PCL, използвани в различни програмни приложения и че принтерът дублира функциите, които отговарят на командите.

PostScript е регистрирана търговска марка на Adobe Systems Incorporated в САЩ и/или други държави.

Wi-Fi® и Wi-Fi Direct® са регистрирани търговски марки на Wi-Fi Alliance®.

Всички други търговски марки са собственост на съответните им притежатели.

Известия за лицензиране

Всички известия за лицензиране, свързани с този продукт, може да бъдат разгледани от компактдиска:\NOTICES директория на компактдиска за инсталиране на софтуер.

Нива на емисии на шум

Следните измервания са направени в съответствие с ISO 7779 и отчетени в съответствие с ISO 9296.

Забележка: Някои режими може да не се отнасят до вашия продукт.

Средно еднометрово звуково налягане, dBA	
Отпечатване	Едностранно: 51 (CS531, C2335); 52 (CS632, CS639) Двустранно: 51 (CS531, C2335); 54 (CS632, CS639)
Готово	14

Стойностите се променят. Вижте www.lexmark.com за текущи стойности.

Директива относно отпадъци от електрическо и електронно оборудване (WEEE)

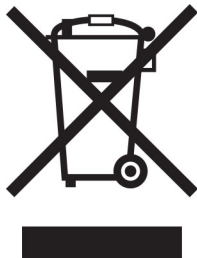

Логото WEEE обозначава специални програми и процедури за рециклиране на електронни продукти в страни от Европейския съюз. Ние насърчаваме рециклирането на нашите продукти.

Ако имате допълнителни въпроси относно възможностите за рециклиране, посетете уеб сайта на Lexmark на www.lexmark.com за телефонния номер на вашето търговско представителство.

Литиевойонна презареждаема батерия

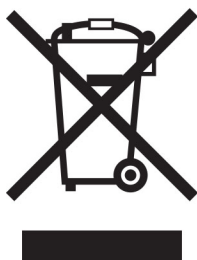

Този продукт може да съдържа литиевойонна презареждаема батерия тип копче, която трябва да се сваля само от обучен техник. Задрасканият кош за отпадъци на колела означава, че продуктът не трябва да се изхвърля като несортиран отпадък, а трябва да бъде изпратен в съоръжения за разделно събиране на отпадъци за възстановяване и рециклиране. В случай че батерията е свалена, не изхвърляйте батерията като битов отпадък. Може да има системи за разделно събиране на батерии в местната Ви общност, като например място за оставяне на батерии за рециклиране. Разделното събиране на отпадъци от батерии гарантира правилната обработка на отпадъците, включително повторната употреба и рециклирането, и предотвратява потенциални негативни ефекти върху човешкото здраве и околната среда. Моля, изхвърляйте батериите отговорно.

Изхвърляне на продукта

Не изхвърляйте принтера или консумативите по същия начин като нормален домашен боклук. Консултирайте се с местните власти относно изхвърляне и рециклиране.

Връщане на касетите на Lexmark за повторна употреба или рециклиране

Програмата на Lexmark за събиране на касети ви позволява да върнете използваните касети безплатно до Lexmark за повторна употреба или рециклиране. Сто процента от празните касети, върнати на Lexmark, се използват повторно или се преработват за рециклиране. Кутиите, които се използват за връщане на касетите, също се рециклират.

За да върнете касети на Lexmark за повторна употреба или рециклиране, направете следното:

- 1 Отидете на www.lexmark.com/recycle.
- 2 Изберете вашата страна или регион.
- 3 Изберете **Lexmark Cartridge Collection Program (Програма на Lexmark за събиране на касети)**.
- 4 Следвайте инструкциите на екрана.

Известие за чувствителност към статично електричество



Този символ обозначава части, чувствителни към статично електричество. Не докосвайте зоните около тези символи, преди първо да докоснете метална повърхност в зона, далеч от символа.

За да предотвратите повреди от електростатичен разряд при извършване на задачите по поддръжка, като например почистване на заседнала хартия или подмяна на консумативи, докоснете която и да е открита метална рамка на принтера, преди да осъществите достъп до или да докоснете вътрешните части на принтера.

ENERGY STAR

Всеки продукт на Lexmark, който носи ENERGY STAR® емблемата на продукта или на екрана за стартиране, е сертифициран, че съответства с изискванията на ENERGY STAR на Агенцията за опазване на околната среда на САЩ (EPA) от датата на производството.



Информация за температурата

Работна температура и относителна влажност	от 10 до 32,2 °C (от 50 до 90 °F) и от 15 до 80% относителна влажност 15,6 до 32,2°C (60 до 90°F) и 8 до 80% относителна влажност Максимална температура при използване на мокър термометър ² : 22,8°C (73°F) Среда без конденз
Дългосрочно съхранение на принтер/касета/модул за изображения ¹	15,6 до 32,2°C (60 до 90°F) и 8 до 80% относителна влажност Максимална температура при използване на мокър термометър ² : 22,8°C (73°F)
Краткосрочно съхранение на принтер/касета/модул за изображения	от -40 до 40°C (от -40 до 104°F)
<p>¹ Срокът на експлоатация на консумативите е приблизително 2 години. Това се базира на съхранение в стандартна офис среда при 22°C (72°F) и влажност от 45%.</p> <p>² Температурата при използване на мокър термометър се определя от температурата на въздуха и относителната влажност.</p>	

Известие за лазера

Принтерът е сертифициран в САЩ в съответствие с изискванията на DHHS 21 CFR, глава I, подглава J за лазерни продукти клас I (1), а в останалите държави е сертифициран като потребителски лазерен продукт клас 1 в съответствие с изискванията на IEC 60825-1:2014, EN 60825-1:2014+A11:2021 и EN 50689:2021.

Лазерните продукти клас I не се смятат за опасни. Лазерната система и принтерът са създадени по начин, който не позволява никакъв достъп на хора до лазерна радиация над клас I по време на нормална работа, при поддръжка от потребителя или при определени сервизни условия. Принтерът има неподлежащ на обслужване модул на печатащата глава, който съдържа лазер със следните спецификации:

Клас: IIIb (3b) AlGaAs

Номинална изходна мощност (миливата): 12

Дължина на вълната (нанометри): 770-800

Потребление на енергия

Потребление на енергия от продукта

Следната таблица представя характеристиките на потреблението на енергия на продукта.

Забележка: Някои режими може да не се отнасят до вашия продукт.

Режим	Описание	Потребление на енергия (ватове)
Отпечатване	Продуктът генерира продукция от хартия от входящото електричество.	Едностранно: 514 (C2335, CS531); 574 (CS632, CS639) Двустранно: 362 (C2335, CS531); 383 (CS632, CS639)
Копиране	Продуктът генерира продукция от хартия от оригиналните документи от хартия.	Няма
Scan (Сканиране)	Продуктът сканира документи от хартия.	Няма
Готово	Продуктът чака задание за печат.	20,8 (C2335, CS531); 21,3 (CS632, CS639)
Режим на заспиване	Продуктът е в режим на пестене на енергия от високо ниво.	1
Хибернация	Продуктът е в режим на пестене на енергия от ниско ниво.	0,2
Изкл.	Продуктът е включен в електрически контакт, но захранването е спряно.	0,2

Нивата на потребление на енергия, показани в предишната таблица, представят усреднени измервания за време. Мигновените изтегляния на енергия може да са значително по-високи от средното.

Стойностите се променят. Вижте www.lexmark.com за текущи стойности.

Режим на заспиване

Този продукт притежава режим за пестене на енергия, наречен *Режим на заспиване*. Режимът на заспиване спестява енергия, като намалява консумацията на енергия по време на продължителни периоди на бездействие. Режимът на заспиване се включва автоматично, след като продуктът не се използва за определен период от време, наречен *Време на изчакване за активиране на режима на заспиване*.

Стойностите по подразбиране на времето на изчакване за този продукт са (в минути):	15 CS639: Няма
--	-------------------

Чрез менютата за конфигуриране времето на изчакване за режима на заспиване може да бъде променяно между 1 минута и 120 минути или между 1 минута и 114 минути – в зависимост от модела на принтера. Ако скоростта на принтера е по-малка от или равна на 30 страници в минута, тогава можете да зададете времето на изчакване само до 60 минути или 54 минути – в зависимост от модела на принтера. Задаването на времето на изчакване на ниска стойност намалява консумацията на енергия, но може да увеличи времето за реакция на продукта. Задаването на времето на изчакване на висока стойност запазва бърза скоростта на реакция, но се изразходва повече енергия.

Някои модели поддържат *режим на дълбок сън*, който намалява допълнително разхода на енергия след по-дълги периоди на неактивност.

Режим Хибернация

Този продукт притежава работен режим за изключително ниска консумация на енергия, наречен *Режим на хибернация*. При работа в режим на хибернация всички други системи и устройства се изключват безопасно.

Режимът на хибернация може да бъде активиран по един от следните начини:

- Чрез времето на изчакване за активиране на хибернация
- Чрез режими за планиране на хранването

Фабрично зададено време на изчакване за активиране на хибернация за този продукт във всички страни или региони	3 дни CS639: Няма
--	----------------------

Периодът от време, който принтерът изчаква след отпечатването на задание, преди да влезе в режим на хибернация, може да бъде зададен между един час и един месец.

Забележки относно продуктите за оборудване за изображения, регистрирани по ЕРЕАТ:

- Нивото на мощност в режим на готовност се появява в режим на хибернация или изключен режим.
- Продуктът ще се изключи автоматично до ниво на мощност в режим на готовност ≤ 1 W. Функцията за автоматично преминаване в режим на готовност (при хибернация или изключен режим) трябва да бъде активирана при изпращане на продукта.

Режим „Изключен“

Ако режимът „Изключен“ на този продукт все пак изразходва малко количество енергия, извадете хранящия кабел от електрическия контакт, за да прекратите напълно потреблението на енергия.

Общо потребление на енергия

Понякога е полезно да се определи общото потребление на енергия. Тъй като се изисква консумацията на енергия да се осигурява във ватова мощност, тя трябва да бъде умножена по времето, което продуктът прекарва във всеки режим, за да се изчисли потреблението на енергия. Общото потребление на енергия е сумата от потреблението на енергия във всеки режим.

Нормативни разпоредби за безжични продукти

Този раздел съдържа нормативна информация, която се отнася само за безжичните модели.

Ако имате съмнение дали Вашият модел е безжичен, вижте ["Поддръжка на безжична връзка" на стр. 47](#).

Известие за модулен компонент

Моделите с безжична връзка съдържат следните модулни компоненти:

AzureWave AW-CM467-SUR; FCC ID:TLZ-CM467; IC:6100A-CM467

За да определите кой модулен компонент е инсталиран във Вашия продукт, вижте етикета на действителния продукт.

Излагане на радиочестотно лъчение

Радиационното излъчване на това устройство е много под ограниченията за радиочестотно излъчване, налагани от ФКС и други регулаторни органи. Между антената и човек трябва да се спазва минимално разстояние от 20 см (8 инча), за да отговаря това устройство на изискванията на ФКС за радио-честотно лъчение и на тези и другите регулаторни органи.

Съответствие с директиви на Европейската общност (ЕО)

Този продукт е в съответствие с изискванията за защита на Директива 2014/53/ЕС на Съвета на ЕО относно сближаването и хармонизирането на законодателството на държавите-членки във връзка с радиосъоръженията.

Производителят на този продукт е: Lexmark International, Inc., 740 West New Circle Road, Lexington, KY, 40550 САЩ. Упълномощеният представител за ЕИП/ЕС е: Lexmark International Technology Hungária Kft., 8 Lechner Ödön fasor, Millennium Tower III, 1095 Budapest, УНГАРИЯ. Вносителят за ЕИП/ЕС е: Lexmark International Technology S.à.r.l. 20, Route de Pré-Bois, ICC Building, Bloc A, CH-1215 Genève, Швейцария. Декларация за съответствие с изискванията на Директивите е налична при поискване от упълномощения представител или може да бъде получена на адрес

www.lexmark.com/en_us/about/regulatory-compliance/european-union-declaration-of-conformity.html

Съвместимостта е обозначена със знака СЕ:



Ограничения

Това радиосъоръжение е ограничено до използване само на закрито. Използването на открито е забранено. Това ограничение се отнася за всички държави, описани в таблицата по-долу:

								
AT	BE	BG	CH	CY	CZ	DE	DK	EE
EL	ES	FI	FR	HR	HU	IE	IS	IT
LI	LT	LU	LV	MT	NL	NO	PL	PT
RO	SE	SI	SK	TR	Обединеното кралство (NI)			

Заявление на ЕС и други държави относно работните честотни ленти на радиопредавателя и максимална RF мощност

Този радиопродукт предава в честотни ленти от 2,4 GHz (2,412 – 2,472 GHz в ЕС) или 5 GHz (5,15 – 5,35, 5,47 – 5,725 в ЕС). Максималната EIRP изходна мощност на предавателя, включително усилване на антената, е ≤ 20 dBm за двете честотни ленти.

Специфична за модела информация

Следната информация е приложима само за модели на принтери CS632 (5031-675, 5031-685) и CS639 (5031-635).

Съответствие с директиви на Европейската общност (ЕО)

Този продукт е в съответствие със защитните изисквания на Директиви 2014/30/ЕС, 2014/35/ЕС и 2011/65/ЕС на Съвета на ЕК, изменени с (ЕС) 2015/863, относно унифицирането и хармонизацията на законодателството на държавите членки относно електромагнитната съвместимост и безопасността на електрическото оборудване, предназначено за използване при някои ограничения на напрежението, и относно ограниченията за употреба на определени опасни вещества в електрическото и електронното оборудване.

Производителят на този продукт е: Lexmark International, Inc., 740 West New Circle Road, Lexington, KY, 40550 САЩ. Упълномощеният представител за ЕИП/ЕС е: Lexmark International Technology Hungária Kft., 8 Lechner Ödön fasor, Millennium Tower III, 1095 Budapest, УНГАРИЯ. Вносителят за ЕИП/ЕС е: Lexmark International Technology S.à.r.l. 20, Route de Pré-Bois, ICC Building, Bloc A, CH-1215 Genève, Швейцария. Декларация за съответствие с изискванията на Директивите е налична при поискване от упълномощения представител или може да бъде получена на адрес www.lexmark.com/en_us/about/regulatory-compliance/european-union-declaration-of-conformity.html

Този продукт удовлетворява ограниченията от Клас А на EN 55032 и изискванията за безопасност на EN 62368-1.

Бележка за радиосмущения

Предупреждение

Това е продукт, който отговаря на изискванията за ограничение на емисии от клас А на EN 55032 и изискванията за устойчивост на EN 55035. Този продукт не е предназначен за използване в жилищни/битови условия.

Това е продукт от клас А. В домашна среда този продукт може да причини радиосмущения, като в този случай потребителят може да се наложи да вземе адекватни мерки.

Информация за няколко модела

Следната информация е приложима само за модели на принтери CS531 (5031-270, 5031-280) и C2335 (5031-290).

Съответствие с директиви на Европейската общност (ЕО)

Този продукт е в съответствие със защитните изисквания на Директиви 2014/30/ЕС, 2014/35/ЕС, 2009/125/ЕО и 2011/65/ЕС на Съвета на ЕК, изменени с (ЕС) 2015/863, относно сближаването и хармонизацията на законодателството на държавите членки относно електромагнитната съвместимост, безопасността на електрическото оборудване, предназначено за използване при някои ограничения на напрежението, относно екодизайна на свързаните с енергопотребление продукти и ограниченията за употреба на определени опасни вещества в електрическото и електронното оборудване.

Производителят на този продукт е: Lexmark International, Inc., 740 West New Circle Road, Lexington, KY, 40550 САЩ. Упълномощеният представител за ЕИП/ЕС е: Lexmark International Technology Hungária Kft., 8 Lechner Ödön fasor, Millennium Tower III, 1095 Budapest, УНГАРИЯ. Вносителят за ЕИП/ЕС е: Lexmark International Technology S.à.r.l. 20, Route de Pré-Bois, ICC Building, Bloc A, CH-1215 Genève, Швейцария. Декларация за съответствие с изискванията на Директивите е налична при поискване от упълномощения представител или може да бъде получена на адрес www.lexmark.com/en_us/about/regulatory-compliance/european-union-declaration-of-conformity.html

Този продукт удовлетворява ограниченията от Клас В на EN 55032 и изискванията за безопасност на EN 62368-1.

Индекс

A

AirPrint
използване 56

C

Customer Support (Поддръжка на клиенти)
използване 24

D

Device Quotas (Квоти на устройството)
настройване 24

E

Ethernet порт 21

W

Wi-Fi Direct
конфигуриране 49
отпечатване от мобилно устройство 56
разрешаване 49
Wi-Fi Protected Setup
безжична мрежа 48
Wi-Fi мрежа
дезактивиране 50

A

Адресен указател
използване 26
активиране на Wi-Fi Direct 49
активиране на гласовата навигация 27
активиране на режим "Увеличение" 29
актуализиране на фърмуера 37

B

бавно отпечатване 186
безжичен сървър за печат
замяна 145
Безжичен сървър за печат
MarkNet N8450 145

безжична мрежа 47
Wi-Fi Protected Setup 48
свързване на принтера с 47
бележки за FCC 217
бели страници 161
бланка
зареждане 31
избор 14
броячи за използването на консумативи
нулиране 148, 202
бутилка за употребяван тонер
замяна 128
поръчване 116

B

вертикални бели линии 181
вертикални тъмни линии на разпечатките 178
видове хартия
поддържани 18
влажност около принтера 214
възстановяване на фабрични настройки по подразбиране 53
вътрешни опции 39
вътрешни опции, добавяне
драйвер за принтера 38

Г

Гласова навигация
активиране 27
дезактивиране 27
гнездо за захранващия кабел 21
грешни полета 165
гуми за поемане
замяна 140

Д

дезактивиране на Wi-Fi мрежата 50
дезактивиране на гласовата навигация 27
десен капак
замяна 143
дефектно интелигентно запометяващо устройство 201

добавяне на вътрешни опции
драйвер за принтера 38
добавяне на групи с контакти 26
добавяне на контакти 26
добавяне на опции за хардуер
драйвер за принтера 38
добавяне на приложения на началния екран 22
добавяне на принтери към компютър 36
документи, отпечатване
от компютър 55
от мобилно устройство 55
драйвер за принтера
монтиране 36
опции за хардуер,
добавяне 38

E

екранна клавиатура
използване 28
експортиране на конфигурационен файл
използване на вградения уебсървър 38
енергозависима памет 53
изтриване 52
енергонезависима памет 53
изтриване 52

З

задаване на универсалния размер за хартия 29
задание за печат
отменяне 61
задания за печат върху неправилната хартия 185
задания за печат от неправилната тава 185
задания за поверителен печат
конфигуриране 59
отпечатване 59
задържани задания
задаване на срок 59
отпечатване 59
задържаните документи не се отпечатват 184

Заменете касетата,
несъответствие с региона на
принтера 201
запаметяващо устройство
изтриване 53
запаметяващо устройство –
твърд диск 53
зареждане на картон за
картички 33
зареждане на многоцелево
подаващо устройство 33
зареждане на пликосе 33
зареждане на тави 29
зареждане на устройство за
ръчно подаване 31
заседания на хартия,
отстраняване
в устройството за двустранен
печат 192
във фиксиращия модул 192
заседнала хартия
в многоцелевото подаващо
устройство 197
в тавите 196
в устройството за ръчно
подаване 196
избягване 190
заседналите страници не се
отпечатват повторно 205
засядане на хартия във врата
А 192
засядане на хартия,
отстраняване
в устройството за двустранен
печат 192
във фиксиращия модул 192
засядане, отстраняване
в многоцелевото подаващо
устройство 197
в устройството за ръчно
подаване 196
засядания, хартия
избягване 190
защитаване на данните на
принтера 53
зони на засядане
намиране 191

И

избор на място
за принтера 20

известия 211, 212, 214, 216,
217, 218
известия за лъчения 211, 217
известявания за консумативи
конфигуриране 113
изкривен печат 172
изменение на цветните
разпечатки 205
използване на контролния
панел 11
използване на началния
екран 22
използване на
Персонализиране на
дисплея 23
използване на Поддръжка на
клиенти 24
изрязване на изображения при
отпечатване 174
изрязване на текст при
отпечатване 174
изтриване
памет на принтера 52
изтриване на групи с
контакти 26
изтриване на запаметяващо
устройство на принтера 53
изтриване на контакти 26
изтриване на паметта на
принтера 53
изцапана разпечатка и
точки 169
изявление за
енергозависимост 53
икони на началния екран
показване 22
импортиране конфигурационен
файл
използване на вградения
уебсървър 38
инсталиране на допълнителни
компоненти
твърд диск на принтера 43
инсталиране на драйвера на
принтера 36
инсталиране на софтуера на
принтера 36
инсталиране на тави 39
интелигентно запаметяващо
устройство 39, 53
изтриване 53
монтиране 40

информация за
безопасност 6, 7

К

карта на фърмуера 39
касета с тонер
замяна 117
поръчване 114
качество на цветовете,
отстраняване на
неизправности
разпечатката изглежда със
светъл оттенък 208
кодове за грешки 153
кодове за грешки на
принтера 153
комплект за изображения
замяна 119
поръчване 116
комплект за поддръжка на
фюзера
поръчване 117
компютър
свързване към принтера 50
консумативи
пестене 150
Консумативи, които не са на
Lexmark 202
контролен панел на
принтера 11
конфигурации на принтера 9
конфигуриране на Wi-Fi
Direct 49
конфигуриране на
уведомления за
консумативи 113
конфигуриране на
уведомления с имейл 113
корекция на цвета 205

Л

липсващи цветове 168

М

меню
802.1x 98
AirPrint 91
Cloud Connector 101
Cloud Print Release
(Освобождаване за печат в
облак) 101

- Ethernet 92
- Forms Merge (Обединяване на формуляри) 110
- IPSec 96
- Local Accounts (Локални акаунти) 103
- PCL 81
- PDF 80
- PostScript 81
- SNMP 95
- Solutions LDAP Settings (Решения за настройки на LDAP) 108
- TCP/IP 94
- ThinPrint 100
- USB 100
- Wi-Fi Direct 91
- Актуализиране на фърмуер 74
- Безжично 88
- Възстановяване на фабрични настройки 69
- Дневник на проведена защита 104
- Достъпност 68
- Екологичен режим 64
- Известия 65
- Изображение 83
- Изтр. временни файлове 108
- Изтр. при неизправност 73
- Информация за този принтер 74
- Качество 77
- Кодирание диск 107
- Конфигуриране на LPD 98
- Конфигуриране на тава 84
- Меню „Конфигур.“ 69
- Мрежа 110
- Настройка 76
- Настройка на поверителен печат 107
- Настройки на HTTP/FTP 99
- Ограничаване на външен достъп до мрежата 101
- Ограничения за вход 106
- Откриване и отстраняване на неизправности 110
- Отчитане задан. 79
- Оформление 75
- Панел Remote Operator (Дистанционен оператор) 65
- Персонализиране на начален екран 73
- Печат 110
- Печатане от флаш устройство 85
- Планиране на USB устройства 103
- Преглед на мрежата 87
- Предпочитания 63
- Разни 108
- Регистрация за услуги в облака 102
- Стр. с настр. на меню 109
- Събиране на анонимни данни 68
- Типове носители 85
- Универсална настройка 84
- Управление на захранването 67
- Управление на мобилни услуги 92
- Управление на разрешения 102
- Управление на сертификата 106
- Устройство 109
- менюта на принтера 62, 112
- Метод с натискане на бутон 48
- метод с персонален идентификационен номер 48
- многофунк. подав. у-во зареждане 33
- Мобилен печат на Lexmark използване 55
- мобилно устройство отпечатване от 55, 56
- свързване към принтер 49
- модул за девелопер замяна 132
- поръчване 117
- монтиране на вътрешни опции интелигентно запамятаващо устройство 40
- Н**
- навигиране на екрана с помощта на жестове 28
- навигиране по екрана използване на жестове 28
- намиране на зони на засядане на хартия 191
- намиране на информация за принтера 8
- намиране на слота за защита 52
- настройка на Квоти на устройството 24
- настройка на размера на хартията 29
- настройка на типа хартия 29
- настройки за опазване на околната среда 150
- настройки на принтера възстановяване на фабрични настройки по подразбиране 53
- начален екран използване 22
- персонализиране 22
- не може да бъде разпозната вътрешна опция 200
- не може да отвори вграденият уеб сървър 197
- не може да разчете флаш устройството отстраняване на неизправности, отпечатване 189
- неотпечатани задания за печат 183
- неравномерна плътност на печата 176
- неуспешно свързване на принтера към Wi-Fi 199
- нива на емисии на шум 211
- нулиране броячи за използването на консумативи 202
- нулиране на броячите за използването на консумативи 148, 202
- Няма достатъчно свободно пространство във флаш паметта за ресурси 201
- Няма задания за печат 59
- О**
- опции за хардуер, добавяне драйвер за принтера 38
- оригинални части и консумативи 114
- оригинални части и консумативи Lexmark 114

- отмяна на задание за печат 61
отпечатване
 задания за поверителен печат 59
 задържани задания 59
 от компютър 55
 от мобилно устройство 56
 от флаш устройство 57
 списък с директорири 60
 списък с образци на шрифтове 60
 Стр. с настр. на меню 112
 страница за настройка на мрежа 51
 Услуга на принтер Mopria 56
 чрез Wi-Fi Direct 56
отпечатване на списък с директорири 60
отпечатване на списък с образци на шрифтове 60
отпечатване на страница за настройка на мрежа 51
отпечатване от компютър 55
отпечатването с колиране не работи 203
отстраняване на заседнала хартия
 в многоцелевото подаващо устройство 197
 в тавите 196
 в устройството за ръчно подаване 196
отстраняване на неизправности
 не може да отвори вграденият уеб сървър 197
 неуспешно свързване на принтера към Wi-Fi 199
 принтерът не отговаря 188
 ЧЗВ за цветното отпечатване 206
отстраняване на неизправности на печата
 бавно отпечатване 186
 грешни полета 165
 задания за печат върху неправилната хартия 185
 задания за печат от неправилната тава 185
 конфиденциални и други изчакващи документи не се отпечатват 184
 не може да разчете флаш устройството 189
 отпечатването с колиране не работи 203
 пликът се запечатва при отпечатване 203
 свързването на тавите не работи 204
 хартията често засяда 204
отстраняване на неизправности с качеството на печата
 бели страници 161
 вертикални бели линии 181
 изрязан текст или изображения 174
 изцапана разпечатка и точки 169
 липсващи цветове 168
 набръчкване на хартията 171
 неравномерна плътност на печата 176
 появяват се вертикални тъмни линии върху разпечатките 178
 появяват се призрачни изображения върху отпечатванията 163
 празни страници 161
 светло отпечатване 166
 сив или цветен фон 164
 тонерът се изтрива лесно 175
 тъмно отпечатване 162
 хоризонтални бели линии 179
 хоризонтални тъмни линии 177
 черни изображения или такива с плътен цвят 173
отстраняване на неизправности, качество на цветовете
 разпечатката изглежда със светъл оттенък 208
отстраняване на неизправности, опции на принтера
 не може да бъде разпозната вътрешна опция 200
отстраняване на неизправности, отпечатване бавно отпечатване 186
 грешни полета 165
 задания за печат върху неправилната хартия 185
 задания за печат от неправилната тава 185
 заседналите страници не се отпечатват повторно 205
 конфиденциални и други изчакващи документи не се отпечатват 184
 отпечатването с колиране не работи 203
 пликът се запечатва при отпечатване 203
изцапана разпечатка и точки 169
липсващи цветове 168
набръчкване на хартията 171
неравномерна плътност на печата 176
появяват се вертикални тъмни линии върху разпечатките 178
появяват се призрачни изображения върху отпечатванията 163
празни страници 161
светло отпечатване 166
сив или цветен фон 164
тонерът се изтрива лесно 175
тъмно отпечатване 162
хоризонтални бели линии 179
хоризонтални тъмни линии 177
черни изображения или такива с плътен цвят 173
отстраняване на неизправности, качество на цветовете
 разпечатката изглежда със светъл оттенък 208
отстраняване на неизправности, опции на принтера
 не може да бъде разпозната вътрешна опция 200
отстраняване на неизправности, отпечатване бавно отпечатване 186
 грешни полета 165
 задания за печат върху неправилната хартия 185
 задания за печат от неправилната тава 185
 заседналите страници не се отпечатват повторно 205
 конфиденциални и други изчакващи документи не се отпечатват 184
 отпечатването с колиране не работи 203
 пликът се запечатва при отпечатване 203

свързването на тавите не работи 204
 хартията често засяда 204
 отчети
 използване на принтера 114
 състояние на принтера 114

П

памет на принтера
 изтриване 52
 Персонализиране на дисплея
 използване 23
 персонализиране на дисплея 23
 пестене на консумативи 150
 Печат на Lexmark
 използване 55
 пликкове
 зареждане 31
 пликът се запечатва при отпечатване 203
 плътен цвят 173
 поверителни документи не се отпечатват 184
 повтаряне на задания за печат 59
 повтарящи се дефекти при печат 182
 поддръжката на клиенти
 осъществяване на контакт 208
 поддържани видове файлове 58
 поддържани приложения 23
 поддържани тегла на хартията 19
 поддържани типове хартия 18
 поддържани флаш устройства 58
 подмяна на консумативи
 бутилка за употребяван тонер 128
 касета с тонер 117
 комплект за черно-бели и цветни изображения 119
 комплект за черно-бели изображения 119
 модул за девелопер 132
 подмяна на части
 гуми за поемане 140
 десен капак 143

показалци
 създаване 25
 създаване на папки за 25
 показване на приложения на началния екран 22
 показване на слайдшоу 23
 портове на принтера 21
 портът 21
 разрешаване 190
 поръчка на консумативи
 бутилка за употребяван тонер 116
 касета с тонер 114
 комплект за изображения 116
 комплект за поддръжка на фюзера 117
 модул за девелопер 117
 поставяне на разделителни листове 61
 потвърдете задания за печат 59
 почистване
 външни части на принтера 149
 вътрешни части на принтера 149
 почистване на принтера 149
 почистване на сензорния екран 149
 празни страници 161
 преглед на отчетите 114
 предварително отпечатани формуляри
 избор 14
 предотвратяване на засядането на хартия 190
 прекъсване на връзката между тавите 35
 преместване на принтера 20, 150
 прозрачни изображения върху разпечатките 163
 приложения, поддържани принтер
 избор на място за 20
 минимални свободни пространства 20
 транспортиране 151
 принтери, поддържащи безжична връзка 47
 принтерът не отговаря 188

проблем с качеството на печата
 изкривен печат 172
 повтарящи се дефекти при печат 182
 разпечатка с изкривяване 172
 проблем с печата
 заданията за печат не се отпечатват 183
 проверка на състоянието на части и консумативи 113

Р

разделящи листове
 поставяне 61
 разпечатка с изкривяване 172
 разпечатката изглежда със светъл оттенък 208
 разрешаване на USB порт 190
 регулиране на тъмнотата на тонера 61
 регулиране на яркостта на дисплея 150
 редактиране на контакти 26
 режим "Увеличение"
 разрешаване 29
 Режим на заспиване
 конфигуриране 150
 Режим на хибернация
 конфигуриране 150
 режими за енергоспестяване
 конфигуриране 150
 рециклиране
 опаковки на Lexmark 209
 продукти на Lexmark 209
 ръчна корекция на цветовете 205

С

светлинен индикатор
 запознаване със състоянието 12
 светло отпечатване 166
 свързване на кабели 21
 свързване на компютър към принтера 50
 свързване на мобилно устройство
 към принтер 49

свързване на принтера
с безжична мрежа 47
свързване на тави 35
свързване с безжична мрежа
чрез метода с PIN 48
чрез метода с натискане на
бутон 48
свързване с поддръжката на
клиенти 208
сензорен екран
почистване 149
сериен номер на принтер 9
сериен номер, принтер
намиране 9
сив фон върху
отпечатването 164
слот за защита
намиране 52
смяна на безжичния сървър за
печат 145
смяна на тапета 23
софтуер на принтера
монтиране 36
списък с директори
отпечатване 60
списък с образци на
шрифтове
отпечатване 60
статус на частите
проверка 113
Стр. с настр. на меню
отпечатване 112
страница за настройка на
мрежа
отпечатване 51
създаване на маркери 25
създаване на папки
за маркери 25
съобщения за грешки 153
съобщения за грешки на
принтера 153
съобщения на принтера
Заменете касетата,
несъответствие с региона на
принтера 201
Консумативи, които не са на
Lexmark 202
Няма достатъчно свободно
пространство във флаш
паметта за ресурси 201
Открито дефектно флаш
устройство 201

състояние на консумативите
проверка 113
състояние на принтера 12
съхраняване на хартия 14

Т

тави
зареждане 29
монтиране 39
прекъсване на връзката 35
свързване 35
твърд диск 39
изтриване 53
твърд диск на принтера
монтиране 43
тегло на хартията
поддържани 19
температура около
принтера 214
Тестови страници за качество
на печат 110
тонерът се изтрива лесно 175
точки върху отпечатана
страница 169
транспортиране на
принтера 151
тъмно отпечатване 162
тъмнота на тонера
регулиране 61

У

уведомления с имейл
настройване 113
указания за хартия 12
Универсален размер хартия
настройка 29
употреба на оригинални части
и консумативи Lexmark 114
управление на
скрийнсейвър 23
Услуга за печат Morgia 56
устройство за ръчно подаване
зареждане 31

Ф

фабрични настройки по
подразбиране
възстановяване 53
флаш диск
отпечатване от 57
фърмуер, актуализиране 37

Х

характеристики на хартията 13
хардуерни опции
тави 39
хартия
бланка 14
избор 12
неприемливо 14
предварително отпечатани
формуляри 14
Универсална настройка на
размера на хартията 29
хартията често засяда 204
хоризонтални бели линии 179
хоризонтални тъмни
линии 177

Ц

цветен фон върху
отпечатването 164

Ч

черни изображения 173
ЧЗВ за цветното
отпечатване 206

Я

яркост на дисплея
регулиране 150