



印表機、選購品與台座相容性指南

雷射印表機

内容

支援的配置上限.....	4
Lexmark C2335、CS531、CS632、CS639.....	4
Lexmark CX532、CX635、XC2335.....	6
Lexmark MS531、MS631、MS632、MS639、M3350.....	8
Lexmark MX532、MX632、XM3350.....	10
Lexmark CX730、CX735、CX737、XC4342、XC4352.....	12
Lexmark C4342、C4352、CS730、CS735、CS737.....	14
Lexmark MX331、MX431、MX432、MB3442、XM1342、XM3142.....	15
Lexmark CS943.....	16
Lexmark CX942、CX943、CX944、XC9445、XC9455、XC9465.....	18
Lexmark CX930、CX931、MX931、XC9325、XC9335.....	20
Lexmark B3340、B3442、M1342、MS331、MS431、MS439.....	22
Lexmark C2326、C3224、C3326、C3426、CS331、CS431、CS439.....	23
Lexmark CX331、CX431、MC3224、MC3326、MC3426、XC2326.....	24
Lexmark C2240、C2325、C2425、C2535、CS421、CS521、CS622.....	25
Lexmark CX421、CX522、CX622、CX625、MC2325、MC2425、MC2535、 MC2640、XC2235、XC4240.....	26
Lexmark B2865、M5255、M5270、MS725、MS821、MS822、MS823、 MS825、MS826.....	28
Lexmark MB2770、MX721、MX722、MX725、XM5365、XM5370.....	32
Lexmark MX822、MX826、XM7355、XM7370.....	34
Lexmark B2338、B2442、B2546、B2650、M1242、M1246、M3250、MS321、 MS421、MS521、MS621、MS622.....	35
Lexmark MB2338、MB2442、MB2546、MX321、MX421、MX521、MX522、 XM1242、XM1246.....	37
Lexmark MB2650、MX622、XM3250.....	38
Lexmark C9235、CS921、CS923、CS927.....	40
Lexmark CX921、CX922、CX923、CX924、CX927、XC9235、XC9245、 XC9255、XC9265.....	42
Lexmark C4150、CS720、CS725、CS727、CS728.....	44
Lexmark CX725、CX727、XC4140、XC4143、XC4150、XC4153.....	45
Lexmark C6160、CS820、CS827.....	46
Lexmark CX820、CX827、XC6152、XC6153.....	48
Lexmark CX825、CX860、XC8155、XC8160、XC8163.....	49
Lexmark MS911 及 MX910 Series.....	51

Lexmark M5155、M5163、M5170、MS710、MS711、MS810、MS811、MS812、MS817、MS818.....	53
Lexmark MX710、MX711、MX717、MX718、XM5163、XM5170.....	58
Lexmark MX810 Series.....	60
Lexmark CX310、CX317、CX410、CX417、CX510、CX517、XC2132.....	61
Lexmark C2132、CS310、CS317、CS410、CS417、CS510、CS517.....	62
Lexmark MX610、MX611、MX617、XM3150.....	64
Lexmark MX310、MX317、MX410、MX417、MX510、MX511、MX517、XM1145.....	65
Lexmark M1145、M3150、M1140、MS310、MS312、MS317、MS410、MS415、MS417、MS510、MS517、MS610、MS617.....	67
Lexmark C546dtn 及 X546dtn.....	68
Lexmark C730 Series.....	69
Lexmark C740 Series.....	70
Lexmark C792.....	71
Lexmark C925.....	72
Lexmark C950 Series.....	74
Lexmark T650 Series.....	77
Lexmark W850 與 X860de.....	79
Lexmark X650 Series.....	80
Lexmark X658e.....	82
Lexmark X730 Series.....	82
Lexmark X740 Series.....	84
Lexmark X792.....	85
Lexmark X925.....	86
Lexmark X950 Series.....	87
印表機台座.....	90
附腳輪底座.....	94
注意事項.....	97
版本注意事項.....	97
索引.....	98

支援的配置上限

下表提供各印表機、選購品及台座的可能配置上限相關資訊。

每一列分別代表支援的配置上限。若是移除某一項選購品，則該資訊仍會指出可接受的配置。

Lexmark C2335、CS531、CS632、CS639

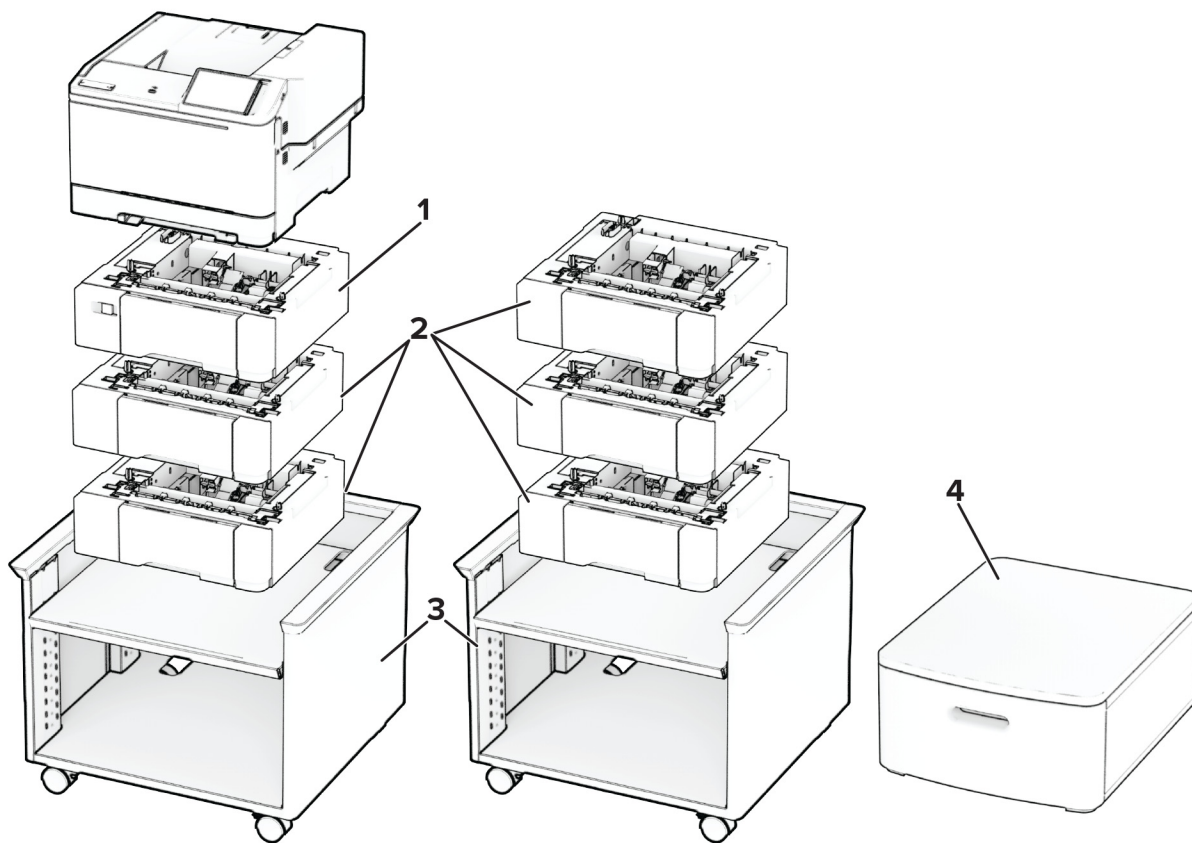

	選購品	放置地點				材料編號
		桌子或桌面	地板	可調式印表機台座	迴旋櫃	
1	650 張雙進紙匣 ¹	1	1	1	1	50M7650
2	550 張紙匣組件 ^{2,3}	3	3	3	3	50M7550
3	可調式印表機台座 ⁴	不適用	1	不適用	不適用	40C2300
4	迴旋櫃	1	1	不適用	不適用	3073173

¹ 與 550 張紙匣組件一起安裝時，請將此紙匣組件放在印表機下方。
² 與 650 張雙進紙匣一起安裝時，請將此紙匣組件放在此配置的底部。
³ 與 650 張雙進紙匣一起安裝時，您最多可以添加兩個此類紙匣組件。
⁴ 如需支援配置的詳細資訊，請參閱 [第 90 頁的“可調式印表機台座 40C2300”](#)。

印表機型號	尺寸（高度、寬度、深度）
所有機型	318.3 x 422.5 x 455 公釐 (12.5 x 16.6 x 17.9 英吋)

印表機選購品	尺寸（高度、寬度、深度）
650 張雙進紙匣	132.1 x 424.2 x 416.6 公釐 (5.2 x 16.7 x 16.4 英吋)
550 張紙匣組件	132.1 x 424.2 x 416.6 公釐 (5.2 x 16.7 x 16.4 英吋)
可調式印表機台座	521 x 653 x 625 公釐 (20.5 x 25.7 x 24.6 英吋)
迴旋櫃	263 x 476 x 600 公釐 (10.4 x 18.7 x 23.6 英吋)

Lexmark CX532、CX635、XC2335

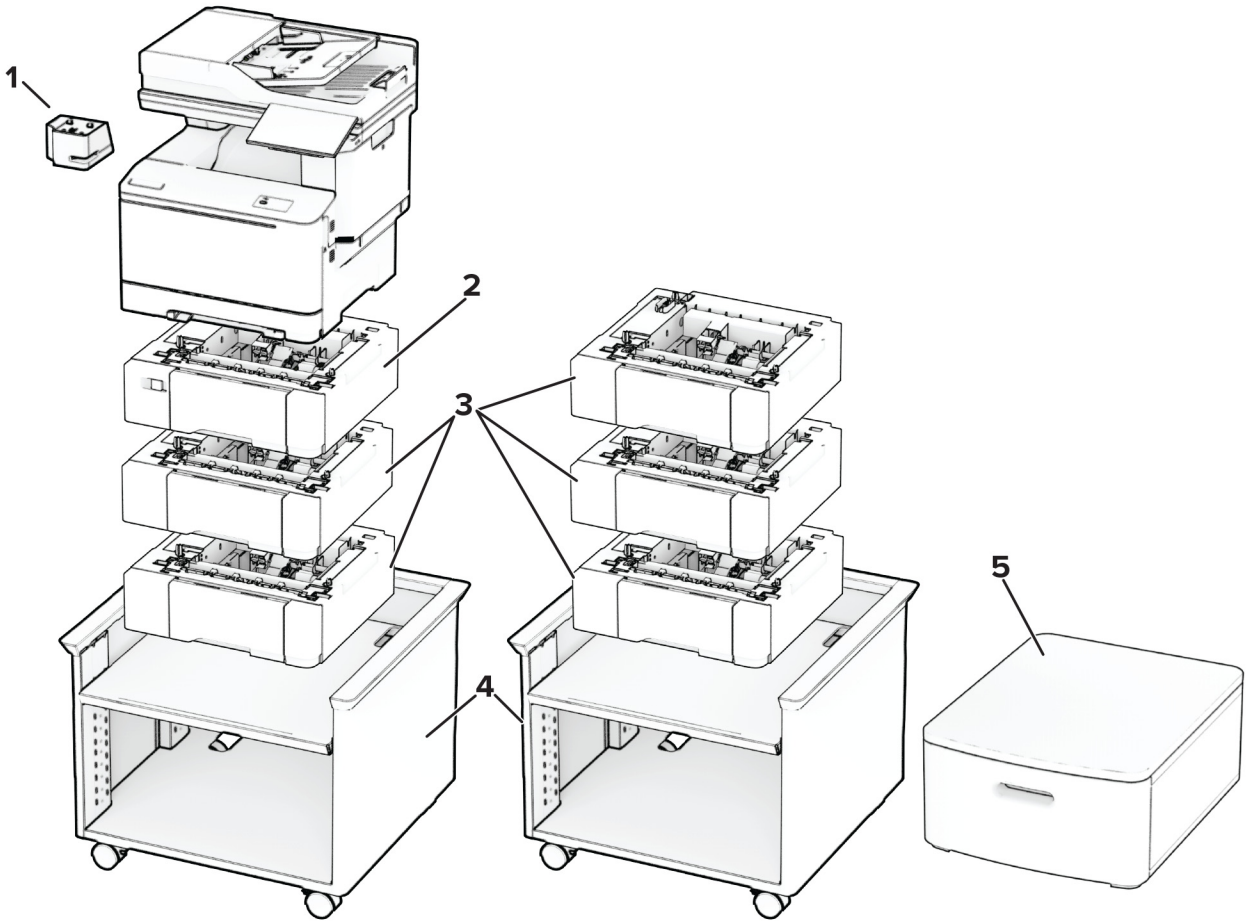

	選購品	放置地點				材料編號
		桌子或桌面	地板	可調式印表機台座	迴旋櫃	
1	便利裝釘器	1	1	1	1	47C4500 (Americas LV)
						47C4590 (EMEA, Nordics, Switzerland HV)
						47C4593 (UK HV)
						47C4595 (Israel HV)
						47C4596 (ES Africa HV)
						47C4597 (ANZ HV)
2	650 張雙進紙匣 ¹	1	1	1	1	50M7650
3	550 張紙匣組件 ^{2,3}	3	3	3	3	50M7550
4	可調式印表機台座 ⁴	不適用	1	不適用	不適用	40C2300
5	迴旋櫃	1	1	不適用	不適用	3073173

¹ 與 550 張紙匣組件一起安裝時，請將此紙匣組件放在印表機下方。

² 與 650 張雙進紙匣一起安裝時，請將此紙匣組件放在此配置的底部。

³ 與 650 張雙進紙匣一起安裝時，您最多可以添加兩個此類紙匣組件。

⁴ 如需支援配置的詳細資訊，請參閱 [第 90 頁的“可調式印表機台座 40C2300”](#)。

印表機型號	尺寸（高度、寬度、深度）
所有機型	491.4 x 475.1 x 479 公釐 (19.3 x 18.7 x 18.9 英吋)

印表機選購品	尺寸（高度、寬度、深度）
便利裝釘器	82 x 109 x 121 公釐 (3.23 x 4.29 x 4.77 英吋)
650 張雙進紙匣	132.1 x 424.2 x 416.6 公釐 (5.2 x 16.7 x 16.4 英吋)
550 張紙匣組件	132.1 x 424.2 x 416.6 公釐 (5.2 x 16.7 x 16.4 英吋)
可調式印表機台座	521 x 653 x 625 公釐 (20.5 x 25.7 x 24.6 英吋)

印表機選購品	尺寸 (高度、寬度、深度)
迴旋櫃	263 x 476 x 600 公釐 (10.4 x 18.7 x 23.6 英吋)

Lexmark MS531、MS631、MS632、MS639、M3350

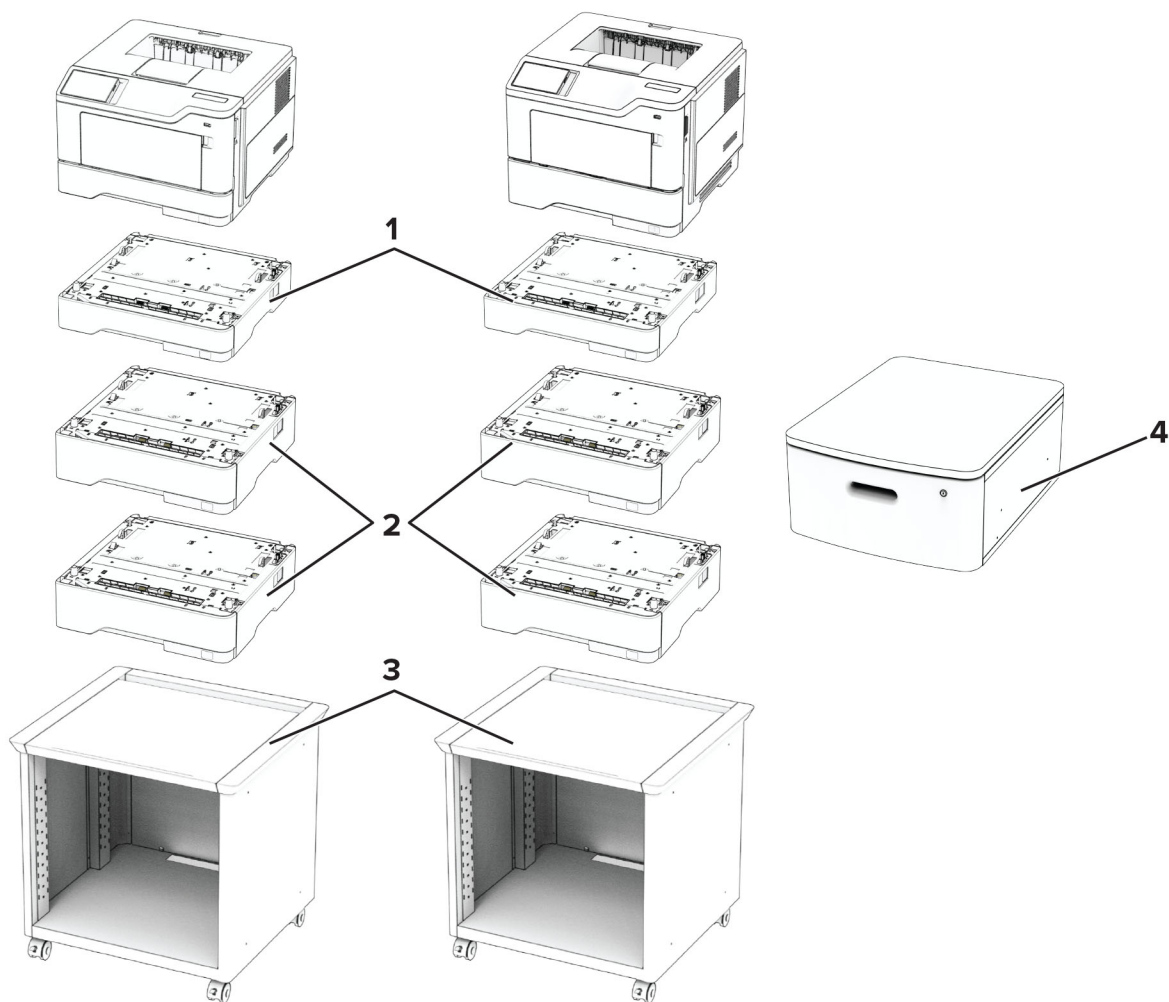

印表機選購品、配置上限、材料編號及尺寸

選項		放置地點				零件編號
		桌子或桌面	地板	可調式印表機台座	迴旋櫃子	
1	250 張送紙匣*	3	3	3	3	38S2910
2	550 張送紙匣*	3	3	3	3	38S3110
	550 張可上鎖紙匣組件*					38S3130

* 可依任何順序與其他選購性紙匣組件一起安裝。

選項	放置地點				零件編號
	桌子或桌面	地板	可調式印表機台座	迴旋櫃子	
3 可調式印表機台座	不適用	1	不適用	不適用	35S8502
4 迴旋櫃	1	1	不適用	不適用	3073173

* 可依任何順序與其他選購性紙匣組件一起安裝。

印表機型號	尺寸 (高度、寬度、深度)
MS531	263 x 399 x 389 公釐 (10.4 x 15.7 x 15.3 英吋)
MS631	307 x 399 x 389 公釐 (12.1 x 15.7 x 15.3 英吋)
MS632、M3350	308 x 399 x 389 公釐 (12.1 x 15.7 x 15.3 英吋)
MS639	307 x 399 x 389 公釐 (12.1 x 15.7 x 15.3 英吋)

印表機選購品	尺寸 (高度、寬度、深度)
250 張送紙匣	78 x 389 x 374 公釐 (3.1 x 15.3 x 14.7 英吋)
550 張送紙匣	108 x 389 x 374 公釐 (4.3 x 15.3 x 14.7 英吋)
550 張可上鎖紙匣組件*	
可調式印表機台座	584 x 597 x 597 公釐 (23 x 23.5 x 23.5 英吋)
迴旋櫃	263 x 476 x 600 公釐 (10.4 x 18.7 x 23.6 英吋)

Lexmark MX532、MX632、XM3350

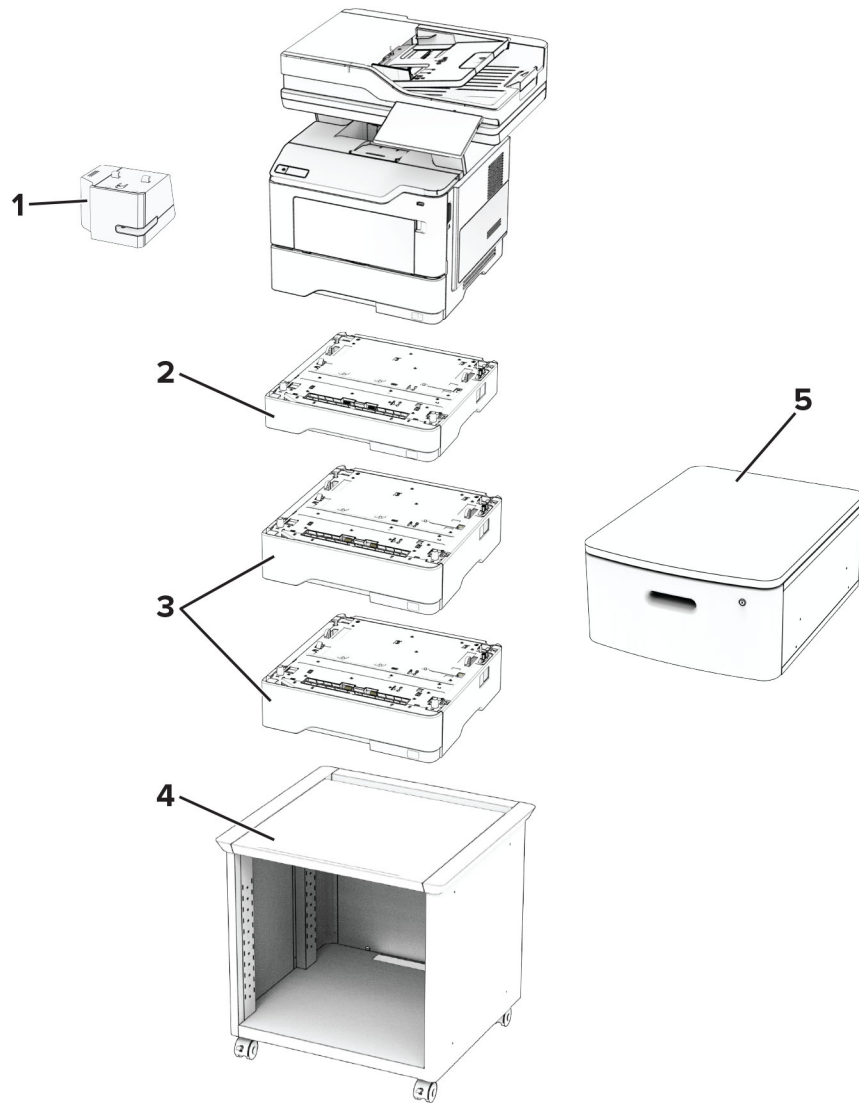

印表機選購品、配置上限、材料編號及尺寸

	選購品	放置地點				材料編號
		桌子 或桌面	地板	可調式 印表機台座	迴旋 櫃	
1	便利裝釘器	1	1	1	1	47C4500 (美國和加拿大)
						47C4590 (歐洲經濟區、 冰島、列支敦斯登及挪威)
						47C4593 (Middle East)
						47C4595 (Africa)
						47C4596 (United Kingdom)
						47C4597 (Australia and New Zealand)
2	250 張紙匣組件*	3	3	3	3	38S2910
3	550 張紙匣組件*	3	3	3	3	38S3110
	550 張可上鎖紙匣組件*					38S3130
4	可調式印表機台座	不適用	1	不適用	不適用	35S8502
5	迴旋櫃	1	1	不適用	不適用	3073173

* 可依任何順序與其他選購性紙匣組件一起安裝。

印表機型號	尺寸 (高度、寬度、深度)
MX532	514 x 479 x 450 公釐 (20.2 x 18.9 x 17.7 英吋)
MX632、XM3350	514 x 479 x 452 公釐 (20.2 x 18.9 x 17.8 英吋)

印表機選購品	尺寸 (高度、寬度、深度)
便利裝釘器	82 x 109 x 121 公釐 (3.23 x 4.29 x 4.77 英吋)
250 張紙匣組件	78 x 389 x 374 公釐 (3.1 x 15.3 x 14.7 英吋)

印表機選購品	尺寸 (高度、寬度、深度)
550 張紙匣組件	108 x 389 x 374 公釐
550 張可上鎖紙匣組件*	(4.3 x 15.3 x 14.7 英吋)
可調式印表機台座	584 x 597 x 597 公釐
	(23 x 23.5 x 23.5 英吋)
迴旋櫃	263 x 476 x 600 公釐
	(10.4 x 18.7 x 23.6 英吋)

Lexmark CX730、CX735、CX737、XC4342、XC4352

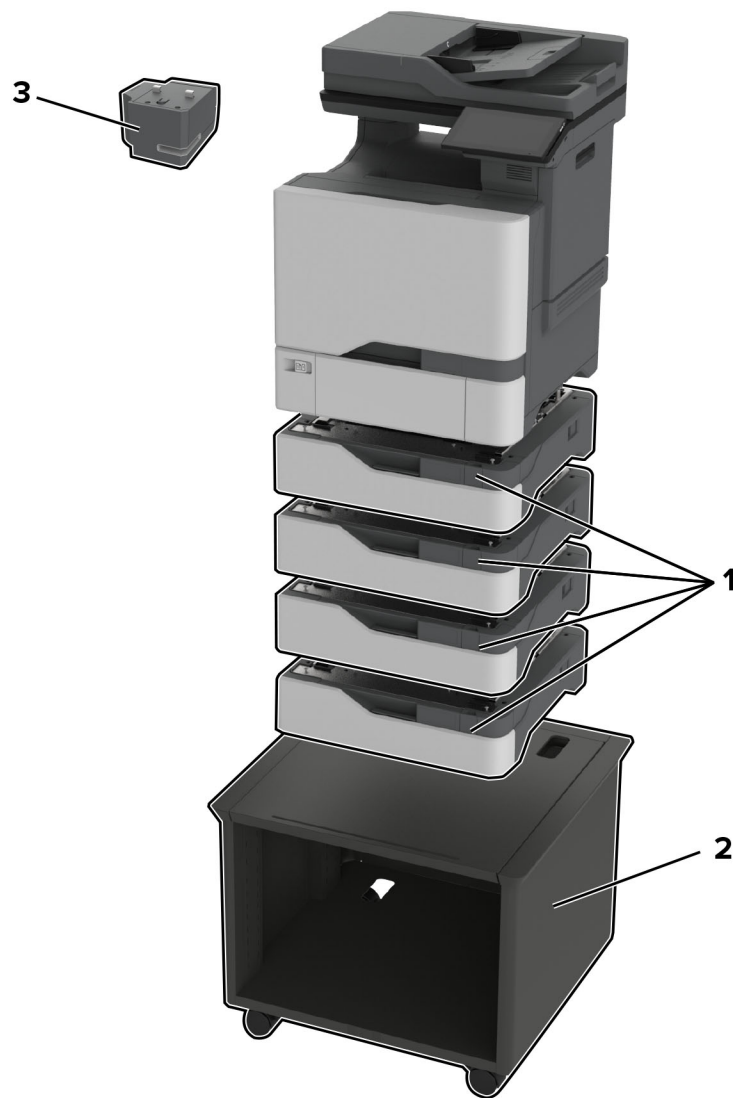

印表機選購品、配置上限、材料編號及尺寸

選購品	放置地點			材料編號	尺寸 (高度、寬度、深度)
	桌子 或桌面	地板	可調式 印表機台座		
1 550 張紙匣組件	4	4	4	40C2100	119 x 463 x 483 公釐 (4.7 x 18.23 x 19 英吋)
2 可調式印表機台座*	不適用	1	不適用	40C2300	521 x 653 x 625 公釐 (20.5 x 25.7 x 24.6 英吋)
3 便利裝釘器	1	1	1	47C4500 (NA) 47C4590 (EMEA)	82 x 109 x 121 公釐 (3.23 x 4.29 x 4.77 英吋)
* 如需支援配置的詳細資訊，請參閱 第 90 頁的“可調式印表機台座 40C2300” 。					

印表機型號	尺寸 (高度、寬度、深度)
所有機型	621 x 479 x 533 公釐 (24.44 x 18.85 x 20.90 英吋)

Lexmark C4342、C4352、CS730、CS735、CS737

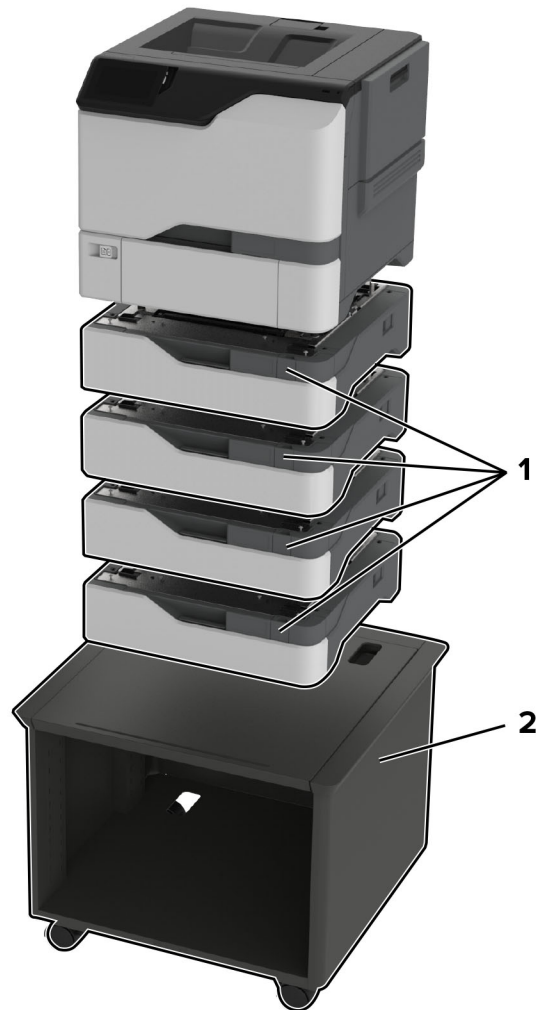

印表機選購品、配置上限、材料編號及尺寸

選購品	放置地點			材料編號	尺寸 (高度、寬度、深度)
	桌子 或桌面	地板	可調式 印表機台座		
1 550 張紙匣組件	4	4	4	40C2100	119 x 463 x 483 公釐 (4.7 x 18.23 x 19 英吋)
2 可調式印表機台座*	不適用	1	不適用	40C2300	521 x 653 x 625 公釐 (20.5 x 25.7 x 24.6 英吋)

* 如需支援配置的詳細資訊，請參閱 [第 90 頁的“可調式印表機台座 40C2300”](#)。

印表機型號	尺寸 (高度、寬度、深度)
所有機型	413 x 479 x 489 公釐 (16.25 x 18.85 x 19.25 英吋)

Lexmark MX331、MX431、MX432、MB3442、XM1342、XM3142



印表機選購品、配置上限、材料編號及尺寸

選購品	放置地點				材料編號	尺寸 (高度、寬度、深度)
	桌子 或桌面	地板	可調式 印表機台座	迴旋 櫃		
1 550 張紙匣組件	1	1	1	1	29S0600	107 x 368 x 378 公釐 (4.2 x 14.5 x 14.9 英吋)
2 可調式印表機台座	不適用	1	不適用	不適用	35S8502	584 x 597 x 597 公釐 (23 x 23.5 x 23.5 英吋)
3 迴旋櫃	1	1	不適用	不適用	3073173	263 x 476 x 600 公釐 (10.4 x 18.7 x 23.6 英吋)

印表機型號	尺寸 (高度、寬度、深度)
所有機型	339 x 411 x 366 公釐 (13.3 x 16.2 x 14.4 英吋)

Lexmark CS943

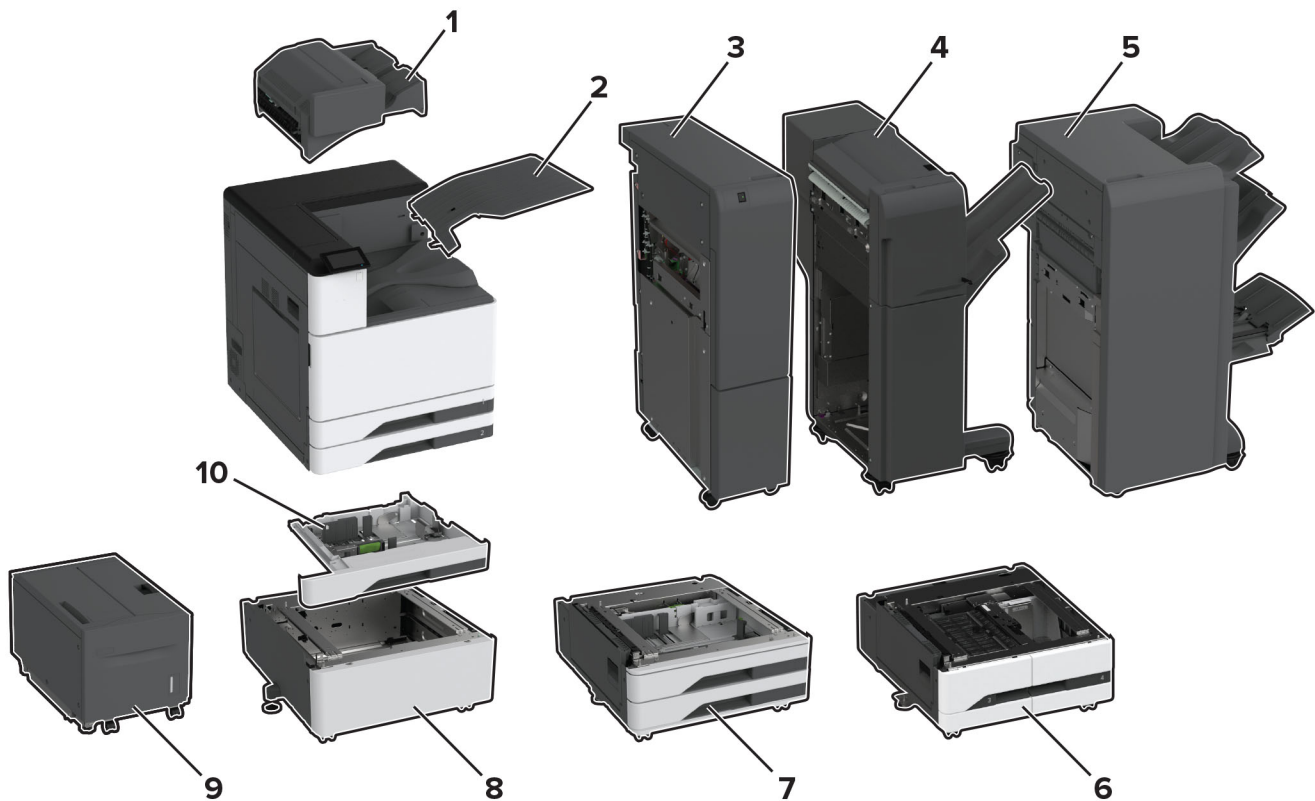

印表機選購品、配置上限、材料編號及尺寸

選項	放置地點		零件 編號	尺寸 (高度、寬度、深度)
	地板	間隔匣		
1 分頁裝訂器 ¹	1	不適用	32D0820	238.76 x 477.52 x 459.74 公釐 (9.4 x 18.8 x 18.1 英吋)
2 雙出紙槽	1	不適用	32D0819	124.46 x 474.98 x 381 公釐 (4.9 x 18.7 x 15 英吋)
3 三摺/Z 型摺分頁裝訂器 ^{2,3}	1	不適用	視地區而定	990.6 x 231.14 x 726.44 公釐 (39 x 9.1 x 28.6 英吋)

¹ 在安裝了其他的分頁裝訂器時不支援。

² 印表機必須放在 2000 張雙進紙器、選購性 2 x 520 張紙匣組件或間隔匣上。

³ 必須一併安裝小冊子分頁裝訂器。

⁴ 隨附紙張傳輸。

⁵ 無法一併安裝選購性 2 x 520 張紙匣組件或間隔匣。

⁶ 無法一併安裝 2000 張雙進紙器或間隔匣。

⁷ 無法一併安裝 2000 張雙進紙器或選購性 2 x 520 張紙匣組件。

⁸ 必須一併安裝 2000 張雙進紙或選購性 2 x 520 張紙匣組件。

選項	放置地點		零件 編號	尺寸 (高度、寬度、深度)
	地板	間隔匣		
4 裝訂打孔分頁裝訂器 ^{2, 4}	1	不適用	32D0823 (2/3 打孔)	982.98 x 952.5 x 652.78 公釐 (38.7 x 37.9 x 25.7 英吋)
			32D0824 (2/4 打孔)	
			32D0828 (瑞典式打孔)	
5 小冊子分頁裝訂器 ^{2, 4}	1	不適用	32D0825 (2/3 打孔)	1056.64 x 789.94 x 589.28 公釐 (41.6 x 31.1 x 23.2 英吋)
			32D0826 (2/4 打孔)	
6 2000 張雙進紙器 ⁵	1	1	32D0812	304.8 x 668.02 x 718.82 公釐 (12 x 26.3 x 28.3 英吋)
7 2 x 520 張紙匣組件 ⁶	1	1	32D0811	304.8 x 668.02 x 718.82 公釐 (12 x 26.3 x 28.3 英吋)
8 間隔匣 ⁷	1	不適用	32D0810	304.8 x 668.02 x 718.82 公釐 (12 x 26.3 x 28.3 英吋)
9 2000 張送紙匣 ⁸	1	不適用	32D0816	490.22 x 751.84 x 525.78 公釐 (19.3 x 29.6 x 20.7 英吋)
10 信封紙匣組件	1	1	32D0813	88.9 x 619.76 x 566.42 公釐 (3.5 x 24.4 x 22.3 英吋)

¹ 在安裝了其他的分頁裝訂器時不支援。

² 印表機必須放在 2000 張雙進紙器、選購性 2 x 520 張紙匣組件或間隔匣上。

³ 必須一併安裝小冊子分頁裝訂器。

⁴ 隨附紙張傳輸。

⁵ 無法一併安裝選購性 2 x 520 張紙匣組件或間隔匣。

⁶ 無法一併安裝 2000 張雙進紙器或間隔匣。

⁷ 無法一併安裝 2000 張雙進紙器或選購性 2 x 520 張紙匣組件。

⁸ 必須一併安裝 2000 張雙進紙或選購性 2 x 520 張紙匣組件。

印表機型號	尺寸 (高度、寬度、深度)
CS943	713.74 x 619.76 x 746.76 公釐 (28.1 x 24.4 x 29.4 英吋)

Lexmark CX942、CX943、CX944、XC9445、XC9455、XC9465

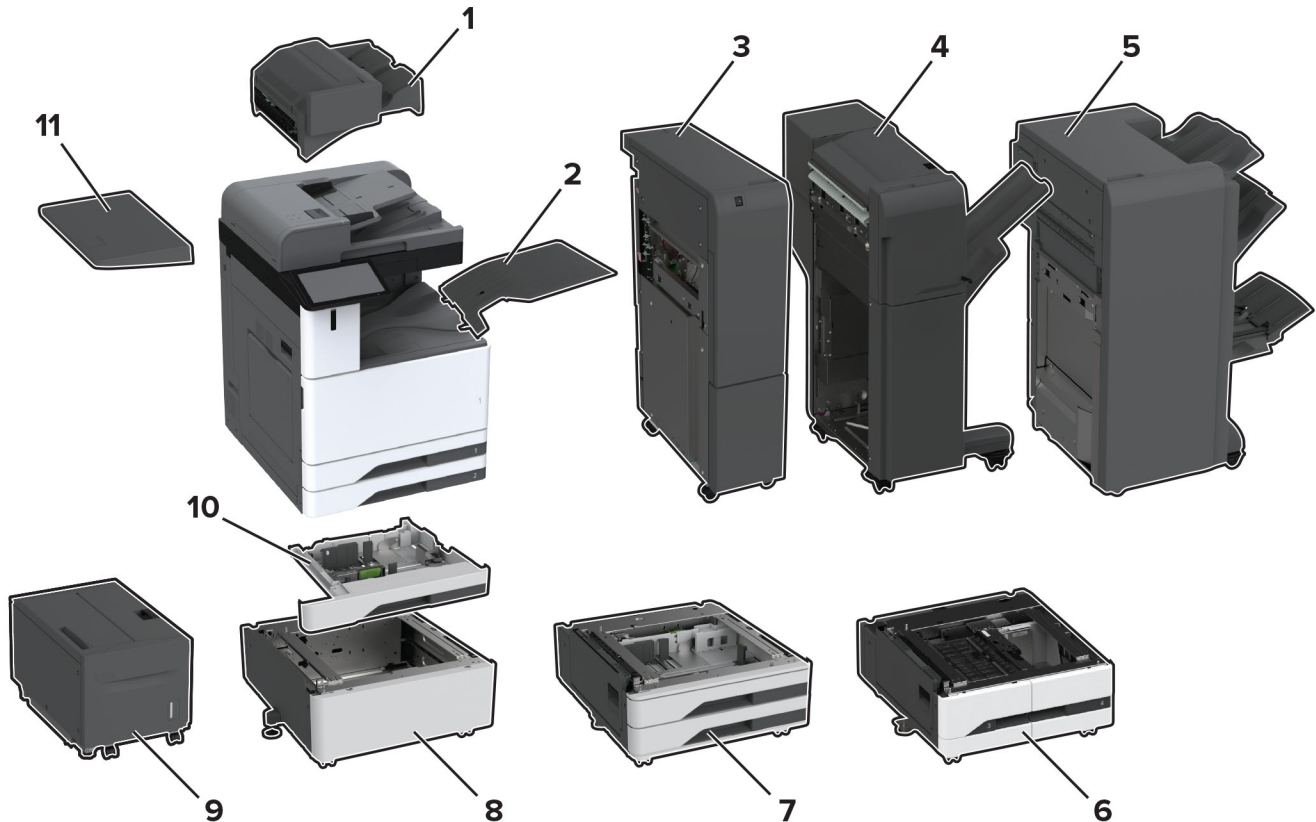

印表機選購品、配置上限、材料編號及尺寸

選項	放置地點		零件 編號	尺寸 (高度、寬度、深度)
	地板	間隔匣		
1 分頁裝訂器 ¹	1	不適用	32D0820	238.76 x 477.52 x 459.74 公釐 (9.4 x 18.8 x 18.1 英吋)
2 雙出紙槽	1	不適用	32D0819	124.46 x 474.98 x 381 公釐 (4.9 x 18.7 x 15 英吋)
3 三摺/Z 型摺分頁裝訂器 ^{2,3}	1	不適用	視地區而定	990.6 x 231.14 x 726.44 公釐 (39 x 9.1 x 28.6 英吋)

¹ 在安裝了其他的分頁裝訂器時不支援。

² 印表機必須放在 2000 張雙進紙器、選購性 2 x 520 張紙匣組件或間隔匣上。

³ 必須一併安裝小冊子分頁裝訂器。

⁴ 隨附紙張傳輸。

⁵ 無法一併安裝選購性 2 x 520 張紙匣組件或間隔匣。

⁶ 無法一併安裝 2000 張雙進紙器或間隔匣。

⁷ 無法一併安裝 2000 張雙進紙器或選購性 2 x 520 張紙匣組件。

⁸ 必須一併安裝 2000 張雙進紙或選購性 2 x 520 張紙匣組件。

選項	放置地點		零件 編號	尺寸 (高度、寬度、深度)
	地板	間隔匣		
4 裝訂打孔分頁裝訂器 ^{2,4}	1	不適用	32D0823 (2/3 打孔)	982.98 x 952.5 x 652.78 公釐 (38.7 x 37.9 x 25.7 英吋)
			32D0824 (2/4 打孔)	
			32D0828 (瑞典式打孔)	
5 小冊子分頁裝訂器 ^{2,4}	1	不適用	32D0825 (2/3 打孔)	1056.64 x 789.94 x 589.28 公釐 (41.6 x 31.1 x 23.2 英吋)
			32D0826 (2/4 打孔)	
6 2000 張雙進紙器 ⁵	1	1	32D0812	304.8 x 668.02 x 718.82 公釐 (12 x 26.3 x 28.3 英吋)
7 2 x 520 張紙匣組件 ⁶	1	1	32D0811	304.8 x 668.02 x 718.82 公釐 (12 x 26.3 x 28.3 英吋)
8 間隔匣 ⁷	1	不適用	32D0810	304.8 x 668.02 x 718.82 公釐 (12 x 26.3 x 28.3 英吋)
9 2000 張送紙匣 ⁸	1	不適用	32D0816	490.22 x 751.84 x 525.78 公釐 (19.3 x 29.6 x 20.7 英吋)
10 信封紙匣組件	1	1	32D0813	88.9 x 619.76 x 566.42 公釐 (3.5 x 24.4 x 22.3 英吋)
11 工作架	1	1	32D0809	81.28 x 302.26 x 528.32 公釐 (3.2 x 11.9 x 20.8 英吋)

¹ 在安裝了其他的分頁裝訂器時不支援。

² 印表機必須放在 2000 張雙進紙器、選購性 2 x 520 張紙匣組件或間隔匣上。

³ 必須一併安裝小冊子分頁裝訂器。

⁴ 隨附紙張傳輸。

⁵ 無法一併安裝選購性 2 x 520 張紙匣組件或間隔匣。

⁶ 無法一併安裝 2000 張雙進紙器或間隔匣。

⁷ 無法一併安裝 2000 張雙進紙器或選購性 2 x 520 張紙匣組件。

⁸ 必須一併安裝 2000 張雙進紙或選購性 2 x 520 張紙匣組件。

印表機型號	尺寸 (高度、寬度、深度)
CX942、XC9445、XC9455、XC9465	878.84 x 619.76 x 756.92 公釐 (34.6 x 24.4 x 29.8 英吋)
CX943、CX944	1132.84 x 619.76 x 756.92 公釐 (44.6 x 24.4 x 29.8 英吋)

Lexmark CX930、CX931、MX931、XC9325、XC9335

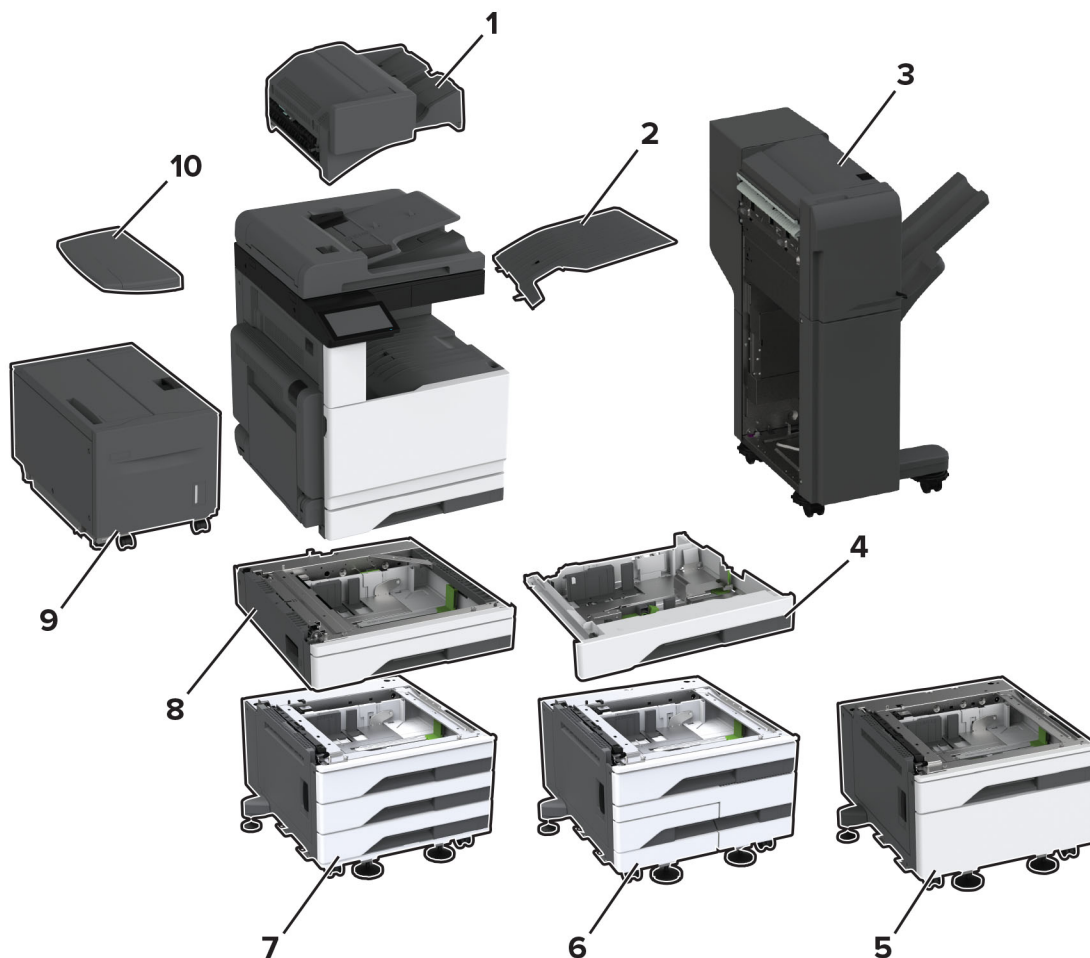

印表機選購品、配置上限、材料編號及尺寸

選項	放置地點		零件 編號	尺寸 (高度、寬度、深度)
	地板	間隔匣		
1 分頁裝訂器 ¹	1	不適用	32D0820	238.76 x 477.52 x 459.74 公釐 (9.4 x 18.8 x 18.1 英吋)
2 雙出紙槽	1	不適用	32D0818	121.92 x 447.04 x 378.46 公釐 (4.8 x 17.6 x 14.9 英吋)

¹ 在安裝了其他的分頁裝訂器時不支援。

² 印表機必須放在 520 張紙匣組件 (含櫃子)、2520 張雙進紙器或 3 x 520 張紙匣組件上。

³ 隨附紙張傳輸。

⁴ 無法一併安裝任何其他的進紙選購品。

⁵ 除了 2000 張紙匣組件之外，無法一併安裝任何其他的進紙選購品。

⁶ 無法一併安裝 520 張紙匣組件 (含櫃子)。

選項	放置地點		零件 編號	尺寸 (高度、寬度、深度)
	地板	間隔匣		
3 裝訂打孔分頁裝訂器 ^{2,3}	1	不適用	32D0821 (2/3 打孔)	982.98 x 952.5 x 652.78 公釐 (38.7 x 37.9 x 25.7 英吋)
			32D0822 (2/4 打孔)	
			32D0827 (瑞典式打孔)	
4 信封紙匣組件	1	1	32D0804	86.36 x 683.26 x 660.4 公釐 (3.4 x 26.9 x 26.1 英吋)
5 520 張送紙匣 (含櫃子) ⁴	1	1	32D0801	381 x 614.68 x 619.76 公釐 (15 x 24.2 x 24.4 英吋)
6 2520 張雙進紙器 ⁵	1	不適用	32D0803	381 x 614.68 x 619.76 公釐 (15 x 24.2 x 4.4 英吋)
7 3 x 520 張紙匣組件 ⁵	1	1	32D0802	381 x 614.68 x 619.76 公釐 (15 x 24.2 x 24.4 英吋)
8 520 張送紙匣 ⁴	1	1	32D0800	134.62 x 541.02 x 586.74 公釐 (5.3 x 21.3 x 23.1 英吋)
9 2000 張紙匣組件 ⁶	1	不適用	32D0810	304.8 x 668.02 x 718.82 公釐 (12 x 26.3 x 28.3 英吋)
10 工作架	1	1	32D0808	58.42 x 302.26 x 485.14 公釐 (2.3 x 11.9 x 19.1 英吋)

¹ 在安裝了其他的分頁裝訂器時不支援。

² 印表機必須放在 520 張紙匣組件 (含櫃子)、2520 張雙進紙器或 3 x 520 張紙匣組件上。

³ 隨附紙張傳輸。

⁴ 無法一併安裝任何其他的進紙選購品。

⁵ 除了 2000 張紙匣組件之外，無法一併安裝任何其他的進紙選購品。

⁶ 無法一併安裝 520 張紙匣組件 (含櫃子)。

印表機型號	尺寸 (高度、寬度、深度)
CX930、CX931dse、MX931、XC9325、XC9335	767.08 x 589.28 x 701.04 公釐 (30.2 x 23.2 x 27.6 英吋)
CX931dtse	1120.14 x 589.28 x 701.04 公釐 (44.1 x 23.2 x 27.6 英吋)

Lexmark B3340、B3442、M1342、MS331、MS431、MS439



印表機選購品、配置上限、材料編號及尺寸

選購品	放置地點				材料編號	尺寸 (高度、寬度、深度)
	桌子 或桌面	地板	可調式 印表機台座	迴旋 櫃		
1 550 張紙匣組件	1	1	1	1	29S0600	107 x 368 x 378 公釐 (4.2 x 14.5 x 14.9 英吋)
2 可調式印表機台座	不適用	1	不適用	不適用	35S8502	584 x 597 x 597 公釐 (23 x 23.5 x 23.5 英吋)
3 迴旋櫃	1	1	不適用	不適用	3073173	263 x 476 x 600 公釐 (10.4 x 18.7 x 23.6 英吋)

印表機型號	尺寸 (高度、寬度、深度)
所有機型	222 x 368 x 363 公釐 (8.7 x 14.5 x 14.3 英吋)

Lexmark C2326、C3224、C3326、C3426、CS331、CS431、CS439

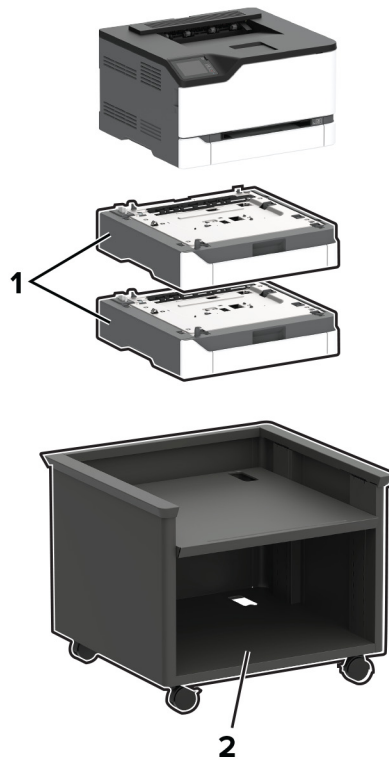

選購品	放置地點			材料 編號	尺寸 (高度、寬度、深度)
	桌子 或桌面	地板	可調式 印表機台座		
1 250 張紙匣組件	2	2	2	40N4250	103.9 x 411.2 x 381 公釐 (4.1 x 16.2 x 15 英吋)
2 可調式印表機台座	不適用	1	不適用	40C2300	520.7 x 652.78 x 624.84 公釐 (20.5 x 25.7 x 24.6 英吋)

印表機型號	尺寸 (高度、寬度、深度)
所有機型	243.7 x 411.2 x 394.1 公釐 (9.6 x 16.2 x 15.5 英吋)

Lexmark CX331、CX431、MC3224、MC3326、 MC3426、XC2326

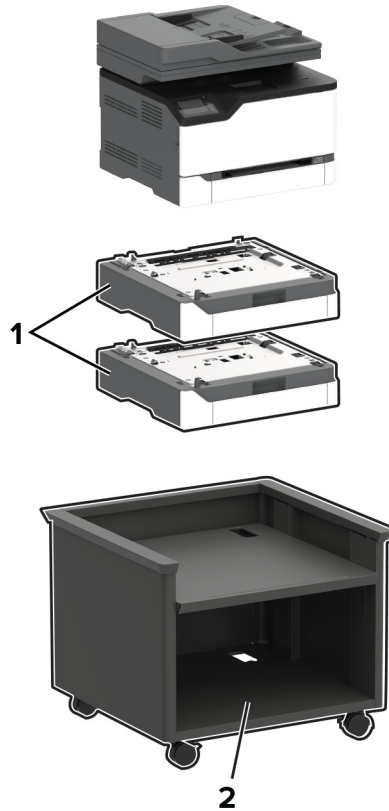

	選購品	放置地點			材料 編號	尺寸 (高度、寬度、深度)
		桌子 或桌面	地板	可調式 印表機台座		
1	250 張紙匣組件	2	2	2	40N4250	103.9 x 411.2 x 381 公釐 (4.1 x 16.2 x 15 英吋)
2	可調式印表機台座	不適用	1	不適用	40C2300	520.7 x 652.78 x 624.84 公釐 (20.5 x 25.7 x 24.6 英吋)

印表機型號	尺寸 (高度、寬度、深度)
所有機型	344.4 x 411.2 x 394.1 公釐 (13.6 x 16.2 x 15.5 英吋)

Lexmark C2240、C2325、C2425、C2535、CS421、CS521、CS622

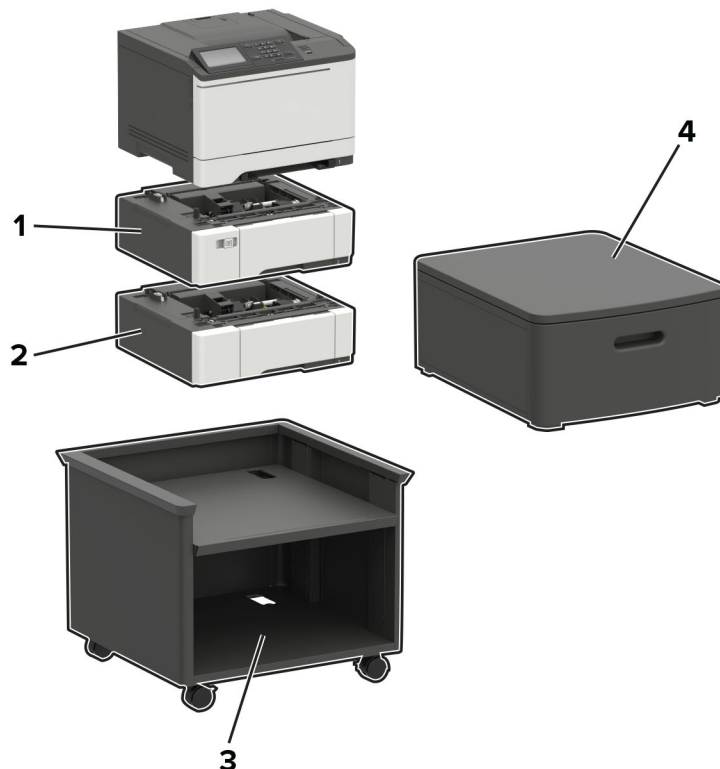

	選購品	放置地點				材料編號	尺寸 (高度、寬度、深度)
		桌子 或桌面	地板	可調式 印表機台座	迴旋 櫃		
1	650 張雙進紙匣 ^{1,2}	1	1	1	1	42C7650	133 x 424 x 416 公釐 (5.2 x 16.7 x 16.4 英吋)
2	550 張紙匣組件 ^{3,4}	1	1	1	1	42C7550	133 x 424 x 416 公釐 (5.2 x 16.7 x 16.4 英吋)
3	可調式印表機台座 ⁵	不適用	1	不適用	不適用	40C2300	521 x 653 x 625 公釐 (20.5 x 25.7 x 24.6 英吋)

¹ C2325 不支援。

² 與 550 張紙匣組件一起安裝時，請將此紙匣組件放在印表機下方。僅 C2240、C2535、CS521 及 CS622 支援 650 張雙進紙匣搭配 550 張紙匣組件的組合。

³ 與 650 張雙進紙匣一起安裝時，請將此紙匣組件放在此配置的底部。

⁴ C2325、C2425 及 CS421 不支援。

⁵ 如需支援配置的詳細資訊，請參閱 [第 90 頁的“可調式印表機台座 40C2300”](#)。

	選購品	放置地點				材料編號	尺寸 (高度、寬度、深度)
		桌子 或桌面	地板	可調式 印表機台座	迴旋 櫃		
4	迴旋櫃	1	1	不適用	不適用	3073173	263 x 476 x 600 公釐 (10.4 x 18.7 x 23.6 英吋)

¹ C2325 不支援。

² 與 550 張紙匣組件一起安裝時，請將此紙匣組件放在印表機下方。僅 C2240、C2535、CS521 及 CS622 支援 650 張雙進紙匣搭配 550 張紙匣組件的組合。

³ 與 650 張雙進紙匣一起安裝時，請將此紙匣組件放在此配置的底部。

⁴ C2325、C2425 及 CS421 不支援。

⁵ 如需支援配置的詳細資訊，請參閱 [第 90 頁的“可調式印表機台座 40C2300”](#)。

印表機型號	尺寸 (高度、寬度、深度)
所有機型	308 x 442 x 421 公釐 (12.1 x 17.4 x 16.6 英吋)

Lexmark CX421、CX522、CX622、CX625、MC2325、MC2425、MC2535、MC2640、XC2235、XC4240



	選購品	放置地點				材料編號	尺寸 (高度、寬度、深度)
		桌子 或桌面	地板	可調式 印表機台座	迴旋 櫃		
1	650 張雙進紙匣 ^{1,2}	1	1	1	1	42C7650	133 x 424 x 416 公釐 (5.2 x 16.7 x 16.4 英吋)
2	550 張紙匣組件 ^{3,4}	1	1	1	1	42C7550	133 x 424 x 416 公釐 (5.2 x 16.7 x 16.4 英吋)
3	可調式印表機台座 ⁵	不適用	1	不適用	不適用	40C2300	521 x 653 x 625 公釐 (20.5 x 25.7 x 24.6 英吋)
4	迴旋櫃	1	1	不適用	不適用	3073173	263 x 476 x 600 公釐 (10.4 x 18.7 x 23.6 英吋)

¹ MC2325 不支援。

² 與 550 張紙匣組件一起安裝時，請將此紙匣組件放在印表機下方。僅 CX522、CX622、CX625、MC2535、MC2640、XC2235 及 XC4240 支援 650 張雙進紙匣搭配 550 張紙匣組件的組合。

³ 與 650 張雙進紙匣一起安裝時，請將此紙匣組件放在此配置的底部。

⁴ CX421 及 MC2425 不支援。

⁵ 如需支援配置的詳細資訊，請參閱第 90 頁的“可調式印表機台座 40C2300”。

印表機型號	尺寸 (高度、寬度、深度)
CX421、MC2325、MC2425	462 x 442 x 556 公釐 (18.2 x 17.4 x 21.9 英吋)
MC2535、MC2640、CX522、CX622、XC2235	462 x 442 x 588 公釐 (18.2 x 17.4 x 23.1 英吋)
CX625、XC4240	462 x 442 x 608 公釐 (18.2 x 17.4 x 23.9 英吋)

Lexmark B2865、M5255、M5270、MS725、MS821、MS822、MS823、MS825、MS826

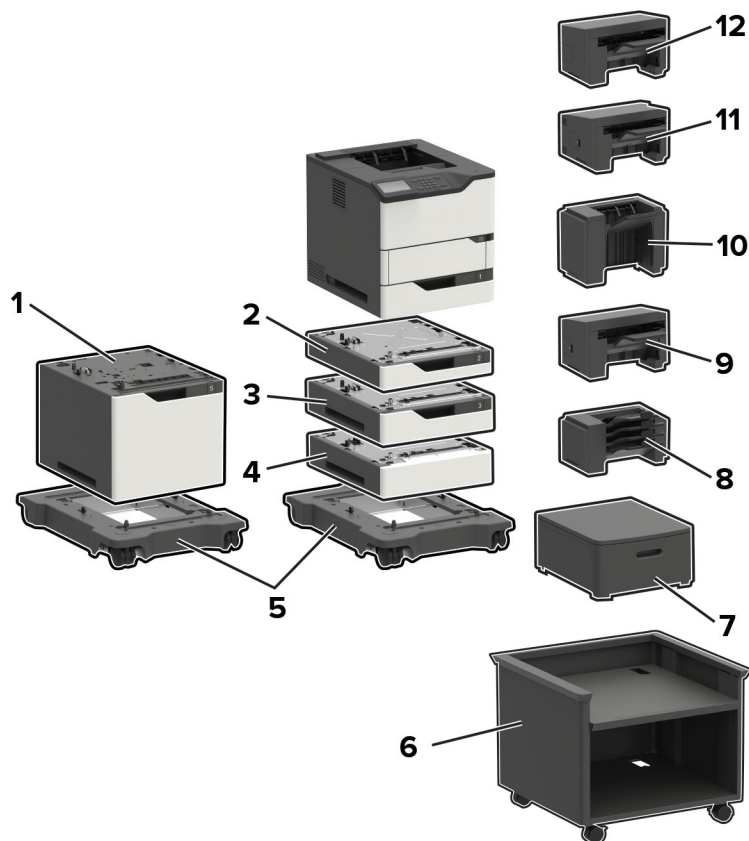

	選購品	材料編號	尺寸 (高度、寬度、深度)
1	2100 張紙匣組件	50G0804	350 x 428 x 510 公釐 (13.8 x 16.8 x 20.1 英吋)
2	250 張紙匣組件	50G0800	80 x 428 x 510 公釐 (3.2 x 16.8 x 20.1 英吋)
	250 張可上鎖紙匣組件	50G0820	
3	550 張紙匣組件	50G0802	110 x 428 x 510 公釐 (4.3 x 16.8 x 20.1 英吋)
	550 張可上鎖紙匣組件	50G0822	
4	間隔匣	50G0854	110 x 428 x 510 公釐 (4.3 x 16.8 x 20.1 英吋)
5	附腳輪底座	50G0855	126 x 521 x 693 公釐 (5 x 20.5 x 27.3 英吋)
6	可調式印表機台座	40C2300	520.7 x 652.78 x 624.84 公釐 (20.5 x 25.7 x 24.6 英吋)
7	迴旋櫃	3073173	263 x 476 x 600 公釐 (10.4 x 18.7 x 23.6 英吋)

	選購品	材料編號	尺寸 (高度、寬度、深度)
8	4 槽式出紙槽信箱	50G0852	272 x 421 x 384 公釐 (10.7 x 16.6 x 15.1 英吋)
9	堆紙器	50G0851	165 x 421 x 380 公釐 (6.5 x 16.6 x 15 英吋)
10	大容量堆紙器	50G0853	310 x 421 x 335 公釐 (12.2 x 16.6 x 13.2 英吋)
11	裝訂打孔分頁裝訂器	50G0849	263 x 462 x 507 公釐 (10.3 x 18.2 x 20 英吋)
12	分頁裝訂器	50G0850	246 x 435 x 414 公釐 (9.7 x 17.1 x 16.3 英吋)

印表機輸入選購品、設備、配置上限及放置地點

選購品	放置地點				
	桌子 或桌面	迴旋 櫃	地板	附腳輪 底座 ^{3,5}	可調式 印表機台座 ^{3,6}
250 張紙匣組件 ^{1,2,3}	4	4	4	4	4
250 張可上鎖紙匣組件 ^{1,2,3}				3	3
550 張紙匣組件 ^{1,2,3}					
550 張可上鎖紙匣組件 ^{1,2,3}					
間隔匣 ⁴					
2100 張紙匣組件 ^{2,5}	不適用	不適用	不適用	1	不適用

¹ 可依任何順序與其他選購性紙匣組件一起安裝，但 2100 張紙匣組件除外。
² 安裝 2100 張紙匣組件時，只能使用三個選購性 250 或 550 張紙匣組件。將 2100 張紙匣組件放在配置的底部。
³ 將配置放在附腳輪底座或可調式印表機台座上時，請遵循下列配置上限指示。若使用三個選購性 550 張紙匣組件或間隔匣，則不得使用任何選購性 250 張紙匣組件。若使用兩個 550 張紙匣組件或間隔匣，則只能使用一個 250 張紙匣組件。若使用一個 550 張紙匣組件或間隔匣，則最多可以使用三個 250 張紙匣組件。
⁴ 使用間隔匣時，請先安裝它，再於它上面安裝任何選購性紙匣組件。使用 2100 張紙匣組件時，請勿安裝間隔匣。
⁵ 2100 張紙匣組件需要使用附腳輪的底座。
⁶ 如需支援配置的詳細資訊，請參閱 [第 90 頁的“可調式印表機台座 40C2300”](#)。

印表機輸出選購品、配置上限及放置地點

選購品	放置地點				
	桌子 或桌面	迴旋 櫃	地板	附腳輪 底座	可調式 印表機台座
4 槽式出紙槽信箱 ^{1, 4}	3	3	3	3	3
堆紙器 ^{1, 2, 4}					
大容量堆紙器 ^{2, 3}	1	1	1	1	1
分頁裝訂器 ⁵	1	1	1	1	1
裝訂打孔分頁裝訂器 ⁶	1	1	1	1	1

¹ 您可依任何順序安裝 4 槽式出紙槽信箱和堆紙器。

² 單一堆紙器是唯一可放在大容量堆紙器上面的選購品。

³ 大容量堆紙器下方不可安裝其他任何輸出選購品。

⁴ 與分頁裝訂器一起使用時，請將這個選購品置於下方。

⁵ 分頁裝訂器一律放在配置的頂層。下方可安裝額外的 4 槽式出紙槽信箱或堆紙器。

⁶ 分頁裝訂、打孔分頁裝訂器不可與其他任何輸出選購品一起使用。

印表機型號	尺寸（高度、寬度、深度）
B2865、MS725、MS821、MS823、MS825	445 x 428 x 510 公釐 （17.5 x 16.85 x 20.1 英吋）
M5255、M5270、MS822、MS826	441 x 428 x 510 公釐 （17.4 x 16.85 x 20.1 英吋）

最大
地板、桌子
或桌面配置



最大
迴旋櫃
配置



最大
可調式
印表機台座
配置



最大
附腳輪底座
配置



最大
4 槽式出紙槽信箱
配置



最大
大容量
堆紙器
配置



最大分頁裝訂、
打孔
分頁器
配置



最大
分頁裝訂器
配置



Lexmark MB2770、MX721、MX722、MX725、XM5365、XM5370

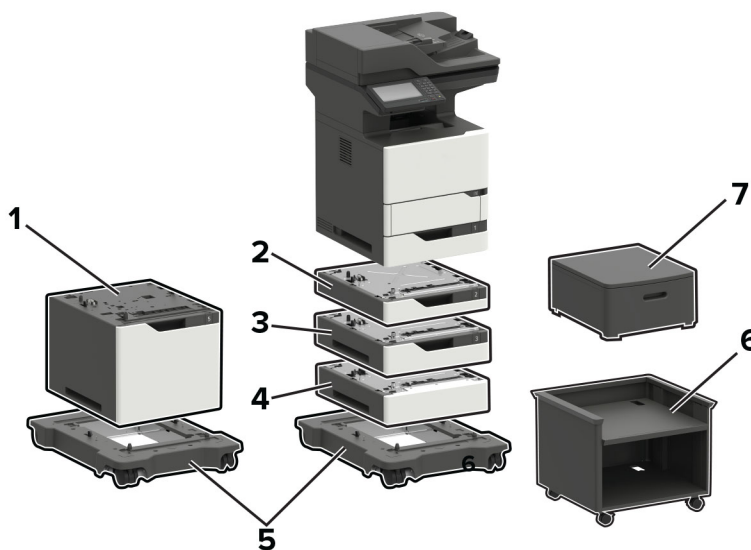

選購品	材料編號	尺寸 (高度、寬度、深度)
1 2100 張紙匣組件	50G0804	350 x 428 x 510 公釐 (13.8 x 16.8 x 20.1 英吋)
2 250 張紙匣組件	50G0800	80 x 428 x 510 公釐
250 張可上鎖紙匣組件	50G0820	(3.2 x 16.8 x 20.1 英吋)

	選購品	材料編號	尺寸 (高度、寬度、深度)
3	550 張紙匣組件	50G0802	110 x 428 x 510 公釐 (4.3 x 16.8 x 20.1 英吋)
	550 張可上鎖紙匣組件	50G0822	
4	間隔匣	50G0854	110 x 428 x 510 公釐 (4.3 x 16.8 x 20.1 英吋)
5	附腳輪底座	50G0855	126 x 521 x 693 公釐 (5 x 20.5 x 27.3 英吋)
6	可調式印表機台座	40C2300	520.7 x 652.78 x 624.84 公釐 (20.5 x 25.7 x 24.6 英吋)
7	迴旋櫃	3073173	263 x 476 x 600 公釐 (10.4 x 18.7 x 23.6 英吋)

印表機進紙選購品、配置上限及放置地點

選購品	放置地點				
	桌子 或桌面	迴旋 櫃	地板 ³	附腳輪 底座 ^{4, 6}	可調式 印表機台座 ⁴
250 張紙匣組件 ^{1, 2, 3, 4}	3	3	2	3	3
250 張可上鎖紙匣組件 ^{1, 2, 3, 4}					
550 張紙匣組件 ^{1, 2, 3, 4}			2	3	3
550 張可上鎖紙匣組件 ^{1, 2, 3, 4}					
間隔匣 ⁵					
2100 張紙匣組件 ^{2, 6}	不適用	不適用	不適用	1	不適用
附腳輪底座 ^{4, 6}	不適用	不適用	1	不適用	不適用
可調式印表機台座 ^{4, 7}	不適用	不適用	1	不適用	不適用
迴旋櫃	1	不適用	1	不適用	不適用

¹ 可依任何順序與 2100 張紙匣組件以外的其他選購性紙匣組件一起安裝。

² 安裝 2100 張紙匣組件時，只能使用一個選購性 250 或 550 張紙匣組件。將 2100 張紙匣組件放在配置的底部。

³ 當配置放在地板上時，只能使用 250 張紙匣組件搭配一個選購性 550 張紙匣組件或間隔匣。

⁴ 將配置放在附腳輪底座或可調式印表機台座上時，請遵循下列配置上限指示。若使用三個選購性 550 張紙匣組件或間隔匣，則無法再使用任何選購性 250 張紙匣組件。若使用兩個 550 張紙匣組件或間隔匣，則只能使用一個 250 張紙匣組件。若使用一個 550 張紙匣組件或間隔匣，則可以使用兩個 250 張紙匣組件。

⁵ 使用間隔匣時，請先安裝它，再於它上面安裝任何選購性紙匣組件。使用 2100 張紙匣組件時，請勿安裝間隔匣。

⁶ 2100 張紙匣組件需要使用附腳輪的底座。

⁷ 如需支援配置的詳細資訊，請參閱第 90 頁的“可調式印表機台座 40C2300”。

印表機型號	尺寸 (高度、寬度、深度)
所有機型	739.1 x 558.8 x 578.4 公釐 (29.1 x 22.0 x 22.8 英吋)

Lexmark MX822、MX826、XM7355、XM7370

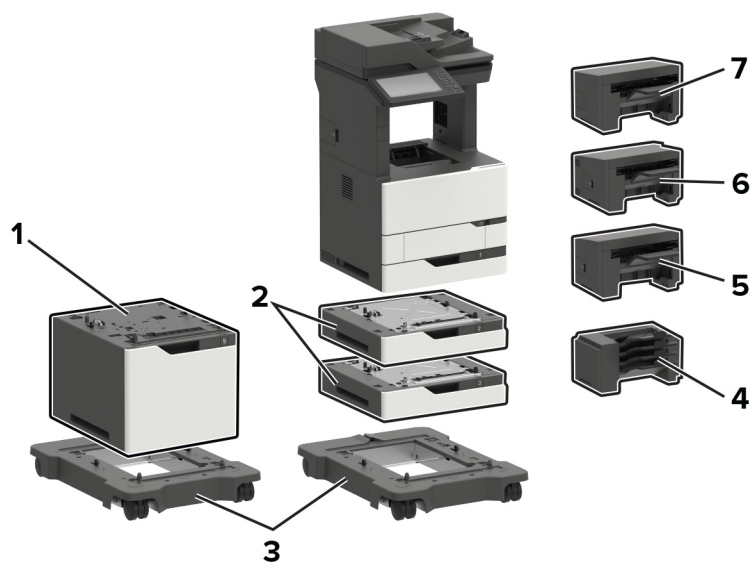

印表機選購品、配置上限、材料編號及尺寸

選項	放置地點	放置地點			材料編號	尺寸 (高度、寬度、深度)
		桌子 或桌面	地板	附腳輪底座 ²		
1 2100 張紙匣組件 ^{1、2}	不適用	不適用	1	25B2950	355 x 559 x 508 公釐 (14 x 22 x 20 英吋)	
2 550 張紙匣組件	2	2	2	25B2900	111 x 559 x 508 公釐 (4.3 x 22 x 20 英吋)	
3 附腳輪底座	不適用	1	不適用	25B2910	106.7 x 685.8 x 693.4 公釐 (4.2 x 27 x 27.3 英吋)	
4 4 槽式出紙槽信箱 ³	1	1	1	50G0852	272 x 421 x 384 公釐 (10.7 x 16.6 x 15.1 英吋)	
5 分頁裝訂器 ³	1	1	1	50G0850	246 x 435 x 414 公釐 (9.7 x 17.1 x 16.3 英吋)	
6 裝訂打孔分頁裝訂器 ³	1	1	1	50G0849	263 x 462 x 507 公釐 (10.3 x 18.2 x 20 英吋)	
7 偏位堆紙器 ³	1	1	1	25B2999	246 x 435 x 414 公釐 (9.7 x 17.1 x 16.3 英吋)	

¹ 2100 張紙匣組件只能搭配兩個 550 張紙匣組件一起使用。將 2100 張紙匣組件放在配置的底部。

² 2100 張紙匣組件需要使用附腳輪底座。

³ 無法使用任何其他類型的裝訂器配置。

印表機型號	尺寸 (高度、寬度、深度)
MX822ade、MX826ade、XM7355、XM7355b、XM7370	1150.6 x 685.8 x 693.4 公釐 (45.3 x 27 x 27.3 英吋)
MX822adtfe、MX826adtfe	1259.8 x 685.8 x 693.4 公釐 (49.6 x 27 x 27.3 英吋)
MX822adx、MX826adx	1391.9 x 685.8 x 693.4 公釐 (54.8 x 27 x 27.3 英吋)

Lexmark B2338、B2442、B2546、B2650、M1242、 M1246、M3250、MS321、MS421、MS521、MS621、 MS622

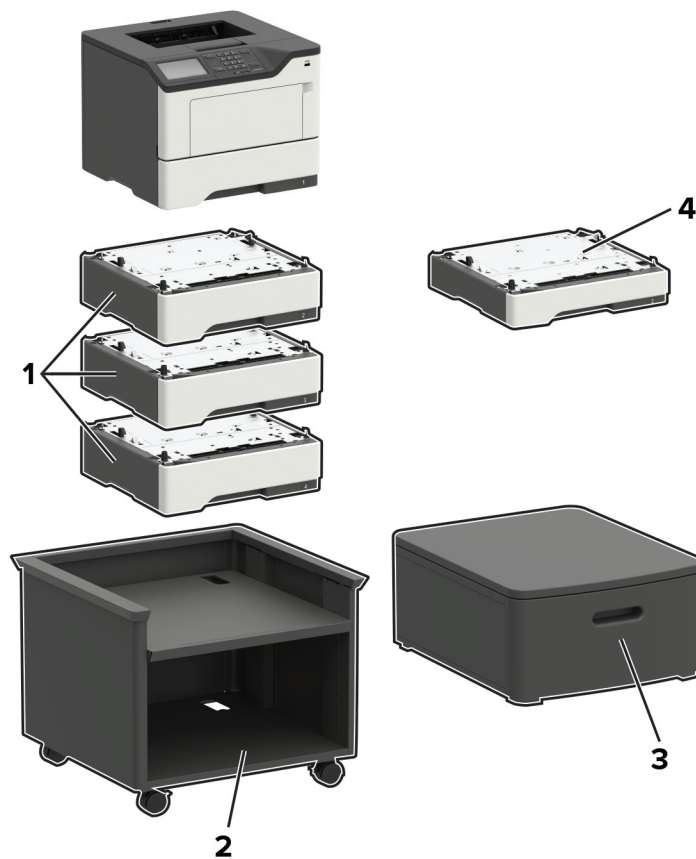

印表機選購品、配置上限、材料編號及尺寸

	選購品	放置地點				材料編號	尺寸 (高度、寬度、深度)
		桌子 或桌面	地板	可調式 印表機台座	迴旋 櫃		
1	550 張紙匣組件 ^{1,2}	3	3	3	3	36S3110	126 x 389 x 374 公釐 (5 x 15.7 x 14.7 英吋)
2	可調式印表機台座	不適用	1	不適用	不適用	35S8502	584 x 597 x 597 公釐 (23 x 23.5 x 23.5 英吋)
3	迴旋櫃	1	1	不適用	不適用	3073173	263 x 476 x 600 公釐 (10.4 x 18.7 x 23.6 英吋)
4	250 張紙匣組件 ^{1,2}	3	3	3	3	36S2910	95 x 389 x 374 公釐 (3.7 x 15.7 x 14.7 英吋)

¹ 可依任何順序與其他選購性紙匣組件一起安裝。

² B2338、B2442、M1242、MS321 及 MS421 只能配置一個選購性紙匣組件。

印表機型號	尺寸 (高度、寬度、深度)
B2338、B2442、B2546、M1242、M1246、MS321、MS421、MS521	260 x 399 x 374 公釐 (10.2 x 15.7 x 14.7 英吋)
B2650、M3250、MS621、MS622	303 x 399 x 374 公釐 (11.9 x 15.7 x 14.7 英吋)

Lexmark MB2338、MB2442、MB2546、MX321、 MX421、MX521、MX522、XM1242、XM1246

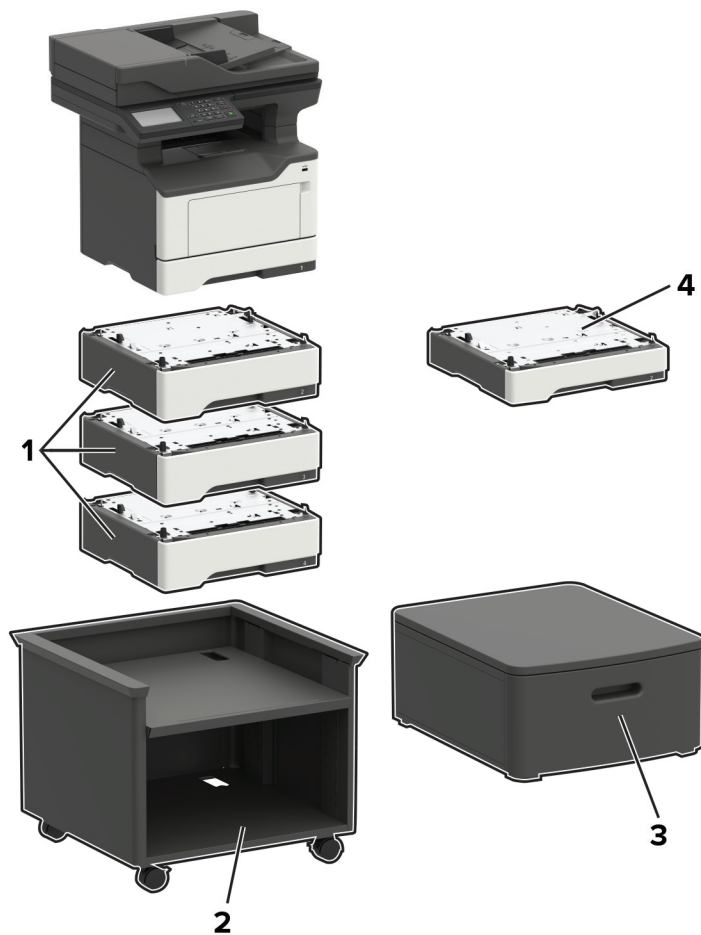

印表機選購品、配置上限、材料編號及尺寸

選購品	放置地點				材料編號	尺寸 (高度、寬度、深度)
	桌子 或桌面	地板	可調式 印表機台座	迴旋 櫃		
1 550 張紙匣組件 ^{1,2}	3	3	3	3	36S3110	126 x 389 x 374 公釐 (5 x 15.7 x 14.7 英吋)
2 可調式印表機台座	不適用	1	不適用	不適用	35S8502	584 x 597 x 597 公釐 (23 x 23.5 x 23.5 英吋)
3 迴旋櫃	1	1	不適用	不適用	3073173	263 x 476 x 600 公釐 (10.4 x 18.7 x 23.6 英吋)

¹ 可依任何順序與其他選購性紙匣組件一起安裝。

² MB2338、MB2442、MX321、MX421 及 XM1242 只能配置一個選購性紙匣組件。

選購品	放置地點				材料編號	尺寸 (高度、寬度、深度)
	桌子 或桌面	地板	可調式 印表機台座	迴旋 櫃		
4 250 張紙匣組件 ^{1,2}	3	3	3	3	36S2910	95 x 389 x 374 公釐 (3.7 x 15.7 x 14.7 英吋)

¹ 可依任何順序與其他選購性紙匣組件一起安裝。
² MB2338、MB2442、MX321、MX421 及 XM1242 只能配置一個選購性紙匣組件。

印表機型號	尺寸 (高度、寬度、深度)
MB2338、MB2442、MX321、MX421、XM1242	467 x 399 x 429.5 公釐 (18.4 x 15.7 x 16.9 英吋)
MB2546、MX521、MX522、XM1246	477 x 489 x 429.5 公釐 (18.8 x 19.3 x 16.9 英吋)

Lexmark MB2650、MX622、XM3250

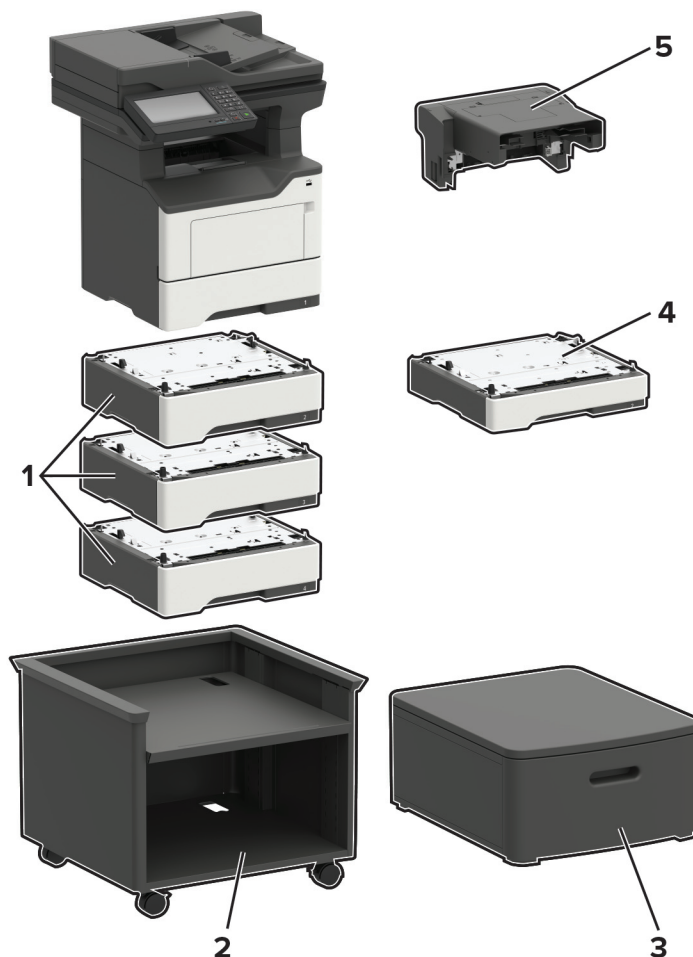

		放置地點				材料 編號	尺寸 (高度、寬度、深度)
		桌子 或桌面	地板	可調式 印表機台座	迴旋 櫃		
1	550 張紙匣組件*	3	3	3	3	36S3110	126 x 389 x 374 公釐 (5 x 15.7 x 14.7 英吋)
2	可調式印表機台座	不適用	1	不適用	不適用	35S8502	584 x 597 x 597 公釐 (23 x 23.5 x 23.5 英吋)
3	迴旋櫃	1	1	不適用	不適用	3073173	263 x 476 x 600 公釐 (10.4 x 18.7 x 23.6 英吋)
4	250 張紙匣組件*	3	3	3	3	36S2910	95 x 389 x 374 公釐 (3.7 x 15.7 x 14.7 英吋)
5	內置裝釘器	1	1	1	1	36S8010	195 x 409 x 371 公釐 (7.7 x 16.1 x 14.6 英吋)

* 可依任何順序與其他選購性紙匣組件一起安裝。

印表機型號	尺寸 (高度、寬度、深度)
所有機型	545 x 489 x 476.5 公釐 (21.5 x 19.3 x 18.8 英吋)

Lexmark C9235、CS921、CS923、CS927

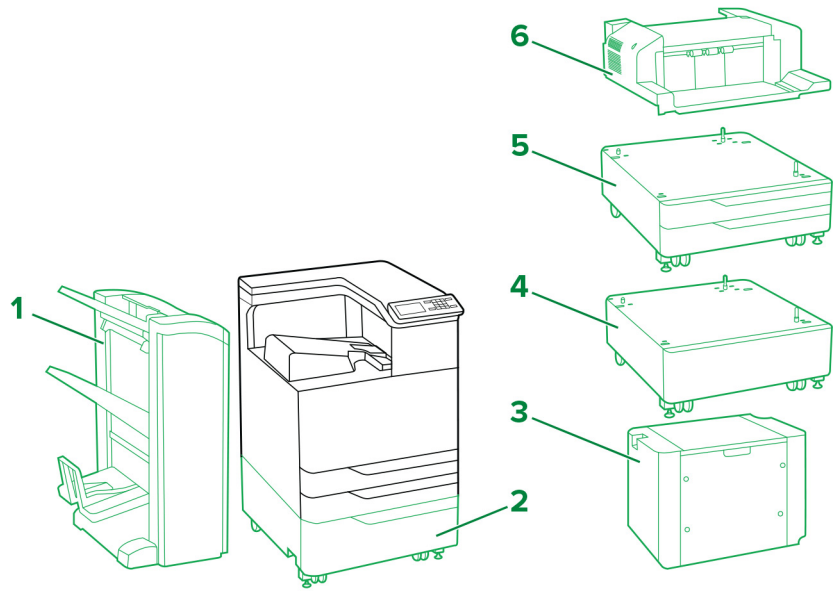

圖例：  - 標準  - 選購性

印表機選購品、配置上限、材料編號及尺寸

	選購品	放置地點		零件編號	尺寸 (高度、寬度、深度)
		地板	櫃子		
1	分頁裝訂、打孔器 1、2	1	不適用	26Z0080 (4 孔) 26Z0081 (3 孔)	1065.02 x 641.10 x 658.11 公釐 (41.93 x 25.24 x 25.91 英吋)
	小冊子分頁裝訂器 1、2	1	不適用	26Z0082 (4 孔) 26Z0083 (3 孔)	1065.02 x 641.10 x 658.11 公釐 (41.93 x 25.24 x 25.91 英吋)
2	2500 張紙匣組件	1	不適用	32C0051 (Letter) 32C0052 (A4)	304.04 x 614.93 x 653.03 公釐 (11.97 x 24.21 x 25.71 英吋)
3	3000 張紙匣組件 3	1	不適用	26Z0088 (Letter) 26Z0089 (A4)	404.88 x 367.03 x 528.07 公釐 (15.94 x 14.45 x 20.79 英吋)
4	櫃子	1	不適用	32C0053	254 x 614.93 x 651.76 公釐 (10 x 24.21 x 25.66 英吋)
5	2 x 500 張紙匣 組件	1	不適用	32C0050	304.04 x 614.93 x 561.09 公釐 (11.97 x 24.21 x 22.09 英吋)
6	分頁裝訂器 ⁴	1	1	26Z0084	195.07 x 472.95 x 583.95 公釐 (7.68 x 18.62 x 22.99 英吋)

¹ 安裝此選購品時需要將印表機放在一個 2500 張紙匣組件、一個 2 x 500 張紙匣組件或櫃子上。

² 此選購品隨附一個水平紙張傳輸組件。

³ 3000 張紙匣組件需要使用一個 2500 張紙匣組件或一個 2 x 500 張紙匣組件。

⁴ 若已安裝另一個分頁裝訂器，則不支援此分頁裝訂器。

印表機型號	尺寸 (高度、寬度、深度)
C9235、CS921、CS927	780 x 615 x 740 公釐 (30.7 x 24.2 x 29.1 英吋)
CS923	780 x 615 x 770 公釐 (30.7 x 24.2 x 30.3 英吋)

Lexmark CX921、CX922、CX923、CX924、CX927、XC9235、XC9245、XC9255、XC9265

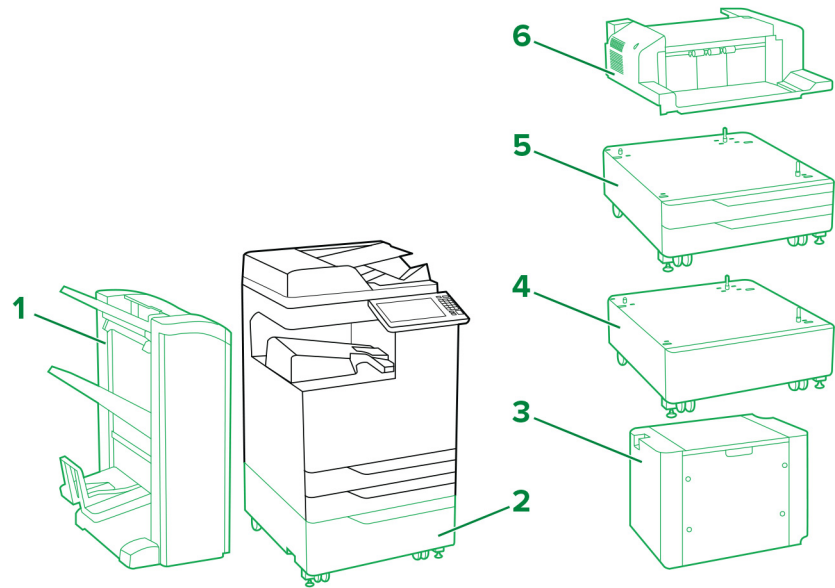

圖例：  - 標準  - 選購性

印表機選購品、配置上限、材料編號及尺寸

	選購品	放置地點		零件編號	尺寸 (高度、寬度、深度)
		地板	櫃子		
1	分頁裝訂、打孔器 1、2	1	不適用	26Z0080 (4 孔) 26Z0081 (3 孔)	1065.02 x 641.10 x 658.11 公釐 (41.93 x 25.24 x 25.91 英吋)
	小冊子分頁裝訂器 1、2	1	不適用	26Z0082 (4 孔) 26Z0083 (3 孔)	1065.02 x 641.10 x 658.11 公釐 (41.93 x 25.24 x 25.91 英吋)
2	2500 張紙匣組件	1	不適用	32C0051 (Letter) 32C0052 (A4)	304.04 x 614.93 x 561.09 公釐 (11.97 x 24.21 x 25.71 英吋)
3	3000 張紙匣組件 3	1	不適用	26Z0088 (Letter) 26Z0089 (A4)	404.88 x 367.03 x 528.07 公釐 (15.94 x 14.45 x 20.79 英吋)
4	櫃子	1	不適用	32C0053	254 x 614.93 x 651.76 公釐 (10 x 24.21 x 25.66 英吋)
5	2 x 500 張紙匣 組件	1	不適用	32C0050	304.04 x 614.93 x 561.09 公釐 (11.97 x 24.21 x 22.09 英吋)
6	分頁裝訂器 ⁴	1	1	26Z0084	195.07 x 472.95 x 583.95 公釐 (7.68 x 18.62 x 22.99 英吋)

¹ 安裝此選購品時需要將印表機放在一個 2500 張紙匣組件、一個 2 x 500 張紙匣組件或櫃子上。

² 此選購品隨附一個水平紙張傳輸組件。

³ 3000 張紙匣組件需要使用一個 2500 張紙匣組件或一個 2 x 500 張紙匣組件。

⁴ 若已安裝另一個分頁裝訂器，則不支援此分頁裝訂器。

印表機型號	尺寸 (高度、寬度、深度)
CX921、XC9235	921 x 615 x 762 公釐 (36.3 x 24.2 x 30 英吋)
CX922、XC9245	921 x 615 x 696 公釐 (36.3 x 24.2 x 27.4 英吋)
CX923de、CX924de、XC9255、XC9265	921 x 615 x 792 公釐 (36.3 x 24.2 x 31.2 英吋)
CX923dte、CX923dxe、CX924dte、CX924dxe	1225 x 615 x 792 公釐 (48.2 x 24.2 x 31.2 英吋)

Lexmark C4150、CS720、CS725、CS727、CS728

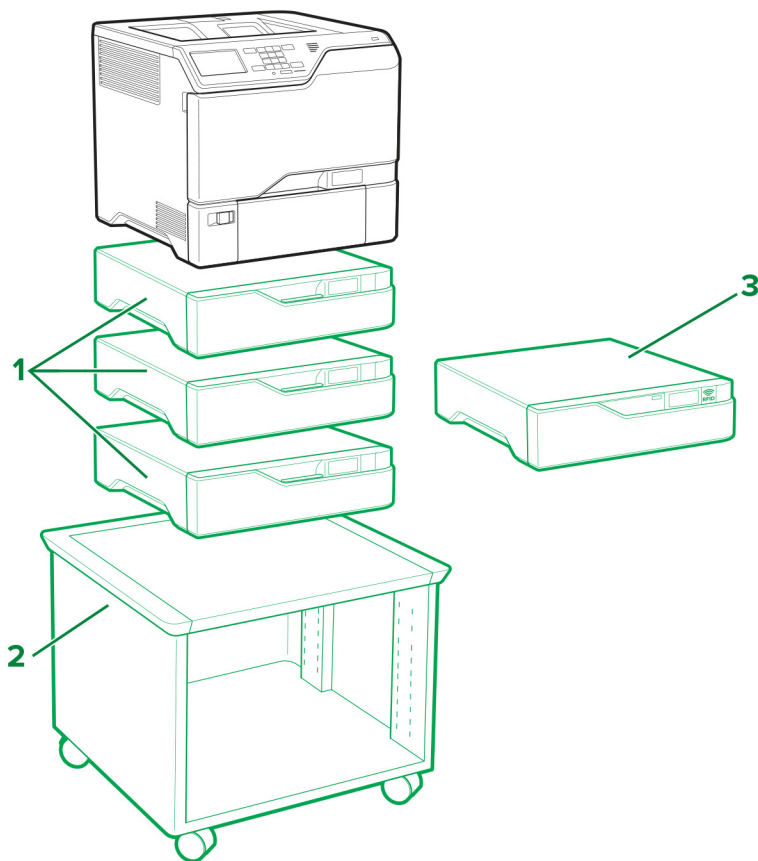

圖例： - 標準 - 選購性

印表機選購品、配置上限、材料編號及尺寸

選購品	放置地點			零件編號	尺寸 (高度、寬度、深度)
	表格 或檯櫃	地板	可調式 印表機台座		
1 550 張紙匣組件	3	3	3	40C2100	119 x 463 x 483 公釐 (4.7 x 18.23 x 19 英吋)
2 可調式印表機台座 ¹	不適用	1	不適用	40C2300	521 x 653 x 625 公釐 (20.5 x 25.7 x 24.6 英吋)
3 RFID 選購品 ²	1	1	1	40C0745 (NA) 40C0747 (EU)	119 x 463 x 483 公釐 (4.7 x 18.23 x 19 英吋)



¹ 如需有關支援配置的其他資訊，請參閱第 90 頁的“可調式印表機台座 40C2300”。

² 在選購性送紙匣上安裝 RFID 選購品。您最多可以使用兩個選購性送紙匣。

印表機型號	尺寸 (高度、寬度、深度)
C4150、CS720de、CS725de、CS727de、CS728de	417 x 475 x 499 公釐 (16.4 x 18.7 x 19.6 英吋)
CS720dte、CS725dte	536 x 475 x 495 公釐 (21.1 x 18.7 x 19.4 英吋)

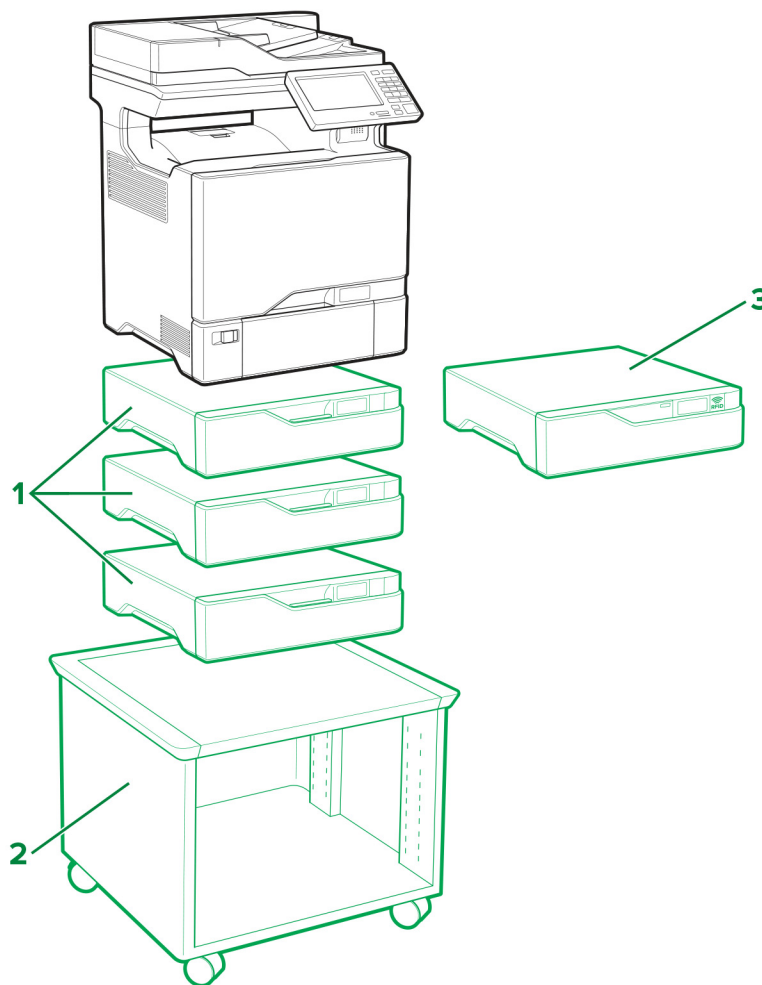
Lexmark CX725、CX727、XC4140、XC4143、XC4150、XC4153



圖例：  - 標準  - 選購性

印表機選購品、配置上限、材料編號及尺寸

選項	放置地點			材料編號	尺寸 (高度、寬度、深度)
	桌子 或桌面	地板	可調式 印表機台座		
1 550 張紙匣組件	3	3	3	40C2100	119 x 463 x 483 公釐 (4.7 x 18.23 x 19 英吋)
2 可調式印表機台座 ¹	不適用	1	不適用	40C2300	521 x 653 x 625 公釐 (20.5 x 25.7 x 24.6 英吋)
3 RFID 選購品 ²	1	1	1	40C0745 (NA) 40C0747 (EU)	119 x 463 x 483 公釐 (4.7 x 18.23 x 19 英吋)



¹ 如需有關支援配置的其他資訊，請參閱 [第 90 頁的“可調式印表機台座 40C2300”](#)。

² 在選購性紙匣組件上方安裝 RFID 選購品。您最多可以使用兩個選購性紙匣組件。

印表機型號	尺寸 (高度、寬度、深度)
CX725de/dhe、CX727de、XC4150、XC4153	648 x 505 x 533 公釐 (25.5 x 19.9 x 21 英吋)
CX725dthe、XC4140、XC4143	767 x 505 x 533 公釐 (30.2 x 19.9 x 21 英吋)

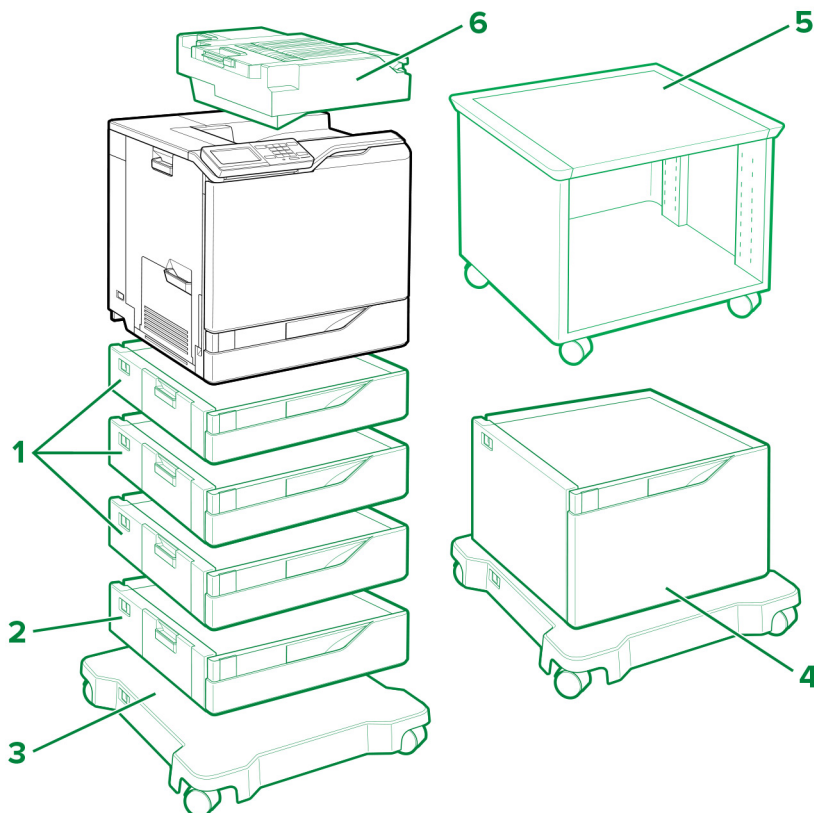
Lexmark C6160、CS820、CS827



圖例：  - 標準  - 選購性

印表機選購品、配置上限、材料編號及尺寸

選項	放置地點				材料編號	尺寸 (高度、寬度、深度)
	桌子 或桌面	地板	附腳輪 底座	可調式 印表機台座		
1 550 張紙匣組件	4	4	4	1	21K0567	120 x 558.8 x 522.4 公釐 (4.7 x 22.0 x 20.6 英吋)
2 信封紙匣組件 ¹	1	1	1	不適用	21K0787	120 x 558.8 x 522.4 公釐 (4.7 x 22.0 x 20.6 英吋)
3 附腳輪底座	不適用	1	不適用	不適用	21K2501	108.5 x 662 x 658 公釐 (4.27 x 26.1 x 25.9 英吋)
4 2200 張紙匣組件 ²	1	1	1	不適用	21K0237	359 x 558.8 x 522.4 公釐 (14.13 x 22.0 x 20.6 英吋)
5 可調式印表機台座 ³	不適用	1	不適用	不適用	40C2300	521 x 653 x 625 公釐 (20.5 x 25.7 x 24.6 英吋)
6 分頁裝訂器	1	1	1	1	42K2000	140.2 x 530 x 475.4 公釐 (5.5 x 20.9 x 18.7 英吋)

¹ 此選購品必須在配置中安裝為 3 號紙匣組件。

² 安裝 2200 張紙匣組件時，最多使用三個選購性 550 張紙匣組件。將 2200 張紙匣組件放在配置的底部。

³ 如需支援配置的詳細資訊，請參閱第 90 頁的“可調式印表機台座 40C2300”。

印表機型號	尺寸 (高度、寬度、深度)
C6160、CS820de、CS827de	535.94 x 558.8 x 522.4 公釐 (21.12 x 22 x 20.6 英吋)
CS820dte	655 x 558.8 x 522.4 公釐 (25.8 x 22 x 20.6 英吋)
CS820dtfe	690 x 646 x 522.4 公釐 (27.17 x 25.43 x 20.6 英吋)

Lexmark CX820、CX827、XC6152、XC6153

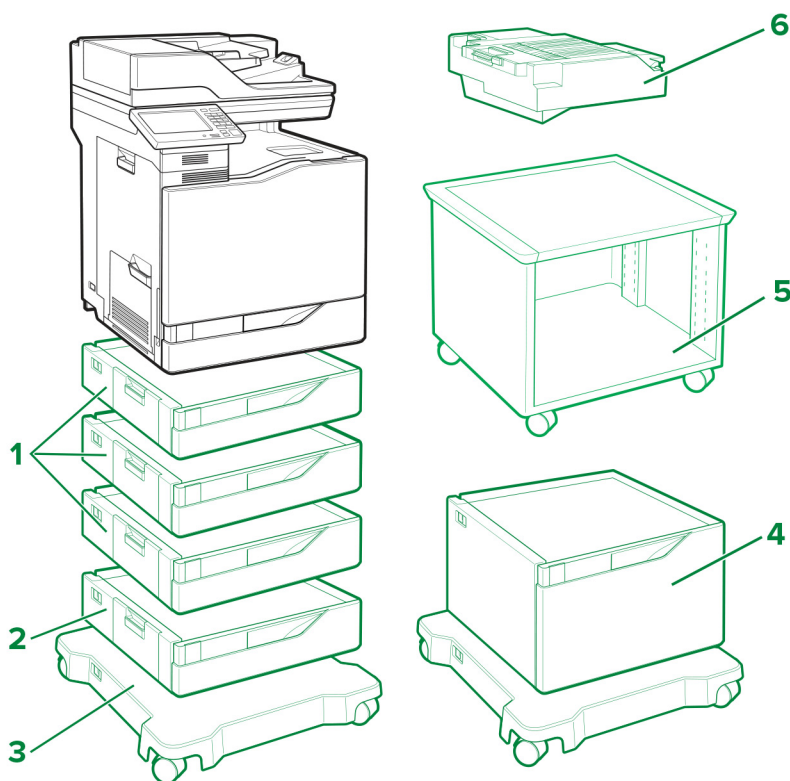

圖例： - 標準 - 選購性

印表機選購品、配置上限、材料編號及尺寸

選項	放置地點				材料編號	尺寸 (高度、寬度、深度)
	桌子 或桌面	地板	附腳輪 底座	可調式 印表機台座		
1 550 張紙匣組件	4	4	4	1	21K0567	120 x 558.8 x 522.4 公釐 (4.7 x 22.0 x 20.6 英吋)
2 信封紙匣組件 ¹	1	1	1	不適用	21K0787	120 x 558.8 x 522.4 公釐 (4.7 x 22.0 x 20.6 英吋)
3 附腳輪底座	不適用	1	不適用	不適用	21K2501	108.5 x 662 x 658 公釐 (4.27 x 26.1 x 25.9 英吋)
4 2200 張紙匣組件 ²	1	1	1	不適用	21K0237	359 x 558.8 x 522.4 公釐 (14.13 x 22.0 x 20.6 英吋)

¹ 此選購品必須在配置中安裝為 3 號紙匣組件。

² 安裝 2200 張紙匣組件時，最多使用三個選購性 550 張紙匣組件。將 2200 張紙匣組件放在配置的底部。

³ 如需支援配置的詳細資訊，請參閱第 90 頁的“可調式印表機台座 40C2300”。

選項	放置地點				材料編號	尺寸 (高度、寬度、深度)
	桌子或桌面	地板	附腳輪底座	可調式印表機台座		
5 可調式印表機台座 ³	不適用	1	不適用	不適用	40C2300	521 x 653 x 625 公釐 (20.5 x 25.7 x 24.6 英吋)
6 分頁裝訂器	1	1	1	1	42K2000	140.2 x 530 x 475.4 公釐 (5.5 x 20.9 x 18.7 英吋)

¹ 此選購品必須在配置中安裝為 3 號紙匣組件。

² 安裝 2200 張紙匣組件時，最多使用三個選購性 550 張紙匣組件。將 2200 張紙匣組件放在配置的底部。

³ 如需支援配置的詳細資訊，請參閱第 90 頁的“可調式印表機台座 40C2300”。

印表機型號	尺寸 (高度、寬度、深度)
CX820de、CX827de、XC6152de、XC6153de	762.6 x 558.8 x 588 公釐 (30 x 22 x 23.15 英吋)
CX820dtfe、XC6152dtfe、XC6153dtfe	1137 x 662 x 658 公釐 (44.8 x 26.1 x 25.9 英吋)

Lexmark CX825、CX860、XC8155、XC8160、XC8163

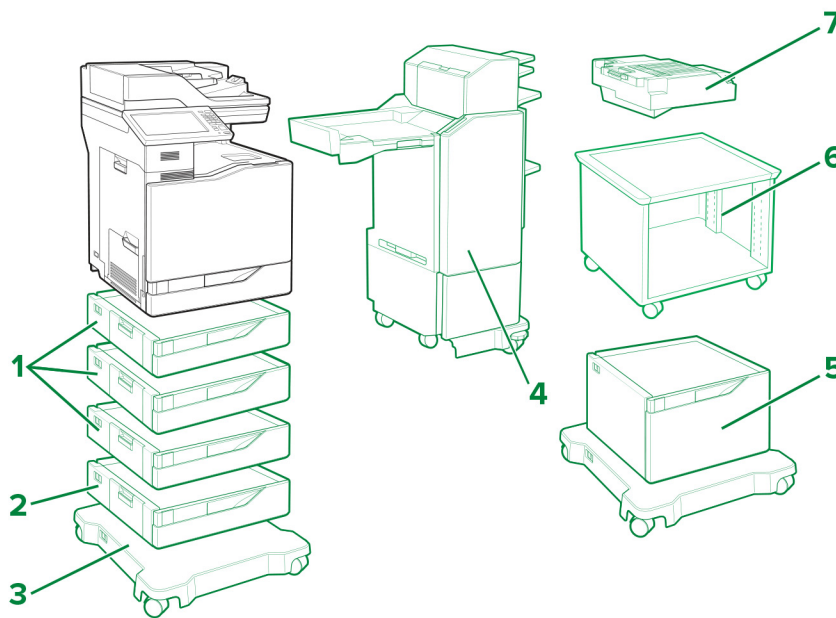

圖例： - 標準 - 選購性

印表機選購品、配置上限、材料編號及尺寸

選項	放置地點				材料編號	尺寸 (高度、寬度、深度)
	桌子 或桌面	地板	附腳輪 底座	可調式 印表機台座		
1 550 張紙匣組件	4	4	4	1	21K0567	120 x 558.8 x 522.4 公釐 (4.7 x 22.0 x 20.6 英吋)
2 信封紙匣組件 ¹	1	1	1	不適用	21K0787	120 x 558.8 x 522.4 公釐 (4.7 x 22.0 x 20.6 英吋)
3 附腳輪底座	不適用	1	不適用	不適用	21K2501	108.5 x 662 x 658 公釐 (4.27 x 26.1 x 25.9 英吋)
4 多重位置裝訂打孔分頁裝訂器 (短配置) ²	不適用	不適用	1	不適用	42K1267 42K1268	1156 x 621 x 574 公釐 (45.5 x 24.4 x 22.6 英吋)
多重位置裝訂打孔分頁裝訂器 (高配置) ³	不適用	不適用	1	不適用	42K1597 42K1598	1276 x 621 x 574 公釐 (50.2 x 24.5 x 22.6 英吋)
5 2200 張紙匣組件 ⁴	1	1	1	不適用	21K0237	359 x 558.8 x 522.4 公釐 (14.13 x 22.0 x 20.6 英吋)
6 可調式印表機台座 ⁵	不適用	1	不適用	不適用	40C2300	521 x 653 x 625 公釐 (20.5 x 25.7 x 24.6 英吋)
7 分頁裝訂器	1	1	1	1	42K2300	159.3 x 543.8 x 475.4 公釐 (6.3 x 21.4 x 18.7 英吋)

¹ 此選購品必須在配置中安裝為 3 號紙匣組件。

² 安裝多重位置裝訂打孔分頁裝訂器 (短配置) 時，印表機必須放在兩個選購性 550 張紙匣組件和附腳輪底座上。

³ 安裝多重位置裝訂打孔分頁裝訂器 (高配置) 時，印表機必須放在三個選購性 550 張紙匣組件和附腳輪底座上，或 2200 張紙匣組件和附腳輪底座上。

⁴ 安裝 2200 張紙匣組件時，最多使用三個選購性 550 張紙匣組件。將 2200 張紙匣組件放在配置的底部。

⁵ 如需支援配置的詳細資訊，請參閱第 90 頁的“可調式印表機台座 40C2300”。

印表機型號	尺寸 (高度、寬度、深度)
CX825de、XC8155de	812.8 x 558.8 x 588 公釐 (32 x 22 x 23.15 英吋)
CX825dte、XC8155dte	1162 x 662 x 658 公釐 (45.8 x 26.1 x 25.9 英吋)
CX825dtfe	1162 x 662 x 658 公釐 (45.8 x 26.1 x 25.9 英吋)
CX860de、XC8160de、XC8163de	812.8 x 558.8 x 588 公釐 (32 x 22 x 23.15 英吋)
CX860dte、XC8160dte、XC8163dte	1162 x 662 x 658 公釐 (45.8 x 26.1 x 25.9 英吋)
CX860dtfe	1162 x 662 x 658 公釐 (45.8 x 26.1 x 25.9 英吋)

Lexmark MS911 及 MX910 Series

配備選購性紙匣組件和分頁器的印表機：



櫃子 26Z0094：

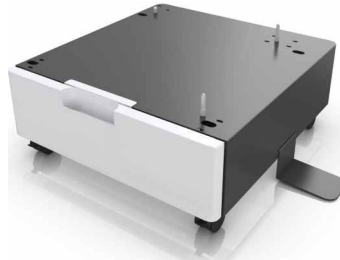

支援的印表機型號： MS911de、MX910de、MX911dte 和 MX912dxe

進紙選購品

放置地點	2 x 500 張紙匣組件 ²	2500 張紙匣組件	3000 張紙匣組件 ³	分頁裝訂器 ^{4,5}	分頁裝訂、打孔器	小冊子分頁裝訂器
地板	✓					
	✓		✓			
	✓		✓	✓		
	✓		✓		✓	
	✓		✓			✓
	✓			✓		
	✓				✓	
	✓					✓
		✓				
		✓	✓			
		✓	✓	✓		
		✓	✓		✓	
		✓	✓			✓
		✓		✓		
		✓			✓	
		✓				✓
櫃子 ¹			✓			
			✓	✓		
			✓		✓	
			✓			✓
				✓		
					✓	
						✓

¹ 即使沒有安裝其他選購性硬體，仍支援櫃子

² 2 x 500 張紙匣組件不能與 2500 張紙匣組件搭配使用。

³ 您必須先安裝 2 x 500 張或 2500 張紙匣組件或櫃子，才支援 3000 張紙匣組件。

⁴ 若安裝了其他分頁器，則不支援分頁裝訂器。

⁵ MX912dxe 不支援分頁裝訂器。

Lexmark M5155、M5163、M5170、MS710、MS711、MS810、MS811、MS812、MS817、MS818

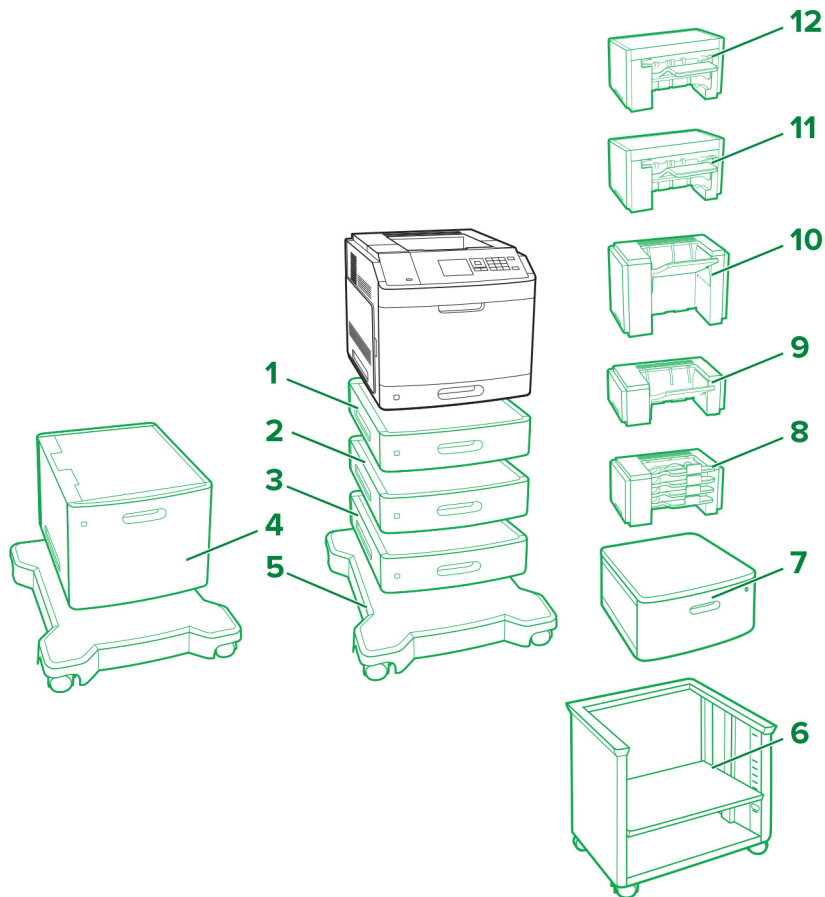

圖例： - 標準 - 選購性

	選購品	材料編號	尺寸 (高度、寬度、深度)
1	250 張紙匣組件	40G0800	78.74 x 421.64 x 510.54 公釐 (3.1 x 16.6 x 20.1 英吋)
	250 張可上鎖紙匣組件	40G0820	
2	550 張紙匣組件	40G0802	109.22 x 421.64 x 510.54 公釐 (4.3 x 16.6 x 20.1 英吋)
	550 張可上鎖紙匣組件	40G0822	
3	間隔匣	40G0854	109.22 x 421.64 x 510.54 公釐 (4.3 x 16.6 x 20.1 英吋)
4	2100 張紙匣組件	40G0804	350.52 x 421.64 x 510.54 公釐 (13.8 x 16.6 x 20.1 英吋)
5	附腳輪底座	40G0855	106.68 x 594.36 x 693.42 公釐 (4.2 x 23.4 x 27.3 英吋)

	選購品	材料編號	尺寸 (高度、寬度、深度)
6	可調式印表機台座	40C2300	520.7 x 652.78 x 624.84 公釐 (20.5 x 25.7 x 24.6 英吋)
7	迴旋櫃	3073173	263 x 476 x 600 公釐 (10.4 x 18.7 x 23.6 英吋)
8	4 槽式出紙槽信箱	40G0852	271.78 x 421.64 x 383.54 公釐 (10.7 x 16.6 x 15.1 英吋)
9	堆紙器	40G0851	165.1 x 421.64 x 381 公釐 (6.5 x 16.6 x 15 英吋)
10	大容量堆紙器	40G0853	309.88 x 421.64 x 335.28 公釐 (12.2 x 16.6 x 13.2 英吋)
11	裝訂打孔分頁裝訂器	40G0849	246.38 x 434.34 x 513.08 公釐 (9.7 x 18.2 x 20.2 英吋)
12	分頁裝訂器	40G0850	246.38 x 434.34 x 414.02 公釐 (9.7 x 17.1 x 16.3 英吋)

印表機進紙選購品、配置上限及放置地點

選購品	放置地點				
	桌子 或桌面	迴旋 櫃	地板 ³	附腳輪 底座 ^{4,6}	可調式 印表機台座 ⁴
250 張紙匣組件 ^{1,2,3,4}	4	4	2	4	4
250 張可上鎖紙匣組件 ^{1,2,3,4}					
550 張紙匣組件 ^{1,2,3,4}			1	3	3
550 張可上鎖紙匣組件 ^{1,2,3,4}					
間隔匣 ⁵					
2100 張紙匣組件 ^{2,6}	不適用	不適用	不適用	1	不適用
附腳輪底座 ⁴	不適用	不適用	1	不適用	不適用
可調式印表機台座 ^{4,7}	不適用	不適用	1	不適用	不適用
迴旋櫃	1	不適用	1	不適用	不適用

¹ 可依任何順序與 2100 張紙匣組件以外的其他選購性紙匣組件一起安裝。

² 安裝 2100 張紙匣組件時，只能使用一個選購性 250 或 550 張紙匣組件。將 2100 張紙匣組件放在配置的底部。

³ 當配置放在地板上時，只能使用 250 張紙匣組件搭配一個選購性 550 張紙匣組件或間隔匣。

⁴ 將配置放在附腳輪底座或可調式印表機台座上時，請遵循下列配置上限指示。若使用三個選購性 550 張紙匣組件或間隔匣，則不得使用任何選購性 250 張紙匣組件。若使用兩個 550 張紙匣組件或間隔匣，則只能使用一個 250 張紙匣組件。若使用一個 550 張紙匣組件或間隔匣，則最多可以使用三個 250 張紙匣組件。

⁵ 使用間隔匣時，請先安裝它，再於它上面安裝任何選購性紙匣組件。使用 2100 張紙匣組件時，請勿安裝間隔匣。

⁶ 2100 張紙匣組件需要使用附腳輪的底座。

⁷ 如需支援配置的詳細資訊，請參閱第 90 頁的“可調式印表機台座 40C2300”。

印表機輸出選購品、配置上限及放置地點

選購品	放置地點				
	桌子 或桌面	迴旋 櫃	地板	附腳輪 底座	可調式 印表機台座
4 槽式出紙槽信箱 ^{1, 4}	3	3	3	3	3
堆紙器 ^{1, 2, 4}					
大容量堆紙器 ^{2, 3}	1	1	1	1	1
分頁裝訂器 ⁵	1	1	1	1	1
裝訂打孔分頁裝訂器 ⁶	1	1	1	1	1

¹ 您可依任何順序安裝 4 槽式出紙槽信箱和堆紙器。

² 單一堆紙器是唯一可放在大容量堆紙器上面的選購品。

³ 大容量堆紙器下方不可安裝其他任何輸出選購品。

⁴ 與分頁裝訂器一起使用時，請將這個選購品置於下方。

⁵ 分頁裝訂器一律放在配置的頂層。下方可安裝其他的 4 槽式出紙槽信箱或堆紙器。

⁶ 分頁裝訂、打孔分頁裝訂器不可與其他任何輸出選購品一起使用。

最大
地板配置



最大
桌子或桌面
配置



最大
迴旋櫃
配置



最大
可調式
印表機台座
配置



最大
附腳輪底座
配置



最大
4 槽式出紙槽信箱
配置



最大
大容量
堆紙器
配置



最大裝訂
打孔
分頁裝訂器
配置





最大
分頁裝訂器
配置

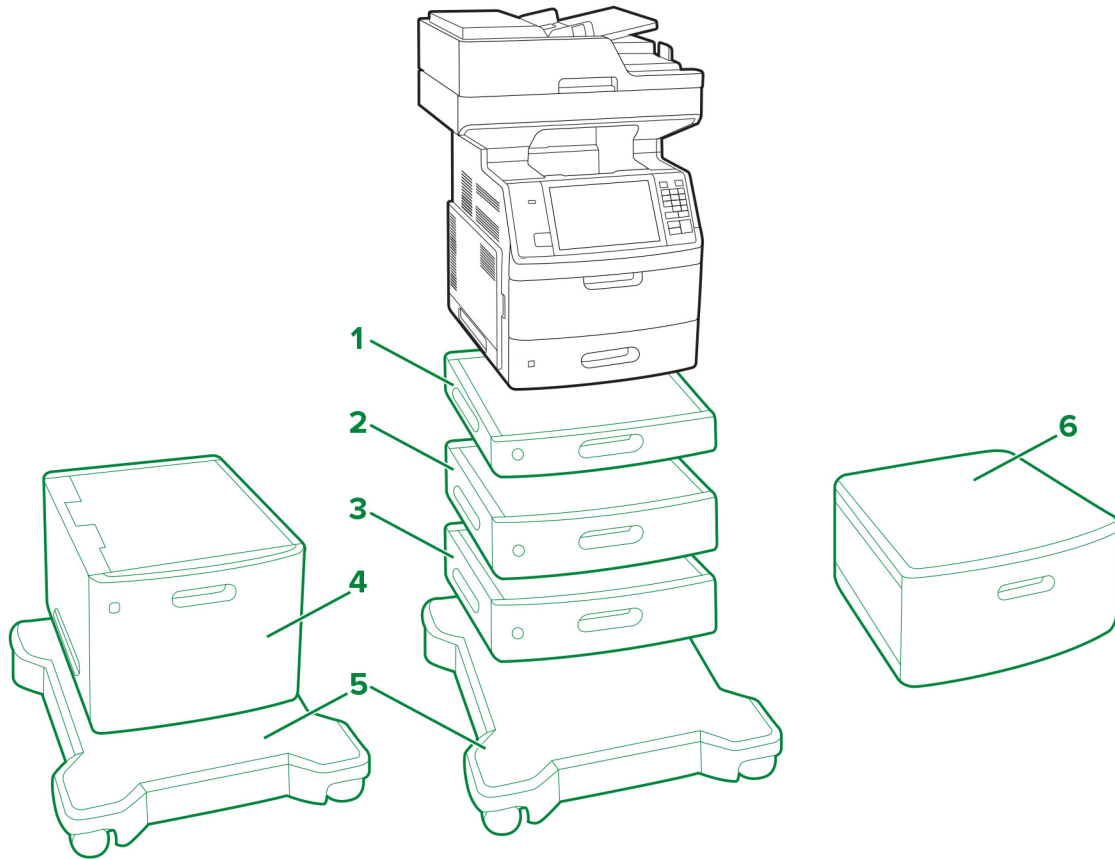

Lexmark MX710、MX711、MX717、MX718、XM5163、XM5170



圖例：  - 標準  - 選購性

	選購品	放置地點				材料編號	尺寸 (高度、寬度、深度)
		桌子 或桌面	迴旋櫃	地板 ³	附腳輪 底座 ⁴		
1	250 張紙匣 組件 ^{1, 2, 3, 4}	4	4	2	4	40G0800	78.74 x 421.64 x 510.54 公釐 (3.1 x 16.6 x 20.1 英吋)
	40G0820						
2	550 張可上鎖 紙匣組件 1, 2, 3, 4			1	3	40G0802	109.22 x 421.64 x 510.54 公釐 (4.3 x 16.6 x 20.1 英吋)
	40G0822						
3	間隔匣 ⁵					40G0854	109.22 x 421.64 x 510.54 公釐 (4.3 x 16.6 x 20.1 英吋)
4	2100 張紙匣 組件 ^{2, 6}	不適用	不適用	不適用	1	40G0804	350.52 x 421.64 x 510.54 公釐 (13.8 x 16.6 x 20.1 英吋)
5	附腳輪底座 ⁴	不適用	不適用	1	不適用	40G0855	106.68 x 594.36 x 693.42 公釐 (4.2 x 23.4 x 27.3 英吋)
6	迴旋櫃	1	不適用	1	不適用	3073173	263 x 476 x 600 公釐 (10.4 x 18.7 x 23.6 英吋)

¹ 可依任何順序與其他選購性紙匣組件一起安裝，但 2100 張紙匣組件除外。

² 搭配 2100 張紙匣組件時，只能使用一個選購性 250 或 550 張紙匣組件。將 2100 張紙匣組件放在配置的底部。

³ 當配置放在地板上時，只能使用 250 張紙匣組件搭配一個選購性 550 張紙匣組件或間隔匣。

⁴ 將配置放在附腳輪底座時，請遵循下列配置上限指示。若使用三個選購性 550 張紙匣組件或間隔匣，則不得使用任何選購性 250 張紙匣組件。若使用兩個 550 張紙匣組件或間隔匣，則只能使用一個 250 張紙匣組件。若使用一個 550 張紙匣組件或間隔匣，則最多可以使用三個 250 張紙匣組件。

⁵ 使用間隔匣時，請先安裝它，再於它上面安裝任何選購性紙匣組件。使用 2100 張紙匣組件時，請勿安裝間隔匣。

⁶ 2100 張紙匣組件需要使用附腳輪的底座。

Lexmark MX810 Series

配備選購性紙匣組件和標準附腳輪底座的印表機：



請注意：

- 印表機最多可配置四個紙匣組件。
- 若印表機配備了 2100 張紙匣組件，請一律使用附腳輪底座。

支援的印表機型號：MX810、MX811 及 MX812

放置地點	附腳輪的底座	550 張紙匣組件				2100 張紙匣組件*
		1	2	3	4	
地板	✓					✓
		✓				
		✓	✓			
		✓	✓	✓		
檯櫃		✓				
		✓	✓			
		✓	✓	✓		
		✓	✓	✓	✓	

* 2100 張紙匣組件不能與其他紙匣組件搭配使用，而且必須是放在最底層的紙匣組件。

Lexmark CX310、CX317、CX410、CX417、CX510、CX517、XC2132

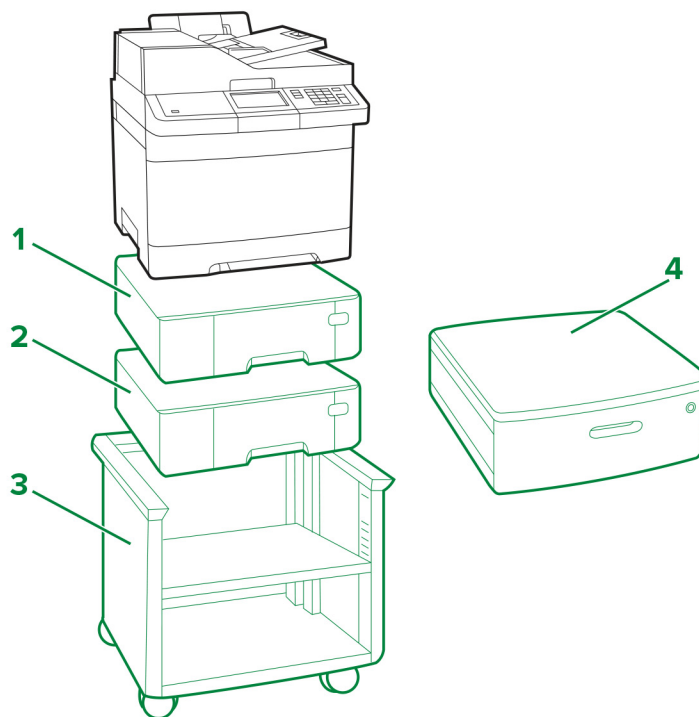

圖例： - 標準 - 選購性

選購品	放置地點				材料編號	尺寸 (高度、寬度、深度)
	桌子 或桌面	地板	可調式 印表機台座	迴旋 櫃		
1 550 張紙匣組件 ^{1,2}	2	2	2	2	38C0636	132 x 424 x 417 公釐 (5.2 x 16.7 x 16.4 英吋)
2 650 張雙進紙匣 ^{1,2}	1	1	1	1	38C0626	132 x 424 x 417 公釐 (5.2 x 16.7 x 16.4 英吋)
3 可調式印表機台座	不適用	1	不適用	不適用	35S8502	584 x 597 x 597 公釐 (23 x 23.5 x 23.5 英吋)

¹ 550 張紙匣組件僅能與 650 張雙進紙匣一起安裝。

² CX310n、CX310dn、CX317dn、CX410dte 及 CX510dthe 僅能配置一個選購性紙匣組件。

選購品	放置地點				材料編號	尺寸 (高度、寬度、深度)
	桌子 或桌面	地板	可調式 印表機台座	迴旋 櫃		
4 迴旋櫃	1	1	不適用	不適用	3073173	263 x 476 x 600 公釐 (10.4 x 18.7 x 23.6 英吋)
¹ 550 張紙匣組件僅能與 650 張雙進紙匣一起安裝。 ² CX310n、CX310dn、CX317dn、CX410dte 及 CX510dthe 僅能配置一個選購性紙匣組件。						

Lexmark C2132、CS310、CS317、CS410、CS417、CS510、CS517

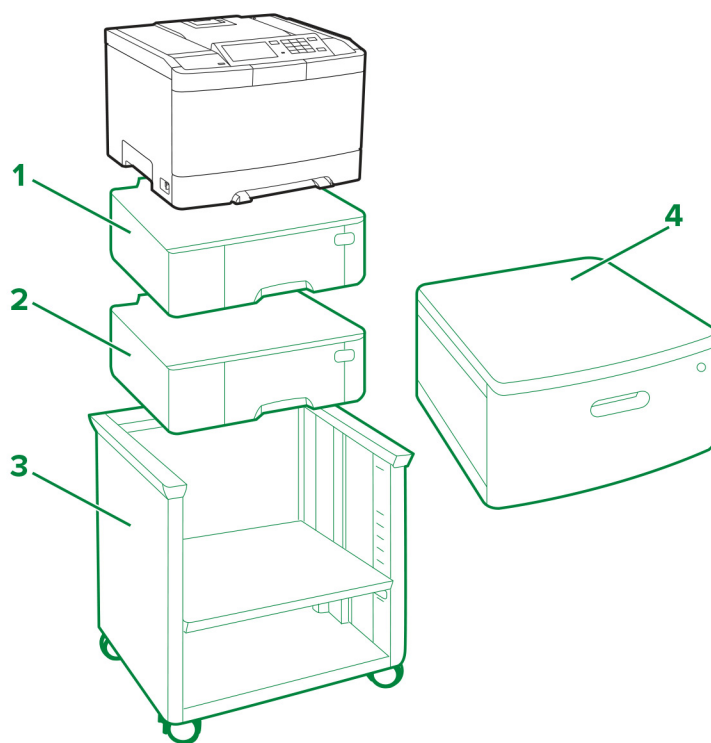

圖例： - 標準 - 選購性

	選購品	放置地點				材料 編號	尺寸 (高度、寬 度、深度)
		桌子 或桌面	地板	可調式 印表機台座	迴旋 櫃		
1	550 張紙匣 組件 ^{1,2}	2	2	2	2	38C0636	132 x 424 x 417 公釐 (5.2 x 16.7 x 16.4 英吋)
2	650 張雙進 紙匣 ^{1,2}	1	1	1	1	38C0626	132 x 424 x 417 公釐 (5.2 x 16.7 x 16.4 英吋)
3	可調式印表機 台座	不適用	1	不適用	不適用	35S8502	584 x 597 x 597 公釐 (23 x 23.5 x 23.5 英吋)
4	迴旋櫃	1	1	不適用	不適用	3073173	263 x 476 x 600 公釐 (10.4 x 18.7 x 23.6 英吋)
¹ 550 張紙匣組件僅能與 650 張雙進紙匣一起安裝。 ² CS310n、CS310dn、CS317dn、CS410dtn 及 CS510dte 僅能配置一個選購性紙匣組件。							

Lexmark MX610、MX611、MX617、XM3150

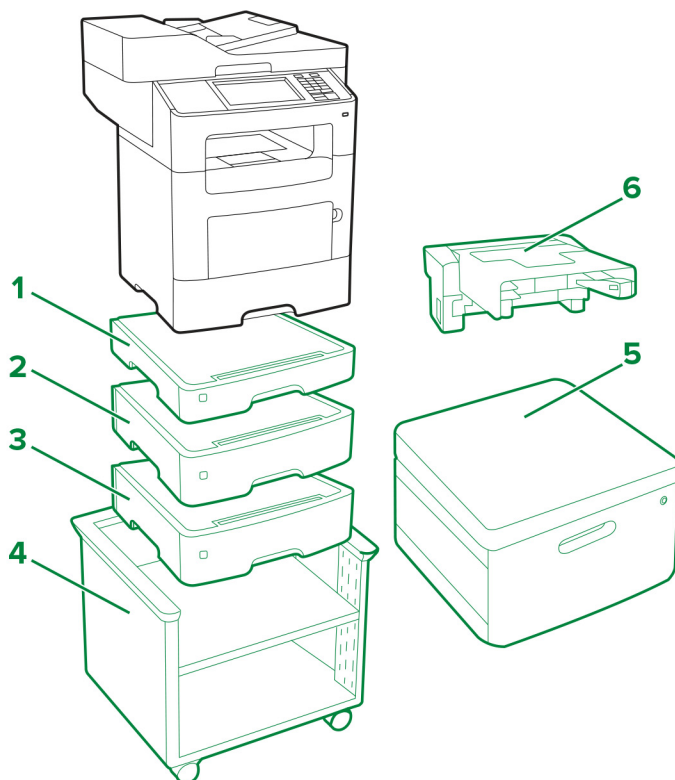

圖例： - 標準 - 選購性

選購品	放置地點				材料編號	尺寸 (高度、寬度、深度)
	桌子 或桌面	地板	可調式 印表機台座	迴旋 櫃		
1 250 張紙匣組件*	3	3	3	3	35S0267	77 x 389 x 382 公釐 (3.03 x 15.30 x 15.04 英吋)
2 550 張可上鎖紙匣組件*					35S0367	109 x 389 x 382 公釐 (4.29 x 15.30 x 15.04 英吋)
3 550 張紙匣組件*					35S0567	109 x 389 x 382 公釐 (4.29 x 15.30 x 15.04 英吋)
4 可調式印表機台座	不適用	1	不適用	不適用	35S8502	584 x 597 x 597 公釐 (23 x 23.5 x 23.5 英吋)
5 迴旋櫃	1	1	不適用	不適用	3073173	263 x 476 x 600 公釐 (10.4 x 18.7 x 23.6 英吋)

* 此紙匣組件可依任何順序與其他選購性紙匣組件一起配置。

選購品	放置地點				材料編號	尺寸 (高度、寬度、深度)
	桌子 或桌面	地板	可調式 印表機台座	迴旋 櫃		
6 內置裝釘器	1	1	1	1	35S8000	196 x 409 x 371 公釐 (7.7 x 16.1 x 14.6 英吋)

* 此紙匣組件可依任何順序與其他選購性紙匣組件一起配置。

Lexmark MX310、MX317、MX410、MX417、MX510、MX511、MX517、XM1145

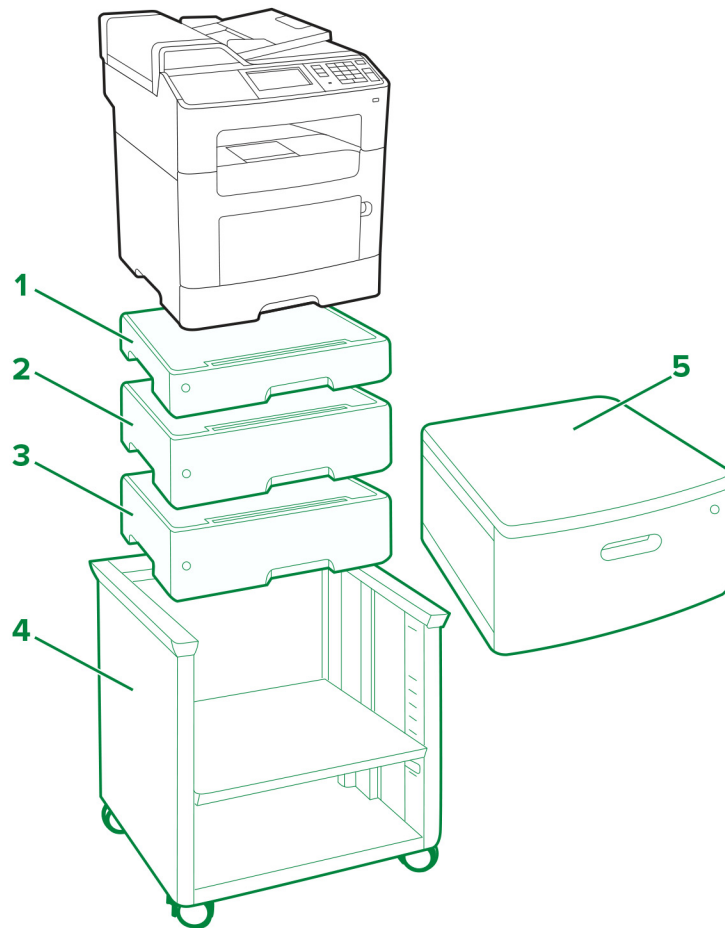

圖例： - 標準 - 選購性

	選購品	放置地點				材料 編號	尺寸 (高度、寬 度、深度)
		桌子 或桌面	地板	可調式 印表機台座	迴旋 櫃		
1	250 張紙匣 組件 ^{1,2}	3	3	3	3	35S0267	77 x 389 x 382 公釐 (3.03 x 15.30 x 15.04 英吋)
2	550 張可上鎖 紙匣組件 ^{1,2}					35S0367	109 x 389 x 382 公釐 (4.29 x 15.30 x 15.04 英吋)
3	550 張紙匣 組件 ^{1,2}					35S0567	109 x 389 x 382 公釐 (4.29 x 15.30 x 15.04 英吋)
4	可調式印表機 台座	不適用	1	不適用	不適用	35S8502	584 x 597 x 597 公釐 (23 x 23.5 x 23.5 英吋)
5	迴旋櫃	1	1	不適用	不適用	3073173	263 x 476 x 600 公釐 (10.4 x 18.7 x 23.6 英吋)

¹ 此紙匣組件可依任何順序與其他選購性紙匣組件一起配置。

² MX310、MX317、MX410 及 MX417 僅能配置一個選購性紙匣組件。

Lexmark M1145、M3150、M1140、MS310、MS312、MS317、MS410、MS415、MS417、MS510、MS517、MS610、MS617

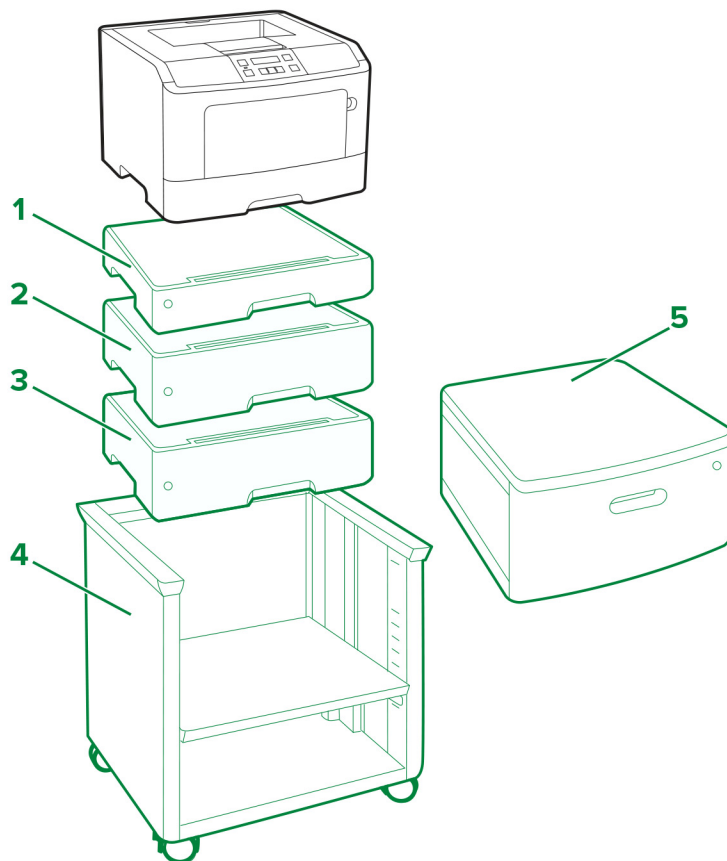

圖例： - 標準 - 選購性

	選購品	放置地點				材料編號	尺寸 (高度、寬度、深度)
		桌子 或桌面	地板	可調式 印表機台座	迴旋 櫃		
1	250 張紙匣組件 ^{1, 2}	3	3	3	3	35S0267	77 x 389 x 382 公釐 (3.03 x 15.30 x 15.04 英吋)
2	550 張可上鎖紙匣組件 ^{1, 2}					35S0367	109 x 389 x 382 公釐 (4.29 x 15.30 x 15.04 英吋)
3	550 張紙匣組件 ^{1, 2}					35S0567	109 x 389 x 382 公釐 (4.29 x 15.30 x 15.04 英吋)

¹ 可依任何順序安裝選購性紙匣組件。

² M1145、M3150、M1140+、MS310、MS312、MS317、MS410、MS415 及 MS417 只能配置一個選購性紙匣組件。

	選購品	放置地點				材料編號	尺寸 (高度、寬度、深度)
		桌子 或桌面	地板	可調式 印表機台座	迴旋 櫃		
4	可調式印表機台座	不適用	1	不適用	不適用	35S8502	584 x 597 x 597 公釐 (23 x 23.5 x 23.5 英吋)
5	迴旋櫃	1	1	不適用	不適用	3073173	263 x 476 x 600 公釐 (10.4 x 18.7 x 23.6 英吋)

¹ 可依任何順序安裝選購性紙匣組件。
² M1145、M3150、M1140+、MS310、MS312、MS317、MS410、MS415 及 MS417 只能配置一個選購性紙匣組件。

Lexmark C546dtn 及 X546dtn

配備選購性紙匣組件和迴旋櫃的印表機：



支援的印表機型號：C546dtn 及 X546dtn

請注意：印表機只能配置一個材料編號為 3051710 的選購性紙匣組件。

Lexmark C730 Series

配備選購性紙匣組件和附腳輪底座的印表機：



迴旋櫃 3052765：



支援的印表機型號：C734 及 C736

放置地點	選購性附腳輪底座	選購性 550 張紙匣組件或 4.8 英吋間隔匣				選購性 2000 張紙匣組件
		1	2	3	4	
地板	✓	✓	✓	✓		✓
		✓	✓	✓	✓	
地板	✓					✓
		✓	✓	✓		
檯櫃或迴旋櫃		✓	✓	✓		✓
		✓	✓	✓	✓	

* 您可以採用選購性附腳輪底座，不過即使沒有使用該底座，印表機仍可安全運作。

Lexmark C740 Series

配備選購性紙匣組件和附腳輪底座的印表機：



迴旋櫃 3052765：



支援的印表機型號： C746 及 C748

放置地點	選購性附腳輪底座	選購性 550 張紙匣組件或 4.8 英吋間隔匣 ¹				選購性 2000 張紙匣組件
		1	2	3	4	
檯櫃或迴旋櫃 ²		✓	✓	✓		✓
		✓	✓	✓	✓	
地板	✓	✓	✓	✓		
		✓				✓

¹ 間隔匣必須放在選購性 550 張紙匣組件的下方，而且不能與 2000 張紙匣組件搭配使用。

² 若要將印表機放在檯櫃上，請確認印表機的高度包括選購品在內，不能超出 1.3 公尺（51.18 英吋）。

³ 您可以採用選購性附腳輪底座，不過即使沒有使用該底座，印表機仍可安全運作。

放置地點	選購性附腳輪底座	選購性 550 張紙匣組件或 4.8 英吋間隔匣 ¹				選購性 2000 張紙匣組件
		1	2	3	4	
地板	√ ³	√				√
		√	√	√		

¹ 間隔匣必須放在選購性 550 張紙匣組件的下方，而且不能與 2000 張紙匣組件搭配使用。

² 若要將印表機放在檯櫃上，請確認印表機的高度包括選購品在內，不能超出 1.3 公尺（51.18 英吋）。

³ 您可以採用選購性附腳輪底座，不過即使沒有使用該底座，印表機仍可安全運作。

Lexmark C792

印表機基本型：



Lexmark C792（含額外裝紙器和附腳輪底座）：



支援的印表機： C792

放置地點	選購性附腳輪底座	選購性 550 張裝紙器				選購性 2000 張裝紙器	選購性輸出選購品
		1	2	3	4	1	1
桌面 ¹		✓	✓	✓		✓	✓
		✓	✓	✓	✓		✓
地板	✓	✓	✓	✓			✓
		✓				✓	✓
地板	✓ ²	✓	✓				✓

請注意：

- ¹ 建議高度上限為 1.3 公尺（51.18 英吋）。
- ² 可以採用，但並非安全操作的必備組件

Lexmark C925

Lexmark C925（含額外裝紙器）：



Lexmark C925 (含額外裝紙器和轉換為附腳輪底座 24Z0031 的印表機台座) :



印表機台座 39V4339 :



支援的印表機： C925

放置地點	印表機台座 24Z0031	轉換為附腳輪底座 24Z0031 的印表機台座	選購性 550 張裝紙器		
			1	2	3
桌面			✓		
地板		✓	✓		
			✓	✓	
			✓	✓	✓
地板	✓		✓		

Lexmark C950 Series

Lexmark C950 內附雙層紙匣組件模組、高容量送紙器及小冊子分頁裝訂器：



選購性 3 個紙匣組件模組：



選購性 1 個紙匣組件模組：



選購性分頁裝訂器：



支援的印表機型號： C950de

放置地點	1 個紙匣組件 模組	3 個紙匣組件 模組	雙層紙匣組件 模組	選購性大容量送紙器	選購性小冊子分頁 裝訂器	選購性分頁裝 訂器
地板	✓					
	✓			✓		
	✓				✓	
	✓					✓
	✓			✓	✓	
	✓			✓		✓
		✓				
		✓		✓		
		✓			✓	
		✓				✓
		✓		✓	✓	
		✓		✓		✓
				✓		
				✓	✓	
				✓		✓
				✓	✓	✓
				✓	✓	✓

Lexmark T650 Series

Lexmark T65x (含附腳輪底座 39V3588) :



支援的印表機： T650、T652、T654 及 T656

印表機型號	放置地點	選購性 2000 張紙 匣組件	雙面列印 裝置	選購性 250 張紙匣組件				選購性 550 張紙匣組件或 5.1 英吋間隔匣				選購性附腳輪 底座 39V3588
				1	2	3	4	1	2	3	4	
T650、 T652、 T654、T656	檯櫃或迴 旋櫃		是 ² 或否 ¹	✓	✓	✓	✓					✓
				✓	✓	✓		✓				
				✓	✓			✓	✓			
				✓				✓	✓	✓		
								✓	✓	✓	✓	

¹ 選購性雙面列印裝置只適用於 Lexmark T650n。

² 內接式雙面列印裝置是 Lexmark T652dn、T654dn 及 T656 的標準特性。

³ 您可以採用選購性附腳輪底座，不過即使沒有使用該底座，印表機仍可安全運作。

印表機型號	放置地點	選購性 2000 張紙 匣組件	雙面列印 裝置	選購性 250 張紙匣組件				選購性 550 張紙匣組件或 5.1 英吋間隔匣				選購性附腳輪 底座 39V3588
				1	2	3	4	1	2	3	4	
T650	地板		是 ¹	✓	✓	✓						✓ ³
				✓				✓				
								✓	✓			
			否 ¹	✓	✓	✓	✓					
				✓	✓			✓				
								✓	✓			
T652、 T654、T656	地板		內含 ¹	✓	✓	✓					✓ ³	
				✓	✓			✓				
								✓	✓			
T650、 T652、 T654、T656	地板		是 ² 或否 ¹	✓	✓	✓	✓					✓
				✓	✓	✓		✓				
				✓	✓			✓	✓			
				✓				✓	✓	✓		
								✓	✓	✓	✓	
		✓		✓	✓							
		✓		✓			✓					
		✓					✓	✓				
							✓	✓	✓			

¹ 選購性雙面列印裝置只適用於 Lexmark T650n。
² 內接式雙面列印裝置是 Lexmark T652dn、T654dn 及 T656 的標準特性。
³ 您可以採用選購性附腳輪底座，不過即使沒有使用該底座，印表機仍可安全運作。

Lexmark W850 與 X860de

配備選購性紙匣組件、櫃子 15R0140 以及分頁器的印表機：



支援的印表機型號：W850 與 X860de

放置地點	印表機配置	櫃子	標準 2 x 500 張紙匣組件		選購性 2 x 500 張或 850 + 1150 張紙匣組件。		選購性 2000 張紙匣組件	分頁器
			1 號紙匣組件	2 號紙匣組件	3 號紙匣組件	4 號紙匣組件		
地板	A		✓	✓				
	B		✓	✓	✓	✓		
	C		✓	✓	✓	✓	✓	
	D	✓	✓	✓				
	E	✓	✓	✓				✓
	F	✓	✓	✓			✓	
	G	✓	✓	✓			✓	✓

請注意：

- 850 + 1150 張紙匣組件不能與 2000 張紙匣組件搭配使用。
- 選購性 2 x 500- 或 850 + 1150 張紙匣組件不能與櫃子搭配使用。
- 配置帶有分頁器的印表機時，一定要使用櫃子。

Lexmark X650 Series

配備選購性紙匣組件和附腳輪底座 16M1216 的印表機：



迴旋櫃 3052765：



支援的印表機型號：X651e、X652e、X654e 及 X656e

印表機配置	選購性附腳輪底座	檯櫃或迴旋櫃	選購性 250 張紙匣組件				選購性 500 張紙匣組件或 5.1 英吋間隔匣			選購性 2000 張紙匣組件
			1	2	3	4	1	2	3	
A	✓		✓	✓	✓	✓				
B	✓		✓	✓	✓		✓			
C	✓		✓	✓			✓	✓		
D	✓						✓	✓	✓	
E	✓		✓							✓
F	✓						✓			✓
G		✓	✓	✓	✓	✓				
H		✓	✓	✓	✓		✓			
I		✓	✓				✓	✓		
J		✓					✓	✓	✓	

請注意：

- 間隔匣必須放在選購性 250 張或 500 張紙匣組件的下方，而且不能與 2000 張紙匣組件搭配使用。
- 選購性 2000 張紙匣組件一律要放在配置的底部。
- 使用附腳輪底座時，須至少搭配一個選購性紙匣組件或間隔匣。

Lexmark X658e



支援的印表機： Lexmark X658e

本產品最多支援四個 550 張裝紙器。由於基本配件中包含一個 550 張裝紙器，當您配置印表機時，最多只能選用三個額外的選購性裝紙器。

請注意：附腳輪底座為標準配件。

Lexmark X730 Series

配備選購性紙匣組件和附腳輪底座的印表機：





迴旋櫃 3052765



支援的印表機型號： X734de、X736de 及 X738de

印表機配置	放置地點		選購性附腳輪底座	選購性 550 張紙匣組件或 4.8 英吋間隔匣				選購性 2000 張紙匣組件
	檯櫃或迴旋櫃	地板		1	2	3	4	
A	✓			✓	✓	✓	✓	
B	✓			✓	✓	✓		✓
C		✓		✓				
D			✓	✓	✓	✓		✓
E			✓	✓				✓

請注意：

- 間隔匣必須放在選購性 550 張紙匣組件的下方，而且不能與 2000 張紙匣組件搭配使用。
- 選購性 2000 張紙匣組件一律要放在配置的底部。
- 使用附腳輪底座時，須至少安裝一個選購性紙匣組件或間隔匣。

Lexmark X740 Series

配備選購性紙匣組件和附腳輪底座的印表機：



迴旋櫃 3052765：



支援的印表機型號： X746 及 X748

放置地點	選購性附腳輪底座	選購性 550 張紙匣組件或 4.8 英吋間隔匣 ¹				選購性 2000 張紙匣組件
		1	2	3	4	
檯櫃或迴旋櫃 ²		✓	✓	✓		✓
		✓	✓	✓	✓	
地板	✓	✓	✓	✓		
						✓
地板	✓ ³					✓
		✓	✓	✓		

¹ 間隔匣必須放在選購性 550 張紙匣組件的下方，而且不能與 2000 張紙匣組件搭配使用。

² 若要將印表機放在檯櫃上，請確認印表機的高度包括選購品在內，不能超出 1.3 公尺（51.18 英吋）。

³ 您可以採用選購性附腳輪底座，不過即使沒有使用該底座，印表機仍可安全運作。

Lexmark X792

Lexmark X792 (含額外裝紙器)



Lexmark X792 (含額外裝紙器和附腳輪底座)



支援的印表機： X792

放置地點	選購性附腳輪底座	選購性 550 張裝紙器				選購性 2000 張裝紙器	選購性輸出選購品
		1	2	3	4	1	1
桌面 ³		✓	✓			✓	✓
		✓	✓	✓	✓		✓

放置地點	選購性附腳輪底座	選購性 550 張裝紙器				選購性 2000 張裝紙器	選購性輸出選購品
		1	2	3	4	1	1
地板	√ ¹	√	√	√			√
		√	√	√	√		√ ¹
						√	√
		√				√	√ ¹
地板	√ ²	√					√
		√	√				√ ¹

請注意：

- ¹ 必要項目
- ² 可以採用，但並非安全操作的必備組件
- ³ 建議高度上限為 1.3 公尺（51.18 英吋）。

Lexmark X925

Lexmark X925（含額外裝紙器和轉換為附腳輪底座 24Z0031 的印表機台座）：



印表機台座 24Z0031 :



支援的印表機： X925

放置地點	印表機台座 24Z0031	轉換為附腳輪底座 24Z0031 的印表機台座	選購性 550 張裝紙器		
			1	2	3
桌面			✓		
地板		✓	✓		
			✓	✓	
			✓	✓	✓
地板	✓		✓		

Lexmark X950 Series

Lexmark X950de 內附雙層紙匣組件模組、大容量送紙器及小冊子分頁裝訂器：



選購性 3 個紙匣組件模組：



選購性 1 個紙匣組件模組：



選購性分頁裝訂器：



支援的印表機型號： X950de

放置地點	1 個紙匣組件 模組	3 個紙匣組件 模組	雙層紙匣組件 模組	選購性大容量送紙器	選購性小冊子分頁 裝訂器	選購性分頁裝 訂器
地板	✓					
	✓			✓		
	✓				✓	
	✓					✓
	✓			✓	✓	
	✓			✓		✓
		✓				
		✓		✓		
		✓			✓	
		✓				✓
		✓		✓	✓	
		✓		✓		✓
			✓			
			✓	✓		
			✓		✓	
			✓			✓
		✓	✓	✓		
		✓	✓		✓	

支援的印表機型號： X952dte 及 X954dhe

放置地點	選購性大容量送紙器	選購性小冊子分頁裝訂器	選購性分頁裝訂器
地板	✓		
		✓	
			✓
	✓	✓	
	✓		✓

印表機台座

可調式印表機台座 40C2300

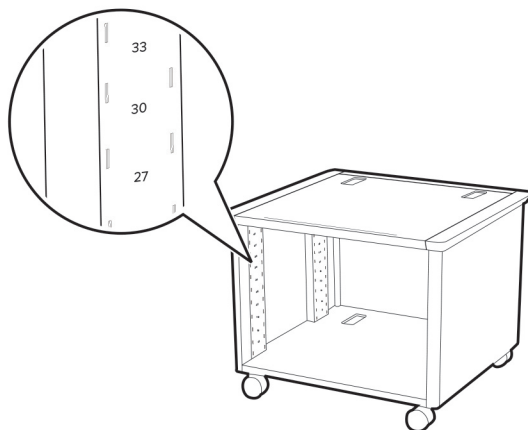

自行更換	Lexmark C2335、CS531、CS632、CS639、CX532、CX635、XC2335
Topmost	基本印表機
	基本印表機 + 一個選購性 650 張雙進紙匣 + 兩個選購性 550 張紙匣組件

自行更換	Lexmark B2865、M5155、 M5255、M5265、 M6163、M5170、 MB2770、 MS710、 MS711、 MS725、 MS810、 MS811、 MS812、 MS817、 MS818、 MS821、 MS822、 MS823、 MS825、 MS826、 MX721、 MX722、 MX725、 XM5365、 XM5370	Lexmark C6160、CS820、 CS827、CX820、 CX825、CX827、 CX860、 XC6152、 XC8155、 XC8160	Lexmark C4150、CS720、 CS725、CS727、 CS728、CX725、 CX727、 XC4140、 XC4150	Lexmark C2240、C2425、 C2325、C2535、 CS421、CS521、 CS622、CX421、 CX522、CX622、 CX625、 MC2325、 MC2425、 MC2535、 MC2640、 XC2235、 XC4240	Lexmark C4342、C4352、 CS730、CS735、 CS737、CX730、 CX735、CX737、 XC4342、 XC4352
Topmost	基本印表機	基本印表機 基本印表機 + 一個 選購性 550 張紙匣 組件	基本印表機	基本印表機	基本印表機
41	基本印表機 + 一個 選購性 250 張紙匣 組件	不適用	不適用	不適用	不適用
37	基本印表機 + 一個 選購性 550 張紙匣 組件	不適用	基本印表機 + 一個 選購性 550 張紙匣 組件	基本印表機 + 一個 選購性 650 張雙進 紙匣	基本印表機 + 一個 選購性 550 張紙匣 組件
33	基本印表機 + 兩個 選購性 250 張紙匣 組件	不適用	不適用	不適用	不適用
30	基本印表機 + 一個 選購性 550 張紙匣 組件 + 一個選購性 250 張紙匣組件	不適用	不適用	不適用	不適用
27	基本印表機 + 兩個 選購性 550 張紙匣 組件	不適用	不適用	不適用	不適用
25	基本印表機 + 三個 選購性 250 張紙匣 組件	不適用	基本印表機 + 兩個 選購性 550 張紙匣 組件	不適用	基本印表機 + 兩個 選購性 550 張紙匣 組件
22	基本印表機 + 兩個 選購性 250 張紙匣 組件 + 一個選購性 550 張紙匣組件	不適用	不適用	基本印表機 + 一個 選購性 650 張雙進 紙匣 + 一個選購性 550 張紙匣組件	不適用

自行更換	Lexmark B2865、M5155、 M5255、M5265、 M6163、M5170、 MB2770、 MS710、 MS711、 MS725、 MS810、 MS811、 MS812、 MS817、 MS818、 MS821、 MS822、 MS823、 MS825、 MS826、 MX721、 MX722、 MX725、 XM5365、 XM5370	Lexmark C6160、CS820、 CS827、CX820、 CX825、CX827、 CX860、 XC6152、 XC8155、 XC8160	Lexmark C4150、CS720、 CS725、CS727、 CS728、CX725、 CX727、 XC4140、 XC4150	Lexmark C2240、C2425、 C2325、C2535、 CS421、CS521、 CS622、CX421、 CX522、CX622、 CX625、 MC2325、 MC2425、 MC2535、 MC2640、 XC2235、 XC4240	Lexmark C4342、C4352、 CS730、CS735、 CS737、CX730、 CX735、CX737、 XC4342、 XC4352
19	基本印表機 + 一個選購性 250 張紙匣組件 + 兩個選購性 550 張紙匣組件	不適用	不適用	不適用	不適用
16	基本印表機 + 四個選購性 250 張紙匣組件 基本印表機 + 三個選購性 550 張紙匣組件	不適用	不適用	不適用	不適用
13	基本印表機 + 三個選購性 250 張紙匣組件 + 一個選購性 550 張紙匣組件	不適用	基本印表機 + 三個選購性 550 張紙匣組件	不適用	基本印表機 + 三或四個選購性 550 張紙匣組件

印表機台座 16N1708 (含或不含掃描器支撐架 10B1755)



支援的印表機：C760 及 C762

支援的多功能複合機： X762e

支援的掃描器： X4500

印表機配置	多功能複合機選購品	雙面列印裝置	選購性 500 張裝紙器		
			1	2	3
A	✓	✓	✓		
B	✓		✓	✓	
C		✓	✓	✓	✓

- 若安裝了選購性雙面列印裝置，則：
 - 雙面列印裝置一定要直接安裝在印表機的下方。
 - 所有的紙張處理選購品都必須安裝在雙面列印裝置下方。
 - 印表機（不含多功能複合機選購品）還支援一個選購性 2,000 張裝紙器加上一個選購性 500 張裝紙器（不含印表機台座）的組合上限。
 - 使用 2,000 張裝紙器和雙面列印裝置配置時，需搭配使用選購性 500 張裝紙器。

印表機台座 16N1708（含或不含掃描器支撐架 21J0055）



支援的印表機： C772 及 C782

支援的多功能複合機： X772e 及 X782e

支援的掃描器： 4600

印表機配置	多功能複合機選購品	雙面列印裝置	選購性 500 張裝紙器		
			1	2	3
A	✓	✓	✓	✓	
B	✓	X	✓	✓	
C	X	✓	✓	✓	✓

- 若安裝了選購性雙面列印裝置，則：
 - 無論是搭配所列出的任一種配置，雙面列印裝置都必須直接放在印表機下方。
 - 所有的紙張處理選購品都必須安裝在雙面列印裝置下方。
- 印表機（不含多功能複合機選購品）還支援一個選購性 2,000 張裝紙器加上一個選購性 500 張裝紙器（不含印表機台座）的組合上限。使用 2,000 張裝紙器和雙面列印裝置配置時，需搭配使用選購性 500 張裝紙器，做為雙面列印裝置下方的第一個選購品。

附腳輪底座

多功能複合機適用的附腳輪底座 22G0544



支援的多功能複合機：X646e、X644e 及 X642e

印表機配置	雙面列印裝置	選購性 250 張裝紙器				選購性 500 張裝紙器				選購性 10 英吋櫃子	選購性 2,000 張裝紙器
		1	2	3	4	1	2	3	4		
A	✓	✓	✓	✓	✓						
B	✓	✓	✓	✓		✓					
C	✓	✓	✓			✓	✓				
D	✓	✓				✓	✓	✓			

印表機配置	多功能複合機選購品	雙面列印裝置	選購性 250 張裝紙器				選購性 500 張裝紙器			選購性 10 英吋櫃子	選購性 2,000 張裝紙器
			1	2	3	4	1	2	3		
G	✓	✓					✓			✓	

- 若安裝了選購性雙面列印裝置，則：
 - 雙面列印裝置一定要直接安裝在印表機的下方。
 - 所有的紙張處理選購品都必須安裝在雙面列印裝置下方。
- 選購性 2,000 張裝紙器必須放在裝紙器堆疊的底部。
- 選購性 10 英吋櫃子必須放在裝紙器堆疊的底部。
- 這個附腳輪底座至少需搭配使用一個送紙匣或選購性 10 英吋櫃子。

注意事項

版本注意事項

April 2023

下列各段文字如與當地法規歧異時，於該地不適用之：LEXMARK INTERNATIONAL, INC. 僅以「現狀」提供本出版品，不含任何明示或暗示之保證，包括，但不限於銷售性及針對特定目的適用性之暗示性保證。有些州禁止於特定交易中拒絕為明示或暗示之保證，因此，本份聲明不一定適用於 台端。

本出版品中，可能會有技術上或印刷上之錯誤。本處所提供之資料會定期進行變更；該等變更會併入其後發行的版本。所有論述之產品或程式，亦隨時有可能進行改進或變更。

本出版品中所提及的產品、程式或服務，並不表示製造商將使其可適用於所有國家/地區。所有提及的產品、程式或服務，並無明示或暗示僅能使用該等產品、程式或服務。凡功能相當之產品、程式或服務，於不侵害任何現有智慧財產權下均可替換使用。除製造商另有明示外，結合其他產品、程式或服務之操作評估與查驗，屬使用者之責任。

如需 Lexmark 技術支援，請造訪：<http://support.lexmark.com>。

有關 Lexmark 使用本產品隱私權聲明政策的訊息，請造訪 www.lexmark.com/privacy。

如需耗材和下載相關資訊，請造訪：www.lexmark.com。

© 2011 Lexmark International, Inc.

版權所有，翻製必究。

GOVERNMENT END USERS

The Software Program and any related documentation are "Commercial Items," as that term is defined in 48 C.F.R. 2.101, "Computer Software" and "Commercial Computer Software Documentation," as such terms are used in 48 C.F.R. 12.212 or 48 C.F.R. 227.7202, as applicable. Consistent with 48 C.F.R. 12.212 or 48 C.F.R. 227.7202-1 through 227.7207-4, as applicable, the Commercial Computer Software and Commercial Software Documentation are licensed to the U.S. Government end users (a) only as Commercial Items and (b) with only those rights as are granted to all other end users pursuant to the terms and conditions herein.

商標

Lexmark 及 Lexmark 標誌是 Lexmark International, Inc. 在美國和（或）其他國家/地區的商標或已經註冊的商標。

所有其他商標為各個所有人之財產。

索引

數字

10B1755, 材料編號 92
 15R0140, 材料編號 79
 16M1210, 材料編號 82
 16M1216, 材料編號 80
 16N1708, 材料編號 92, 93
 21J0050, 材料編號 95
 21J0055, 材料編號 93
 22G0544, 材料編號 94
 含掃描器的附腳輪底座 95
 24Z0031, 材料編號 72, 86
 26Z0094, 材料編號 51
 3051710, 材料編號 68
 3052765, 材料編號
 號 69, 70, 80, 82, 84
 39V3588, 材料編號 77

A

可調式印表機台座 90

C

櫃

材料編號 15R0140 79
 材料編號 26Z0094 51
 附腳輪底座
 材料編號 16M1210 82
 材料編號 16M1216 80
 材料編號 22G0544 94, 95
 材料編號 39V3588 77

L

Lexmark B2338 35
 Lexmark B2442 35
 Lexmark B2546 35
 Lexmark B2650 35
 Lexmark B2865 28
 Lexmark B3340 22
 Lexmark B3442 22
 Lexmark C2132 62
 Lexmark C2240 25
 Lexmark C2325 25
 Lexmark C2326 23
 Lexmark C2335 4
 Lexmark C2425 25
 Lexmark C2535 25
 Lexmark C3224 23
 Lexmark C3326 23

Lexmark C3426 23
 Lexmark C4150 44
 Lexmark C4342 14
 Lexmark C4352 14
 Lexmark C546dtn 68
 Lexmark C6160 46
 Lexmark C730 系列 69
 Lexmark C740 系列 70
 Lexmark C760 92
 Lexmark C762 92
 Lexmark C772 93
 Lexmark C782 93
 Lexmark C792 71
 Lexmark C9235 40
 Lexmark C925 72
 Lexmark C950 系列 74
 Lexmark CS310 62
 Lexmark CS317 62
 Lexmark CS331 23
 Lexmark CS410 62
 Lexmark CS417 62
 Lexmark CS421 25
 Lexmark CS431 23
 Lexmark CS439 23
 Lexmark CS510 62
 Lexmark CS517 62
 Lexmark CS521 25
 Lexmark CS531 4
 Lexmark CS622 25
 Lexmark CS632 4
 Lexmark CS639 4
 Lexmark CS720 44
 Lexmark CS725 44
 Lexmark CS727 44
 Lexmark CS728 44
 Lexmark CS730de 14
 Lexmark CS735de 14
 Lexmark CS737dze 14
 Lexmark CS820 46
 Lexmark CS827 46
 Lexmark CS921 40
 Lexmark CS923 40
 Lexmark CS927 40
 Lexmark CS943 16
 Lexmark CX310 61
 Lexmark CX317 61
 Lexmark CX331 24
 Lexmark CX410 61

Lexmark CX417 61
 Lexmark CX421 26
 Lexmark CX431 24
 Lexmark CX510 61
 Lexmark CX517 61
 Lexmark CX522 26
 Lexmark CX622 26
 Lexmark CX625 26
 Lexmark CX725 45
 Lexmark CX727 45
 Lexmark CX8160 49
 Lexmark CX820 48
 Lexmark CX825 49
 Lexmark CX827 48
 Lexmark CX921 42
 Lexmark CX922 42
 Lexmark CX923 42
 Lexmark CX924 42
 Lexmark CX927 42
 Lexmark CX930 20
 Lexmark CX931 20
 Lexmark CX942 18
 Lexmark CX943 18
 Lexmark CX944 18
 Lexmark M1140+ 67
 Lexmark M1145 67
 Lexmark M1242 35
 Lexmark M1246 35
 Lexmark M1342 22
 Lexmark M3150 67
 Lexmark M3250 35
 Lexmark M3550 8
 Lexmark M5155 53
 Lexmark M5163 53
 Lexmark M5170 53
 Lexmark M5255 28
 Lexmark M5270 28
 Lexmark MB2338 37
 Lexmark MB2442 37
 Lexmark MB2546 37
 Lexmark MB2650 38
 Lexmark MB2770 32
 Lexmark MB3442 15
 Lexmark MC2325 26
 Lexmark MC2425 26
 Lexmark MC2535 26
 Lexmark MC2640 26
 Lexmark MC3224 24

- Lexmark MC3326 24
Lexmark MC3426 24
Lexmark MS310 67
Lexmark MS312 67
Lexmark MS317 67
Lexmark MS321 35
Lexmark MS331 22
Lexmark MS410 67
Lexmark MS415 67
Lexmark MS417 67
Lexmark MS421 35
Lexmark MS431 22
Lexmark MS439 22
Lexmark MS510 67
Lexmark MS517 67
Lexmark MS521 35
Lexmark MS531 8
Lexmark MS610 67
Lexmark MS617 67
Lexmark MS621 35
Lexmark MS622 35
Lexmark MS631 8
Lexmark MS632 8
Lexmark MS639 8
Lexmark MS710 53
Lexmark MS711 53
Lexmark MS725 28
Lexmark MS810 53
Lexmark MS811 53
Lexmark MS812 53
Lexmark MS817 53
Lexmark MS818 53
Lexmark MS821 28
Lexmark MS822 28
Lexmark MS823 28
Lexmark MS825 28
Lexmark MS826 28
Lexmark MS911 51
Lexmark MX310 65
Lexmark MX317 65
Lexmark MX321 37
Lexmark MX331 15
Lexmark MX410 65
Lexmark MX417 65
Lexmark MX421 37
Lexmark MX431 15
Lexmark MX432 15
Lexmark MX510 65
Lexmark MX511 65
Lexmark MX517 65
Lexmark MX521 37
Lexmark MX522 37
Lexmark MX610 64
Lexmark MX611 64
Lexmark MX617 64
Lexmark MX622 38
Lexmark MX710 58
Lexmark MX711 58
Lexmark MX717 58
Lexmark MX718 58
Lexmark MX721 32
Lexmark MX722 32
Lexmark MX725 32
Lexmark MX810 系列 60
Lexmark MX822 34
Lexmark MX826 34
Lexmark MX910 系列 51
Lexmark MX931 20
Lexmark T650 系列 77
Lexmark W850 及 X860de 79
Lexmark X546dtn 68
Lexmark X650 系列 80
Lexmark X658e 82
Lexmark X730 系列 82
Lexmark X740 系列 84
Lexmark X762e 92
Lexmark X772e 93
Lexmark X782e 93
Lexmark X792 85
Lexmark X925 86
Lexmark X950 系列 87
Lexmark XC2132 61
Lexmark XC2235 26
Lexmark XC2326 24
Lexmark XC4140 45
Lexmark XC4143 45
Lexmark XC4150 45
Lexmark XC4153 45
Lexmark XC4240 26
Lexmark XC6152 48
Lexmark XC6153 48
Lexmark XC8155 49
Lexmark XC8160 49
Lexmark XC8163 49
Lexmark XC9235 42
Lexmark XC9245 42
Lexmark XC9255 42
Lexmark XC9265 42
Lexmark XC9325 20
Lexmark XC9335 20
Lexmark XC9445 18
Lexmark XC9455 18
Lexmark XC9465 18
Lexmark XM1145 65
Lexmark XM1242 37
Lexmark XM1246 37
Lexmark XM1342 15
Lexmark XM3142 15
Lexmark XM3150 64
Lexmark XM3250 38
Lexmark XM5163 58
Lexmark XM5170 58
Lexmark XM5365 32
Lexmark XM5370 32
Lexmark XM7355 34
Lexmark XM7355b 34
Lexmark XM7370 34
- O**
選購性紙匣組件
材料編號 3051710 68
選購品
配置 51
- P**
印表機
Lexmark C546dtn 68
Lexmark C730 系列 69
Lexmark C740 系列 70
Lexmark C760 92
Lexmark C762 92
Lexmark C772 93
Lexmark C792 71
Lexmark C925 72
Lexmark MS911 51
Lexmark MX810 系列 60
Lexmark MX910 系列 51
Lexmark W850 及 X860de 79
Lexmark X546dtn 68
Lexmark X650 系列 80
Lexmark X658e 82
Lexmark X730 系列 82
Lexmark X762e 92
Lexmark X772e 93
Lexmark X782e 93
Lexmark X792 85
Lexmark X925 86
Lexmark X950 系列 87
印表機台座
材料編號 16N1708 92, 93
材料編號 40C2300 90
材料編號 24Z0031 72, 86
印表機
Lexmark C782 93

S

掃描器支撐架

材料編號 10B1755 92

材料編號 21J0050 95

材料編號 21J0055 93

迴旋櫃

材料編號 3052765 80, 82

材料編號 3052765 69, 70, 84